



Conductos y componentes para
evacuación y ventilación

aeroplast | CATÁLOGO - TARIFA 2025



Soluciones de ventilación - VMC

Bienestar que ahorra

Bienestar que ahorra

El secreto de un hogar saludable está en el aire que respiras

[Catálogo en PDF](#)



[Tarifa en Excel](#)



[Video Youtube](#)



Descarga este catálogo en PDF y su
correspondiente tarifa en Excel escaneando
estos códigos Qr.

Índice

CALIDAD DEL AIRE Y VMC.....	4
SERVICIO DE CÁLCULO PERSONALIZADO.....	5
CALIDAD DEL AIRE.....	7
CONFORT ACÚSTICO DEL SISTEMA.....	8
¿COMO SE GENERA EL AIRE VICIADO?.....	10
CÓDIGO TÉCNICO DE LA EDIFICACIÓN.....	11
¿QUÉ ES UN SISTEMA VMC?.....	12

CATÁLOGO - TARIFA.....	14
A - UNIDADES DE VMC.....	15
B - DISTRIBUCIÓN DEL AIRE.....	21
C - CONDUCTOS AISLANTES.....	27
D - CONDUCTOS DE PVC.....	30
E - DESCATALOGADOS / OUTLET / ÚLTIMAS UNIDADES.....	35

DOCUMENTACIÓN TÉCNICA.....	38
----------------------------	----

SOBRE NOSOTROS.....	75
---------------------	----



A blue-tinted photograph of a family celebrating in a living room. A man is sitting on a sofa, holding a large white envelope or certificate high above his head with both hands. A young boy is standing behind him, also with his arms raised in a celebratory gesture. The room features modern pendant lighting and a coffee table with some items on it. The overall mood is joyful and successful.

aeroplast

VENTILACIÓN
MECÁNICA
CONTROLADA
**CALIDAD DEL
AIRE Y VMC**



Servicio de cálculo personalizado para instalaciones de ventilación

En FIG, entendemos la importancia de una instalación de ventilación mecánica controlada (VMC) que sea eficiente y adaptada a las necesidades específicas de cada vivienda. Sabemos que una planificación adecuada garantiza no solo el confort, sino también el ahorro y la eficiencia energética.

Por eso, ofrecemos un servicio exclusivo de cálculo personalizado: con solo enviarnos el plano de la vivienda, nuestro equipo se encargará de realizar los cálculos técnicos necesarios para diseñar una instalación óptima. Nos ocupamos de cada detalle, desde el análisis de las dimensiones y distribución de los espacios hasta las especificaciones de caudal, asegurando que cada instalación ofrezca el mejor rendimiento.

Confíe en nuestro equipo de expertos para que su instalación de ventilación se traduzca en confort, bienestar y ahorro para cada cliente.





¿Por qué necesitamos ventilar?

De acuerdo con datos de la OMS, pasamos entre el 80 y el 90% del tiempo en espacios cerrados. Es por tanto de vital importancia cuidar la calidad del aire interior.

80%
-
90%

Calidad del aire

Descubre una nueva dimensión en bienestar con nuestra innovadora línea de productos de ventilación, especialmente diseñada para abordar los desafíos de la calidad del aire tanto en espacios cerrados como en entornos urbanos. Con datos impactantes provenientes de las Directrices de la Organización Mundial de la Salud (OMS) sobre la Calidad del Aire, que ofrecen orientación sobre umbrales y límites para contaminantes atmosféricos clave, queda claro que la calidad del aire es crucial para la salud general.

Nuestros sistemas de ventilación no solo cumplen con los estándares más rigurosos de calidad, sino que también se alinean con las recomendaciones de la OMS. Las Directrices subrayan la importancia de reducir la contaminación con partículas PM10, y nuestros productos, equipados con tecnologías avanzadas de filtración, están diseñados para abordar este desafío directamente. La reducción de partículas contaminantes no solo mejora la calidad del aire interior, sino que también contribuye a reducir el riesgo de defunciones relacionadas con la contaminación del aire.

En la actualidad, las cifras de contaminación atmosférica son preocupantes en diversas ciudades, como París y Pekín, donde los niveles de PM10 superan ampliamente los umbrales seguros establecidos por la OMS. Frente a este escenario, nuestras soluciones de ventilación se presentan como una respuesta efectiva para garantizar un aire interior más puro y saludable. A medida que las autoridades implementan medidas restrictivas, desde restricciones de tráfico hasta fomento del transporte público, nuestras soluciones se convierten en aliadas esenciales para contrarrestar la contaminación y mejorar la calidad del aire en tu entorno diario.

Invierte en la salud y el bienestar de tu hogar u oficina con nuestra avanzada gama de productos de ventilación. No solo estarás mejorando la calidad del aire interior, sino que también contribuirás a crear un impacto positivo en la reducción de la contaminación atmosférica. Descubre cómo nuestras soluciones no solo cumplen con las expectativas, sino que te ayudan a respirar un aire más puro y revitalizante en un mundo donde la calidad del aire es esencial para el bienestar.

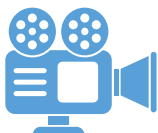
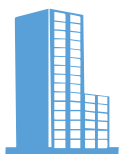

Confort acústico del sistema

En el mundo de la ventilación mecánica controlada (VMC) de uso doméstico, la salubridad del ambiente y el confort acústico se ha convertido en una prioridad. El ruido constante de los sistemas VMC puede afectar la calidad de vida y el bienestar de las personas.

Entendiendo esta necesidad, hemos desarrollado una innovadora solución: la distribución del aire de estos sistemas a través de nuestros componentes realizados en FOAM, diseñados para ofrecer un aislamiento acústico superior a la vez que aseguramos una mayor higiene.

Hemos realizado ensayos acústicos comparativos entre nuestras cajas de FOAM y otras soluciones en material termoplástico y con tubo semirrígido. Los resultados fueron concluyentes: las cajas en FOAM superaron significativamente a las otras soluciones, reduciendo el ruido de manera notable y creando un ambiente mucho más silencioso y confortable.

Gráfico comparativo del nivel de ruido entre nuestro sistema con cajas de FOAM respecto de otras soluciones en material termoplástico y con tubo semirrígido sin aislar (sin caja de distribución) desde el recuperador hasta las estancias.

La diferencia, sobre todo en las frecuencias más audibles es claramente a favor de nuestro sistema realizado con FOAM de celdas cerradas.





Imagen del ensayo de nuestras cajas de FOAM



Imagen del ensayo de cajas termoplásticas

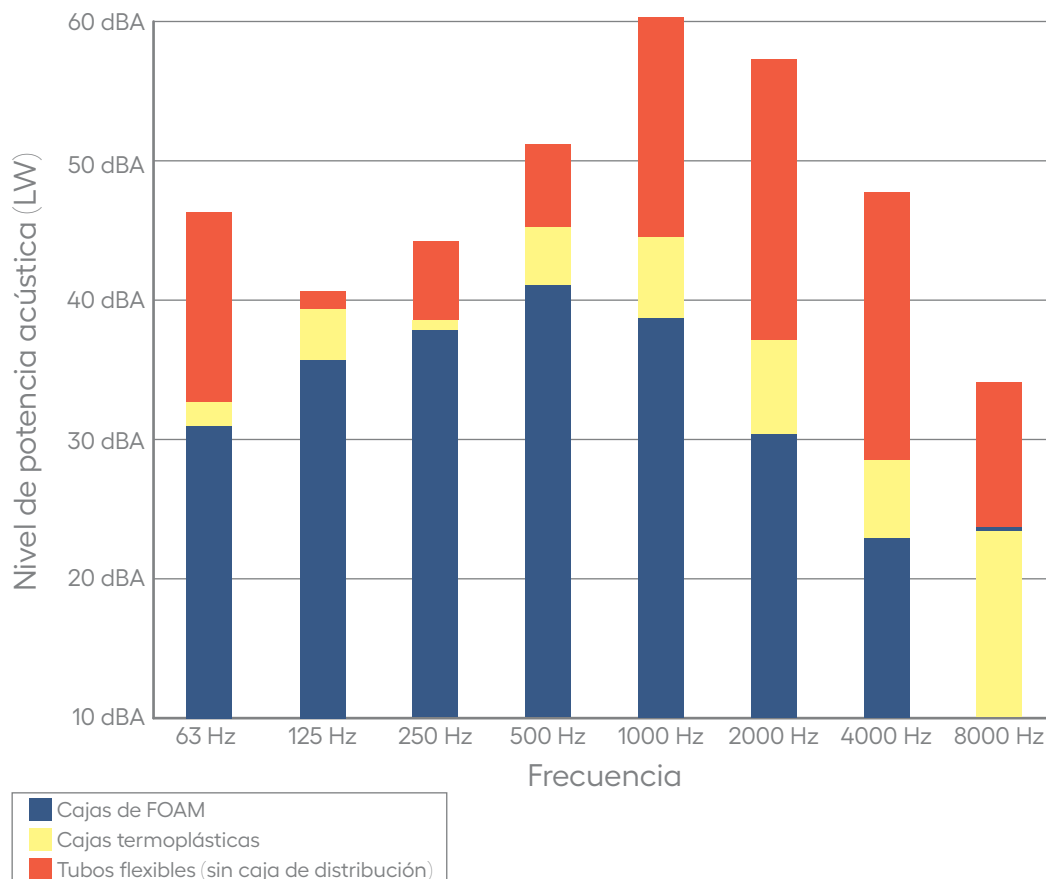

Imagen del ensayo de impulsión directa sin caja de distribución

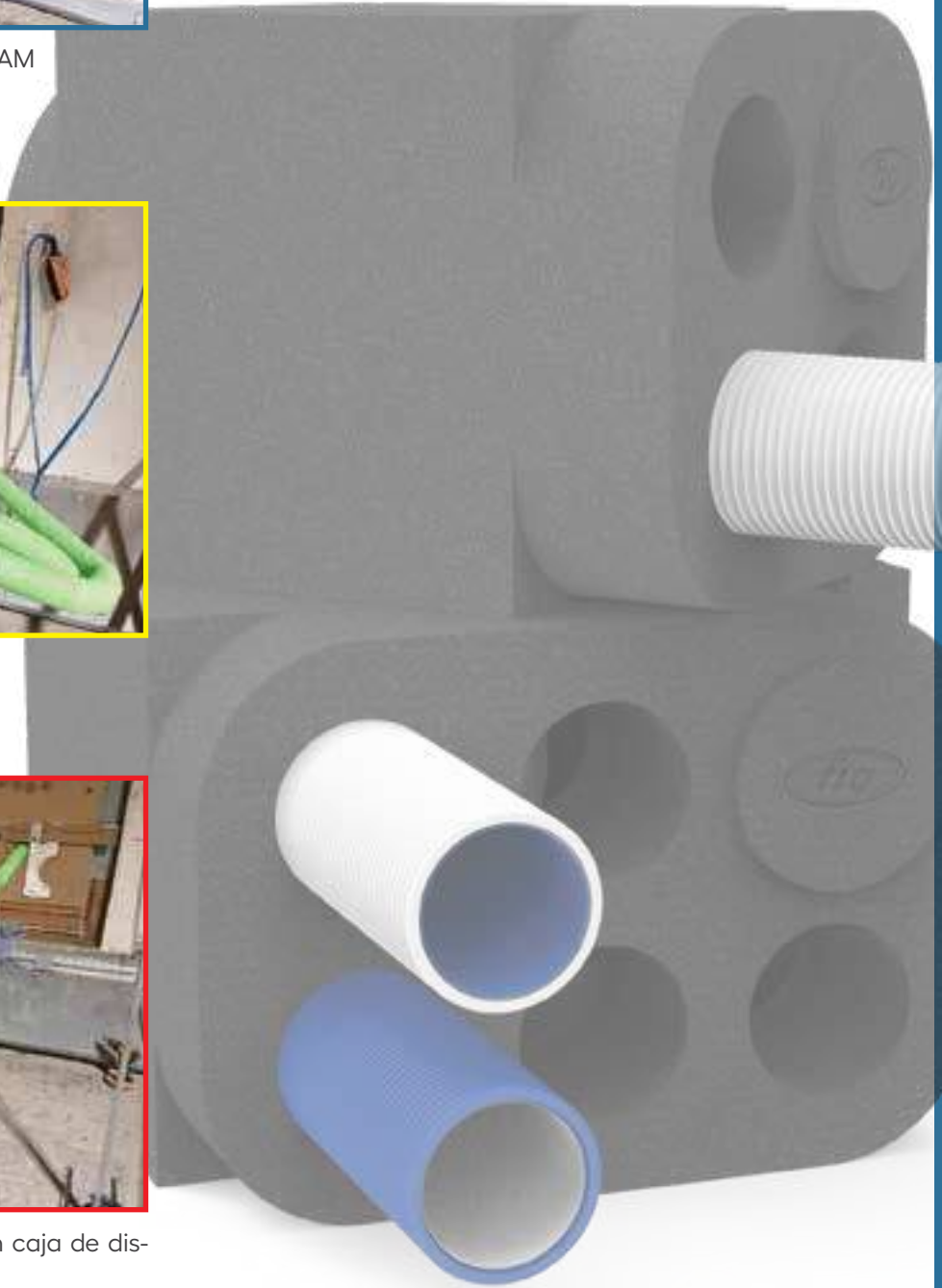

¿Cómo se genera el aire viciado?

CONTAMINANTES DEL EXTERIOR DE LA VIVIENDA

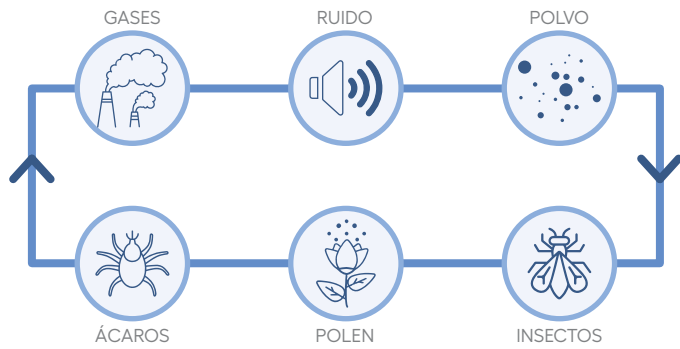

CONTAMINANTES DEL INTERIOR DE LA VIVIENDA

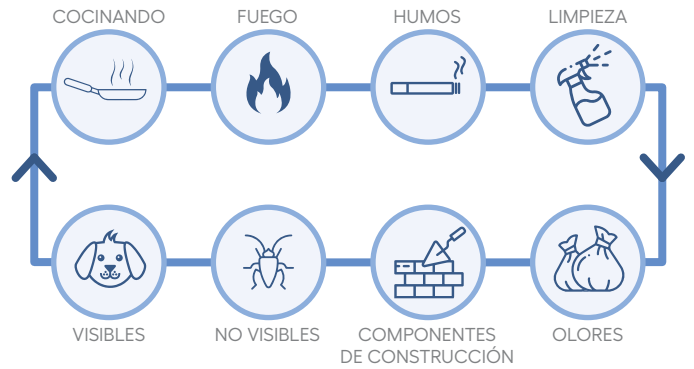

Gas radón

Es uno de los venenos más peligrosos que existen, ya que no se puede detectar al ser incoloro e inodoro. Proviene del subsuelo, filtrándose entre las grietas y otros espacios hasta llegar a la vivienda.

El gas se concentra dentro de la vivienda afectando los materiales y el mobiliario

Incluso en las tomas de agua

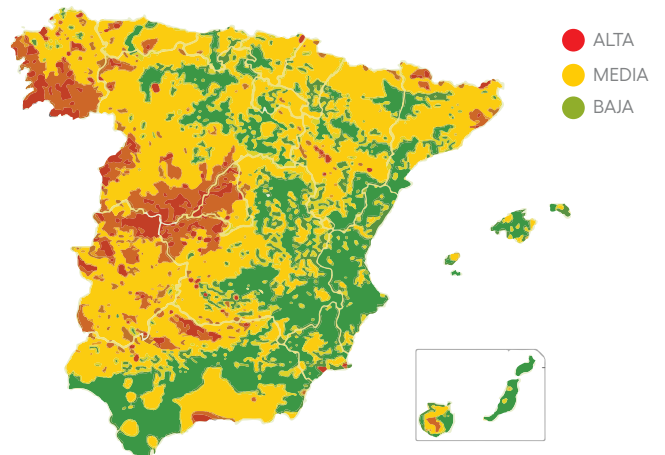
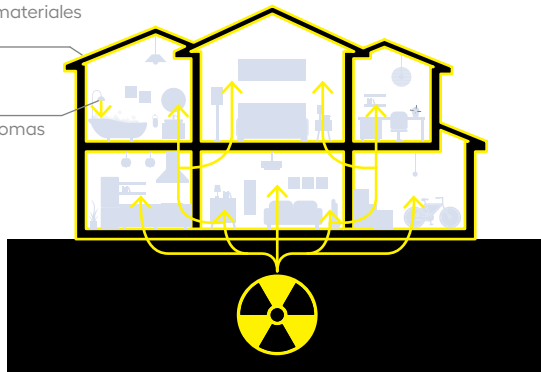

Código Técnico de la Edificación

DOCUMENTO BÁSICO HS3

Habitabilidad y salubridad - Calidad del aire interior

CARACTERIZACIÓN Y CUANTIFICACIÓN DE LA EXIGENCIA

En los locales habitables de las viviendas debe aportarse un caudal de aire exterior suficiente para conseguir que en cada local la concentración media anual de CO₂ sea menor que 900 ppm y que el acumulado anual de CO₂ que exceda 1.600 ppm sea menor que 500.000 ppm·h, en ambos casos con las condiciones de diseño del apéndice C.

Además, el caudal de aire exterior aportado debe ser suficiente para eliminar los contaminantes no directamente relacionados con la presencia humana. Esta condición se considera satisfecha con el establecimiento de un caudal mínimo de 1,5 l/s por local habitable en los periodos de no ocupación.

Las dos condiciones anteriores se consideran satisfechas con el establecimiento de una ventilación de caudal constante acorde con la tabla 2.1.

En la zona de cocción de las cocinas debe disponerse un sistema que permita extraer los contaminantes que se producen durante su uso, de forma independiente a la ventilación general de los locales habitables. Esta condición se considera satisfecha si se dispone de un sistema en la zona de cocción que permita extraer un caudal mínimo de 50 l/s.

Tipo de vivienda	CAUDAL MÍNIMO q_v EN l/s									
	Locales secos ^{1,2}						Locales húmedos ²			
	Dormitorio principal		Resto de dormitorios		Salas de estar y comedores ³		Mínimo en total		Mínimo por local	
	l/s	m ³ /h	l/s	m ³ /h	l/s	m ³ /h	l/s	m ³ /h	l/s	m ³ /h
0 ó 1 dormitorio	8	28,8	-	-	6	21,6	12	43,2	6	21,6
2 dormitorios	8	28,8	4	14,4	8	28,8	24	86,4	7	25,2
3 o más dormitorios	8	28,8	4	14,4	10	36	33	118,8	8	28,8

(1) En los locales secos de las viviendas destinados a varios usos se considera el caudal correspondiente al uso para el que resulte un caudal mayor

(2) Cuando en un mismo local se dan usos de local seco y húmedo, cada zona debe dotarse de su caudal correspondiente

(3) Otros locales pertenecientes a la vivienda con usos similares (salas de juego, despacho, etc.)

Tabla 2.1 - Caudales mínimos para ventilación de caudal constante en locales habitables

Para los locales no habitables incluidos en el ámbito de aplicación debe aportarse al menos el caudal de aire exterior suficiente para eliminar los contaminantes propios del uso de cada local. En el caso de trasteros, sus zonas comunes y almacenes de residuos los contaminantes principales son la humedad, los olores y los compuestos orgánicos volátiles. En el caso de los aparcamientos y garajes son el monóxido de carbono y los óxidos de nitrógeno.

Esta condición se considera satisfecha si el sistema de ventilación es capaz de establecer al menos los caudales de ventilación de la tabla 2.2, ya sea mediante ventilación de caudal constante o ventilación de caudal variable controlada mediante detectores de presencia, detectores de contaminantes, programación temporal u otro tipo de sistema.

Locales	CAUDAL MÍNIMO q_v EN l/s			
	Por m ² útil		En función de otros parámetros	
	l/s	m ³ /h	l/s	m ³ /h
Trasteros y sus zonas comunes	0,7	2,52		
Aparcamientos y garajes			120 por plaza	432 por plaza
Almacenes de residuos	10	36		

Tabla 2.2 - Caudales de ventilación mínimos en locales no habitables

¿Qué es un sistema VMC?

Los sistemas de Ventilación Mecánica Controlada (VMC) posibilitan la introducción y extracción de la cantidad de aire necesaria en una vivienda, independientemente de las condiciones externas de presión y temperatura.

Esto asegura una ventilación eficiente en los hogares, cumpliendo con las regulaciones actuales.

La ventilación mecánica puede llevarse a cabo de dos maneras:

- mediante extracción mecánica y admisión natural (sistema de simple flujo),
- o mediante extracción y admisión mecánica, también conocido como sistema de doble flujo.

Sistemas de simple flujo



En los sistemas de Ventilación Mecánica Controlada (VMC) de simple flujo, el ingreso de aire ocurre por medio de depresión, utilizando rejillas ubicadas en las fachadas, mientras que la extracción se lleva a cabo mediante un ventilador. Estos sistemas incluyen una red de conductos que facilita el transporte del aire viciado desde el interior de la vivienda hacia el exterior.

Sistemas de doble flujo



Estos sistemas aseguran la máxima eficiencia al garantizar la filtración del aire y el aislamiento de la vivienda, eliminando así ruidos molestos y corrientes de aire, lo que contribuye al confort en todas las áreas del hogar.

En el caso de los sistemas de doble flujo, su estructura básica incluye un intercambiador de calor, filtros de aire, un ventilador de impulsión y otro de extracción. Durante el invierno, el aire frío se pre-calienta mediante un intercambio con el aire de extracción, sin que se mezclen, lo que posibilita la transferencia de calor sin viciar el aire. Esto resulta en una notable reducción de la carga de calefacción por ventilación. En verano, en caso de que la vivienda cuente con climatización, se produce el proceso inverso, enfriando el aire de entrada al edificio.

Estos sistemas llevan a cabo tanto la extracción como la impulsión del aire de manera mecánica, utilizando una red de conductos para distribuir el aire de manera uniforme por toda la vivienda.

Sistema descentralizado



Pensado para proyectos donde la instalación de un sistema de Ventilación Mecánica Controlada (VMC) completo no sea viable, especialmente en rehabilitaciones donde la eficiencia energética es clave.

Nuestra propuesta consiste en integrar recuperadores descentralizados en las estancias secas (como dormitorios y salones), optimizando la calidad del aire sin comprometer el confort ni la eficiencia.

Además, este sistema se puede complementar con equipos de extracción tradicionales en baños y cocinas, o, como alternativa, incorporar varios aparatos descentralizados que actúen como puntos de extracción en estas zonas. Una solución versátil, adaptable y sostenible para proyectos de renovación.

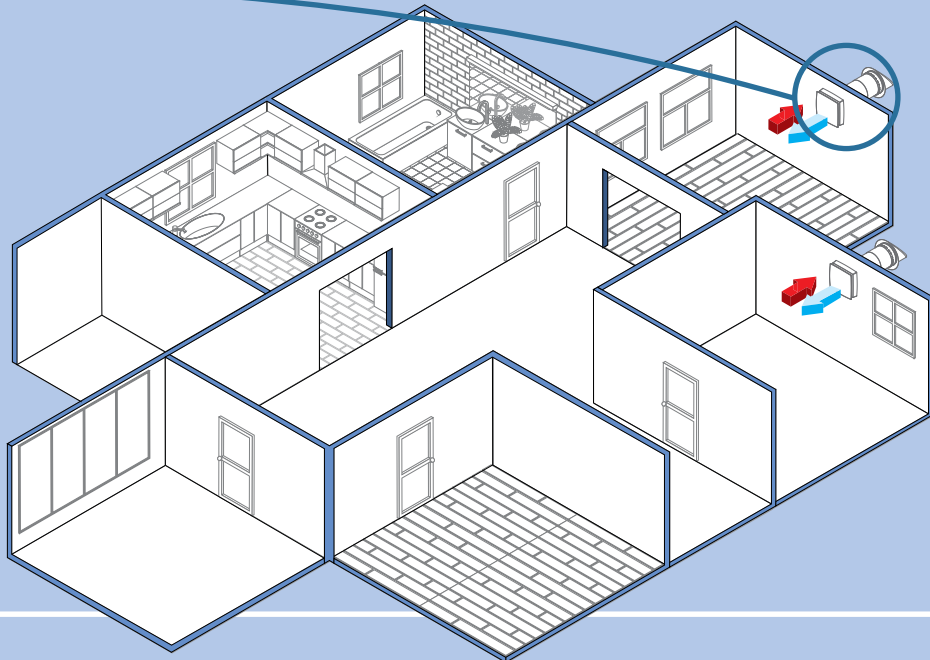
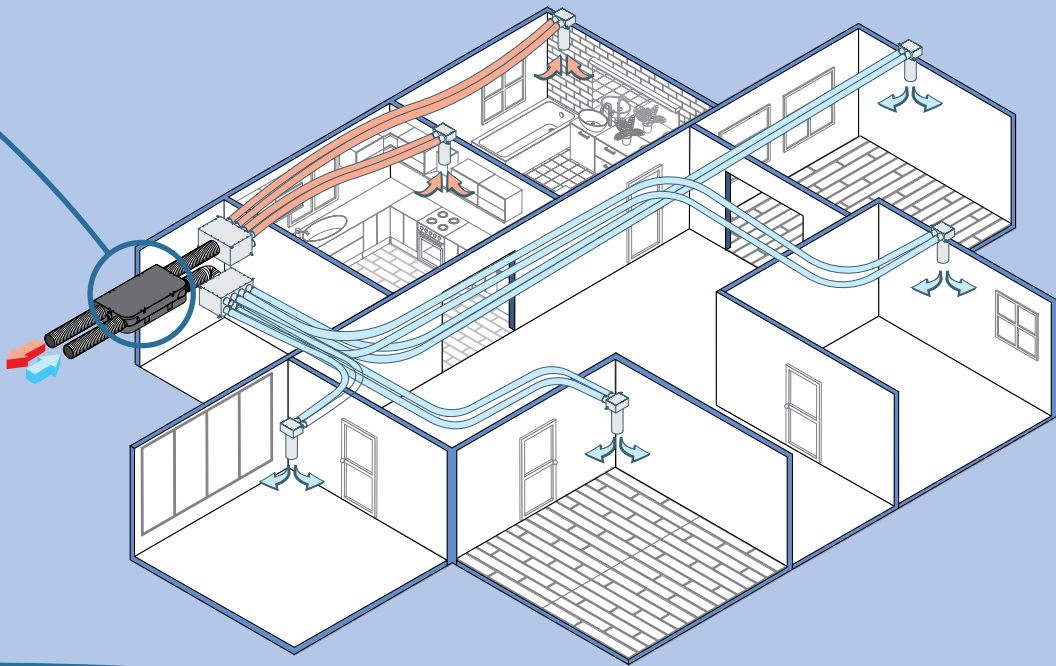
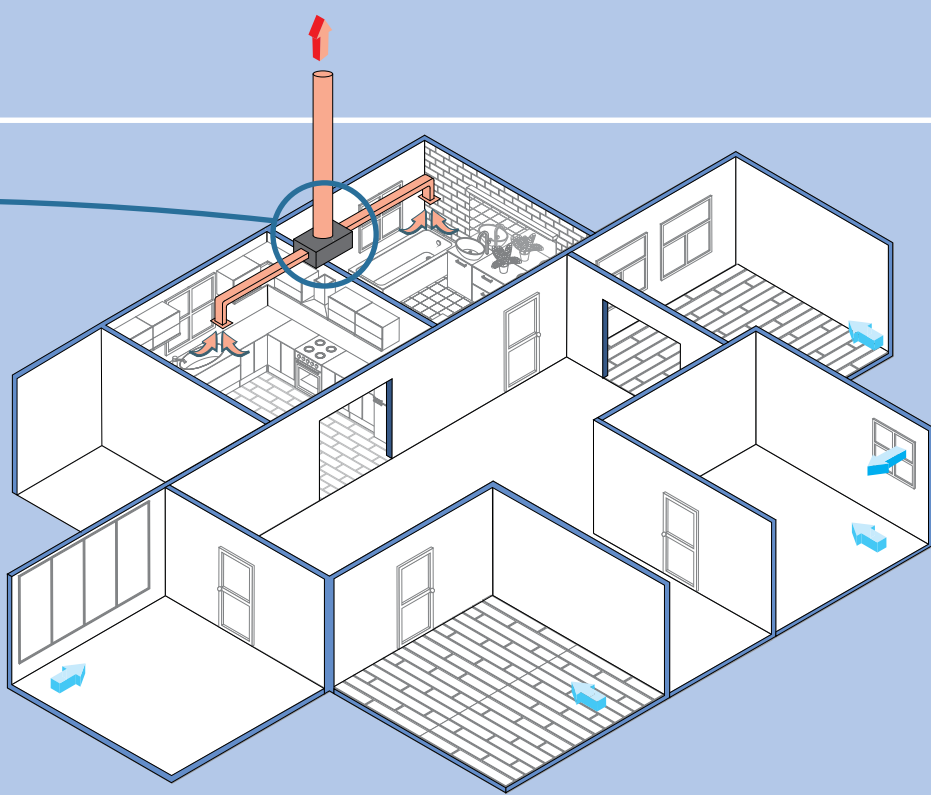

The image features a blue-tinted background of a man and a woman in a bedroom, both kneeling on a bed and holding up pillows. The Aeroplast logo is overlaid at the top in a light blue, semi-transparent font. The logo consists of the word 'aeroplast' in a lowercase, sans-serif font, with a stylized arrow integrated into the letter 'o'.

aeroplast

VENTILACIÓN
MECÁNICA
CONTROLADA
**CATÁLOGO -
TARIFA**

Unidades de VMC



Diseñadas para garantizar la renovación constante del aire en los hogares, mejorando su calidad interior, el confort de los usuarios y el ahorro de gastos de climatización. Contamos con sistemas de VMC de simple flujo y doble flujo, además de unidades descentralizadas y soluciones específicas para el sector terciario, adaptadas a las necesidades de cada tipo de proyecto.

Sistemas de VMC de Simple Flujo

El sistema de simple flujo está diseñado para extraer el aire viciado de los espacios húmedos (como baños y cocinas) manteniendo la entrada de aire sucio y viciado directamente de la calle. Este sistema es eficiente, fácil de instalar y permite una mejora en la ventilación sin requerir una compleja red de conductos.

Sistemas de VMC de Doble Flujo

Para maximizar la eficiencia energética, el sistema de doble flujo recupera el calor del aire extraído y lo transfiere al aire de entrada, manteniendo la temperatura interior sin perder energía. Este sistema es perfecto para proyectos que requieren un alto rendimiento energético y una óptima calidad del aire.

Unidades Descentralizadas

Las unidades descentralizadas son ideales para instalaciones donde no es posible implementar un sistema centralizado o donde se requiere una ventilación específica en zonas individuales. Estas unidades funcionan de manera autónoma, lo que permite una renovación del aire adaptada a cada espacio.

Soluciones para el Sector Terciario

Nuestras unidades de VMC para el sector terciario están pensadas para edificios de grandes superficies, como oficinas, hoteles, o centros comerciales, que requieren sistemas de alta eficiencia. Estas unidades ofrecen control de ventilación adaptado a las condiciones de ocupación y actividad de cada espacio.

UNIDADES VMC DE DOBLE FLUJO



CÓDIGO	DESCRIPCIÓN	UD/CAJA	€/UD
FIGCIERZO150STD	Unidad de ventilación mecánica de doble flujo 150 m ³ /h CIERZO	1	3.100,00 €
FIGCIERZO250STD	Unidad de ventilación mecánica de doble flujo 250 m ³ /h CIERZO	1	3.300,00 €



CÓDIGO	DESCRIPCIÓN	UD/CAJA	€/UD
FIGCIERZO150ENT	Unidad de ventilación mecánica de doble flujo ENTÁLPICA 150 m ³ /h CIERZO	1	3.850,00 €
FIGCIERZO250ENT	Unidad de ventilación mecánica de doble flujo ENTÁLPICA 250 m ³ /h CIERZO	1	4.100,00 €



CÓDIGO	DESCRIPCIÓN	UD/CAJA	€/UD
LEVANTEBASIC260	Unidad de ventilación mecánica de doble flujo 150 m ³ /h LEVANTE BASIC	1	1.500,00 €



CÓDIGO	DESCRIPCIÓN	UD/CAJA	€/UD
LEVANTE260TOP	Unidad de ventilación mecánica de doble flujo Higrorregulable 150 m ³ /h LEVANTE TOP	1	1.750,00 €



CÓDIGO	DESCRIPCIÓN	UD/CAJA	€/UD
HP250ENT	Unidad de ventilación mecánica de doble flujo 250 m ³ /h horizontal	1	2.600,00 €
HP500ENT	Unidad de ventilación mecánica de doble flujo 500 m ³ /h horizontal	1	3.400,00 €



CÓDIGO	DESCRIPCIÓN	UD/CAJA	€/UD
HP350ENT	Unidad de ventilación mecánica de doble flujo 350 m ³ /h horizontal	1	2.950,00 €
HP650ENT	Unidad de ventilación mecánica de doble flujo 650 m ³ /h horizontal	1	3.800,00 €
HP800ENT	Unidad de ventilación mecánica de doble flujo 800 m ³ /h horizontal	1	4.450,00 €
HP1000ENT	Unidad de ventilación mecánica de doble flujo 1000 m ³ /h horizontal	1	5.100,00 €



CÓDIGO	DESCRIPCIÓN	UD/CAJA	€/UD
FIGWHR150	Unidad de ventilación mecánica de doble flujo 150 m ³ /h vertical	1	4.000,00 €
FIGWHR400	Unidad de ventilación mecánica de doble flujo 400 m ³ /h vertical	1	5.700,00 €



CÓDIGO	DESCRIPCIÓN	UD/CAJA	€/UD
HPV200	Unidad de ventilación mecánica de doble flujo 200 m ³ /h vertical	1	5.000,00 €
HPV300	Unidad de ventilación mecánica de doble flujo 300 m ³ /h vertical	1	5.200,00 €
HPV500	Unidad de ventilación mecánica de doble flujo 500 m ³ /h vertical	1	6.800,00 €

ACCESORIOS Y REPUESTOS PARA UNIDADES DE VMC DE DOBLE FLUJO

CÓDIGO	DESCRIPCIÓN	UD/CAJA	€/UD
SIFON5	Sifón	1	23,65 €



CÓDIGO	DESCRIPCIÓN	UD/CAJA	€/UD
LEVANTECONTROL	Potenciómetro para regular el caudal de la unidad LEVANTE BASIC	1	15,00 €



CÓDIGO	DESCRIPCIÓN	UD/CAJA	€/UD
CIERZOCONTROLBASIC	Mando básico para regular el caudal de la unidad CIERZO	1	135,00 €



CÓDIGO	DESCRIPCIÓN	UD/CAJA	€/UD
FIGCIERZOCONTROL	Mando avanzado controlador de la unidad CIERZO / CIERZO ENTÁLPICA / CIERZO 400	1	210,00 €



CÓDIGO	DESCRIPCIÓN	UD/CAJA	€/UD
FILTROLEVANTEF7	Filtro categoría F7 para LEVANTE BASIC / LEVANTE TOP	2	76,00 €



CÓDIGO	DESCRIPCIÓN	UD/CAJA	€/UD
CIERZOFILTROG4	Filtro categoría G4 para CIERZO / CIERZO ENTÁLPICA	2	63,00 €



CÓDIGO	DESCRIPCIÓN	UD/CAJA	€/UD
CIERZOFILTROF7	Filtro categoría F7 para CIERZO / CIERZO ENTÁLPICA	2	80,00 €



CÓDIGO	DESCRIPCIÓN	UD/CAJA	€/UD
WHR150FILTRO	Filtro para WHR150	2	90,00 €
WHR400FILTRO	Filtro para WHR400	2	145,00 €



CÓDIGO	DESCRIPCIÓN	UD/CAJA	€/UD
HP350ENTFILTROF7	Filtro para HP350ENT categoría F7	2	150,00 €
HP650ENTFILTROF7	Filtro para HP650ENT categoría F7	2	325,00 €
HP800ENTFILTROF7	Filtro para HP800ENT categoría F7	2	400,00 €
HP1000ENTFILTROF7	Filtro para HP1000ENT categoría F7	2	430,00 €

UNIDADES VMC SIMPLE FLUJO



CÓDIGO	DESCRIPCIÓN	UD/CAJA	€/UD
ALISIOCOMPACT	Unidad VMC simple flujo Autorregulable ALISIO COMPACT	1	390,00 €



CÓDIGO	DESCRIPCIÓN	UD/CAJA	€/UD
ALISIOBASIC	Unidad VMC simple flujo Higrorregulable ALISIO (incluye conmutador, 2 bocas de Ø80 y 1 de Ø125)	1	510,00 €

ACCESORIOS VMC SIMPLE FLUJO



CÓDIGO	DESCRIPCIÓN	UD/CAJA	€/UD
ALISIOCOMPACTCONM	Conmutador ALISIO COMPACT	1	13,00 €

CONDUCTOS FLEXIBLES PARA SIMPLE FLUJO



CÓDIGO	DESCRIPCIÓN	Ø	LONGITUD	UD/CAJA	€/UD
80FLEXPVC	Tubo flexible de PVC Ø80	80 mm.	10 m.	1 (10 m.)	15,00 €
127FLEXPVC	Tubo flexible de PVC Ø127	127 mm.	10 m.	1 (10 m.)	21,50 €
160FLEXPVC	Tubo flexible de PVC Ø160	160 mm.	10 m.	1 (10 m.)	27,00 €



CÓDIGO	DESCRIPCIÓN	Ø	LONGITUD	UD/CAJA	€/UD
80FLEXPVCAISL	Tubo flexible de PVC aislado Ø80	80 mm.	10 m.	1 (10 m.)	35,00 €
127FLEXPVCAISL	Tubo flexible de PVC aislado Ø127	127 mm.	10 m.	1 (10 m.)	47,00 €
160FLEXPVCAISL	Tubo flexible de PVC aislado Ø160	160 mm.	10 m.	1 (10 m.)	58,00 €



CÓDIGO	DESCRIPCIÓN	Ø	LONGITUD	UD/CAJA	€/UD
80FLEXALU	Tubo flexible de aluminio y PE Ø180	80 mm.	10 m.	1 (10 m.)	11,30 €
127FLEXALU	Tubo flexible de aluminio y PE Ø127	127 mm.	10 m.	1 (10 m.)	16,00 €
160FLEXALU	Tubo flexible de aluminio y PE Ø160	160 mm.	10 m.	1 (10 m.)	21,00 €



CÓDIGO	DESCRIPCIÓN	Ø	LONGITUD	UD/CAJA	€/UD
127FLEXALUAISL	Tubo flexible de aluminio y PE aislado Ø127	127 mm.	10 m.	1 (10 m.)	51,00 €
160FLEXALUAISL	Tubo flexible de aluminio y PE aislado Ø160	160 mm.	10 m.	1 (10 m.)	61,00 €

ACCESORIOS PARA CONDUCTOS FLEXIBLES PARA SIMPLE FLUJO



CÓDIGO	DESCRIPCIÓN	Ø	UD/CAJA	€/UD
127ADAPFLEXALU	Collarín de soporte a la pared Ø127	127 mm.	1	6,00 €
160ADAPFLEXALU	Collarín de soporte a la pared Ø160	160 mm.	1	7,00 €



CÓDIGO	DESCRIPCIÓN	UD/CAJA	€/UD
80ABRSF	Abrazadera sin fin metálica Ø80	1	1,50 €
125ABRSF	Abrazadera sin fin metálica Ø127	1	2,10 €

UNIDADES DE VMC DESCENTRALIZADOS



CÓDIGO	DESCRIPCIÓN	UD/CAJA	€/UD
VENTOECO30	Unidad de ventilación mecánica descentralizada 30 m³/h VENTO BASIC	1	480,00 €
VENTOECO60	Unidad de ventilación mecánica descentralizada 60 m³/h VENTO BASIC	1	570,00 €



CÓDIGO	DESCRIPCIÓN	UD/CAJA	€/UD
VENTOEXPERT30	Unidad de ventilación mecánica descentralizada 30 m³/h VENTO EXPERT	1	610,00 €
VENTOEXPERT60	Unidad de ventilación mecánica descentralizada 60 m³/h VENTO EXPERT	1	700,00 €

EXTRACTOR EN LÍNEA



CÓDIGO	DESCRIPCIÓN	UD/CAJA	€/UD
100INLINE	Ventilador centrifugo de conducto de bajo consumo Ø100 con sistema de montaje rápido	1	120,00 €
125INLINE	Ventilador centrifugo de conducto de bajo consumo Ø125 con sistema de montaje rápido	1	125,00 €
160INLINE	Ventilador centrifugo de conducto de bajo consumo Ø160 con sistema de montaje rápido	1	200,00 €
200INLINE	Ventilador centrifugo de conducto de bajo consumo Ø200 con sistema de montaje rápido	1	280,00 €

RECUPERADORES USO TERCIARIO



CÓDIGO	DESCRIPCIÓN	UD/PALLET	€/UD
OTER-05V	Unidad de ventilación mecánica de doble flujo con recuperador de calor OTER 500 m ³ /h vertical	1	5.842,01 €
OTER-10V	Unidad de ventilación mecánica de doble flujo con recuperador de calor OTER 1000 m ³ /h vertical	1	6.991,45 €
OTER-14V	Unidad de ventilación mecánica de doble flujo con recuperador de calor OTER 1500 m ³ /h vertical	1	9.807,17 €
OTER-19V	Unidad de ventilación mecánica de doble flujo con recuperador de calor OTER 2000 m ³ /h vertical	1	10.612,93 €
OTER-30V	Unidad de ventilación mecánica de doble flujo con recuperador de calor OTER 3000 m ³ /h vertical	1	12.245,71 €
OTER-05H	Unidad de ventilación mecánica de doble flujo con recuperador de calor OTER 500 m ³ /h horizontal	1	5.459,77 €
OTER-10H	Unidad de ventilación mecánica de doble flujo con recuperador de calor OTER 1000 m ³ /h horizontal	1	6.534,00 €
OTER-14H	Unidad de ventilación mecánica de doble flujo con recuperador de calor OTER 1500 m ³ /h horizontal	1	9.165,55 €
OTER-19H	Unidad de ventilación mecánica de doble flujo con recuperador de calor OTER 2000 m ³ /h horizontal	1	9.918,58 €
OTER-30H	Unidad de ventilación mecánica de doble flujo con recuperador de calor OTER 3000 m ³ /h horizontal	1	11.444,58 €



CÓDIGO	DESCRIPCIÓN	UD/PALLET	€/UD
OTER-40V	Unidad de ventilación mecánica de doble flujo con recuperador de calor OTER 4000 m ³ /h vertical	1	15.921,15 €
OTER-60V	Unidad de ventilación mecánica de doble flujo con recuperador de calor OTER 6000 m ³ /h vertical	1	17.419,69 €
OTER-80V	Unidad de ventilación mecánica de doble flujo con recuperador de calor OTER 8000 m ³ /h vertical	1	25.357,70 €
OTER-40H	Unidad de ventilación mecánica de doble flujo con recuperador de calor OTER 4000 m ³ /h horizontal	1	14.879,53 €
OTER-60H	Unidad de ventilación mecánica de doble flujo con recuperador de calor OTER 6000 m ³ /h horizontal	1	16.280,04 €
OTER-80H	Unidad de ventilación mecánica de doble flujo con recuperador de calor OTER 8000 m ³ /h horizontal	1	23.698,78 €
OTER-100	Unidad de ventilación mecánica de doble flujo con recuperador de calor OTER 10000 m ³ /h	1	26.592,85 €
OTER-120	Unidad de ventilación mecánica de doble flujo con recuperador de calor OTER 12000 m ³ /h	1	32.646,66 €

ACCESORIOS PARA RECUPERADORES USO TERCIARIO



CÓDIGO	DESCRIPCIÓN	UD/CAJA	€/UD
OTERCO2	Sonda calidad aire y CO2	1	1.011,06 €



CÓDIGO	DESCRIPCIÓN	UD/CAJA	€/UD
OTERSENSORFILTROS	Presostato filtros sucios	1	455,37 €



CÓDIGO	DESCRIPCIÓN	UD/CAJA	€/UD
MANDOAMBIENTE	Mando externo control	1	458,17 €



CÓDIGO	DESCRIPCIÓN	UD/CAJA	€/UD
TRASDUCTORPRESION	Transductor de presión	1	923,21 €



Los dibujos de las piezas son orientativos, FIG S.L. se reserva el derecho de cambiar las características de los productos sin previo aviso. Las dimensiones de las piezas son aproximadas, FIG S.L. no se hace responsable de problemas en la instalación de las mismas.

Distribución de aire

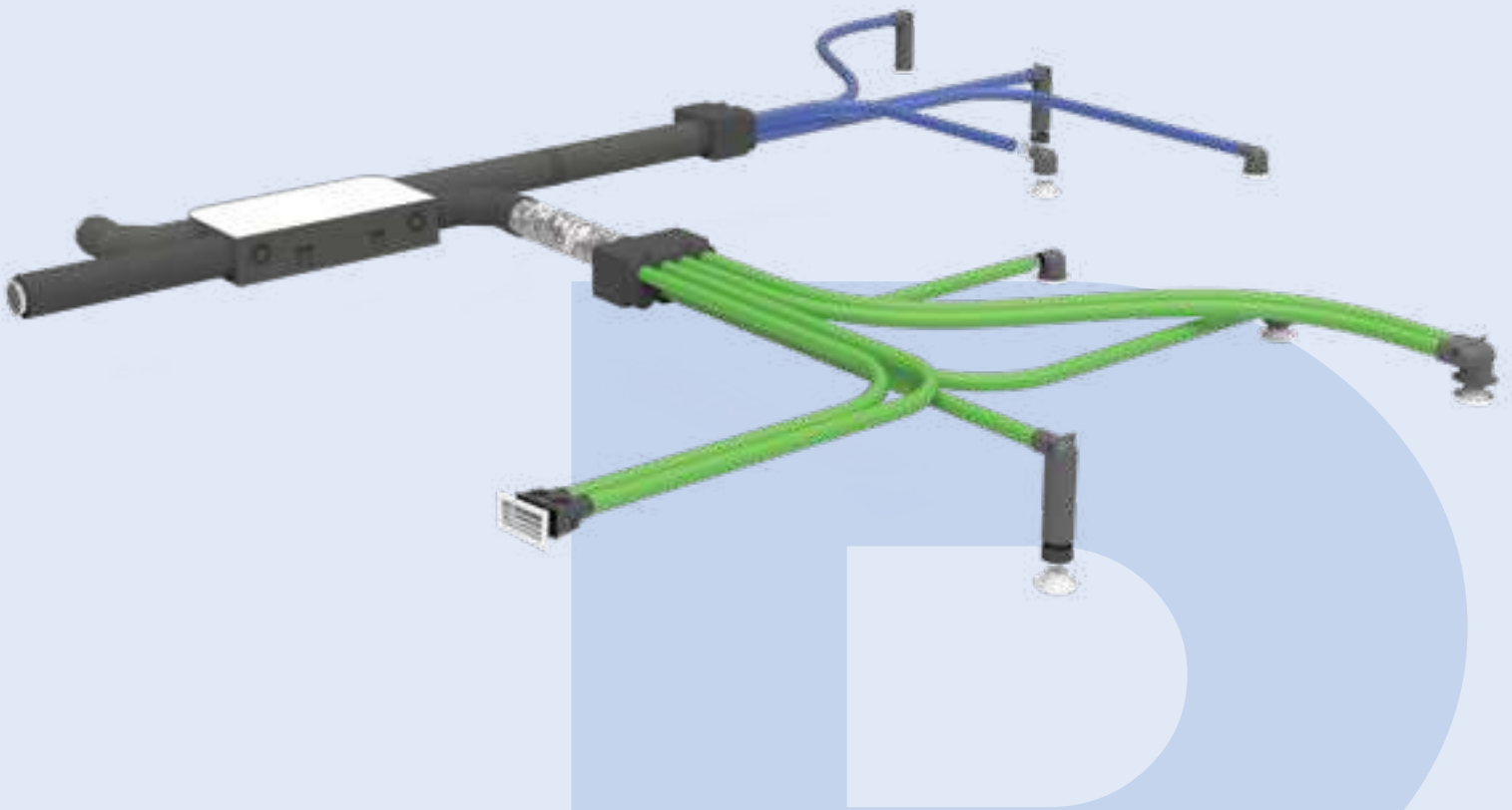

En las instalaciones de Ventilación Mecánica Controlada (VMC), la elección del sistema de distribución del aire es clave para optimizar tanto la eficiencia como el confort acústico. Dependiendo del tipo de instalación —simple o doble flujo— empleamos distintos tipos de tuberías y accesorios adaptados a cada necesidad.

Distribución de aire en sistemas de simple flujo

En las instalaciones de simple flujo, el aire viciado es extraído de los espacios húmedos, y el aire fresco ingresa a través de entradas de aire específicas. Para estos sistemas, usamos tubo flexible de PVC o aluminio que facilita la instalación y asegura una extracción eficiente.

Distribución de aire en sistemas de doble flujo

En las instalaciones de doble flujo, donde el sistema no solo extrae aire viciado sino también insufla aire filtrado y recupera el calor, es fundamental asegurar una distribución de aire equilibrada y confortable. Para ello, utilizamos tubo semirrígido que garantiza un flujo estable y minimiza pérdidas de carga. Además, se incorporan cajas de distribución de foam en el sistema, diseñadas específicamente para mejorar el confort acústico.

Con estas soluciones adaptadas para cada tipo de flujo, aseguramos sistemas de ventilación altamente eficientes, cómodos y duraderos, adecuados tanto para proyectos residenciales como para instalaciones más complejas.

CONDUCTOS SEMIRRIGIDOS PARA DOBLE FLUJO



CÓDIGO	DESCRIPCIÓN	Ø	LONGITUD	UD/CAJA	€/UD
75VMCFLEX	Tubo semirrígido para distribución de aire Ø75	75 mm.	50 m.	1 rollo (50 m.)	245,00 €
90VMCFLEX	Tubo semirrígido para distribución de aire Ø90	90 mm.	50 m.	1 rollo (50 m.)	288,00 €

En pedidos que sean exclusivamente de tubo semirrígido, la cantidad mínima del pedido será de **3 palets**.

Preferencia de color en el tubo semirrígido sujeta a disponibilidad (el color no afecta a las propiedades físicas del tubo).

ACCESORIOS PARA CONDUCTOS SEMIRRIGIDOS PARA DOBLE FLUJO



CÓDIGO	DESCRIPCIÓN	Ø	UD/CAJA	€/UD
CODO90X75	Codo 90° para tubo semirrígido Ø75	75 mm.	1	22,00 €
CODO90X90	Codo 90° para tubo semirrígido Ø90	90 mm.	1	25,00 €



CÓDIGO	DESCRIPCIÓN	Ø	UD/CAJA	€/UD
MTT75	Manguito de conexión para tubo semirrígido Ø75	75 mm.	1	3,35 €
MTT90	Manguito de conexión para tubo semirrígido Ø90	90 mm.	1	3,60 €



CÓDIGO	DESCRIPCIÓN	Ø	UD/CAJA	€/UD
75-90MM5	Codo de conexión para tubo semirrígido Ø75 (obligatorio encintar)	80 mm.	1	8,50 €



CÓDIGO	DESCRIPCIÓN	Ø	UD/CAJA	€/UD
75ABRVMC	Abrazadera sujeción de tubo semirrígido Ø75 a pared o techo	75 mm.	1	1,00 €
90ABRVMC	Abrazadera sujeción de tubo semirrígido Ø90 a pared o techo	90 mm.	1	1,10 €



CÓDIGO	DESCRIPCIÓN	Ø	UD/CAJA	€/UD
JT75	Juntas Ø75	75 mm.	1	0,45 €
JT90	Juntas Ø90	90 mm.	1	0,50 €



CÓDIGO	DESCRIPCIÓN	Ø	UD/CAJA	€/UD
75CORTATUBO	Cortatubo para tubo semirrígido Ø75	75 mm.	1	5,50 €

CAJAS DE DISTRIBUCIÓN DE FOAM PARA DOBLE FLUJO (incluyen cinta perforada para soportación)

CÓDIGO	DESCRIPCIÓN	d1	d2 int.	d3	A	UD/CAJA	€/UD
CD4x75ø100PF	Cajas de FOAM con 4 salidas de Ø75, entrada Ø100 pentagonal	75 mm.	100 mm.	395 mm.	125 mm.	1	75,00 €
CD4x90ø100PF	Cajas de FOAM con 4 salidas de Ø90, entrada Ø100 pentagonal	90 mm.	100 mm.	395 mm.	125 mm.	1	75,00 €
CD6x75ø125CF	Cajas de FOAM con 6 salidas de Ø75, entrada Ø125 cuadrada	75 mm.	125 mm.	370 mm.	150 mm.	1	95,00 €
CD8x75ø125PF	Cajas de FOAM con 8 salidas de Ø75, entrada Ø125 pentagonal	75 mm.	125 mm.	520 mm.	165 mm.	1	135,00 €
CD8x90ø125PF	Cajas de FOAM con 8 salidas de Ø90, entrada Ø125 pentagonal	90 mm.	125 mm.	520 mm.	165 mm.	1	135,00 €

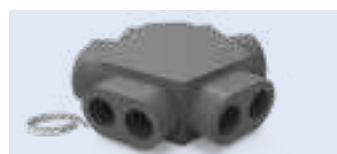

CÓDIGO	DESCRIPCIÓN	Ø1	Ø2 (ext)	DIMENSIONES (LxAxH)	UD/CAJA	€/UD
CD6x75Ø125EPP	Caja de EPS con 6 bocas Ø75, entrada Ø125	75 mm.	125 mm.	300 x 300 x 150 mm.	1	160,00 €
CD10x75Ø125EPP	Caja de EPS con 10 bocas Ø75, entrada Ø125	75 mm.	125 mm.	750 x 400 x 150 mm.	1	242,00 €

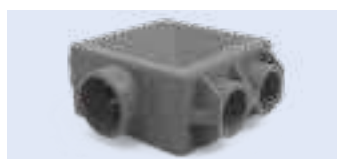

CÓDIGO	DESCRIPCIÓN	Ø1	Ø2 (int)	A	B	UD/CAJA	€/UD
CD4x75Ø160FOAMV3	Cajas de FOAM con 4 salidas de Ø75, entrada Ø160	75 mm.	160 mm.	235	235	1	95,00 €
CD6x75Ø160FOAMV3	Cajas de FOAM con 6 salidas de Ø75, entrada Ø160	75 mm.	160 mm.	235	335	1	140,00 €
CD8x75Ø160FOAMV3	Cajas de FOAM con 8 salidas de Ø75, entrada Ø160	75 mm.	160 mm.	235	435	1	160,00 €
CD10x75Ø160FOAMV3	Cajas de FOAM con 10 salidas de Ø75, entrada Ø160	75 mm.	160 mm.	235	535	1	200,00 €



CÓDIGO	DESCRIPCIÓN	Ø1	Ø2 (int)	A	B	UD/CAJA	€/UD
CD4x90Ø160FOAMV3	Cajas de FOAM con 4 salidas de Ø90, entrada Ø160	90 mm.	160 mm.	235 mm.	235 mm.	1	95,00 €
CD6x90Ø160FOAMV3	Cajas de FOAM con 6 salidas de Ø90, entrada Ø160	90 mm.	160 mm.	235 mm.	335 mm.	1	140,00 €
CD8x90Ø160FOAMV3	Cajas de FOAM con 8 salidas de Ø90, entrada Ø160	90 mm.	160 mm.	235 mm.	435 mm.	1	160,00 €
CD10x90Ø160FOAMV3	Cajas de FOAM con 10 salidas de Ø90, entrada Ø160	90 mm.	160 mm.	235 mm.	535 mm.	1	200,00 €



CÓDIGO	DESCRIPCIÓN	Ø1	Ø2 (int)	A	B	UD/CAJA	€/UD
CD4x7590Ø160FOAMV3	Cajas de FOAM con 4 salidas de Ø75 y Ø90 (multicanal), entrada Ø160	75/90 mm.	160 mm.	235 mm.	235 mm.	1	120,00 €
CD6x7590Ø160FOAMV3	Cajas de FOAM con 6 salidas de Ø75 y Ø90 (multicanal), entrada Ø160	75/90 mm.	160 mm.	235 mm.	335 mm.	1	175,00 €
CD8x7590Ø160FOAMV3	Cajas de FOAM con 8 salidas de Ø75 y Ø90 (multicanal), entrada Ø160	75/90 mm.	160 mm.	235 mm.	435 mm.	1	210,00 €
CD10x7590Ø160FOAMV3	Cajas de FOAM con 10 salidas de Ø75 y Ø90 (multicanal), entrada Ø160	75/90 mm.	160 mm.	235 mm.	535 mm.	1	250,00 €



ACCESORIOS PARA CAJAS DE DISTRIBUCIÓN DE FOAM PARA DOBLE FLUJO



CÓDIGO	DESCRIPCIÓN	Ø1	Ø2	UD/CAJA	€/UD
160150ADAPTFOAM	Adaptador entrada cajas Ø160 y Ø150	160 mm.	150 mm.	1	2,00 €
160125ADAPTFOAM	Adaptador entrada cajas Ø160 y Ø125	160 mm.	125 mm.	1	5,50 €



CÓDIGO	DESCRIPCIÓN	Ø1	UD/CAJA	€/UD
TAPON75FOAM	Tapón para caja de distribución de FOAM de Ø75	75 mm.	1	5,50 €
TAPON90FOAM	Tapón para caja de distribución de FOAM de Ø90	160 mm.	1	5,50 €

TERMINALES DE PARED / TECHO EN PP/ABS



CÓDIGO	DESCRIPCIÓN	Ø1	Ø2	UD/CAJA	€/UD
SCY1x7590	Terminal pared / techo Ø75/Ø90 para montaje en placa de yeso laminado	75 mm.	125 mm.	1	12,00 €



CÓDIGO	DESCRIPCIÓN	Ø1	Ø2	A	UD/CAJA	€/UD
STL1x7590	Terminal techo Ø75/90 (larga) para montaje en placa de yeso laminado	75 mm.	125 mm.	300 mm.	1	25,00 €



CÓDIGO	DESCRIPCIÓN	Ø1	Ø2	UD/CAJA	€/UD
SCY2x7590	Terminal pared / techo (2x)Ø75/Ø90 para montaje en placa de yeso laminado	(2x) 75 mm.	125 mm.	1	26,00 €



CÓDIGO	DESCRIPCIÓN	Ø1	Ø2	A	UD/CAJA	€/UD
STL2x7590	Terminal techo (2x)Ø75/Ø90 (larga) para montaje en placa de yeso laminado	(2x) 75 mm.	125 mm.	300 mm.	1	30,00 €



CÓDIGO	DESCRIPCIÓN	UD/CAJA	€/UD
75INSERTSCY	Casquillo para adaptar tubo semirrígido de Ø90 a Ø75 para salidas de techo cortas y largas	1	4,00 €



CÓDIGO	DESCRIPCIÓN	UD/CAJA	€/UD
VS75-90	Terminal para tubo semirrígido de Ø75 mm. con rejilla incluida (obligatorio encintar)	1	14,00 €

CÓDIGO	DESCRIPCIÓN	Ø1	DIMENSIONES	UD/CAJA	€/UD
SP1x75REJSTD	Caja de pared para rejilla con 5 entradas de Ø75 (rejilla incluida)	75 mm.	165x324x110 mm.	1	50,00 €
SP1x90REJSTD	Caja de pared para rejilla con 5 entradas de Ø90 (rejilla incluida)	90 mm.	165x324x110 mm.	1	58,00 €



CÓDIGO	DESCRIPCIÓN	Ø1	DIMENSIONES	UD/CAJA	€/UD
SP1x75REJDEC	Caja de pared para difusor decorativo pintable con entrada Ø75 (rejilla incluida)	75 mm.	165x324x110 mm.	1	52,00 €
SP1x90REJDEC	Caja de pared para difusor decorativo pintable con entrada Ø90 (rejilla incluida)	90 mm.	165x324x110 mm..	1	60,00 €

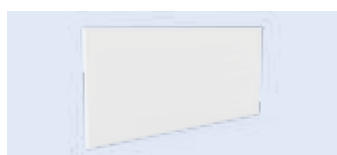

CÓDIGO	DESCRIPCIÓN	Ø1	UD/CAJA	€/UD
MANGUITO75REJPVC	Manguito extra de Ø75 para caja de pared (SP1x75REJSTD / SP1x90REJSTD)	75 mm.	1	12,00 €
MANGUITO90REJPVC	Manguito extra de Ø90 para caja de pared (SP1x75REJDEC / SP1x90REJDEC)	90 mm.	1	13,00 €



CÓDIGO	DESCRIPCIÓN	Ø1	UD/CAJA	€/UD
TP75	Tapón para accesorios Ø75	75 mm.	1	2,86 €
TP90	Tapón para accesorios Ø90	90 mm.	1	3,40 €

REGULACIÓN DE CAUDAL PARA DOBLE FLUJO



CÓDIGO	DESCRIPCIÓN	Ø1	UD/CAJA	€/UD
125REGUL	Regulador de caudal circular para salidas a techo y pared largas Ø125	125 mm.	1	3,50 €



CÓDIGO	DESCRIPCIÓN	Ø1	UD/CAJA	€/UD
15/50Ø100REGAUTO	Regulador de caudal ajustable para salidas a techo y pared 15 - 50 m³/h	100 mm.	1	33,00 €
15/50Ø125REGAUTO	Regulador de caudal ajustable para salidas a techo y pared 15 - 50 m³/h	125 mm.	1	37,00 €
50/100Ø125REGAUTO	Regulador de caudal ajustable para salidas a techo y pared 50 - 100 m³/h	125 mm.	1	38,00 €



CÓDIGO	DESCRIPCIÓN	Ø1	UD/CAJA	€/UD
AR75	Regulador de caudal de anillos para tubo semirrígido de Ø75	63 mm.	1	2,00 €
AR90	Regulador de caudal de anillos para tubo semirrígido de Ø90	75 mm.	1	2,00 €

BOCAS Y REJILLAS PARA DOBLE FLUJO



CÓDIGO	DESCRIPCIÓN	Ø1	UD/CAJA	€/UD
VSE100	Bocas de extracción e impulsión Ø100	100 mm.	1	5,00 €
VSE125	Bocas de extracción e impulsión Ø125	125 mm.	1	6,00 €

BOCAS Y ENTRADAS SIMPLE FLUJO PARA SIMPLE FLUJO



CÓDIGO	DESCRIPCIÓN	Ø	UD/CAJA	€/UD
VSE80ALISIO	Bocas de extracción Ø80 para unidad de simple flujo ALISIO	80 mm.	1	16,00 €
VSE125ALISIO	Bocas de extracción Ø125 para unidad de simple flujo ALISIO	125 mm.	1	23,50 €



CÓDIGO	DESCRIPCIÓN	DIMENSIONES	UD/CAJA	€/UD
RPASO480x98	Rejilla para paso de puertas	450 x 90 mm.	1	17,00 €



CÓDIGO	DESCRIPCIÓN	UD/CAJA	€/UD
22REJISOLA	Entradas de aire acústicas autorregulables de 22 m³/h	1	27,00 €
30REJISOLA	Entradas de aire acústicas autorregulables de 30 m³/h	1	28,00 €
45REJISOLA	Entradas de aire acústicas autorregulables de 45 m³/h	1	29,00 €

CONDUCTOS FLEXIBLES PARA DOBLE FLUJO



CÓDIGO	DESCRIPCIÓN	Ø	LONGITUD	UD/CAJA	€/UD
127FLEXPVC	Tubo flexible de PVC Ø127	127 mm.	10 m.	1 (10 m.)	21,50 €
160FLEXPVC	Tubo flexible de PVC Ø160	160 mm.	10 m.	1 (10 m.)	27,00 €



CÓDIGO	DESCRIPCIÓN	Ø	LONGITUD	UD/CAJA	€/UD
127FLEXPVCAISL	Tubo flexible de PVC aislado Ø127	127 mm.	10 m.	1 (10 m.)	47,00 €
160FLEXPVCAISL	Tubo flexible de PVC aislado Ø160	160 mm.	10 m.	1 (10 m.)	58,00 €



CÓDIGO	DESCRIPCIÓN	Ø	LONGITUD	UD/CAJA	€/UD
127FLEXALU	Tubo flexible de aluminio y PE Ø127	127 mm.	10 m.	1 (10 m.)	16,00 €
160FLEXALU	Tubo flexible de aluminio y PE Ø160	160 mm.	10 m.	1 (10 m.)	21,00 €



CÓDIGO	DESCRIPCIÓN	Ø	LONGITUD	UD/CAJA	€/UD
127FLEXALU AISL	Tubo flexible de aluminio y PE aislado Ø127	127 mm.	10 m.	1 (10 m.)	51,00 €
160FLEXALU AISL	Tubo flexible de aluminio y PE aislado Ø160	160 mm.	10 m.	1 (10 m.)	61,00 €

ACCESORIOS PARA CONDUCTOS FLEXIBLES PARA SIMPLE FLUJO



CÓDIGO	DESCRIPCIÓN	Ø	UD/CAJA	€/UD
127ADAPFLEXALU	Collarín de soporte a la pared Ø127	127 mm.	1	6,00 €
160ADAPFLEXALU	Collarín de soporte a la pared Ø160	160 mm.	1	7,00 €



Los dibujos de las piezas son orientativos, FIG S.L. se reserva el derecho de cambiar las características de los productos sin previo aviso. Las dimensiones de las piezas son aproximadas, FIG S.L. no se hace responsable de problemas en la instalación de las mismas.

Conductos aislantes

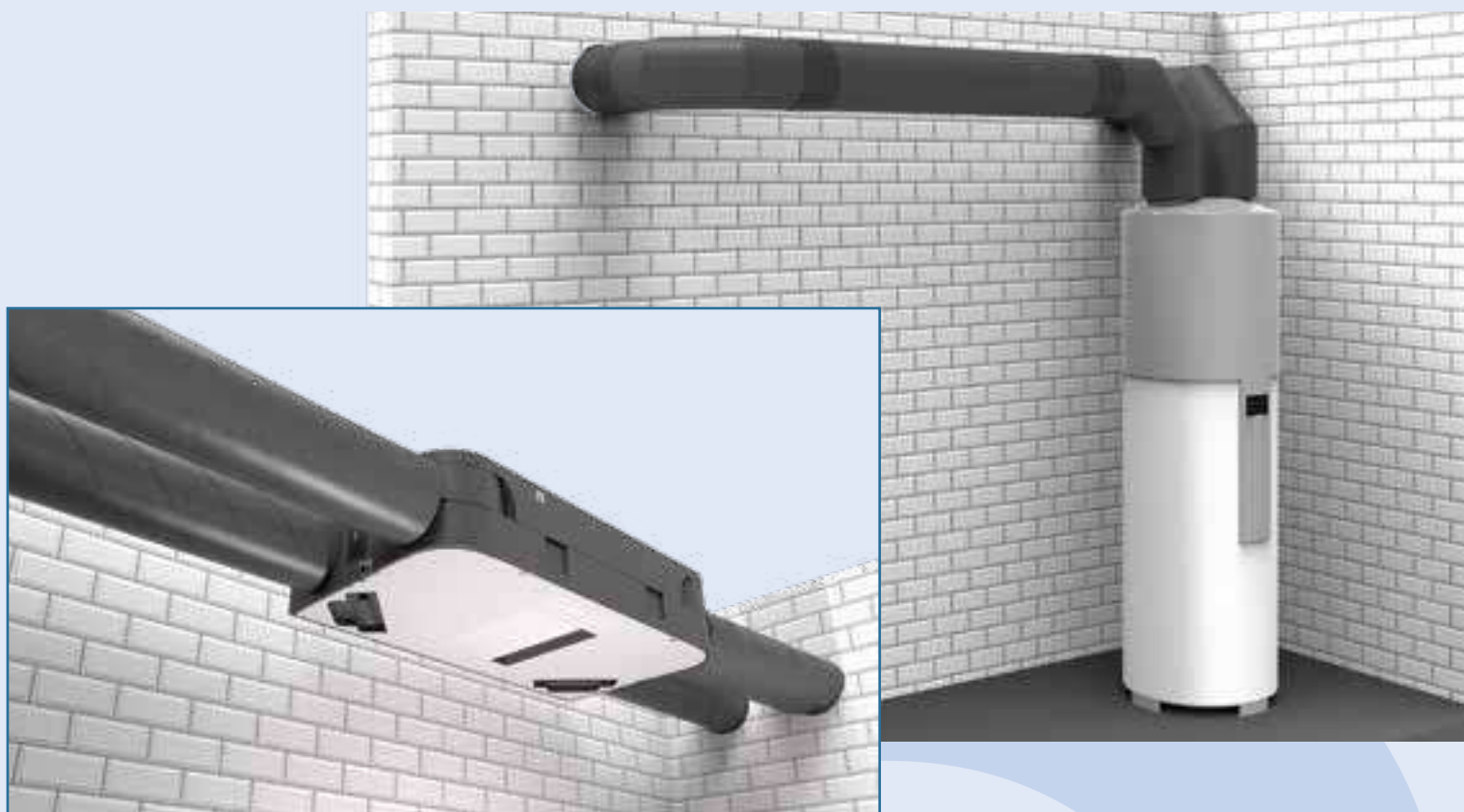

ISOL+

En las instalaciones de ventilación, el uso de conductos aislados es esencial para minimizar las pérdidas de calor y evitar la condensación en los conductos. Cuando el aire insuflado es más frío que el ambiente, pueden generarse condensaciones que afectan el rendimiento; por ello, es fundamental optar por sistemas de conductos aislados.

Nuestro sistema ISOL+ cuenta con un aislamiento superior, lo que garantiza una pérdida mínima de calor. Sus conexiones están diseñadas especialmente para evitar puentes térmicos, mejorando así la eficiencia.

En FIG, ofrecemos una gama completa de conductos aislados en varios diámetros y con una gran variedad de accesorios, todos fáciles de instalar y mantener.

Beneficios principales

- Aislamiento y reducción de ruido: minimiza el impacto acústico en el sistema.
- Baja pérdida de carga: superficie interior lisa que facilita el flujo de aire.
- Material ligero y resistente: fácil de recortar, resistente a golpes y a la corrosión.
- Conexión sin adhesivos: conexión mecánica que facilita el montaje y desmontaje.
- Fácil de limpiar y sin necesidad de herramientas: diseño que permite un montaje rápido y sin complicaciones.
- Estos conductos aislados ofrecen una solución integral y eficiente para cualquier sistema de ventilación, proporcionando un rendimiento óptimo y durabilidad en cada instalación.

CONDUCTOS EPS GRAFITADO



CÓDIGO	DESCRIPCIÓN	Ø1	LONGITUD	UD/CAJA	€/UD
125-1000EPS	Tubo aislante EPS Ø125	125 mm.	1000 mm.	1	28,00 €
160-1000EPS	Tubo aislante EPS Ø160	160 mm.	1000 mm.	1	38,00 €
200-1000EPS	Tubo aislante EPS Ø200	200 mm.	1000 mm.	1	54,00 €
125-2000EPS	Tubo aislante EPS Ø125	125 mm.	2000 mm.	1	56,00 €
160-2000EPS	Tubo aislante EPS Ø160	160 mm.	2000 mm.	1	75,00 €
200-2000EPS	Tubo aislante EPS Ø200	200 mm.	2000 mm.	1	109,00 €



CÓDIGO	DESCRIPCIÓN	Ø1	ÁNGULO	UD/CAJA	€/UD
125-90EPS	Codo 90° aislante EPS Ø125	125 mm.	90°	1	21,00 €
160-90EPS	Codo 90° aislante EPS Ø160	160 mm.	90°	1	26,00 €
200-90EPS	Codo 90° aislante EPS Ø200	200 mm.	90°	1	33,00 €



CÓDIGO	DESCRIPCIÓN	Ø1	ÁNGULO	UD/CAJA	€/UD
125-45EPS	Codo 45° aislante EPS Ø125	125 mm.	45°	1	15,00 €
160-45EPS	Codo 45° aislante EPS Ø160	160 mm.	45°	1	18,00 €
200-45EPS	Codo 45° aislante EPS Ø200	200 mm.	45°	1	24,00 €



CÓDIGO	DESCRIPCIÓN	Ø1	ÁNGULO	UD/CAJA	€/UD
125-30EPS	Codo 30° aislante EPS Ø125	125 mm.	30°	1	13,00 €
160-30EPS	Codo 30° aislante EPS Ø160	160 mm.	30°	1	15,00 €
200-30EPS	Codo 30° aislante EPS Ø200	200 mm.	30°	1	19,00 €



CÓDIGO	DESCRIPCIÓN	Ø1	Ø2	UD/CAJA	€/UD
125TE90EPS	Te aislante EPS Ø125	125 mm.	125 mm.	1	22,00 €
160TE90EPS	Te aislante EPS Ø160	160 mm.	160 mm.	1	28,00 €
200TE90EPS	Te aislante EPS Ø200	200 mm.	200 mm.	1	35,00 €



CÓDIGO	DESCRIPCIÓN	Ø1	UD/CAJA	€/UD
125FAJAEPS	Faja adhesiva unión EPS Ø125	125 mm.	1	2,50 €
160FAJAEPS	Faja adhesiva unión EPS Ø160	160 mm.	1	2,50 €
200FAJAEPS	Faja adhesiva unión EPS Ø200	200 mm.	1	2,90 €



CÓDIGO	DESCRIPCIÓN	Ø1	UD/CAJA	€/UD
125ABREPS	Kit unión EPS Ø125 (manguito + faja)	125 mm.	1	7,00 €
160ABREPS	Kit unión EPS Ø160 (manguito + faja)	160 mm.	1	8,50 €
200ABREPS	Kit unión EPS Ø200 (manguito + faja)	200 mm.	1	12,50 €

CONDUCTOS DE FOAM EN ESPIRAL



CÓDIGO	DESCRIPCIÓN	Ø1	LONGITUD	UD/CAJA	€/UD
125-2000FOAM	Tubo aislante FOAM Ø125	125 mm.	2000 mm.	1	80,00 €
160-2000FOAM	Tubo aislante FOAM Ø160	160 mm.	2000 mm.	1	90,00 €
180-2000FOAM	Tubo aislante FOAM Ø180	180 mm.	2000 mm.	1	125,00 €
200-2000FOAM	Tubo aislante FOAM Ø200	200 mm.	2000 mm.	1	160,00 €



CÓDIGO	DESCRIPCIÓN	Ø1	ÁNGULO	UD/CAJA	€/UD
125-90FOAM	Codo 90° aislante FOAM Ø125	125 mm.	90°	1	25,00 €
160-90FOAM	Codo 90° aislante FOAM Ø160	160 mm.	90°	1	28,00 €
180-90FOAM	Codo 90° aislante FOAM Ø180	180 mm.	90°	1	36,00 €
200-90FOAM	Codo 90° aislante FOAM Ø200	200 mm.	90°	1	45,00 €



Los dibujos de las piezas son orientativos, FIG S.L. se reserva el derecho de cambiar las características de los productos sin previo aviso. Las dimensiones de las piezas son aproximadas, FIG S.L. no se hace responsable de problemas en la instalación de las mismas.



CÓDIGO	DESCRIPCIÓN	Ø1	ÁNGULO	UD/CAJA	€/UD
125-45FOAM	Codo 45° aislante FOAM Ø125	125 mm.	45°	1	19,00 €
160-45FOAM	Codo 45° aislante FOAM Ø160	160 mm.	45°	1	21,00 €
180-45FOAM	Codo 45° aislante FOAM Ø180	180 mm.	45°	1	26,00 €
200-45FOAM	Codo 45° aislante FOAM Ø200	200 mm.	45°	1	32,00 €



CÓDIGO	DESCRIPCIÓN	Ø1	ÁNGULO	UD/CAJA	€/UD
125-30FOAM	Codo 30° aislante FOAM Ø125	125 mm.	30°	1	19,00 €
160-30FOAM	Codo 30° aislante FOAM Ø160	160 mm.	30°	1	21,00 €
180-30FOAM	Codo 30° aislante FOAM Ø180	180 mm.	30°	1	27,00 €
200-30FOAM	Codo 30° aislante FOAM Ø200	200 mm.	30°	1	33,00 €



CÓDIGO	DESCRIPCIÓN	Ø1	Ø2	UD/CAJA	€/UD
125TE90FOAM	Te aislante FOAM Ø125	125 mm.	125 mm.	1	35,00 €
160TE90FOAM	Te aislante FOAM Ø160	160 mm.	160 mm.	1	40,00 €
180TE90FOAM	Te aislante FOAM Ø180	180 mm.	180 mm.	1	51,00 €
200TE90FOAM	Te aislante FOAM Ø200	200 mm.	200 mm.	1	65,00 €



CÓDIGO	DESCRIPCIÓN	Ø1	UD/CAJA	€/UD
125FAJAFOAM	Faja adhesiva unión FOAM Ø125	125 mm.	1	2,00 €
160FAJAFOAM	Faja adhesiva unión FOAM Ø160	160 mm.	1	2,25 €
180FAJAFOAM	Faja adhesiva unión FOAM Ø180	180 mm.	1	2,65 €
200FAJAFOAM	Faja adhesiva unión FOAM Ø200	200 mm.	1	2,85 €



CÓDIGO	DESCRIPCIÓN	Ø1	UD/CAJA	€/UD
125ABRFOAM	Kit unión FOAM Ø125 (manguito + faja)	125 mm.	1	6,00 €
160ABRFOAM	Kit unión FOAM Ø160 (manguito + faja)	160 mm.	1	7,50 €
200ABRFOAM	Kit unión FOAM Ø200 (manguito + faja)	200 mm.	1	11,50 €

ACCESORIOS PARA EPS Y FOAM



CÓDIGO	DESCRIPCIÓN	Ø1	UD/CAJA	€/UD
125DFHREJAL	Rejilla salida pared Ø125	125 mm.	1	13,00 €
160DFHREJAL	Rejilla salida pared Ø160	160 mm.	1	14,00 €
180DFHREJAL	Rejilla salida pared Ø180	180 mm.	1	17,00 €
200DFHREJAL	Rejilla salida pared Ø200	200 mm.	1	19,00 €



CÓDIGO	DESCRIPCIÓN	Ø1	UD/CAJA	€/UD
125REIINOXASP	Rejillas de aspiración de acero inoxidable Ø125	125 mm.	1	16,00 €
160REIINOXASP	Rejillas de aspiración de acero inoxidable Ø160	160 mm.	1	17,00 €
180REIINOXASP	Rejillas de aspiración de acero inoxidable Ø180	180 mm.	1	24,00 €
200REIINOXASP	Rejillas de aspiración de acero inoxidable Ø200	200 mm.	1	26,00 €



CÓDIGO	DESCRIPCIÓN	Ø1	UD/CAJA	€/UD
125DFVMC	Deflector vertical de salida Ø125	125 mm.	1	34,00 €
160DFVMC	Deflector vertical de salida Ø160	160 mm.	1	36,00 €
200DFVMC	Deflector vertical de salida Ø200	180 mm.	1	40,00 €

SILENCIADORES



CÓDIGO	DESCRIPCIÓN	Ø1	LONGITUD	UD/CAJA	€/UD
127SILFLEX	Silenciador flexible Ø127	127 mm.	1000 mm.	1	11,00 €
160SILFLEX	Silenciador flexible Ø160	160 mm.	1000 mm.	1	13,00 €

Conductos PVC

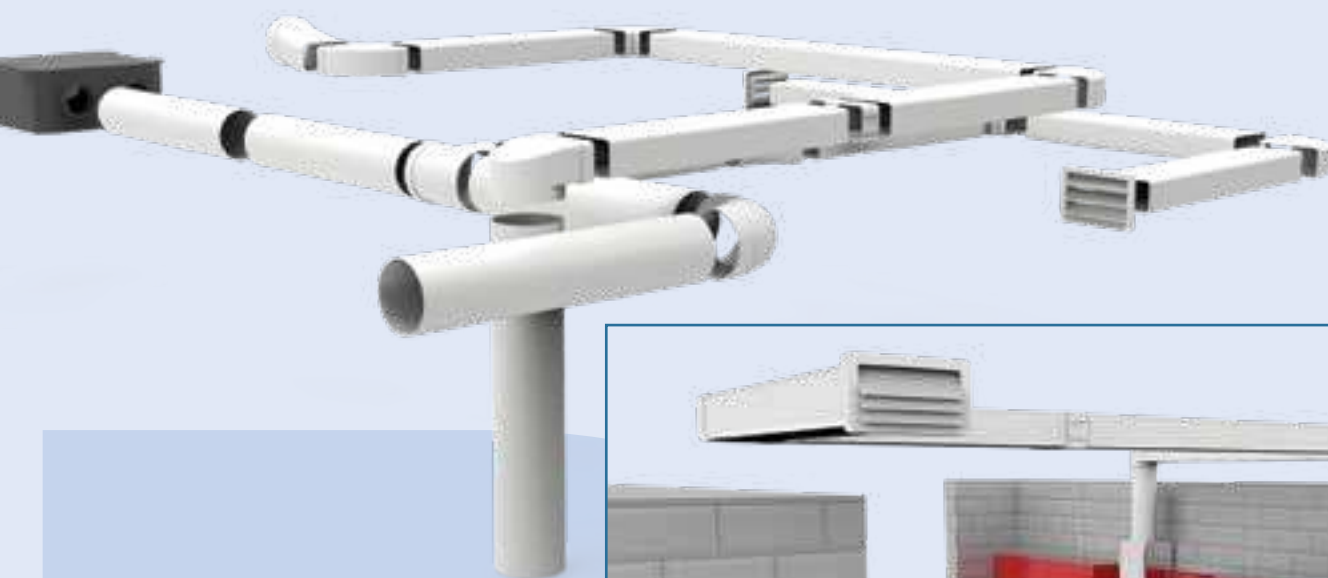

PVC

Nuestros conductos de material termoplásticos están diseñados para ofrecer un flujo de aire óptimo y eficiente, gracias a su superficie interior totalmente lisa, ideal para maximizar el rendimiento en la conducción de aire y humo.

Aplicaciones

- Ventilación Mecánica Controlada (VMC).
- Renovación de ventilación en baños.
- Ventilación en trasteros.
- Extracción de aire para campanas de cocina.
- Soluciones de aerotermia y bombas de calor aire-agua

Nuestros conductos y accesorios no requieren mantenimiento adicional, lo que garantiza una instalación duradera. Para sistemas de extracción en cocinas, recomendamos realizar limpiezas periódicas para asegurar la máxima eficiencia.

Fácil Instalación y Estanqueidad Garantizada

El sistema modular permite una instalación rápida y flexible, adaptándose a las necesidades específicas de cada proyecto. La estanqueidad está asegurada por las paredes sólidas de los conductos y sus accesorios. Para mejorar la estanqueidad, se pueden sellar las uniones con silicona o rodearlas con cinta, proporcionando un sellado adicional y reforzado en la red de ventilación.

TUBOS

CÓDIGO	DESCRIPCIÓN	DIMENSIONES	LONGITUD	UD/CAJA	€/UD
110x55TR	Tubo rectangular de PVC de 110x55	110 x 55 mm.	1500 mm.	1	15,81 €
147x70TR	Tubo rectangular de PVC de 147x70	147 x 70 mm.	1500 mm.	1	22,62 €
170x90TR	Tubo rectangular de PVC de 170x90	170 x 90 mm.	1500 mm.	1	37,29 €
110x55x3000TR	Tubo rectangular de PVC de 110x55x3000	110 x 55 mm.	3000 mm.	1	31,62 €
147x70x3000TR	Tubo rectangular de PVC de 147x70x3000	147 x 70 mm.	3000 mm.	1	45,24 €
170x90x3000TR	Tubo rectangular de PVC de 170x90x3000	170 x 90 mm.	3000 mm.	1	74,58 €



CÓDIGO	DESCRIPCIÓN	Ø	LONGITUD	UD/CAJA	€/UD
100TC	Tubo redondo de PVC de Ø100	100 mm.	1500 mm.	1	15,81 €
120TC	Tubo redondo de PVC de Ø120	120 mm.	1500 mm.	1	22,62 €
150TC	Tubo redondo de PVC de Ø150	150 mm.	1500 mm.	1	32,34 €
100x3000TC	Tubo redondo de PVC de Ø100x3000	100 mm.	3000 mm.	1	31,62 €
120x3000TC	Tubo redondo de PVC de Ø120x3000	120 mm.	3000 mm.	1	45,24 €
150x3000TC	Tubo redondo de PVC de Ø150x3000	150 mm.	3000 mm.	1	64,68 €

CODOS

CÓDIGO	DESCRIPCIÓN	DIMENSIONES	ÁNGULO	UD/CAJA	€/UD
110x55-90CRV	Codo 90° rectangular vertical de PVC de 110x55	110 x 55 mm.	90°	1	2,46 €
147x70-90CRV	Codo 90° rectangular vertical de PVC de 147x70	147 x 70 mm.	90°	1	5,69 €
170x90-90CRV	Codo 90° rectangular vertical de PVC de 170x90	170 x 90 mm.	90°	1	13,50 €



CÓDIGO	DESCRIPCIÓN	DIMENSIONES	ÁNGULO	UD/CAJA	€/UD
110x55-90CRH	Codo 90° rectangular horizontal de PVC de 110x55	110 x 55 mm.	90°	1	2,62 €
147x70-90CRH	Codo 90° rectangular horizontal de PVC de 147x70	147 x 70 mm.	90°	1	6,21 €
170x90-90CRH	Codo 90° rectangular horizontal de PVC de 170x90	170 x 90 mm.	90°	1	18,08 €



CÓDIGO	DESCRIPCIÓN	DIMENSIONES	ÁNGULO	UD/CAJA	€/UD
110x55-45CRH	Codo 45° rectangular horizontal de PVC de 110x55	110 x 55 mm.	45°	1	2,75 €
147x70-45CRH	Codo 45° rectangular horizontal de PVC de 147x70	147 x 70 mm.	45°	1	5,94 €
170x90-45CRH	Codo 45° rectangular horizontal de PVC de 170x90	170 x 90 mm.	45°	1	22,79 €



CÓDIGO	DESCRIPCIÓN	Ø	ÁNGULO	UD/CAJA	€/UD
100-90CC	Codo 90° redondo de PVC de Ø100	100 mm.	90°	1	4,20 €
120-90CC	Codo 90° redondo de PVC de Ø120	120 mm.	90°	1	5,87 €
150-90CC	Codo 90° redondo de PVC de Ø150	150 mm.	90°	1	16,81 €



CÓDIGO	DESCRIPCIÓN	Ø	ÁNGULO	UD/CAJA	€/UD
100-45CC	Codo 45° redondo de PVC de Ø100	100 mm.	45°	1	4,39 €
120-45CC	Codo 45° redondo de PVC de Ø120	120 mm.	45°	1	6,32 €



CÓDIGO	DESCRIPCIÓN	Ø	DIMENSIONES	ÁNGULO	UD/CAJA	€/UD
110x55a100-90CM	Codo 90° mixto de PVC de Ø100 a 110x55	100 mm.	110 x 55 mm.	90°	1	2,68 €
147x70a120-90CM	Codo 90° mixto de PVC de Ø120 a 147x70	120 mm.	147 x 70 mm.	90°	1	5,67 €
170x90a150-90CM	Codo 90° mixto de PVC de Ø150 a 170x90	150 mm.	170 x 90 mm.	90°	1	14,23 €

EMPALMES



CÓDIGO	DESCRIPCIÓN	Ø	DIMENSIONES	UD/CAJA	€/UD
110x55a100MM	Empalme mixto de PVC de Ø100 a 110x55	100 mm.	110 x 55 mm.	1	3,41 €
147x70a120MM	Empalme mixto de PVC de Ø120 a 147x70	120 mm.	147 x 70 mm.	1	6,43 €
170x90a150MM	Empalme mixto de PVC de Ø150 a 170x90	150 mm.	170 x 90 mm.	1	18,08 €



CÓDIGO	DESCRIPCIÓN	Ø	DIMENSIONES	UD/CAJA	€/UD
110x55a100MPM	Empalme pared mixto de PVC de Ø100 a 110x55	100 mm.	110 x 55 mm.	1	2,58 €



CÓDIGO	DESCRIPCIÓN	DIMENSIONES	UD/CAJA	€/UD
110x55MPR	Empalme pared rectangular de PVC de 110x55	110 x 55 mm.	1	3,03 €
147x70MPR	Empalme pared rectangular de PVC de 147x70	147 x 70 mm.	1	4,73 €



CÓDIGO	DESCRIPCIÓN	Ø	ÁNGULO	UD/CAJA	€/UD
100MPC	Empalme pared redondo de PVC de Ø100	100 mm.	90°	1	2,97 €
120MPC	Empalme pared redondo de PVC de Ø120	120 mm.	90°	1	4,73 €



CÓDIGO	DESCRIPCIÓN	DIMENSIONES	UD/CAJA	€/UD
110x55MR	Empalme rectangular de PVC de 110x55	110 x 55 mm.	1	1,51 €
147x70MR	Empalme rectangular de PVC de 147x70	147 x 70 mm.	1	3,03 €
170x90MR	Empalme rectangular de PVC de 170x90	170 x 90 mm.	1	9,15 €



CÓDIGO	DESCRIPCIÓN	Ø	UD/CAJA	€/UD
100MC	Empalme redondo de PVC de Ø100	100 mm.	1	1,49 €
120MC	Empalme redondo de PVC de Ø120	120 mm.	1	2,69 €
150MC	Empalme redondo de PVC de Ø150	150 mm.	1	9,15 €

TES



CÓDIGO	DESCRIPCIÓN	DIMENSIONES	UD/CAJA	€/UD
110x55TERH	Te tres bocas rectangular de PVC de 110x55	110 x 55 mm.	1	8,62 €
147x70TERH	Te tres bocas rectangular de PVC de 147x70	147 x 70 mm.	1	22,64 €
170x90TERH	Te tres bocas rectangular de PVC de 170x90	170 x 90 mm.	1	49,02 €



CÓDIGO	DESCRIPCIÓN	Ø	UD/CAJA	€/UD
100TEC	Te tres bocas redonda de PVC de Ø100	100 mm.	1	15,39 €
120TEC	Te tres bocas redonda de PVC de Ø120	120 mm.	1	22,64 €
150TEC	Te tres bocas redonda de PVC de Ø150	150 mm.	1	49,02 €



CÓDIGO	DESCRIPCIÓN	Ø	DIMENSIONES	UD/CAJA	€/UD
110x55a100TEMV	Te mixta rectangular vertical de PVC de Ø100 a 110x55	100 mm.	110 x 55 mm.	1	8,62 €

ADAPTADORES

CÓDIGO	DESCRIPCIÓN	Ø1	Ø2	UD/CAJA	€/UD
10080RC	Aro reductor salida de PVC de Ø100 a Ø80	100 mm.	80 mm.	1	3,52 €
125100RC	Aro reductor salida de PVC de Ø125 a Ø100	125 mm.	100 mm.	1	2,63 €



CÓDIGO	DESCRIPCIÓN	Ø1	Ø2	UD/CAJA	€/UD
125120AC	Adaptador campana de PVC de Ø125 a Ø120	125 mm.	120 mm.	1	2,76 €
150120AC	Adaptador campana de PVC de Ø150 a Ø120	150 mm.	120 mm.	1	6,90 €



CÓDIGO	DESCRIPCIÓN	DIMENSIONES 1	DIMENSIONES 2	UD/CAJA	€/UD
147x70a110x55RR	Conversor tubo rectangular de PVC de 147x70 a 110x55	147 x 70 mm.	110 x 55 mm.	1	13,87 €
170x90a147x70RR	Conversor tubo rectangular de PVC de 170x90 a 147x70	170 x 90 mm.	147 x 70 mm.	1	17,22 €

ABRAZADERAS

CÓDIGO	DESCRIPCIÓN	DIMENSIONES	UD/CAJA	€/UD
110x55ABRRH	Abrazadera rectangular plana de PVC de 110x55	110 x 55 mm.	1	2,20 €
147x70ABRRH	Abrazadera rectangular plana de PVC de 147x70	147 x 70 mm.	1	2,52 €



CÓDIGO	DESCRIPCIÓN	DIMENSIONES	UD/CAJA	€/UD
110x55ABRRV	Abrazadera rectangular canto de PVC de 110x55	55 x 110 mm.	1	2,52 €



CÓDIGO	DESCRIPCIÓN	Ø	UD/CAJA	€/UD
100ABRC	Abrazadera redonda de PVC de Ø100	100 mm.	1	2,20 €
120ABRC	Abrazadera redonda de PVC de Ø120	120 mm.	1	2,91 €

REGULADORES DE CAUDAL

CÓDIGO	DESCRIPCIÓN	Ø	UD/CAJA	€/UD
100REGUL	Regulador de caudal circular para salidas de Ø100	100 mm.	1	2,50 €
120REGUL	Regulador de caudal circular para salidas de Ø120	120 mm.	1	3,20 €
150REGUL	Regulador de caudal circular para salidas de Ø150	150 mm.	1	4,50 €



CÓDIGO	DESCRIPCIÓN	DIMENSIONES	UD/CAJA	€/UD
110x55REGUL	Regulador rectangular de caudal de 110x55	110 x 55 mm.	1	2,10 €
147x70REGUL	Regulador rectangular de caudal de 147x70	147 x 70 mm.	1	3,50 €
170x90REGUL	Regulador rectangular de caudal de 170x90	170 x 90 mm.	1	5,00 €

REJILLAS Y EMBELLECEDORES



CÓDIGO	DESCRIPCIÓN	Ø	UD/CAJA	€/UD
100REC	Rejilla exterior redonda de PVC de Ø100	100 mm.	1	5,76 €
120REC	Rejilla exterior redonda de PVC de Ø120	120 mm.	1	7,26 €



CÓDIGO	DESCRIPCIÓN	DIMENSIONES	UD/CAJA	€/UD
110x55RER	Rejilla exterior rectangular de PVC de 110x55	110 x 55 mm.	1	5,76 €
140x70RER	Rejilla exterior rectangular de PVC de 147x70	147 x 70 mm.	1	7,26 €



CÓDIGO	DESCRIPCIÓN	Ø	UD/CAJA	€/UD
100EPC	Embellecedor pared redondo de PVC de Ø100	100 mm.	1	1,80 €
120EPC	Embellecedor pared redondo de PVC de Ø120	120 mm.	1	2,60 €



CÓDIGO	DESCRIPCIÓN	DIMENSIONES	UD/CAJA	€/UD
110x55EPR	Embellecedor pared rectangular de PVC de 110x55	110 x 55 mm.	1	1,80 €
147x70EPR	Embellecedor pared rectangular de PVC de 147x70	147 x 70 mm.	1	2,77 €



CÓDIGO	DESCRIPCIÓN	Ø	UD/CAJA	€/UD
100VACM	Ventanilla exterior redonda mixta de PVC de Ø100	100 mm.	1	3,91 €
120VACM	Ventanilla exterior redonda mixta de PVC de Ø120	120 mm.	1	6,32 €
150VACM	Ventanilla exterior redonda mixta de PVC de Ø150	150 mm.	1	12,66 €



CÓDIGO	DESCRIPCIÓN	DIMENSIONES	UD/CAJA	€/UD
110x55VAR	Ventanilla exterior rectangular de PVC de 110x55	110 x 55 mm.	1	3,91 €
147x70VAR	Ventanilla exterior rectangular de PVC de 147x70	147 x 70 mm.	1	7,57 €



CÓDIGO	DESCRIPCIÓN	Ø	UD/CAJA	€/UD
100REJASPIR5	Rejilla aspiración de Ø100	100 mm.	1	20,00 €
120REJASPIR5	Rejilla aspiración de Ø120	120 mm.	1	22,00 €
150REJASPIR5	Rejilla aspiración de Ø150	150 mm.	1	24,80 €



CÓDIGO	DESCRIPCIÓN	Ø1	UD/CAJA	€/UD
100DFHREJAL	Rejilla salida pared Ø100	100 mm.	1	7,50 €
120DFHREJAL	Rejilla salida pared Ø120	120 mm.	1	8,00 €
150DFHREJAL	Rejilla salida pared Ø150	150 mm.	1	13,50 €



CÓDIGO	DESCRIPCIÓN	Ø1	UD/CAJA	€/UD
100REJINOXASP	Rejillas de aspiración de acero inoxidable Ø100	100 mm.	1	10,00 €
120REJINOXASP	Rejillas de aspiración de acero inoxidable Ø120	120 mm.	1	12,00 €
150REJINOXASP	Rejillas de aspiración de acero inoxidable Ø150	150 mm.	1	16,00 €



Los dibujos de las piezas son orientativos, FIG S.L. se reserva el derecho de cambiar las características de los productos sin previo aviso. Las dimensiones de las piezas son aproximadas, FIG S.L. no se hace responsable de problemas en la instalación de las mismas.

Descatalogados Outlet Últimas unidades

Consultar disponibilidad
Solicitar oferta



CAJAS Y ACCESORIOS METÁLICOS

CÓDIGO	DESCRIPCIÓN	Ø1	A	B	UD/CAJA	€/UD
CD6x75ø160	Cajas metálicas con 6 bocas Ø75, entrada Ø160	75 mm.	355 mm.	320 mm.	1	SOLICITAR OFERTA
CD8x75ø160	Cajas metálicas con 8 bocas Ø75, entrada Ø160	75 mm.	437 mm.	320 mm.	1	SOLICITAR OFERTA
CD10x75ø160	Cajas metálicas con 10 bocas Ø75, entrada Ø160	75 mm.	595 mm.	320 mm.	1	SOLICITAR OFERTA



CÓDIGO	DESCRIPCIÓN	Ø1	A	B	UD/CAJA	€/UD
CD6x90ø160	Cajas metálicas con 6 bocas Ø90, entrada Ø160	90 mm.	355 mm.	320 mm.	1	SOLICITAR OFERTA
CD8x90ø160	Cajas metálicas con 8 bocas Ø90, entrada Ø160	90 mm.	470 mm.	320 mm.	1	SOLICITAR OFERTA



CÓDIGO	DESCRIPCIÓN	Ø1	A	B	C	UD/CAJA	€/UD
SP2x75RSLIM	Salida horizontal de pared SLIM regulable con rejilla	75 mm.	203 mm.	112 mm.	176 (MÁX.) mm.	1	SOLICITAR OFERTA



CÓDIGO	DESCRIPCIÓN	Ø1	A	B	C	UD/CAJA	€/UD
SP2x75RREJ	Salida horizontal de pared con rejilla de simple deflexión Ø75	75 mm.	220 mm.	150 mm.	105 mm.	1	SOLICITAR OFERTA
SP2x90RREJ	Salida horizontal de pared con rejilla de simple deflexión Ø90	90 mm.	220 mm.	150 mm.	105 mm.	1	SOLICITAR OFERTA



CÓDIGO	DESCRIPCIÓN	Ø1	A	B	C	UD/CAJA	€/UD
ST1x75C	Salida de techo con 1 entrada Ø75, salida Ø125	75 mm.	180 mm.	180 mm.	325 mm.	1	SOLICITAR OFERTA
ST2x75C	Salida de techo con 2 entradas Ø75, salida Ø125	75 mm.	180 mm.	200 mm.	325 mm.	1	SOLICITAR OFERTA
ST2x90C	Salida de techo con 2 entradas Ø90, salida Ø125	90 mm.	180 mm.	220 mm.	325 mm.	1	SOLICITAR OFERTA
ST1x90C	Salida de techo con 1 entrada Ø90, salida Ø125	90 mm.	180 mm.	220 mm.	325 mm.	1	SOLICITAR OFERTA



CÓDIGO	DESCRIPCIÓN	Ø1	A	B	C	UD/CAJA	€/UD
SP1x75C	Salida de pared con 1 entrada Ø75, salida Ø125	75 mm.	200 mm.	150 mm.	325 mm.	1	SOLICITAR OFERTA
SP1x90C	Salida de pared con 1 entrada Ø90, salida Ø125	90 mm.	225 mm.	150 mm.	325 mm.	1	SOLICITAR OFERTA
SP2x75C	Salida de pared con 2 entradas Ø75, salida Ø125	75 mm.	200 mm.	90 mm.	325 mm.	1	SOLICITAR OFERTA
SP2x90C	Salida de pared con 2 entradas Ø90, salida Ø125	75 mm.	150 mm.	100 mm.	325 mm.	1	SOLICITAR OFERTA





CÓDIGO	DESCRIPCIÓN	Ø1	UD/CAJA	€/UD
JTC75	Junta unión caja - tubo Ø75	75 mm.	10	SOLICITAR OFERTA
JTC90	Junta unión caja - tubo Ø90	90 mm.	10	SOLICITAR OFERTA



CÓDIGO	DESCRIPCIÓN	Ø1	UD/CAJA	€/UD
125VALMOT230	Válvula motorizada Ø125	125 mm.	1	SOLICITAR OFERTA
150VALMOT230	Válvula motorizada Ø150	150 mm.	1	SOLICITAR OFERTA
200VALMOT230	Válvula motorizada Ø200	200 mm.	1	SOLICITAR OFERTA
MOTORVALVULA230	Motor para válvula		1	SOLICITAR OFERTA

UNIDADES VMC DE DOBLE FLUJO



CÓDIGO	DESCRIPCIÓN	UD/CAJA	€/UD
FIGPONIENTE180	Unidad de VMC con recuperador de calor PONIENTE de 180 m³/h	1	SOLICITAR OFERTA
FIGPONIENTE180E	Unidad de VMC con recuperador de calor entálpico PONIENTE de 180 m³/h	1	SOLICITAR OFERTA

UNIDADES DE VMC DESCENTRALIZADOS



CÓDIGO	DESCRIPCIÓN	UD/CAJA	€/UD
VENTO EXPERT	Recuperador individual descentralizado VENTO EXPERT	1	SOLICITAR OFERTA



CÓDIGO	DESCRIPCIÓN	UD/CAJA	€/UD
VENTO ECO	Recuperador individual descentralizado VENTO ECO	1	SOLICITAR OFERTA

SILENCIADORES

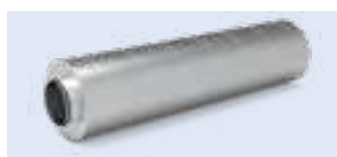

CÓDIGO	DESCRIPCIÓN	Ø1	LONGITUD	UD/CAJA	€/UD
160SILRIG	Silenciador rígido Ø160	160 mm.	1000 mm.	1	SOLICITAR OFERTA

Los dibujos de las piezas son orientativos, FIG S.L. se reserva el derecho de cambiar las características de los productos sin previo aviso. Las dimensiones de las piezas son aproximadas, FIG S.L. no se hace responsable de problemas en la instalación de las mismas.



aeroplast

VENTILACIÓN
MECÁNICA
CONTROLADA
**DOCUMENTA-
CIÓN TÉCNICA**



cierzo

UNIDAD DE VMC DE DOBLE FLUJO CON RECUPERADOR DE CALOR

Unidad de ventilación mecánica de doble flujo por conductos con recuperación de calor de alta eficiencia, diseñada para su uso en entornos residenciales con posibilidad de instalación tanto en el techo como en la pared.

Gracias a las conexiones regulables y configurables, las conexiones a la distribución son sencillas y garantizan una presión constante, reduciendo el número de racores necesarios.

La construcción en polipropileno expandido sinterizado, además de aislar térmicamente los componentes internos, hace que la máquina sea extremadamente ligera. Las dimensiones compactas permiten su instalación en espacios de baja altura.

Disponibles dos modelos CIERZO-150 y CIERZO-250.

- Máquina de ventilación mecánica controlada de doble flujo.
- Instalación vertical u horizontal.
- Recuperador de calor a contracorriente de alta eficiencia.
- Cuerpo en EPP para aumentar el aislamiento térmico y acústico y reducir el peso.
- Ventiladores centrífugos con motor EC de flujo constante.
- 4 sensores NTC para detectar la temperatura del aire.
- Filtros ISO grueso 65% (G4) como estándar (Filtros ISO ePM1 60% (F7) opcionales).
- Modos de funcionamiento: manual, económico, boost, free-cooling y free-heating.
- Controles ambientales.
- Polipropileno expandido sinterizado y acero pintado.

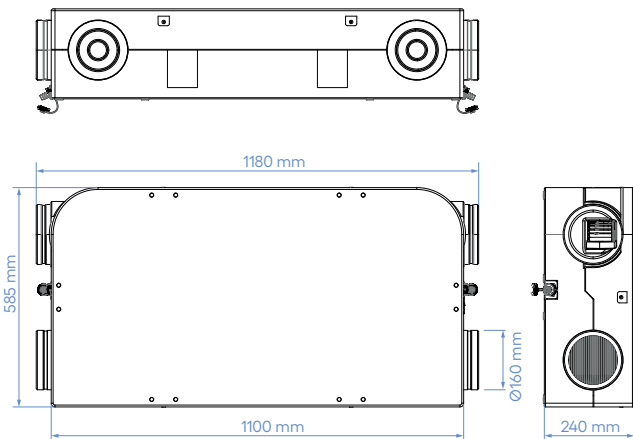
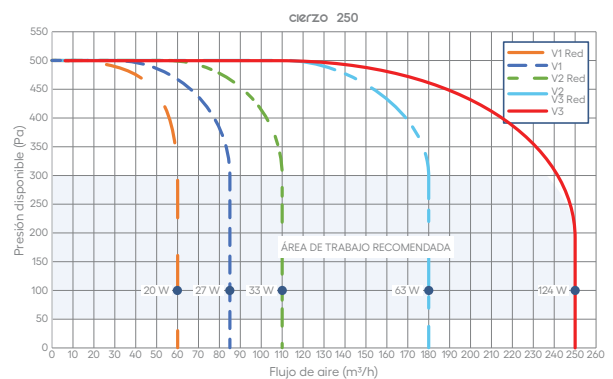
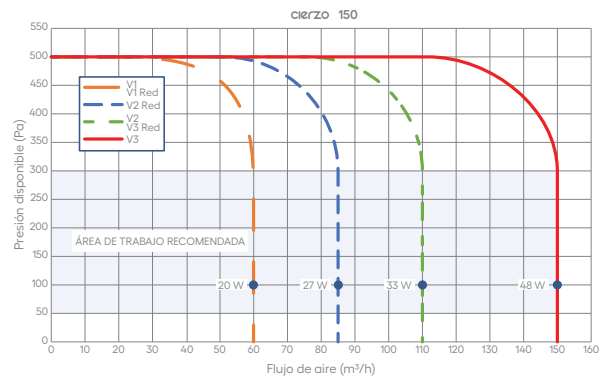
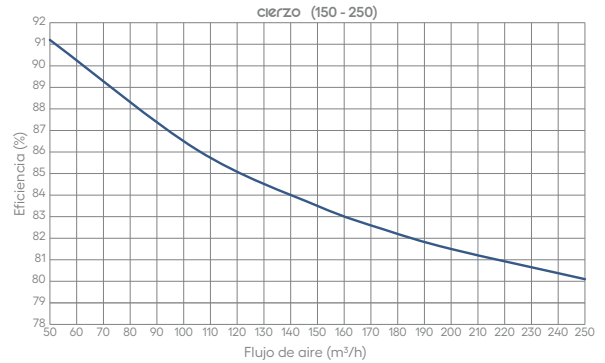

	Cierzo 150	Cierzo 250
Caudal nominal (m³/h)	105	175
Caudal máximo (m³/h)	150	250
Nivel máx. potencia acústica dB(A)	45	50
Consumo máximo de energía (W)	115	160
Dimensiones de los conductos	Ø160	
Peso (kg)	22	
Tensión (V) - Frecuencia (Hz)	230 - 50	
Sonda de temperatura	NTC 10 kΩ	



cierzo entálpica

UNIDAD DE VMC DE DOBLE FLUJO CON RECUPERADOR DE CALOR ENTÁLPICA

CIERZO ENT es una nueva unidad de ventilación mecánica canalizada de alta eficiencia con recuperación de calor entálpico, diseñada para su uso en el sector residencial. Puede instalarse tanto en el techo como en la pared.

Gracias a las conexiones ajustables y configurables, las conexiones de distribución son sencillas y garantizan una pérdida de carga constante, reduciendo el número de accesorios necesarios.

La construcción de polipropileno expandido sinterizado no sólo aísla térmicamente los componentes internos, sino que también hace que la máquina sea extremadamente ligera. Sus dimensiones compactas permiten instalarla en espacios de altura reducida.

Disponibles dos modelos 150 m³/h y 250 m³/h.

- Máquina de ventilación mecánica de doble flujo controlado. Instalación vertical y horizontal
- Posibilidad de invertir los flujos aerúlicos (modo inverso)
- Recuperación de calor en contracorriente entálpica de alta eficacia;
- Cuerpo de EPP para aumentar el aislamiento térmico y acústico y reducir el peso;
- Ventiladores centrífugos con motor EC de caudal constante;
- 4 sensores NTC para la detección de la temperatura del aire;
- Filtros ISO Coarse 65% (G4) de serie; wFiltros ISO ePM1 60% (F7) opcionales;
- Modos de funcionamiento: manual, programación horaria, económico, boost, free-cooling;

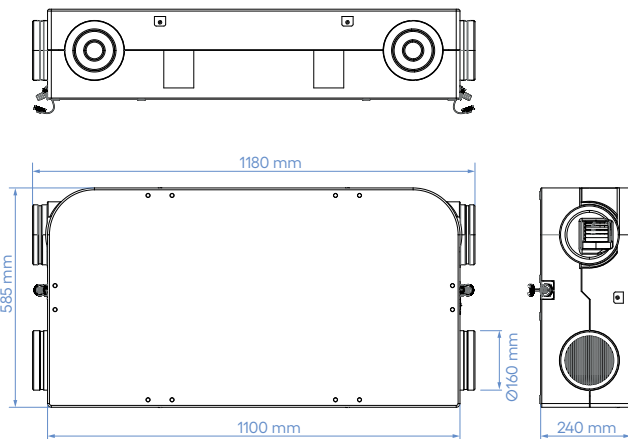

Fig

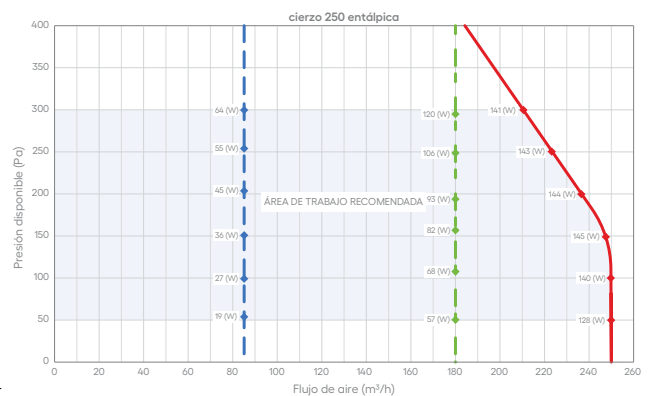
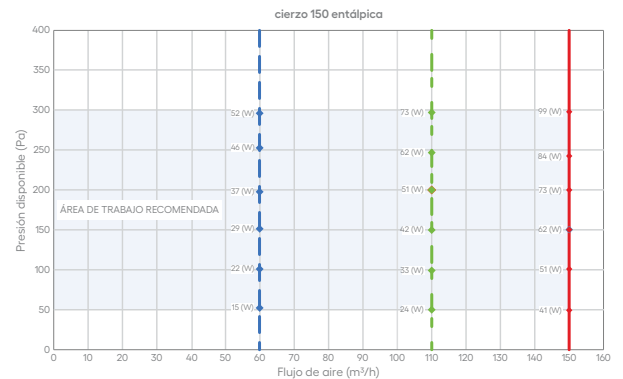
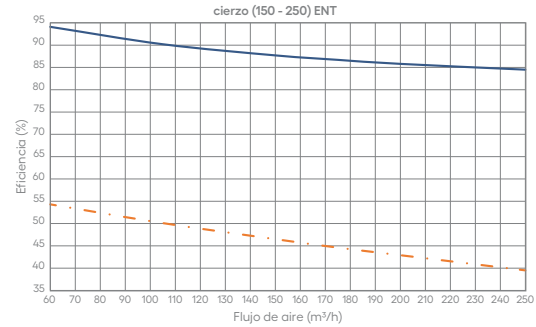

	Cierzo 150 ENT	Cierzo 250 ENT
Caudal nominal (m³/h)	105	175
Caudal máximo (m³/h)	150	250
Nivel máx. potencia acústica dB(A)	45	50
Consumo máximo de energía (W)	115	160
Dimensiones de los conductos	Ø160	
Peso (kg)	22	
Tensión (V) - Frecuencia (Hz)	230 - 50	
Sonda de temperatura	NTC 10 kΩ	



levante basic

UNIDAD DE VMC DE DOBLE FLUJO CON RECUPERADOR DE CALOR

Unidad de ventilación mecánica de doble flujo por conductos con recuperación de calor de alta eficiencia, diseñada para su uso en entornos residenciales, en especial para rehabilitación de viviendas, que se puede instalar tanto en el techo como en la pared.

4 Conexiones de Ø125 para la conexión de tubos para la distribución del aire. La unidad lleva un desagüe incorporado para la evacuación de condensados.

Estructura realizada en polipropileno expandido (EPP). Equipada con dos filtros, un filtro categoría F7 para filtrar el aire de impulsión y filtro G4/F7 para el aire de extracción.

Otras características:

- Máquina de ventilación mecánica controlada de doble flujo.
- Instalación vertical u horizontal.
- Recuperador de calor de flujos cruzados.
- Cuerpo en EPP para aumentar el aislamiento térmico y acústico y reducir el peso.
- Con potenciómetro incorporado para variar la velocidad de los ventiladores.
- Filtros ISO grueso 65% (G4) como en salida, filtros ISO ePM1 60% (F7), en entrada.
- Motor: BE59AC.

Volumen del flujo de aire (m³/h)	150
Presión estática (Pa)	450
Peso (Kg)	5,5
Potencia (W)	(2x)28
Tensión de funcionamiento	184~276 VCA
Caída de presión del aire (Pa)	33,56
Eficiencia (%)	94

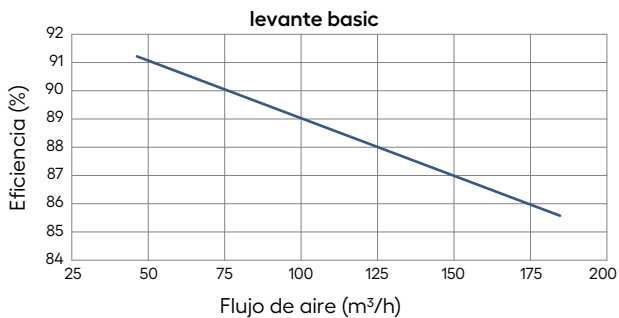
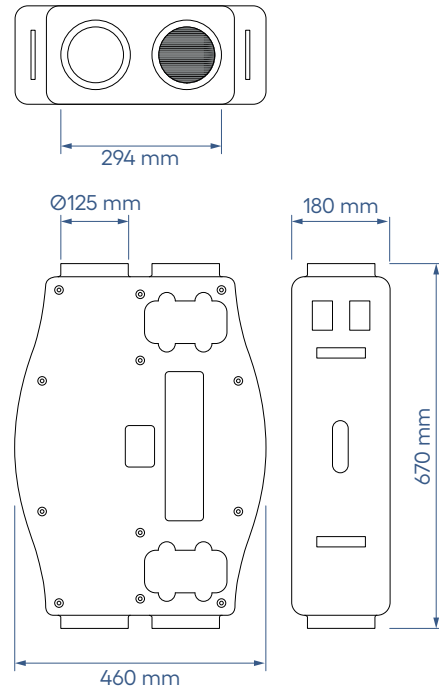



levante top

UNIDAD DE VMC DE DOBLE FLUJO CON RECUPERADOR DE CALOR Y BYPASS

Unidad de ventilación mecánica de doble flujo por conductos con recuperación de calor de alta eficiencia, diseñada para su uso en entornos residenciales, en especial para rehabilitación de viviendas, que se puede instalar tanto en el techo como en la pared.

4 Conexiones de Ø125 para la conexión de tubos para la distribución del aire. La unidad lleva un desagüe incorporado para la evacuación de condensados.

Estructura realizada en polipropileno expandido (EPP). Equipada con dos filtros, un filtro categoría F7 para filtrar el aire de impulsión y filtro G4/F7 para el aire de extracción.

Otras características:

- Higrorregulable
- By-pass manual
- Máquina de ventilación mecánica controlada de doble flujo.
- Instalación vertical u horizontal.
- Recuperador de calor de flujos cruzados.
- Cuerpo en EPP para aumentar el aislamiento térmico y acústico y reducir el peso.
- Con mando incorporado para variar la velocidad de los ventiladores.
- Filtros ISO ePM1 60% (F7).
- Motor: BE59AC.

Volumen del flujo de aire (m ³ /h)	150
Presión estática máxima (Pa)	450
Peso (Kg)	5,5
Nivel de ruido (dB)	46
Potencia (W)	(2x)28
Tensión de funcionamiento	184~270 VCA
Eficiencia (%)	91

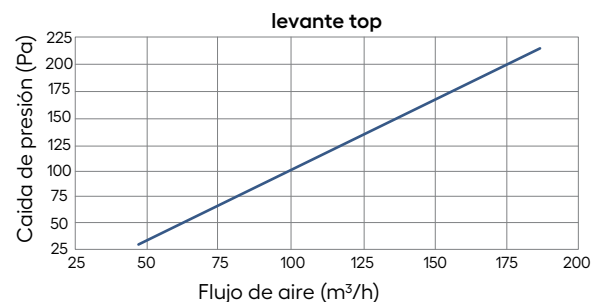
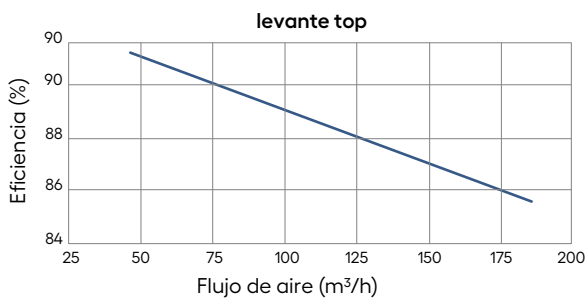
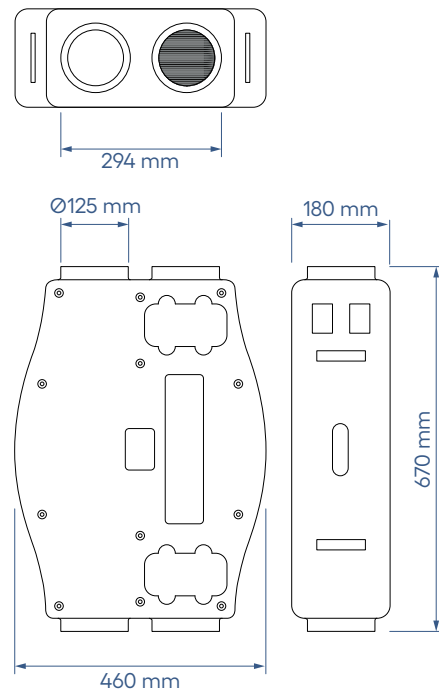



hp 250-500

UNIDAD DE VMC DE DOBLE FLUJO CON RECUPERADOR DE CALOR HORIZONTAL

Un recuperador de calor es la pieza clave de los sistemas de ventilación mecánica controlada, diseñados para optimizar la calidad del aire interior y reducir el consumo energético. Su intercambiador de flujo cruzado aprovecha la energía térmica del aire extraído para precalentar o preenfriar el aire fresco que ingresa al espacio, minimizando pérdidas de calor y maximizando el confort.

Beneficios destacados:

- Eficiencia energética: Disminuye el consumo asociado a la calefacción o refrigeración, logrando espacios más sostenibles.
- Calidad del aire interior: Filtrado de aire fresco y eliminación de aire viciado para garantizar un ambiente saludable.
- Ventilación continua: Asegura una renovación constante sin comprometer la temperatura interior.

Características avanzadas:

- Intercambiador de calor entálpico extraíble: Mejora la transferencia de energía y la gestión de humedad.
- By-pass automático: Optimiza el rendimiento en función de las condiciones climáticas.
- Motores EC sin escobillas: Alta eficiencia y bajo consumo energético.
- Estructura interna en EPS: Evita la condensación y refuerza el aislamiento térmico.
- Filtros extraíbles G3: Facilitan el mantenimiento y aseguran aire limpio.

Funciones y control:

- Mando digital LCD retroiluminado con funciones avanzadas:
 - Modo silencioso "Sleep" para mayor confort.
 - Función de desescarche para climas fríos.
 - Entrada de señal de incendio para mayor seguridad.
 - Compatible con sistemas de gestión BMS mediante protocolo Modbus RS485.
- Opcional: combinación con calentadores eléctricos para mayor versatilidad.

Modelo	HP250ENT	HP500ENT
Caudal (m³/h)	250	500
Caudal (l/s)	70	139
Presión externa (Pa)	100	120
Eficacia entálpica - COOLING (%)	62 - 71	60 - 74
Eficacia entálpica - HEATING (%)	65 - 73	63 - 78
Eficiencia temp. (%)	73	76
Ruido (dB(A))	34,5	39
Alimentación	20-240 V - 50 Hz -1 Ph	
Potencia eléctrica (W)	80	230
Cable de alimentación (mm²)	3x1,5	
Control estándar	sí (reloj semanal)	
Modbus	sí	
Tipo de ventilador	Motor de DC sin escobillas	
Velocidad del ventilador	Control de 10 velocidades	
By-pass	sí (automático con caudal ajustable)	
Peso (kg)	25	34
Diámetro del conducto (mm)	144	194

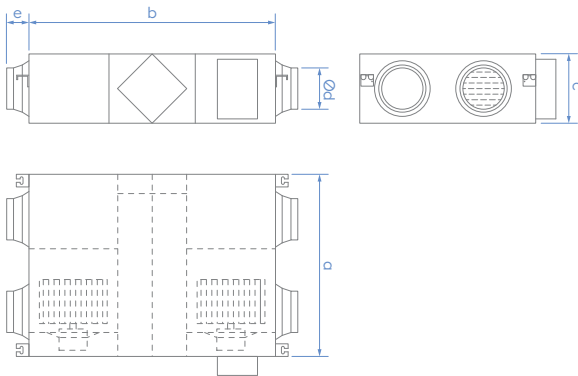
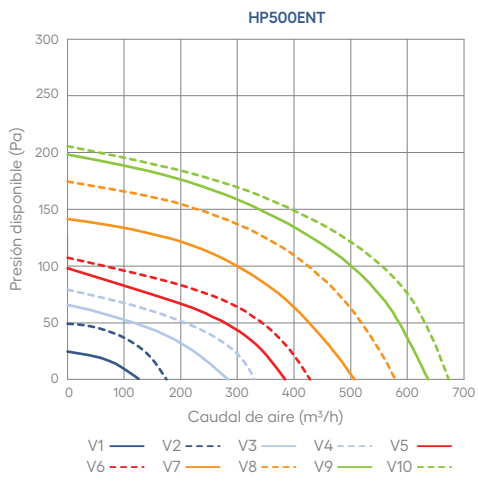
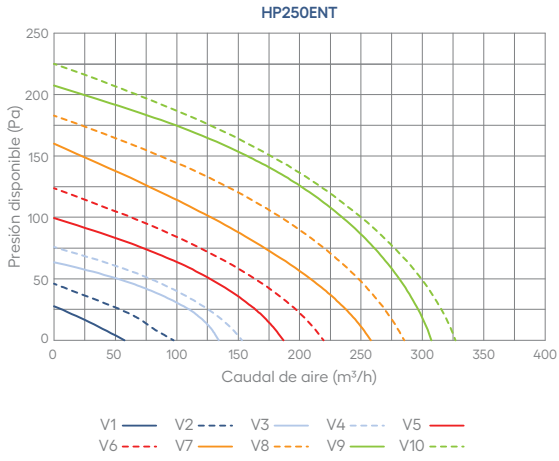

Modelo	HP250ENT	HP500ENT
a (mm)	902	1134
b (mm)	867	1134
c (mm)	280	388
Ød (mm)	194	242
e (mm)	107	85



hp 350-650-800-1000

UNIDAD DE VMC DE DOBLE FLUJO CON RECUPERADOR DE CALOR HORIZONTAL

El ventilador de recuperación de energía es un tipo de equipo de ventilación para la recuperación de energía del aire. Está compuesto por un ventilador de suministro de aire, un ventilador de extracción, un intercambiador de calor total, un filtro primario de aire original, un filtro primario de aire de retorno, etc.

Función del ventilador de recuperación de energía: el aire fresco purificado se transporta constantemente a la habitación a través de la salida de suministro de aire, y el aire sucio interior se descarga al mismo tiempo, con el fin de mejorar la calidad del aire interior.

Función de recuperación de energía: El intercambiador de calor total se utiliza para recuperar eficazmente la energía de temperatura y humedad en el aire de salida y devolverla al suministro de aire, a fin de reducir el consumo de energía.

- Amplia gama de caudales de aire entre 150-2000 m³/h.
- Motor de corriente continua, 10 velocidades.
- Purificación del aire exterior con filtro primario (G3) y opcional (F7).
- Tecnología de sellado del borde oclusal.
- Intercambiador de calor total de 5ª generación de alta eficiencia.
- Puertas laterales reservadas para el aire exterior y el aire de salida.
- Instalación flexible.
- Bypass automático.
- Dos tipos de instalación para adaptarse a cada habitación.
- Un sistema de control inteligente Android/ IOS.
- Clase de eficiencia energética A+ o A según EU1254/2014.
- Mando digital LCD retroiluminado con funciones avanzadas.

Modelo	HP350ENT	HP650ENT	HP800ENT	HP1000ENT
Caudal (m ³ /h)	350	650	800	1000
Caudal (l/s)	97	181	222	278
Presión externa (Pa)	160	120	150	170
Eficacia entálpica - COOLING (%)	71	66	70	71
Eficacia entálpica - HEATING (%)	72	69	71	73
Eficiencia temp. (%)	80	77	79	80
Ruido (dB(A))	34,5	39	44,5	50
Alimentación	220-240V ~50Hz			
Potencia eléctrica (W)	140	252	335	420
Tipo de ventilador	Motor de DC sin escobillas			
Velocidad del ventilador	Control de 10 velocidades			
Bypass	sí (automático con caudal ajustable)			
Peso (kg)	30	33	48	54
Diámetro del conducto (mm)	150	200	250	250

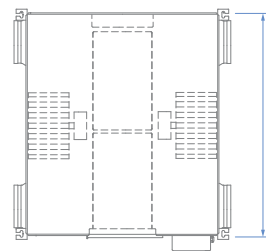
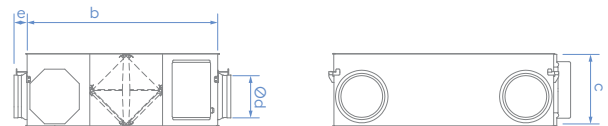

Modelo	HP350ENT	HP650ENT	HP800ENT	HP1000ENT
a (mm)	874	954	1004	1231
b (mm)	884	908	1144	1144
c (mm)	331	404	404	404
Ød (mm)	150	200	250	250
e (mm)	58	61	62	62

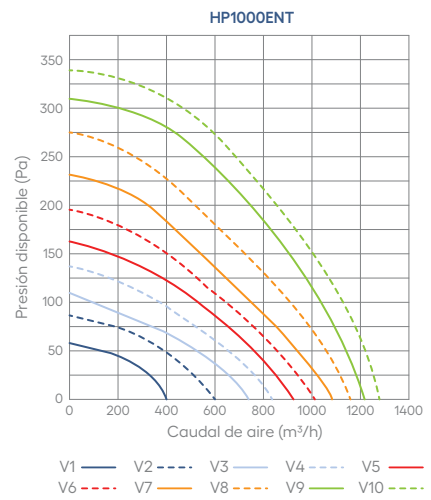
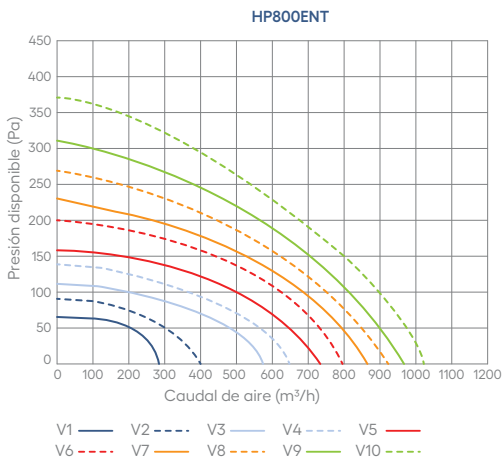
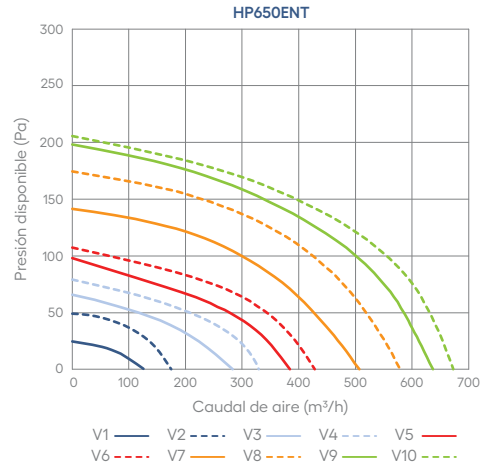
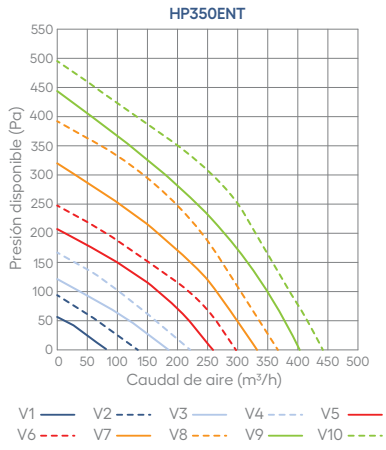



whr 150

UNIDAD DE VMC DE DOBLE FLUJO CON RECUPERADOR DE CALOR VERTICAL

Unidad vertical mural de ventilación mecánica controlada, con sistema de recuperación de calor en contracorriente de alta eficiencia (~90%), construida con bastidor de chapa prepintada y aislamiento termoacústico interior.

La unidad está equipada con dos ventiladores centrífugos con motores EC de caudal constante, filtros ISO ePM10 65% (M5), 4 sondas de temperatura de tipo NTC. Gestión mediante control electrónico, entradas digitales o panel de control de la sala.

- Conexiones aerúlicas: DN 125
- Potencia eléctrica máxima: 85 W
- Caudal de aire boost: 150 m³/h
- Caudal de aire normal: 105 m³/h
- Nivel de potencia sonora: 54 db(A)
 - Se necesitan 2 sifones

Caudal de aire (m ³ /h)	150
Presión estática (Pa)	200
Eficiencia (%)	80 - 90
Nivel de presión sonora a 1 m (dB(A))	54
Potencia eléctrica máxima (W)	85
Sensores de temperatura	NTC 10 kΩ
Peso (kg)	31
Consumo de corriente máximo (A)	0,52
Dimensiones (AnxAlxPr) (mm)	640 x 640 x 420
Salidas de aire (Ø mm.)	200

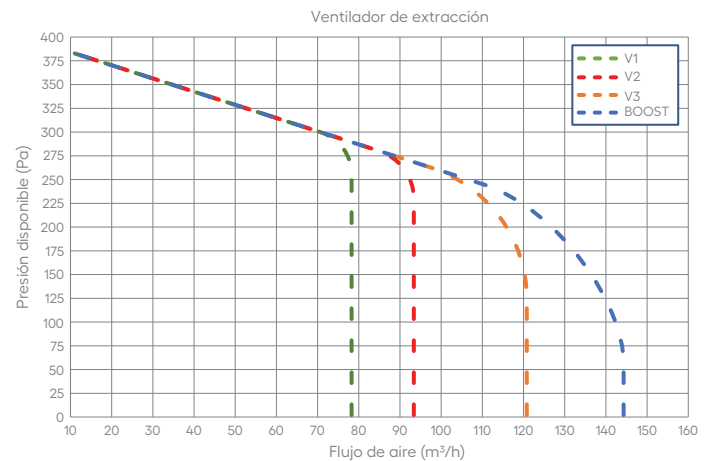
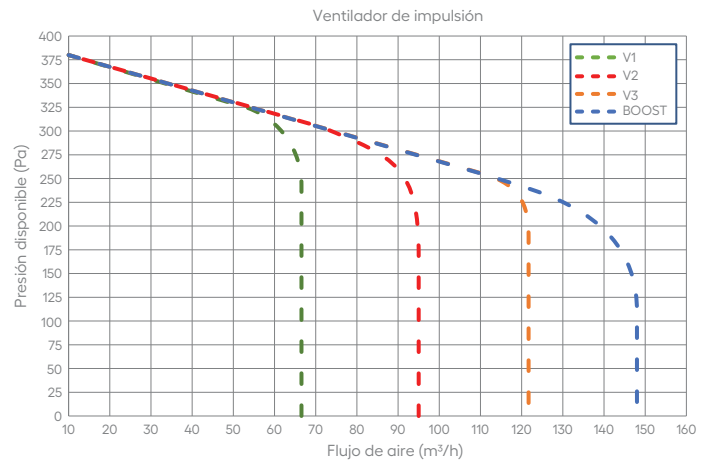
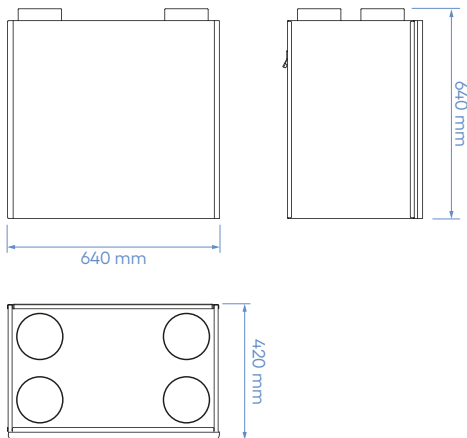

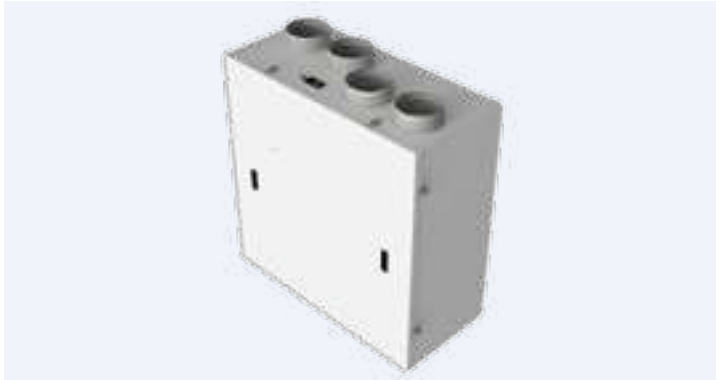

whr 400

UNIDAD DE VMC DE DOBLE FLUJO CON RECUPERADOR DE CALOR VERTICAL

Recuperador de calor de flujo en contracorriente de poli-propileno con una eficiencia del 90% (Erp-2018), certificado Eurovent.

- Caudal hasta 450 m³/h, altura hasta 560 Pa
- Ventiladores centrífugos EC de bajo consumo con pa-las curvadas hacia atrás.
- Filtro F7 de baja pérdida de carga (ePMI 70%), tanto para extracción como para aire fresco.
- Estructura autoportante de chapa prelacada: aisla-miento térmico/acústico de lana de roca de 22 mm de espesor.
- Derivación incorporada Free-cooling / Free-heating (manual, motorizada o automática)
- Condiciones de funcionamiento: temperatura ambien-te 0 °C e 45 °C, humedad <80

Caudal de aire (m ³ /h)	450
Presión estática (Pa)	560
Eficiencia (%)	90
Nivel de presión sonora a 1 m (dB(A))	42
Potencia eléctrica máxima (W)	176
Peso (kg)	75
Dimensiones (AnxAlxPr) (mm)	910 x 908 x 413
Salidas de aire (Ø mm.)	160

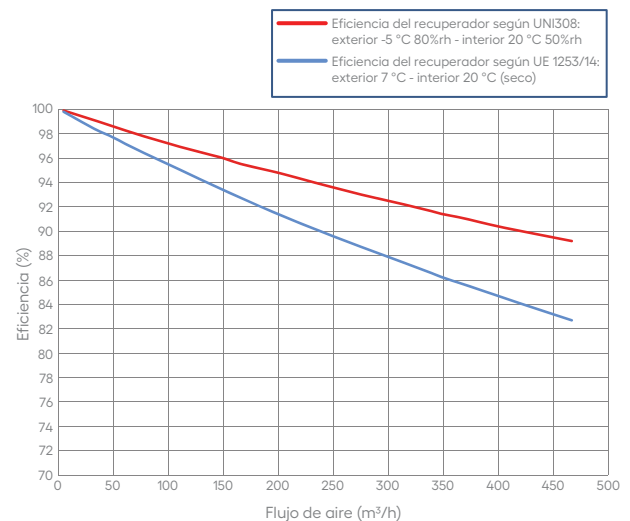
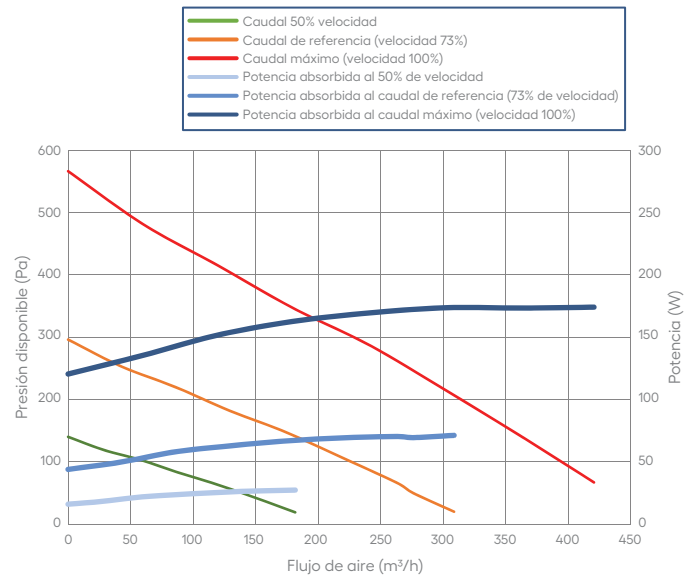
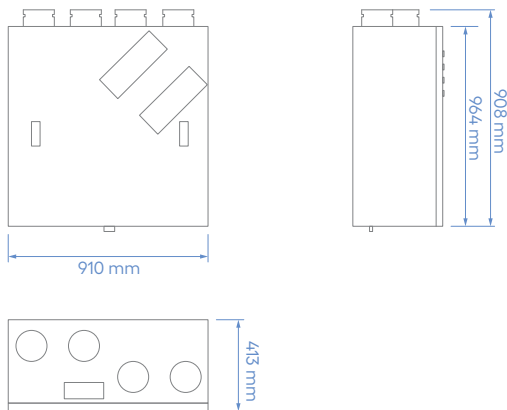



hpv

UNIDAD DE VMC DE DOBLE FLUJO CON RECUPERADOR DE CALOR VERTICAL

La ventilación de doble flujo renueva el aire de la vivienda soplando aire fresco en las zonas habitables (dormitorios, salón, etc.) y extrayendo el aire viciado de las estancias húmedas (baños, cocina, etc.).

La ventilación de doble flujo filtra el aire entrante y mantiene un aire sano en el interior de la vivienda. Recupera el calor del aire extraído para precalentar el aire que entra en la vivienda.

Ventajas

- Confort de vida: térmico y acústico.
- Salud y calidad del aire: filtros de polvo y polen para un aire más sano.
- Ahorro energético: recuperación de energía de hasta el 95% y motor de muy bajo consumo.
- Facilidad de instalación y mantenimiento: plug & play, control intuitivo y cambio de cambio de filtro en un solo paso.
- Compacto y ligero.

Gama

- 3 tamaños:
 - 20 con un caudal de aire nominal de 200 m³/h a 80 Pa.
 - 30 con un caudal nominal de 300 m³/h a 100 Pa.
 - 50 con un caudal nominal de 500 m³/h a 200 Pa.
- Batería:
 - Batería de precalentamiento eléctrica.
 - Batería de postcalentamiento eléctrica o de agua caliente.
- Sensores de calidad del aire:
 - Sensores de CO₂ / COV / Humedad.
 - Cumple con la normativa UE 1253 / 2014.

Construcción / composición

- Estructura
 - Estructura autoportante de paneles sándwich de chapa de acero galvanizado gris.
 - Aislada con espuma de poliuretano de 23 mm.
 - Estructura interior de polipropileno para los tamaños 20 y 30.
 - Estructura interior de chapa de acero galvanizado para el tamaño 50.

- De serie: 4 bocas en la parte superior de la caja.
- Tomas de alimentación y retorno disponibles en la parte inferior del plenum para T20 y 30 (fácil de cambiar in situ).
- Intercambiador de contracorriente de plástico (T20 y T30) o aluminio (T50).
- Filtros
 - En el aire fresco: filtro de polen de alta eficacia ISO ePM_{2,5} 70% (F7).
 - Aire aspirado: filtro de polvo ISO ePM₁₀ 50% (G4).
- Mando electrónico EVO PH
- Mando a distancia táctil con pantalla en color.
- Visualización esquemática del funcionamiento.
- Velocidad constante. Caudal y presión constantes (opcional).
- Ajuste de la temperatura de consigna.
- Programación horaria y semanal.
- Conexión por cable.
- Control de la batería de precalentamiento y postcalentamiento (agua caliente y eléctrica).
- Seguridad de la máquina (anticongelante, obstrucción del filtro).

Modelo	200	300	400
Caudal nominal (m³/h)	200	300	500
Presión disponible (Pa)	80	100	200
Potencia absorbida (W)	65	160	300
Tensión (V/Hz)	230 / 50	230 / 50	230 / 50
Intensidad máxima (A)	1,6	3,5	3,5
Potencia acústica irradiada (dB(A))	47,1	55,1	60,3
Potencia acústica en el soplado (dB(A))	57,2	62,8	59,3
Caudal máximo (m³/h)	320	450	580

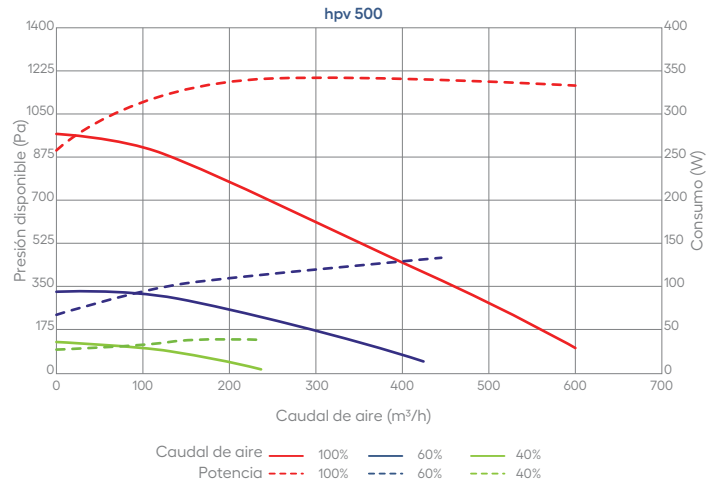
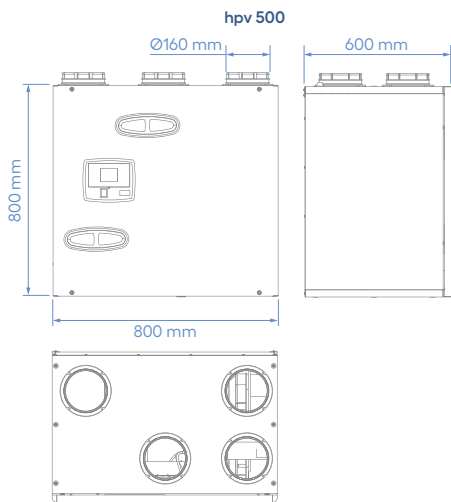
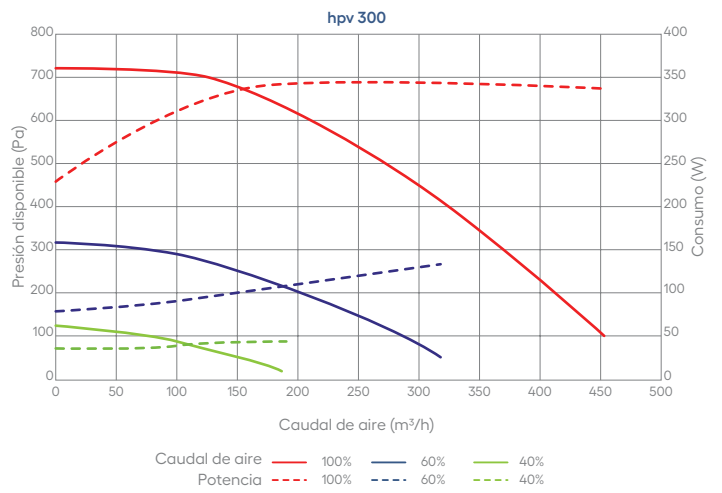
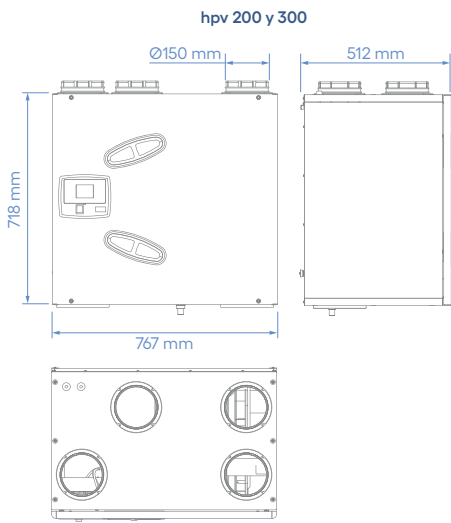
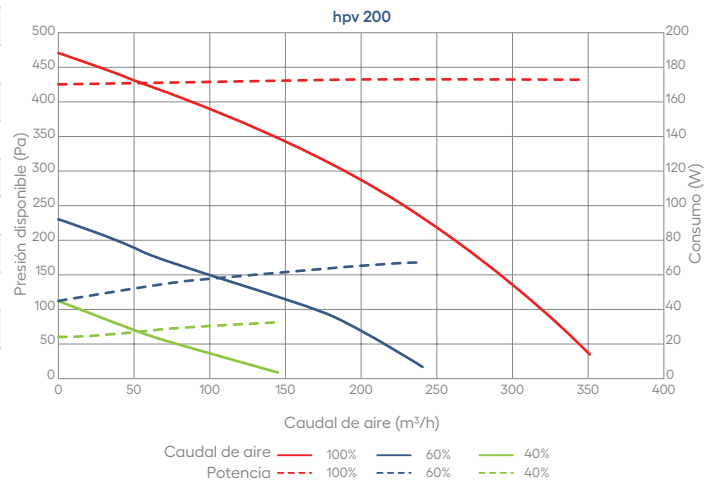

Modelo	20	30	40
Peso (Kg)	43	45	75
Ø Bocas (mm)	150	150	160



alisio compact

EXTRACTOR DE VENTILACIÓN MECÁNICA CONTROLADA AUTORREGULABLE

ALISIO COMPACT es un extractor de ventilación autorregulable especialmente diseñado para viviendas, ofreciendo una solución compacta y eficiente para la renovación de aire.

Este dispositivo está indicado para renovación de aire de simple flujo, proporcionando un ambiente más saludable al eliminar la humedad y los contaminantes del aire en espacios como cocinas y baños.

Su diseño extraplano, con solo 170 mm de altura, lo convierte en una opción ideal para áreas con limitaciones de espacio.

CARACTERÍSTICAS:

- La carcasa del dispositivo está fabricada en polipropileno resistente a impactos, lo que le confiere durabilidad y resistencia.
- Motor AC de dos velocidades con protección térmica.
- Ventilador centrífugo de alto rendimiento.
- Pies con soportes antivibración.
- Conexión de aire: todas las salidas de extracción están equipadas con módulos de control autorregulables.
- Detalles de todos los accesorios suministrados con la unidad:
 - 1 salida de extracción de Ø125 mm.
 - 1 entrada de cocina Ø125 mm. autorregulable.
 - 2 entradas de Ø80 mm (30 m³/h) para un WC y un cuarto de ducha (autorregulables)
 - 2 tapones de Ø80 mm. (instalados)
 - 2 entradas de Ø80 mm. (15 m³/h) no instaladas.
 - 1 tapón de Ø80 mm. no instalado.

Componentes	Detalles
Motor	AC de dos velocidades con protección térmica
Turbina	Centrífugo de alta eficiencia
Pies de apoyo	Con soportes antivibración
Conexiones de aire	Autorregulables en todas las salidas
Viviendas de 2 a 7 dormitorios, equipadas con cocina y hasta 4 baños	

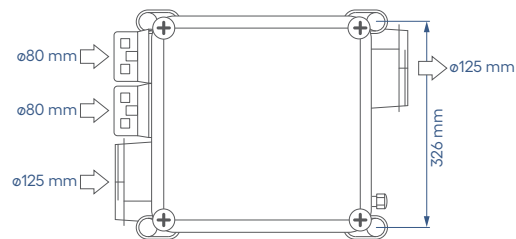
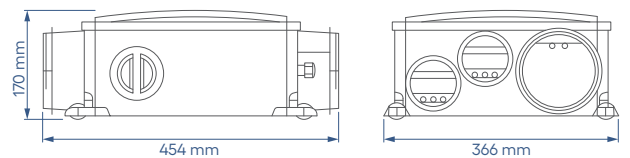
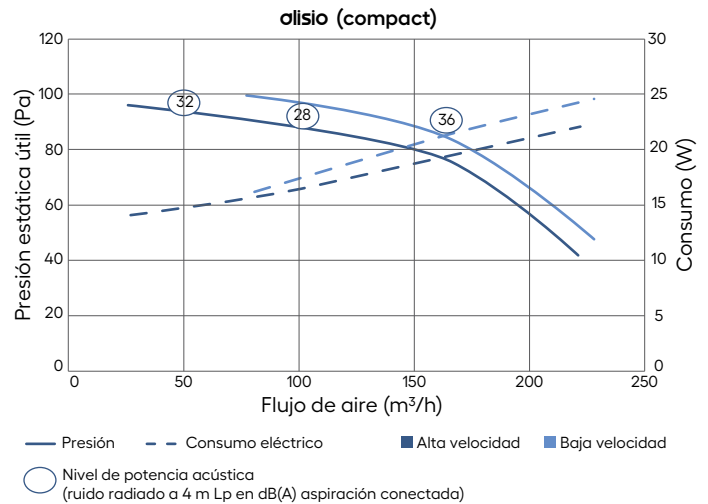

	Alisio Compact
Caudal máximo (m ³ /h)	200
Consumo a baja velocidad (w)	18,8
Consumo a alta velocidad (w)	27
Nivel máx. potencia acústica dB(A)	≤ 37 dB
Peso (kg)	3,73
Tensión (V) - Frecuencia (Hz)	230 - 50

Accesorios (no incluidos)

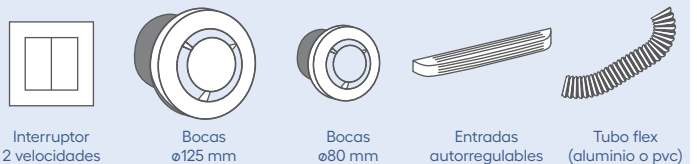



alisio

EXTRACTOR DE VENTILACIÓN MECÁNICA CONTROLADA HIGRORREGULABLE

ALISIO basic, aparato destinado exclusivamente al uso doméstico, para garantizar la renovación del aire en una vivienda en el marco de un sistema de ventilación mecánica controlada (VMC).

El aire viciado se evacua a través de las boquillas de extracción situadas en la cocina e instalaciones sanitarias (locales húmedos).

El aire fresco se introduce a través de entradas de aire situadas en las estancias principales. Es un equipo destinado a sistemas de evacuación de simple flujo. Instalación rápida y sencilla.

Equipo para instalar principalmente en horizontal en falsos techos.

El equipo de VMC dispone de varias velocidades de funcionamiento controladas por un interruptor:

- Baja velocidad: funcionamiento permanente.
- Alta velocidad: para evacuar olores de la cocina, humedad del baño, humo de cigarrillo, etc.

FUNCIONAMIENTO:

- Automático
 - El equipo funciona en modo automático cuando detecta más de un 75% de humedad gracias a las dos sondas instaladas en dos de las bocas.
- Manual
 - El cambio a alta velocidad se puede activar mediante un interruptor instalado en la cocina;
 - Después de 30 minutos, ALISIO basic vuelve automáticamente a baja velocidad.

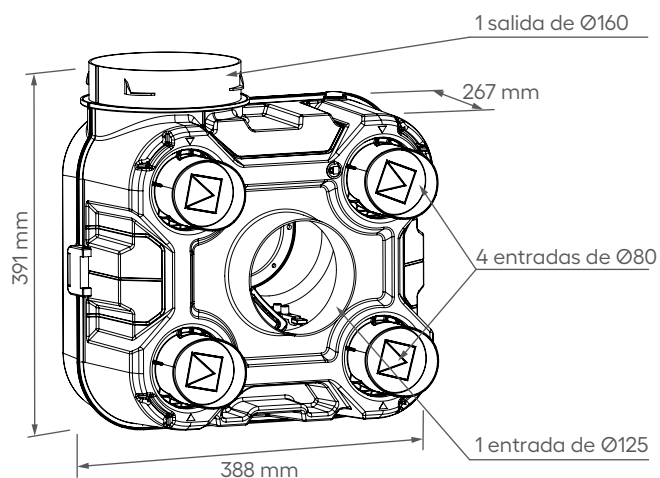
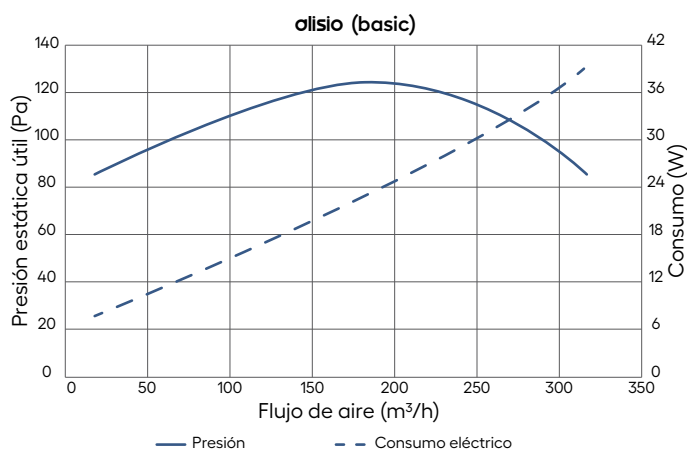

	Alisio
Caudal máximo (m³/h)	225
Potencia nominal (w)	31,7
Nivel máx. potencia acústica dB(A)	57
Diferencia de presión de referencia (Pa)	50
Potencia específica absorbida (w/(m³/h))	0,111
Peso (kg)	2,8
Tensión (V) - Frecuencia (Hz)	230 - 50

Accesorios (incluidos)



Interruptor
2 velocidades

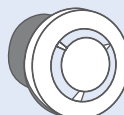

Bocas
ø125 mm



Bocas
ø80 mm



vento basic

UNIDADES DE VENTILACIÓN MECÁNICA CONTROLADA DE DOBLE FLUJO INDIVIDUAL (DESCENTRALIZADA)

Sistema innovador diseñado para mejorar el confort térmico y la calidad del aire en entornos residenciales. Puede funcionar en ambas direcciones, lo que significa que puede utilizarse para ventilar y recuperar el calor del ambiente según sea necesario.

Características:

- Disponible con caudales de 30 y 60 m³/h.
- Modo de control Wi-fi 2,4 GHz mediante APP: conexión local o remota.
- Integración Asistentes de voz y Google Home.
- Apto para funcionamiento continuo.
- LED RGB en el frontal para la visualización del modo.
- 4 velocidades, min, med, max y modo noche, ajustable vía app.
- Secciones de orificios de montaje Ø103 - Ø128 - Ø153.
- Espesor mínimo de la pared de instalación: 270 mm.
- Mando a distancia NO incluido.

Funciones:

- Confort.
- Umbral de humedad.
- Recirculación natural.
- Modo nocturno.

Ahorro de energía:

- Este sistema está diseñado para maximizar el ahorro energético, reduciendo así los costes asociados a la calefacción y refrigeración de los espacios interiores.
- Gracias a su funcionamiento eficiente, contribuye a reducir el impacto medioambiental.

Ventilación optimizada:

- Asegura una ventilación eficaz y un adecuado intercambio de aire en el interior de las estancias, mejorando la calidad del aire y contribuyendo al bienestar de los ocupantes.

Alta eficacia:

- El ventilador integrado ofrece un alto rendimiento, con una capacidad de extracción que puede alcanzar hasta el 90%. Esto es posible gracias a la presencia de un intercambiador de calor en forma de panel fabricado en material cerámico, que maximiza la eficiencia térmica.

Fácil instalación y mantenimiento:

- Está diseñado para ser instalado con facilidad en la pared y requiere un mantenimiento sencillo. Esto simplifica la gestión del sistema, reduciendo los costes de mantenimiento a lo largo del tiempo.
- La conexión a la red eléctrica del aparato se realiza directamente desde la abrazadera predispuesta integrada, para garantizar un montaje y mantenimiento rápidos.

VENTO BASIC 30

	Standby	Noche		I		II		III	
Modo	Ext	Imp	Ext	Imp	Ext	Imp	Ext	Imp	
Consumo [W]	<1	1,5	2	3	4				
Caudal de aire [m ³ /h]		6	10	18	20	26	30		
Nivel presión sonora a 2 m. [dBA]		18	19	22	23	26	27	29	
Clase energética	A								
Filtros	G2								
Alimentación	230 V - 50/60 Hz Clase II.								
Grado de protección	IPX2 (interno) IPX4 (externo)								
Temperatura de funcionamiento	-10 / +40°C								

VENTO BASIC 60

	Standby	Noche		I		II		III	
Modo	Ext	Imp	Ext	Imp	Ext	Imp	Ext	Imp	
Consumo [W]	<1	1,7	3	4,5	7				
Caudal de aire [m ³ /h]		11	32	30	46	40	65	60	
Nivel presión sonora a 2 m. [dBA]		24	28	30	32	35	38	40	
Clase energética	A								
Filtros	G2								
Alimentación	230 V - 50/60 Hz Clase II.								
Grado de protección	IPX2 (interno) IPX4 (externo)								
Temperatura de funcionamiento	-10 / +40°C								



vento expert

UNIDADES DE VENTILACIÓN MECÁNICA CONTROLADA DE DOBLE FLUJO INDIVIDUAL (DESCENTRALIZADA)

Sistema diseñado para mejorar el confort térmico y la calidad del aire en entornos residenciales. Puede ser utilizado para ventilar y recuperar el calor del ambiente.

Características:

- Disponible con caudales de 30 y 60 m³/h.
- Modo de control Wi-fi 2,4 GHz mediante APP: conexión local o remota.
- Integración Asistentes de voz y Google Home.
- Función MASTER / SLAVE: Posibilidad de conectar en cascada vía WIFI hasta 4 esclavos.
- Para instalación mural, grosor mínimo de la pared de instalación: 270 mm.
- Umbral de humedad configurable en 3 valores diferentes: 40 - 50 - 60%.
- Ventilador de bajo consumo energético, apto para funcionamiento continuo.
- Equipado con mando a distancia.
- LED RGB en la parte frontal para la visualización del modo.
- 4 velocidades, min, med, max y modo noche, ajustable vía app.

Funciones:

- Confort.
- Umbral de CO₂.
- Umbral de humedad.
- Recirculación natural.
- Free Cooling.
- Free Heating.
- Modo noche.

Ahorro de energía:

- Este sistema está diseñado para maximizar el ahorro energético, reduciendo así los costes asociados a la calefacción y refrigeración de los espacios interiores.
- Gracias a su funcionamiento eficiente, contribuye a reducir el impacto medioambiental.

Ventilación optimizada:

- Ventilación eficaz y un adecuado intercambio de aire en el interior de las estancias, mejorando la calidad del aire y contribuyendo al bienestar de los ocupantes.

Alta eficiencia:

- Ofrece un alto rendimiento, con la capacidad de extracción que puede alcanzar hasta el 90%. Esto es posible gracias a la presencia de un intercambiador de calor de panel de material cerámico, que maximiza la eficiencia térmica.

Fácil instalación y mantenimiento:

- Puede ser instalado con facilidad y requiere un mantenimiento sencillo. Esto simplifica la gestión del sistema, reduciendo los costes de mantenimiento a lo largo del tiempo.
- La conexión a la red eléctrica del aparato se realiza directamente desde la abrazadera predispuesta integrada en el salpicadero, para garantizar un montaje y mantenimiento rápidos.

VENTO EXPERT 30

	Standby	Noche		I		II		III	
Modo	Ext	Imp	Ext	Imp	Ext	Imp	Ext	Imp	
Consumo [W]	<1	1,5	2	3	4				
Caudal de aire [m ³ /h]		6	10	18	20	26	30		
Nivel presión sonora a 2 m. [dBA]		18	19	22	23	26	27	29	32
Clase energética	A								
Filtros	G2								
Alimentación	230 V - 50/60 Hz Clase II.								
Grado de protección	IPX2 (interno) IPX4 (externo)								
Temperatura de funcionamiento	-10 / +40°C								

VENTO EXPERT 60

	Standby	Noche		I		II		III	
Modo	Ext	Imp	Ext	Imp	Ext	Imp	Ext	Imp	
Consumo [W]	<1	1,7	3	4,5	7				
Caudal de aire [m ³ /h]		11	32	30	46	40	65	60	
Nivel presión sonora a 2 m. [dBA]		24	28	30	32	35	38	40	41
Clase energética	A								
Filtros	G2								
Alimentación	230 V - 50/60 Hz Clase II.								
Grado de protección	IPX2 (interno) IPX4 (externo)								
Temperatura de funcionamiento	-10 / +40°C								



inline

VENTILADOR CENTRÍFUGO DE CONDUCTO DE BAJO CONSUMO CON SISTEMA DE MONTAJE RÁPIDO

Ventilador centrífugo de conducto de bajo consumo con sistema de montaje rápido.

- Instalación rápida, mantenimiento simplificado, equipo compacto y silencioso.
- Instalación y conexión interior en cualquier punto del recorrido del conducto en el edificio, puede instalarse horizontal o verticalmente y puede utilizarse para ventilación de impulsión o de retorno.
- Rango de temperatura del fluido: de -20°C a +40°C.

Envolvente:

- Cuerpo y bridas de polipropileno.
- Protección IP44: protección contra la humedad y las salpicaduras de agua.

Turbina:

- Centrífuga con álabes diagonales. Hélice en ABS montada directamente sobre el motor.

Sistema de accionamiento:

- Motor ECM (comunicación electrónica) de rotor externo de alto rendimiento de alta eficiencia. Monofásico 220 - 240V / 50 / 60 Hz. IP44
- Control de velocidad variable mediante potenciómetro incorporado, con una señal externa de 0 - 10 V, o mediante un mando a distancia.

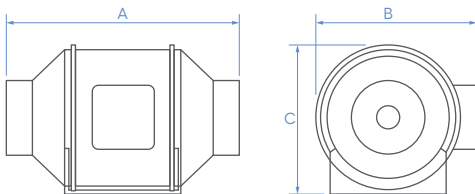

Ø	A	B	C
100	302 mm.	221 mm.	195 mm.
125	257 mm.	221 mm.	195 mm.
160	313 mm.	241 mm.	208 mm.
200	302 mm.	266 mm.	237 mm.

Ø	Caudal (m³/h)	Velocidad rotación (rpm)	Intensidad (A)	Potencia (W)
100	366	3800	0,94	70
125	561	3800	0,94	70
160	647	3000	0,94	70
200	1250	3000	1,05	165

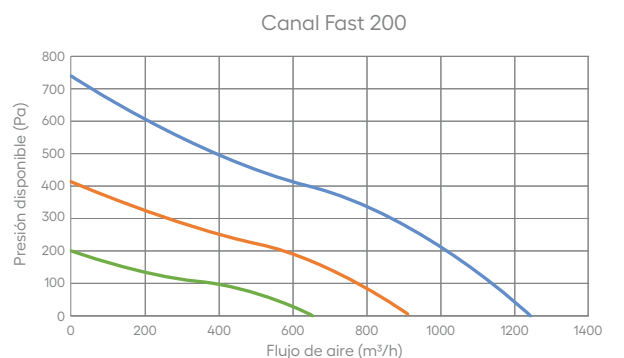
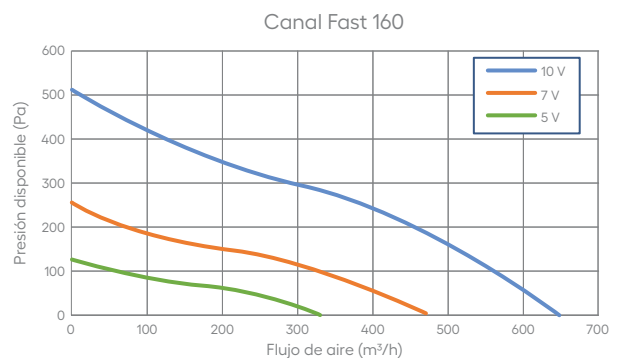
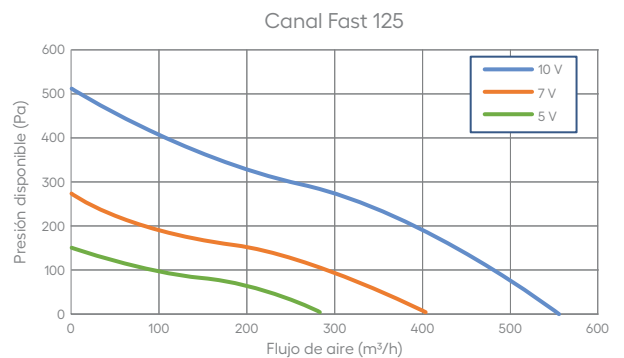
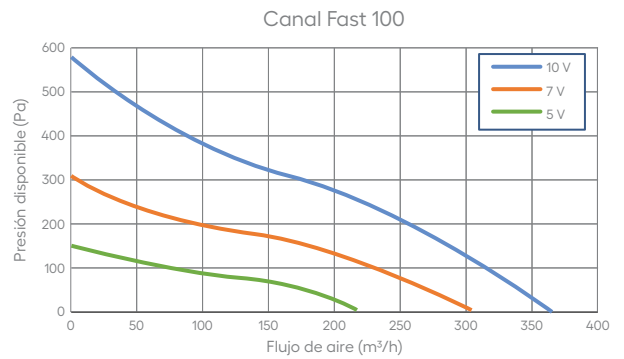



oter 05-10-14-19-30

RECUPERADOR DE CALOR DE ALTA EFICIENCIA PARA USO TERCIARIO

Recuperador de flujo cruzado (contracorriente) con una eficiencia del 73% en condiciones secas (según normativa).

Dispone de filtros de baja pérdida de carga según RITE (IDA-1, IDA-2, IDA-3). Ventiladores tipo Plug-Fan con motores EC y regulación 0,10V. Consumo específico de energía SPF inferior al límite indicado en la directiva.

Recuperador realizado con panel sándwich exterior lacado e interior galvanizado, con aislamiento de 25 mm, de lana de roca. Con una estructura de perfiles de aluminio reforzado de gran robustez.

By-pass con compuerta motorizada para realizar Free-cooling parcial. Embocaduras circulares con cubrecantos, listas para embocar.

Cuadro de fuerza y control integrado, con comunicación Mod-Bus, para gestionar los elementos del equipo (según opciones).

Cumple con la normativa ErP2018, según la Directiva 2009/125/CE. De acuerdo con la Directiva Europea de Eco-diseño EU 1253/2014.

Opciones:

- Módulo de humectación adiabática.
- Sondas de temperatura.
- Sondas de CO₂
- Trasdutor de presión diferencial.
- Módulos independientes de baterías:
 - Batería de agua fría.
 - Batería de agua caliente.
 - Batería de expansión directa.
 - Batería eléctrica.
- Mando remoto.

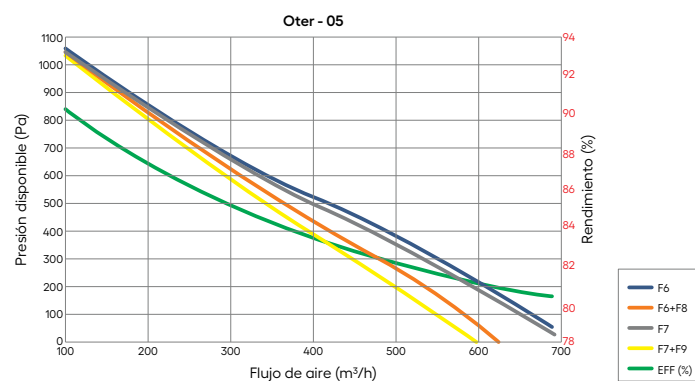

OTER 05	Invierno	Verano
Caudal	500 m³/h	500 m³/h
Presión estática disponible	245 Pa	
Presión sonora (1 m.)	52 dBA	
Aire interior	20°C / 50%	25°C / 50%
Aire exterior	0°C / 80%	35°C / 45%
Aire impulsado	16,3°C	27,3°C
Aire expulsado	7,0°C	32,7°C
Rendimiento	81,70%	77,30%
Potencia recuperada	2,80 Kw	1,40 Kw

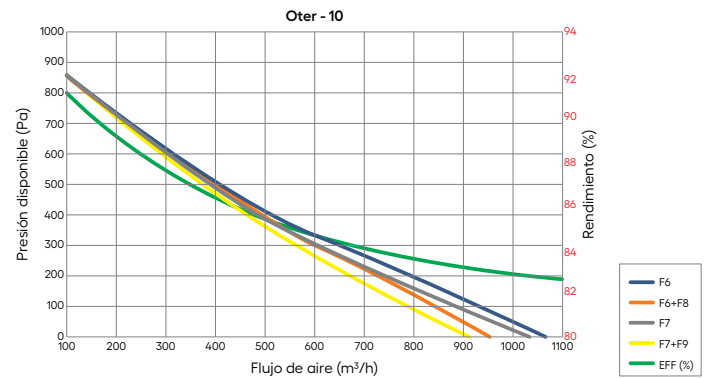

OTER 10	Invierno	Verano
Caudal	1000 m³/h	1000 m³/h
Presión estática disponible	260 Pa	
Presión sonora (1 m.)	54 dBA	
Aire interior	20°C / 50%	25°C / 50%
Aire exterior	0°C / 80%	35°C / 45%
Aire impulsado	16,3°C	27,3°C
Aire expulsado	7,1°C	32,7°C
Rendimiento	81,50%	77,00%
Potencia recuperada	5,50 Kw	2,70 Kw

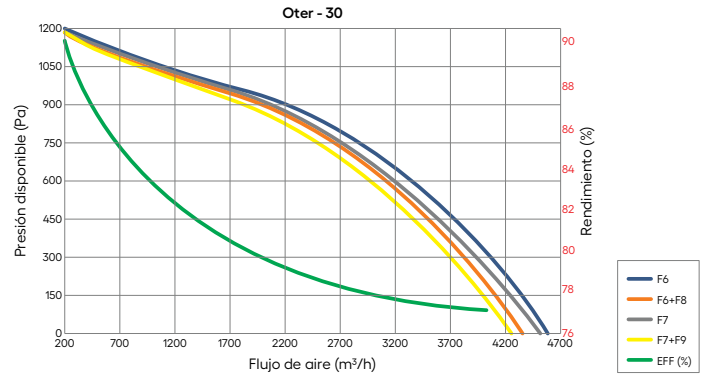
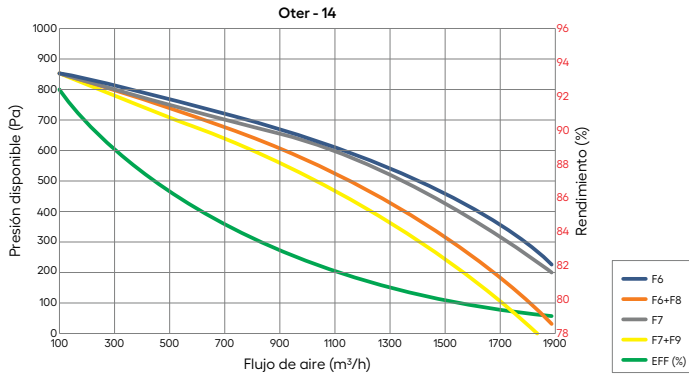

OTER 14	Invierno	Verano
Caudal	1500 m³/h	1500 m³/h
Presión estática disponible	305 Pa	
Presión sonora (1 m.)	53 dBa	
Aire interior	20°C / 50%	25°C / 50%
Aire exterior	0°C / 80%	35°C / 45%
Aire impulsado	15,7°C	27,6°C
Aire expulsado	7,4°C	32,7°C
Rendimiento	78,30%	73,90%
Potencia recuperada	7,90 Kw	3,90 Kw

OTER 30	Invierno	Verano
Caudal	3000 m³/h	3000 m³/h
Presión estática disponible	600 Pa	
Presión sonora (1 m.)	62 dBa	
Aire interior	20°C / 50%	25°C / 50%
Aire exterior	0°C / 80%	35°C / 45%
Aire impulsado	15,5°C	27,7°C
Aire expulsado	7,5°C	32,3°C
Rendimiento	77,30%	73,30%
Potencia recuperada	15,70 Kw	7,70 Kw

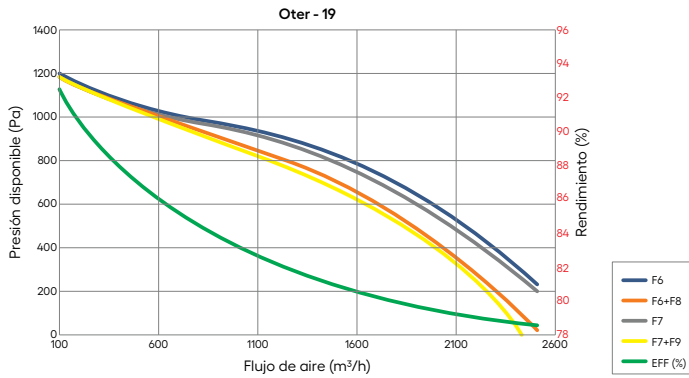

OTER 19	Invierno	Verano
Caudal	2000 m³/h	2000 m³/h
Presión estática disponible	460 Pa	
Presión sonora (1 m.)	59 dBa	
Aire interior	20°C / 50%	25°C / 50%
Aire exterior	0°C / 80%	35°C / 45%
Aire impulsado	15,5°C	27,7°C
Aire expulsado	7,5°C	32,3°C
Rendimiento	77,50%	73,30%
Potencia recuperada	10,50 Kw	5,20 Kw

El modelo horizontal (H) incluye orejetas para colgar.
El modelo vertical (V) incluye patas de apoyo de 100 mm. de altura.



oter 40-60-80-100-120

RECUPERADOR DE CALOR DE ALTA EFICIENCIA PARA USO TERCIARIO

Recuperador de flujo cruzado (contracorriente) con una eficiencia del 73% en condiciones secas (según normativa).

Dispone de filtros de baja pérdida de carga según RITE (IDA-1, IDA-2, IDA-3). Ventiladores tipo Plug-Fan con motores EC y regulación 0,10V. Consumo específico de energía SPF inferior al límite indicado en la directiva.

Recuperador realizado con panel sándwich exterior lacado e interior galvanizado, con aislamiento de 25 mm, de lana de roca. Con una estructura de perfiles de aluminio reforzado de gran robustez.

By-pass con compuerta motorizada para realizar Free-cooling parcial. Embocaduras circulares con cubrecantos, listas para embocar.

Cuadro de fuerza y control integrado, con comunicación Mod-Bus, para gestionar los elementos del equipo (según opciones).

Cumple con la normativa ErP2018, según la Directiva 2009/125/CE. De acuerdo con la Directiva Europea de Eco-diseño EU 1253/2014.

Opciones:

- Módulo de humectación adiabática.
- Sondeas de temperatura.
- Sondeas de CO₂
- Trasdutor de presión diferencial.
- Módulos independientes de baterías:
 - Batería de agua fría.
 - Batería de agua caliente.
 - Batería de expansión directa.
 - Batería eléctrica.
- Mando remoto.

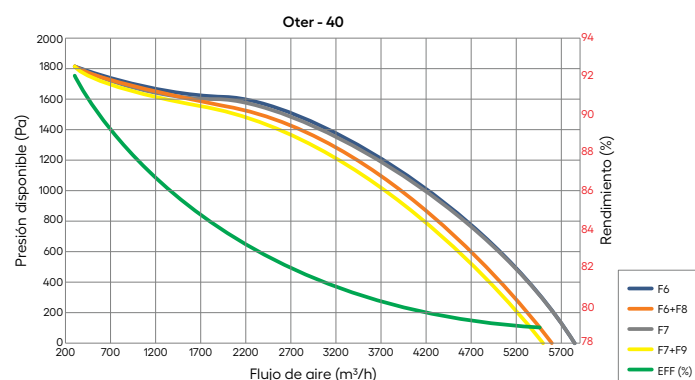

OTER 40	Invierno	Verano
Caudal	4000 m³/h	4000 m³/h
Presión estática disponible	1020 Pa	
Presión sonora (1 m.)	67 dBa	
Aire interior	20°C / 50%	25°C / 50%
Aire exterior	0°C / 80%	35°C / 45%
Aire impulsado	15,5°C	27,7°C
Aire expulsado	7,5°C	32,3°C
Rendimiento	77,50%	77,30%
Potencia recuperada	21,00 Kw	10,40 Kw

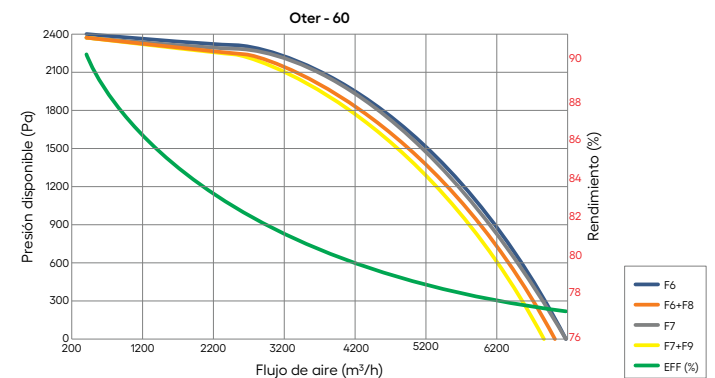

OTER 60	Invierno	Verano
Caudal	6000 m³/h	6000 m³/h
Presión estática disponible	580 Pa	
Presión sonora (1 m.)	76 dBa	
Aire interior	20°C / 50%	25°C / 50%
Aire exterior	0°C / 80%	35°C / 45%
Aire impulsado	15,5°C	27,7°C
Aire expulsado	7,5°C	32,3°C
Rendimiento	77,30%	73,30%
Potencia recuperada	31,40 Kw	15,40 Kw

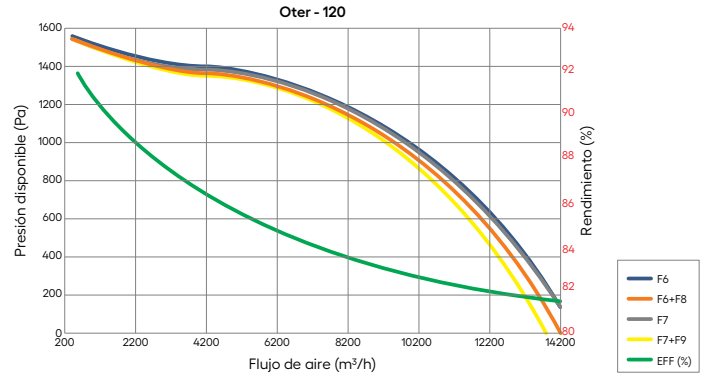
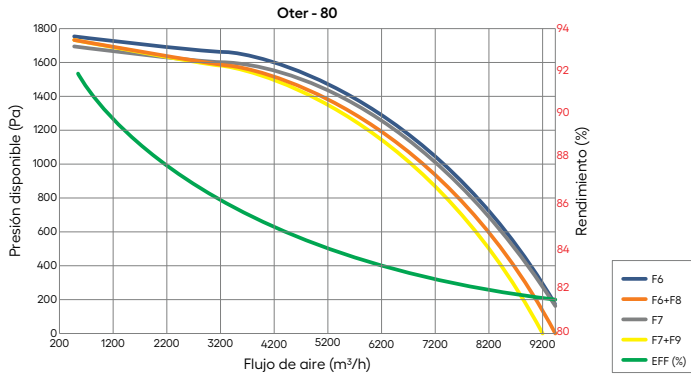

OTER 80	Invierno	Verano
Caudal	8000 m ³ /h	8000 m ³ /h
Presión estática disponible	590 Pa	
Presión sonora (1 m.)	78 dBa	
Aire interior	20°C / 50%	25°C / 50%
Aire exterior	0°C / 80%	35°C / 45%
Aire impulsado	16,4°C	27,2°C
Aire expulsado	7,0°C	32,8°C
Rendimiento	82,10%	77,70%
Potencia recuperada	44,40 Kw	21,90 Kw

OTER 120	Invierno	Verano
Caudal	12000 m ³ /h	12000 m ³ /h
Presión estática disponible	550 Pa	
Presión sonora (1 m.)	78 dBa	
Aire interior	20°C / 50%	25°C / 50%
Aire exterior	0°C / 80%	35°C / 45%
Aire impulsado	16,4°C	27,2°C
Aire expulsado	7,0°C	32,8°C
Rendimiento	82,10%	77,70%
Potencia recuperada	66,50 Kw	32,80 Kw

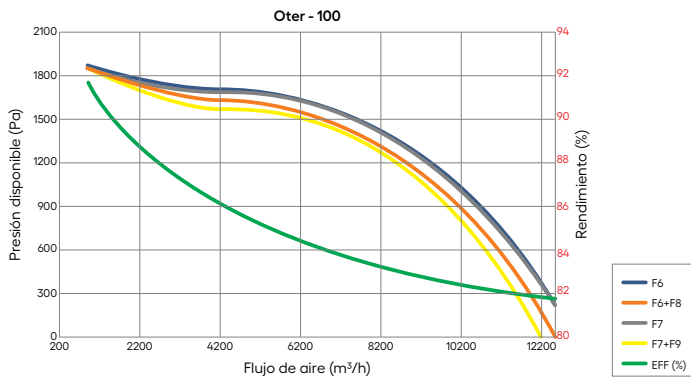

OTER 100	Invierno	Verano
Caudal	10000 m ³ /h	10000 m ³ /h
Presión estática disponible	760 Pa	
Presión sonora (1 m.)	78 dBa	
Aire interior	20°C / 50%	25°C / 50%
Aire exterior	0°C / 80%	35°C / 45%
Aire impulsado	16,4°C	27,2°C
Aire expulsado	7,0°C	32,8°C
Rendimiento	82,10%	77,70%
Potencia recuperada	55,40 Kw	27,30 Kw

El modelo horizontal Oter 40/60 (H) incluye patas de apoyo de 100 mm. de altura.

El modelo horizontal Oter 80/100/120 (H) incluye bancada perimetral de 80 mm. de altura.

El modelo vertical (V) incluye patas de apoyo de 100 mm. de altura.

El modelo vertical Oter 80 (V) incluye bancada perimetral de 80 mm. de altura.



conductos flexibles de aluminio

AISLADOS Y SIN AISLAR

Conductos flexibles metálicos realizados en aluminio y PE. Disponibles:

- Sin aislar (Aluminio + Poliéster)
- Aislado (Aluminio + Poliéster + Lana de vidrio)

Adaptables a cualquier tipo de instalación. Estos conductos son herméticos y altamente resistentes al estiramiento y al impacto.

Alta capacidad atenuante del ruido, con propiedades antimicrobianas y antibacterianas.

No les afecta la humedad.

Aislamiento de lana de vidrio de 25 mm.

Material	Aluminio + Poliéster
Material aislante	Lana de vidrio
Densidad del material aislante	16 kg/m ³
Velocidad del aire de funcionamiento	30 m/s
Presión de funcionamiento	5000 Pa
Longitud	10 m
Temperatura de trabajo	-30°C / +80°C



conductos flexibles de PVC

AISLADOS Y SIN AISLAR

Conductos flexibles fabricados con PVC de 70 micras, están diseñados para resistir una presión de 2.500 Pa y una temperatura de 80 °C.

- Sin aislar (PVC)
- Aislado (PVC + Lana de vidrio)

Adaptables a cualquier tipo de instalación gracias a su maleabilidad y adaptabilidad. Estos conductos son herméticos y altamente resistentes al estiramiento y al impacto.

Alta capacidad atenuante del ruido, con propiedades antimicrobianas y antibacterianas.

No les afecta la humedad.

Aislamiento de lana de vidrio de 25 mm.

Material	PVC - 70 micron
Material aislante	Lana de vidrio
Material exterior	LDPE - 45 micron
Densidad del material aislante	16 kg/m ³
Velocidad del aire de funcionamiento	30 m/s
Presión de funcionamiento	2500 Pa
Longitud	10 m
Temperatura de trabajo	-30°C / +80°C



boca de impulsión y extracción

ALISIO

Válvula de disco de plástico para extracción de aire. Adecuadas para salidas de pared o techo para instalaciones de simple flujo.

VENTAJAS

- Puede utilizarse para impulsión o retorno de aire.
- Fácil instalación

GAMA

- 2 tamaños*: $\varnothing 80$ y $\varnothing 125$ mm. (* Diámetro de conexión)
- Utilización: impulsión y extracción de aire.
- Realizada en polipropileno (PP).

INSTALACIÓN

Coloque las boquillas de extracción en cada cuarto de servicio (cocina, instalación sanitaria, etc.);

Aplicar a una distancia mínima de 2 cm de la pared;

Aplicar en el lado opuesto de la puerta de acceso al local;

No instalar nunca encima de una fuente de calor.

Conecte los conductos a la tubería VMC, a las boquillas de extracción y a la salida de aire de escape;

Utilizar conductos flexibles de pvc correspondientes a las bocas a las que se conectarán y preferiblemente aislados para reducir la condensación en la red;

Una entrada de extracción no debe conectarse a más de una boca y viceversa;

Utilizar cinta adhesiva y/o abrazaderas para sujetar y sellar las conexiones.

Los conductos deben estar bien tensados, seguir un trazado sencillo y evitar las curvas cerradas.

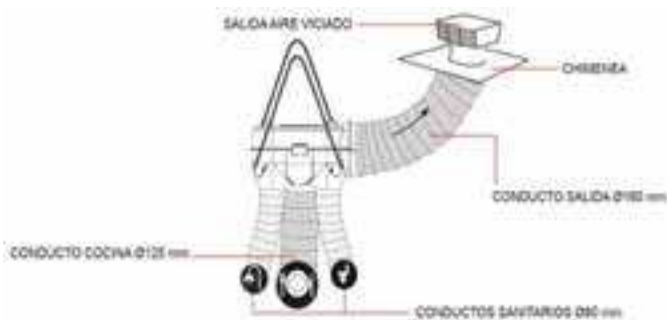

REALICE EL CORTE DELINEADO UTILIZANDO EL ASA DE AJUSTE DE LA CAJA DE EXTRACCIÓN COMO PLANTILLA.



CORTAR EL MATERIAL CON UNA SIERRA.



ENCAJE LA BOCA DE EN EL TECHO USANDO LAS GARRAS.



PONER LA BOCA DE EXTRACCIÓN EN LA CAJA DE ENCAJE.



entradas de aire autorregulables

ISOLA

Entrada de aire autorregulable para sistemas de ventilación de simple flujo. Para su instalación en carpintería de PVC, madera y aluminio (ventanas).

APLICACIÓN

- Introducción de aire fresco en las viviendas con tratamiento acústico.
- Rango de funcionamiento de 20 a 100 Pa.

INSTALACIÓN

Coloque la base sobre la carpintería, con la muesca perfectamente centrada y fíjela con tornillos.

Coloque la tapa simplemente encajándola en la base.

Instale el frontal y fíjelo con tornillos.

CÓDIGO	CAUDAL (m ³ /h)
ISOLA 2/22	22
ISOLA 2/30	30
ISOLA 2/45	45

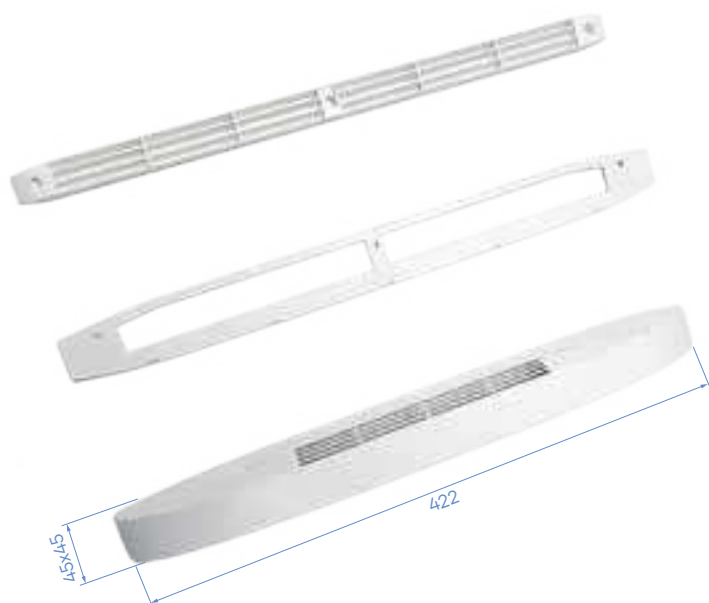
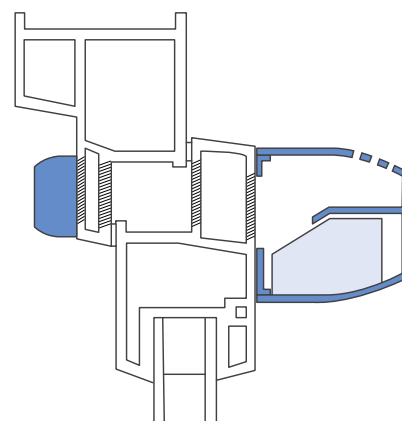



boca de impulsión y extracción

VSE

Válvula de disco de plástico para extracción e impulsión de aire. Adecuadas para salidas de pared o techo. Regulación sencilla de la cantidad del caudal de aire y gracias al diseño aerodinámico de la forma de la boca, reduce el ruido.

- Puede utilizarse para impulsión o retorno de aire.
- Fácil instalación
- Fácil de ajustar:
 - Alcance y caída de presión: rotación del disco central.
 - Forma del chorro de aire: utilización o no de deflector.
- Estética.
- Utilizable en ambientes fríos con una diferencia de temperatura de hasta 10°C.
- Fácil limpieza.
- Encaja perfectamente con las salidas de techo/pared de PP/ABS y se sujeta perfectamente gracias a sus patillas metálicas.

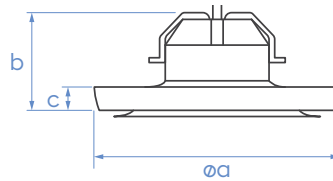

CÓDIGO	DIMENSIONES (*en mm.)		
	a	b	c
VSE100	ø140	55	20
VSE125	ø180	60	20





terminal de techo de una y dos bocas Ø75 y Ø90

SCY / ST (Salida pared / techo)

Contamos con una gama versátil de cuatro modelos de salidas de techo, diseñadas para adaptarse a distintas alturas y estilos de instalación. Ofrecemos dos opciones de salidas cortas, ideales para su montaje en falsos techos de placa de yeso laminado, y dos salidas largas, pensadas para techos más altos. Todas las salidas pueden fijarse al techo mediante varillas, y las cortas permiten, además, una sujeción directa al falso techo con tornillos.

Las salidas largas están diseñadas con un tubo de Ø125 mm, que puede cortarse fácilmente para ajustarse a la medida deseada, brindando así mayor flexibilidad en la instalación. Estos componentes valen tanto para Ø75 como en Ø90. Incluimos un casquillo adaptador para reducir el tamaño al tubo de Ø75 mm, que se encaja de forma segura gracias a un sistema de dientes que evita cualquier movimiento o desplazamiento.

Para optimizar el rendimiento y garantizar una conexión hermética, incluimos la junta en la unión con el tubo, lo que minimiza la pérdida de caudal y asegura un encaje perfecto.



Terminal de techo + casquillo adaptador Ø90 a Ø75 mm.

Estas piezas se suministran con los casquillos necesarios para su adaptación a Ø75 y las juntas de Ø75 y Ø90 para poder adaptarlo a las dos medidas de instalación.

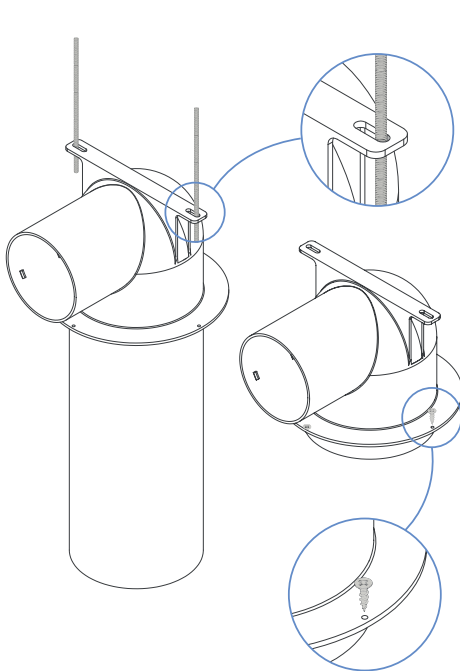

Instalación al techo

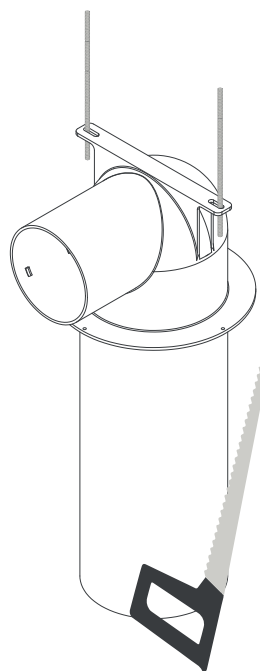

Corte a medida

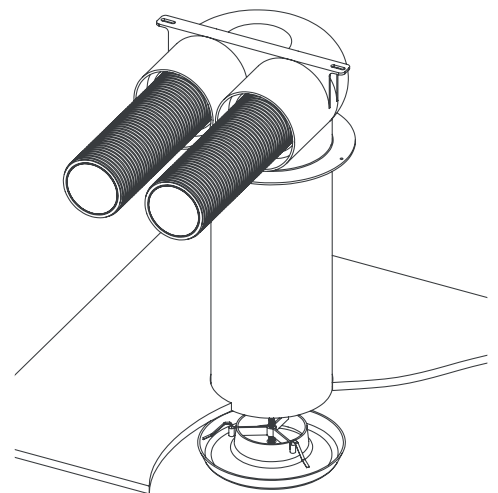

Instalación de la válvula de salida



conducto semirrígido

Tubería “semirrígida” de doble de capa, corrugada exterior e interior lisa, adecuada para sistemas de distribución de aire. Fabricada con polietileno puro en ambas capas, la capa interior está dotada de un tratamiento antiestático y antibacteriano, con objetos y garantizar la higiene y la calidad del aire. El tubo redondo semirrígido asegura un transporte de aire perfecto durante su intercambio y bajas pérdidas de presión durante la ventilación.

- Exterior PE / Interior PE + aditivos antibacterianos y antifúngicos.
- Superficie interior lisa para facilitar la limpieza y el flujo del aire.
- Superficie exterior corrugada.
- Alta resistencia química.
- Los extremos están equipados con tapas, tapones (evita la entrada de suciedad).
- Tubos "sin memoria" vuelven con facilidad a su forma inicial.
- Temperatura de instalación: manipulación de tuberías en el rango de temperatura de -5°C a +50°C.
- Temperatura de funcionamiento: de -20°C a +50°C.
- Temperatura de almacenamiento: de -40°C a +60°C.

Velocidad Aire (m/s)	75		90	
	Caudal (m³/h)	Perdidas de carga (1 m.)	Caudal (m³/h)	Perdidas de carga (1 m.)
1	11,2	0,3	16,8	0,3
1,5	16,8	0,7	25,1	0,6
2	22,4	1,2	33,5	1,0
2,5	28,1	1,8	41,9	1,5
3	33,7	2,5	50,2	2

	75	90
Diámetro Nominal (A)	75 mm.	90 mm.
Tolerancia	+1,4 mm.	+1,7 mm.
Interior Mínimo (B)	63 mm.	77 mm.
Longitud de los Rollos (±2%)	50 m.	50 m.

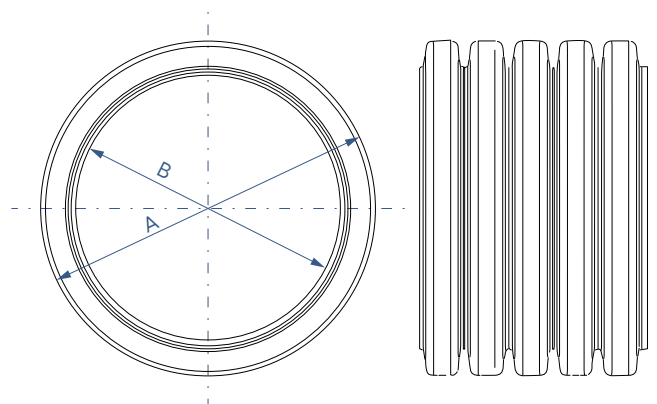
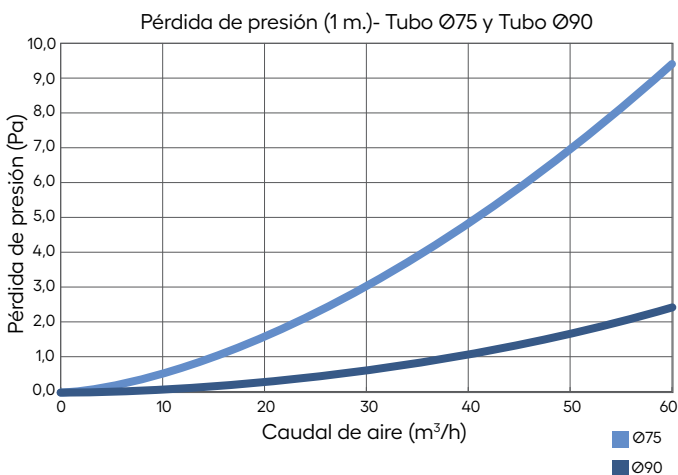

Preferencia de color en el tubo semirrígido sujeta a disponibilidad (el color no afecta a las propiedades físicas del tubo).



cajas de distribución / colectores de foam

Nuevas cajas de distribución realizadas en FOAM. Con todos los beneficios del material como son su bajo peso, de fácil manipulación, sin absorción de agua, aislante térmico y atenuador acústico.

Además gracias a su diseño y fabricación estos componentes pueden adaptarse fácilmente a dos medidas de tubo semirrígido ($\varnothing 75$ y $\varnothing 90$) aumentando la versatilidad y las opciones de montaje para el instalador.

Gracias al reducido peso de las piezas, su montaje y fijación en falsos techos y paredes es sumamente sencillo pudiendo realizarlo únicamente una persona.

- Espuma de celdas cerradas que influye directamente en propiedades fundamentales de la espuma, la conductividad térmica, la absorción y estanqueidad al agua, la permeabilidad al vapor de agua o la resistencia a la compresión.
- Material ligero que facilita el montaje al instalador.
- No es necesaria la junta de estanqueidad en el tubo.
- Excelentes características de aislamiento, gracias a un bajo coeficiente de conductividad térmica.
- Material especialmente diseñado para actuar como atenuador acústico y reducir el ruido producido por los ventiladores.
- Gracias al diseño y fabricación de nuestros componentes de FOAM se pueden adaptar en la misma caja de distribución o salida, varias medidas de tubo semirrígido $\varnothing 75$ y $\varnothing 90$ mm.
- Gracias a las propiedades del material, estos componentes son antifúngicos y antibacterianos.

Las cajas de distribución de FOAM se suministran con una cinta perforada para su soportación al techo. Esta cinta ya viene cortada a la medida necesaria para cada medida de caja.

Densidad (kg/m ³)	45
Dureza	>46
Resistencia a la tracción (kPa)	>240
Resistencia a la compresión (Deformación 10%) (kPa)	>60
Resistencia a la compresión (Deformación 25%) (kPa)	>76
Resistencia a la compresión (Deformación 50%) (kPa)	>142
Coef. de conductividad (W/mK)	$\alpha 40^{\circ} \rightarrow 0.038$
	$\alpha 40^{\circ} \rightarrow 0.041$
Absorción de agua	<0,5 vol. % después de 40 días (EN ISO 62)

DESCRIPCIÓN	DIMENSIONES (*en mm.)				
	d1	d2 (int)	a	b	c
CAJA DE DISTRIBUCIÓN 4 SALIDAS	(4x) $\varnothing 75/\varnothing 90$	$\varnothing 160$	255	235	360
CAJA DE DISTRIBUCIÓN 6 SALIDAS	(6x) $\varnothing 75/\varnothing 90$	$\varnothing 160$	375	235	360
CAJA DE DISTRIBUCIÓN 8 SALIDAS	(8x) $\varnothing 75/\varnothing 90$	$\varnothing 160$	495	235	360
CAJA DE DISTRIBUCIÓN 10 SALIDAS	(10x) $\varnothing 75/\varnothing 90$	$\varnothing 160$	615	235	360

DESCRIPCIÓN	DIMENSIONES (*en mm.)			
	d1	d2 (int)	d3	a
CAJA DE DISTRIBUCIÓN 4 SALIDAS PENTAGONAL	(4x) $\varnothing 75/\varnothing 90$	$\varnothing 100$	≈ 395	125
CAJA DE DISTRIBUCIÓN 8 SALIDAS PENTAGONAL	(8x) $\varnothing 75/\varnothing 90$	$\varnothing 125$	≈ 520	165
CAJA DE DISTRIBUCIÓN DE 6 SALIDAS CUADRADA	(6x) $\varnothing 75$	$\varnothing 125$	≈ 370	150

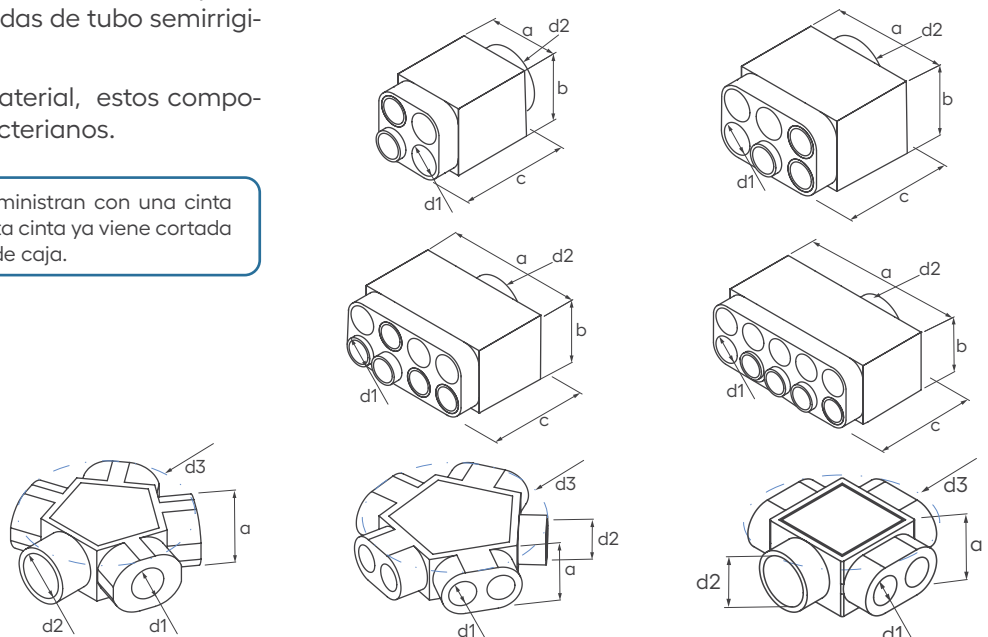



anillos reguladores

Regulador de caudal para sistemas de ventilación de impulsión o extracción en espacios residenciales. Mediante este sistema el ajuste del caudal de aire se realiza en el conducto semirrígido.

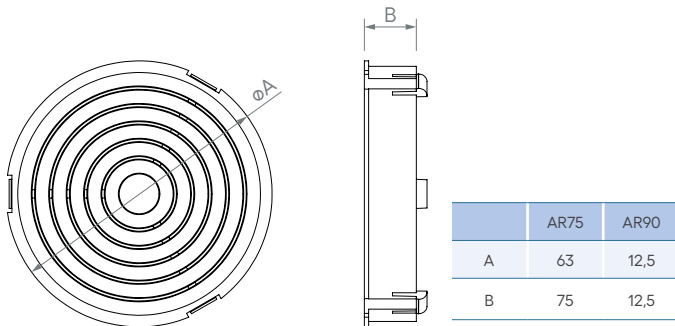

Pérdidas de presión de los reguladores de caudal

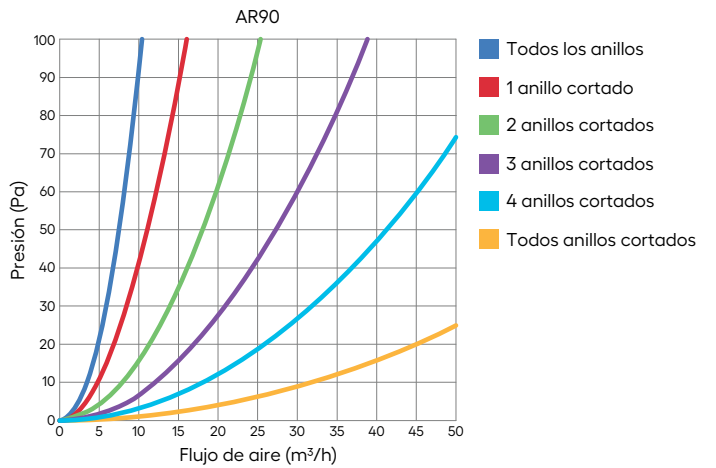
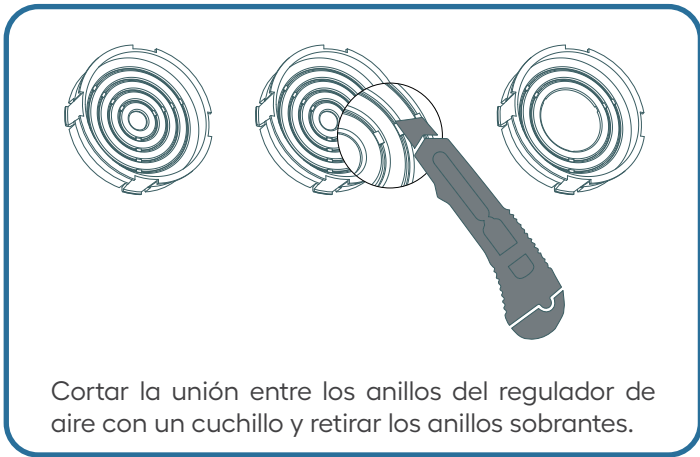
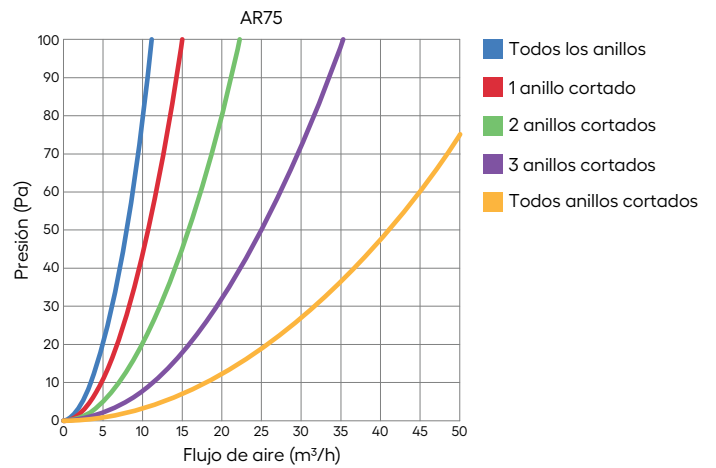



regulador de caudal ajustable

Regulador de caudal fácilmente ajustable in situ.

- Una vez ajustado, el caudal permanece constante independientemente de las variaciones de en el sistema de distribución de aire.
- Fácil de instalar por simple encaje.
- Modelos de baja presión: de 50 a 250 Pa.
- Conforme a la norma NFE 51-776-2.
- Puede utilizarse para extracción o impulsión de aire.
- Ideal para redes de ventilación en viviendas.

Instalación:

- El regulador de caudal se monta encajándolo en conductos verticales u horizontales.
- Una junta asegura la sujeción y estanqueidad del aparato.
- Es imprescindible seguir la dirección del caudal de aire indicada.

	Ø 100	Ø125	Ø125
Rango de caudal (m ³ /h)	15 ~ 50	15 ~ 50	50 ~ 100
Caudal ajustado de fábrica (m ³ /h)	30	30	60
Nivel de potencia acústica L _w en dB(A) a 50 Pa	27	27	30
Nivel de potencia acústica L _w en dB(A) a 100 Pa	33	32	35
Nivel de potencia acústica L _w en dB(A) a 150 Pa	37	37	39
Nivel de potencia acústica L _w en dB(A) a 200 Pa	42	42	43





regulador de caudal de foam

Regulador de caudal realizado en FOAM para posicionarlo en los tramos de tubo de las salidas de techo y salidas de pared o en los tubos de PVC.

Estos reguladores están realizados en FOAM, material que amortigua y atenúa el sonido.

El caudal de aire se ajusta dejando un determinado número de agujeros abiertos quitando los "gajos" de los que está formada la pieza.

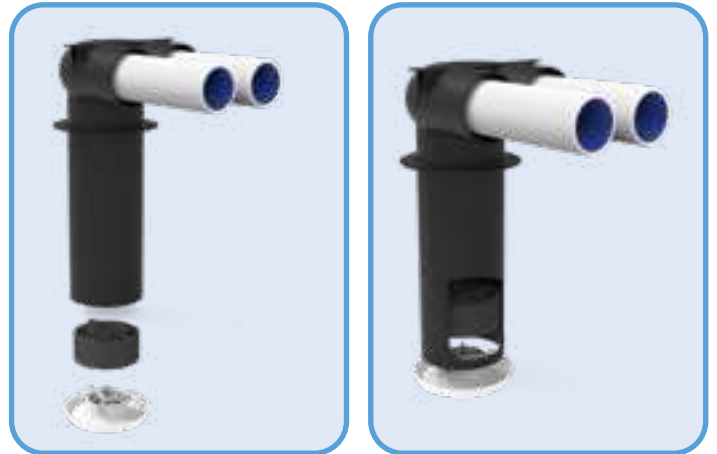

Pérdidas de presión de los reguladores de caudal

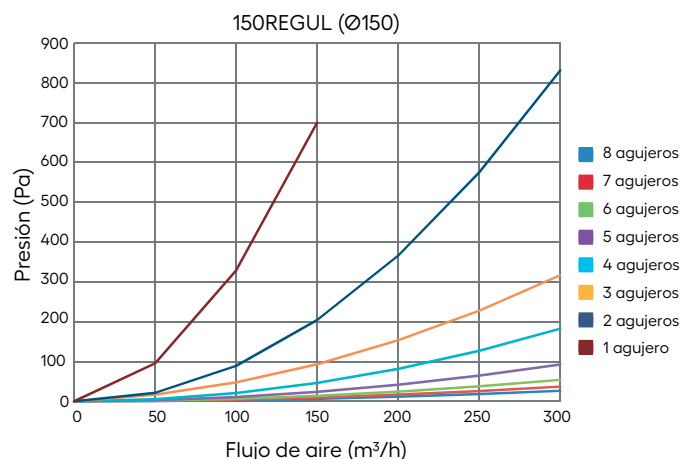
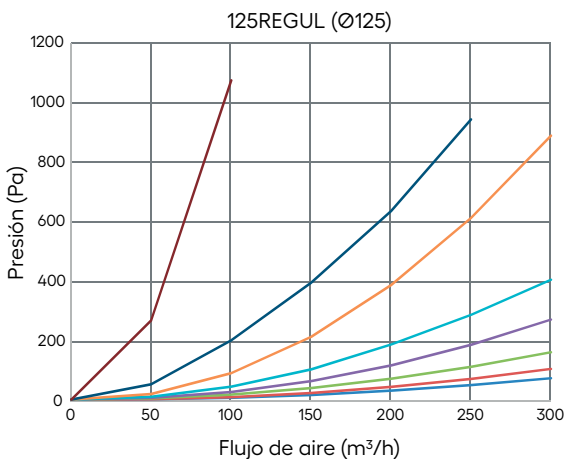
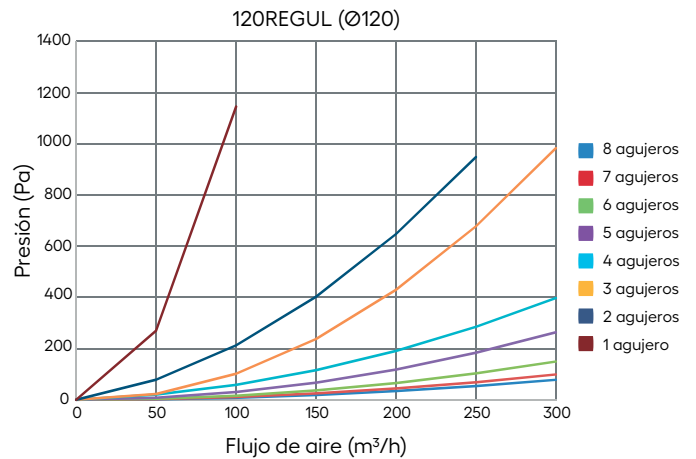
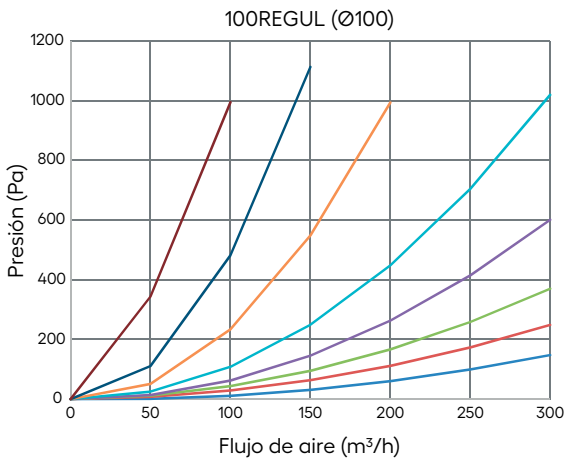

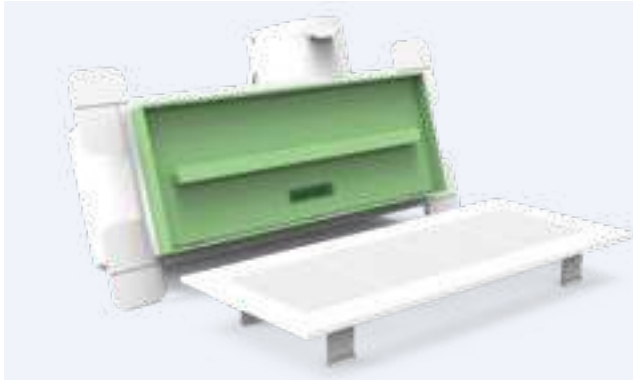

terminal de pared con rejilla

SALIDA DE PARED / TERMINAL / PLENUM CON VARIAS OPCIONES DE REJILLA

Caja de plástico para pared realizada en PS (poliestireno)

- La fijación se puede realizar tanto en cartón yeso como en mampostería con una profundidad mínima de 100 mm hasta 150 mm.
- Fijación sobre cartón yeso mediante tornillos autorroscantes en las 4 aletas laterales.
- Con burbuja incorporada.
- Posibilidad de instalación de nivel de burbuja cubierta de obra o dentro de la caja.
- Cubierta protectora de yeso completa con asa de extracción.
- N° 4 soportes de metal 80 x 80 para la fijación posterior suministrado.
- Manguitos completos con amortiguador de calibración con ajuste graduado mediante destornillador.
- Abrazaderas de manguera completas.
- Posibilidad de romper las aletas laterales para la inserción en la pared.
- Posibilidad de elegir hasta 2 modelos de rejilla en ABS plástico acabado RAL 9016:
 - Modelo con rejilla frontal para instalar en pared o techo.
 - Modelo decorativo en el que la impulsión del aire se realiza por el perímetro de la rejilla, quedando una placa vista completamente lisa que se puede pintar quedando perfectamente integrada con la pared.
- Posibilidad de hasta 5 entradas para manguitos de $\varnothing 75$ y $\varnothing 90$.

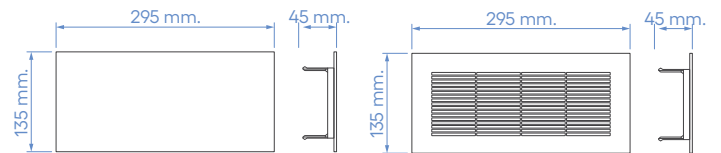
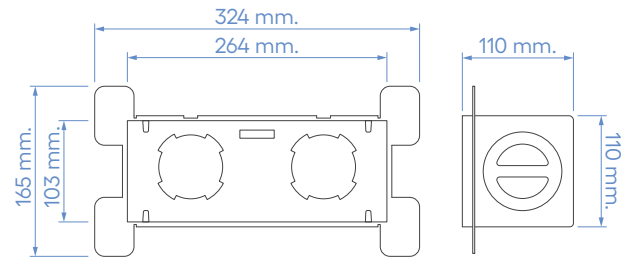

Rejilla decorativa

Rejilla frontal

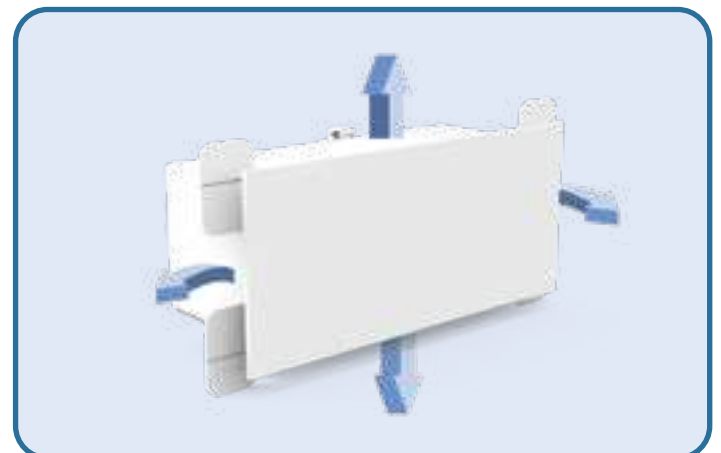
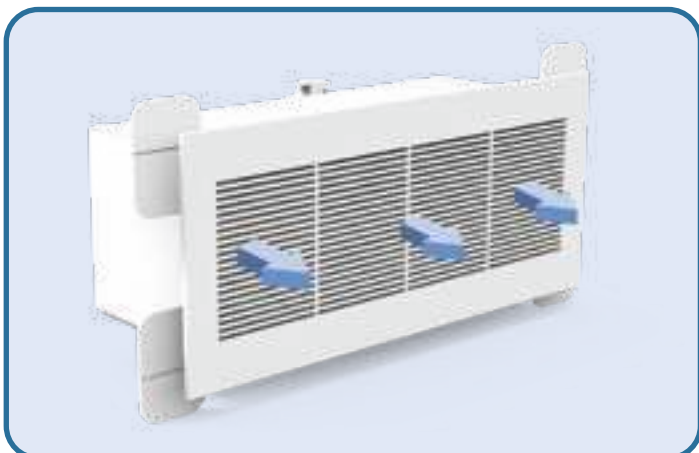
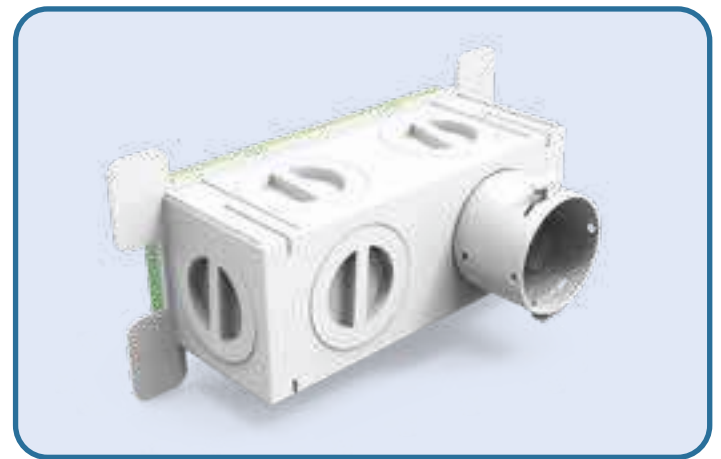



abrazaderas

Abrazaderas plásticas modulares para soportación del tubo semirrígido a paredes y techo. Realizadas en PP podemos encontrar dos modelos, en $\varnothing 75$ y en $\varnothing 90$ para cada uno de los diámetros de tubo de este tipo de instalaciones.

Las abrazaderas son modulares entre sí, puedes instalar desde una hasta todas las que te haga falta para todos los tubos de la instalación. Su unión es fácil ya que se realiza fácilmente con un machihembrado que lleva la pieza.

Dispone de un agujero pasante para poder atornillar a techo o pared.

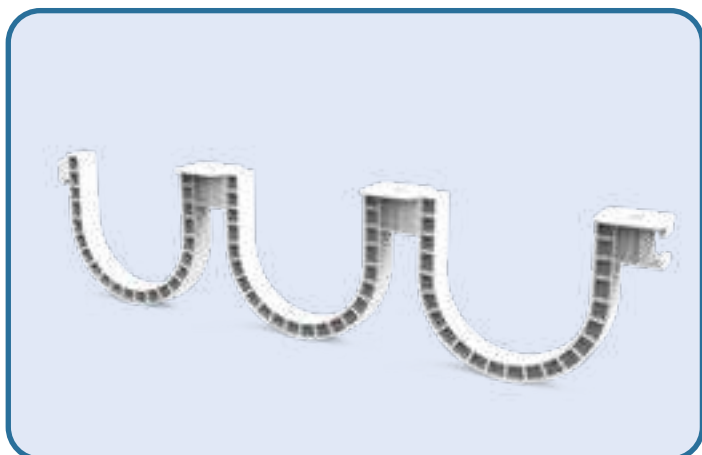



conductos de foam

Tubos, codos y componentes para conductos en espiral para sistemas de ventilación. Te permite con un sólo producto ventilación y aislamiento. Especialmente recomendado para conexión entre equipos de ventilación mecánica de doble flujo y exterior, además otorga un gran confort acústico.

Este tipo de conductos son los más adecuados para equipos de producción ACS de aerotermia ya que el material no condensa, es atenuante acústico y aislante térmico.

- Bajo peso, no permeable al aire y libre de corrosión.
- Material ligero, fácil de recortar y resistente a los golpes.
- Poca pérdida de carga gracias a la superficie interior lisa.
- Material: espuma PE-LD (ODP = 0).
- Grosor de la tubería: 16 mm.
- Rango de T°: -45°C (por un corto tiempo) a +100°C (EN 14707).
- Absorción de agua: <0,5 vol. % después de 40 días (EN ISO 62).
- Conductividad térmica (EN ISO 8497): $\leq 0,048$ W/mK a 40°C.
- Aislamiento acústico: hasta 20dB(A).

Densidad	30 kg/m ³
Conductividad térmica	0,041 W/m ² K
Resistencia térmica	0,56 m ² K/W
Rango de temperatura	-30 °C - +60 °C
Espesor	16 mm.
Reacción al fuego	B1

INSTALACIÓN

- 1 Todos los componentes de EP y de FOAM están fabricados con las bocas macho, con lo que la unión entre ellos hay que realizarla a testa de la manera que indicamos a continuación. Enfrentar los conductos y situar entre medio un manguito de PP.
- 2 Introducir la mitad del manguito en uno de los conductos.
- 3 Introducir la otra mitad del manguito en el otro conducto hasta que los conductos hagan tope y queden enfrentados a testa uno contra otro.
- 4 Pegar una tira de FOAM (código según medida del componente) alrededor de los dos tubos. Centrada. Esta tira de FOAM lleva ya el pegamento para la unión incorporada. Sólo hay que retirar la lámina protectora.
- 5 Para el anclaje del conducto a pared o techo, en caso de ser necesario, se puede utilizar una abrazadera del diámetro exterior del conducto o realizarlo con una tira metálica perforada.

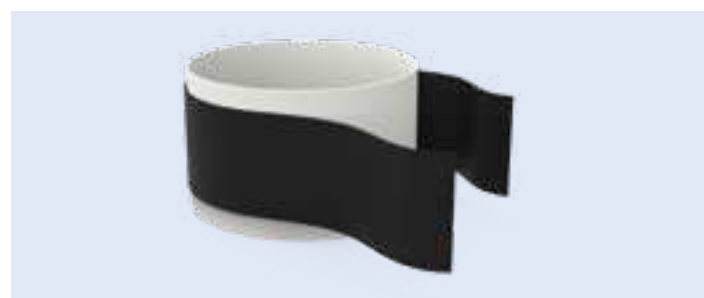

CÓDIGO	DESCRIPCIÓN	CÓDIGO	DESCRIPCIÓN
125ABREPS	Kit unión EPS Ø125	125ABRFOAM	Kit unión FOAM Ø125
160ABREPS	Kit unión EPS Ø160	160ABRFOAM	Kit unión FOAM Ø160
200ABREPS	Kit unión EPS Ø200	200ABRFOAM	Kit unión FOAM Ø200

Las medidas de la fajas de unión para cada uno de los kits son de diferente medida y no vale el kit de unión de EPS para el FOAM y viceversa.



conductos de eps

Conductos de EPS Grafito (25kg/m³) de baja conductividad térmica para la mejora del aislamiento.

El poliestireno expandido (EP) es una resina plástica expandible compuesta en un 98% por aire. Su extraordinaria ligereza se combina con una gran resistencia y excelentes propiedades de aislamiento térmico y de absorción de impactos, lo que lo convierten en un material con aplicaciones muy interesantes en sectores industriales diversos, como el alimentario, la construcción y la automoción, entre otros.

El EPS es un material inerte, lo que impide el crecimiento de microorganismos; no se pudre, ni se descompone, ni existe ningún organismo para el que constituya un alimento. Mantiene, por tanto, sus características mecánicas inalterables a lo largo del tiempo.

Está compuesto en un 98% por aire, es un material muy ligero, una cualidad que lo hace especialmente valioso al combinarla con su excelente capacidad de absorción de impactos.

Por último, es un monomaterial 100% reciclable, otro punto a favor para su utilización, pues su huella de carbono es inferior a la de otros materiales de origen fósil e incluso vegetal.

Densidad	25 kg/m ³	
Tipo de celda	cerrada	
Conductividad térmica	≤0,029 W/m*k	
Resistencia térmica	0,65 m ² *k/W	
Resistencia a compresión al 10% deformación	≥65 kPa	
Resistencia a la flexión	>50 kPa	
Estabilidad dimensional	Condiciones de temperatura y humedad	≤1%
	Condiciones laboratorio	±±0,2%
Reacción al fuego	E	

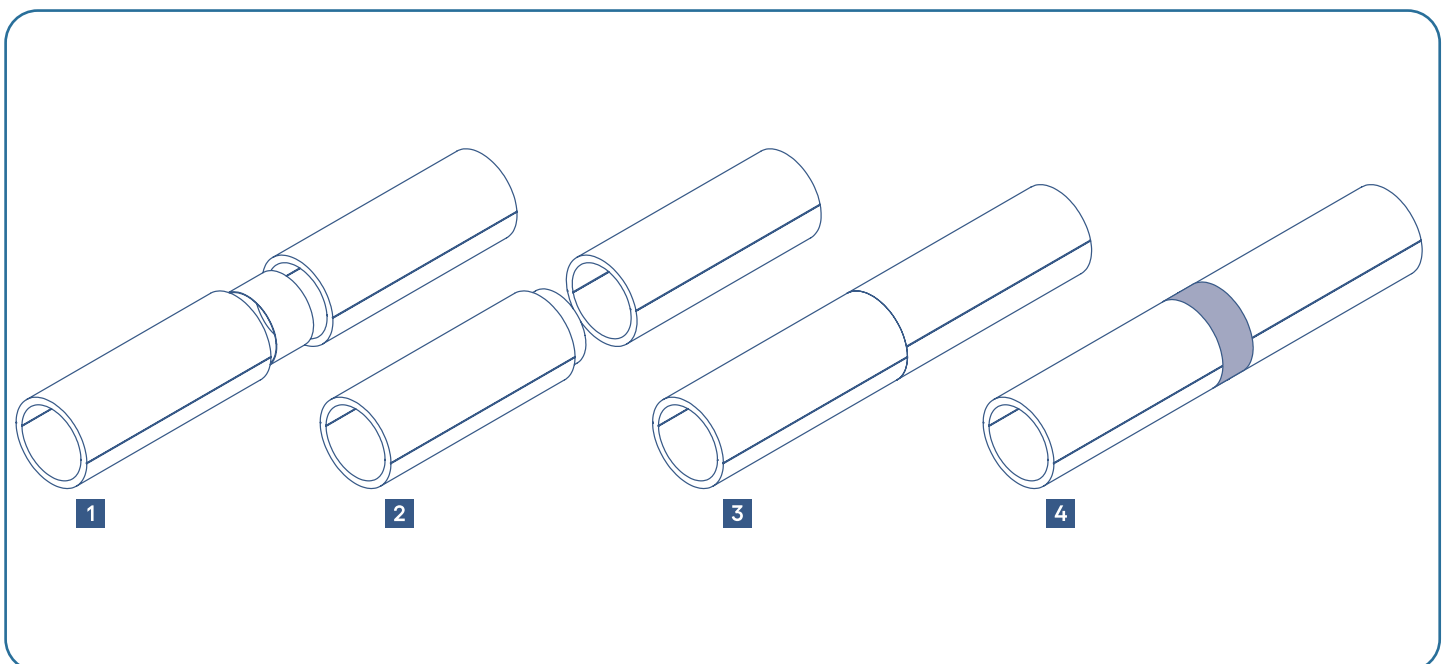



conductos de pvc

Conductos realizados en materiales termoplásticos de interior totalmente liso, lo que permite la máxima eficiencia en la conducción del aire y humos.

- Conducto ignífugo y autoextinguible.
- Restricción de sustancias nocivas. Libre de metales pesados bajo los parámetros fijados por la directiva RoSH.
- Antibacteriano, resistencia intrínseca a bacterias permitiendo su evacuación y salubridad presente en sistemas activos motorizados con un correcto mantenimiento.
- Antihongos, resistencia intrínseca a la propagación de hongos.
- Anticorrosión, inmune a la corrosión.
- Antiadherente a partículas sólidas.
- Higiénico: aprobado para uso público.
- Atenuador acústico: características aerodinámicas para manejar grandes caudales de aire, generando notable reducción de ruido frente a otros conductos y una baja pérdida de carga.

- Diseñado para una mínima pérdida de carga.
- Alta resistencia UV.
- Medioambientalmente correcto y reciclable.
- Temperatura máx. de trabajo 70°C.
- Alta estanqueidad.
- Atérmico.
- Dieléctrico.
- Alta resistencia a la abrasión.
- Diseñado para una vida útil de 50 años.
- Extracción, campanas extractoras, ventilación y aerotermia.
- Extracción: CTE DB HE3 | UNE-EN 61591:1997
- Ventilación: CTE DB HS3 | CTE DB HE | RITE 2007 | RD 564/2017
- Eficiencia Energética
- Aerotermia: CTE DB HE4

	Formato	Medidas	Sección	Equivalente extracción	Extracción	Ventilación Aerotermia
SERIE 100		110 mm. 55x110 mm.	7850 6050	110 mm.	≤ 400 m³/h	✓
SERIE 120		120 mm. 70x147 mm.	11308 10290	120-125 mm.	400 - 600 m³/h	✓
SERIE 150		150 mm. 90x170 mm.	17662 15320	150 mm.	≥ 600 m³/h	✓

aeroplast

VENTILACIÓN
MECÁNICA
CONTROLADA
**SOBRE
NOSOTROS**

Sobre nosotros

Fig, S.L. nace en 1966 y en pocos años se especializa en la fabricación de conductos para la evacuación de humos de calderas y calentadores de gas y gasoil, estándar y de condensación.

Somos la única empresa nacional que puede ofrecer **calidad y seguridad O.E.M.** Esto significa que nuestros conductos de evacuación, además de estar homologados y conforme a la normativa vigente, son equivalentes en calidad y seguridad a los ofrecidos por los fabricantes de aparatos.

Tantos años trabajando en este campo nos han permitido acumular los conocimientos necesarios para poder ofrecer un **servicio gratuito de asesoría** para el cálculo y la realización de instalaciones correctas de conductos de evacuación de humos, según los aparatos elegidos y las condiciones de instalación.



FIG y GROPPALLI

En 2008 FIG fue adquirida por GROPPALLI S.R.L, una empresa que lleva operando desde 1977 en el sector de la construcción de moldes, GROPPALLI se caracteriza inmediatamente por un fuerte dinamismo en las inversiones, lo que determina un crecimiento tecnológico muy fuerte.

Diez años después, GROPPALLI desarrolla su propia línea de conductos

de humos, entrando en el sector de componentes para calderas murales. El crecimiento de la empresa es muy rápido y gracias a importantes innovaciones de productos pronto se convierte en líder del sector.

Hoy GROPPALLI es uno de los actores internacionales más importantes y socio estratégico de los principales fabricantes de calderas a nivel mundial.

En 2008 se amplió el centro logístico, revolucionando la forma de concebir la relación cliente-proveedor. En particular, gracias a su almacén automático con 37.000 espacios para pallets, GROPPALLI puede reducir la cadena de producción al mínimo entregando rápidamente lo que se necesita, donde se necesita, en la cantidad exacta que se necesita.

Cada elección está guiada por la ambición de garantizar constantemente la máxima calidad y fiabilidad del producto

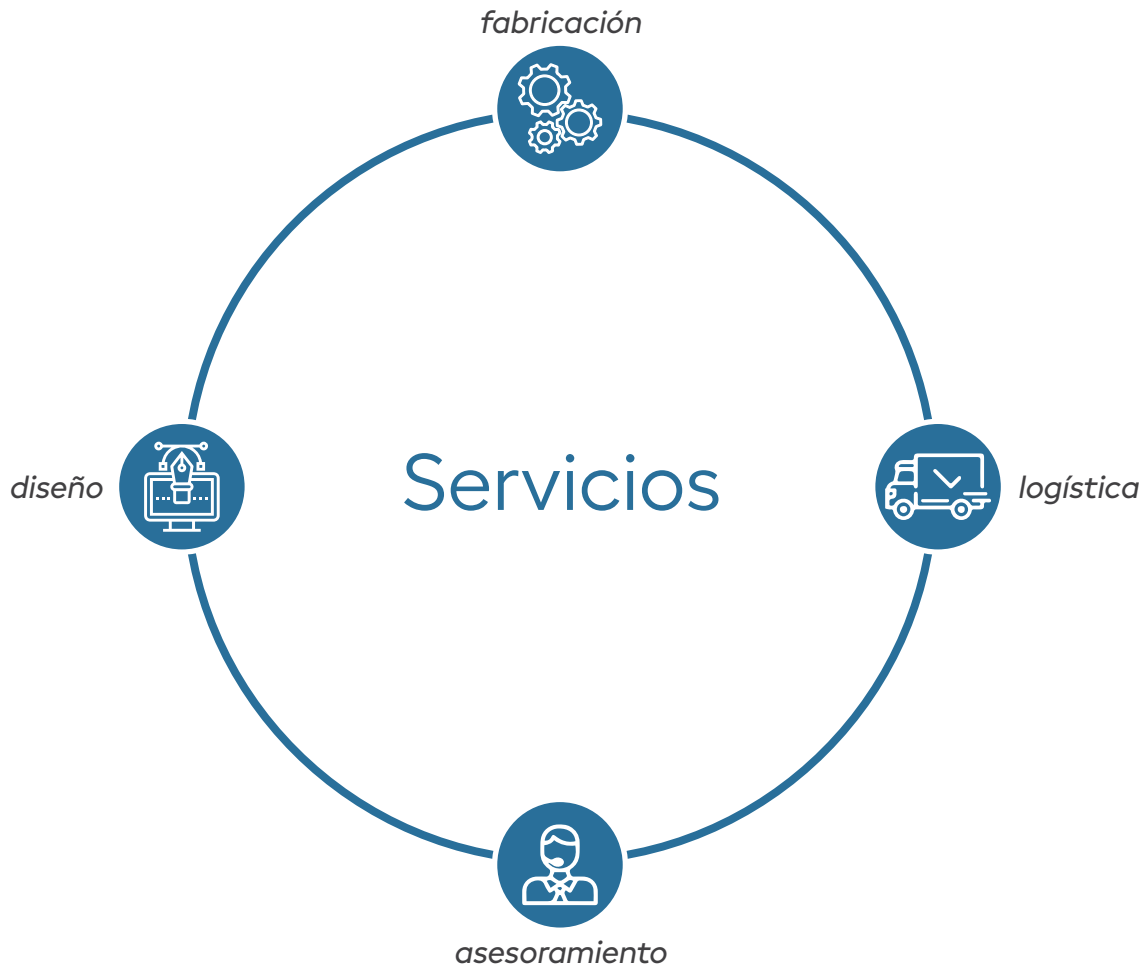

diseño

Nuestros diseños **O.E.M** van destinados a la realización de los mejores conductos de evacuación de humos y ventilación disponibles en el mercado actualmente.

asesoramiento

Gracias a nuestro **KNOW HOW** y la larga experiencia, ofrecemos las mejores soluciones en aquellos casos donde la instalación de un conducto se complica.

logística

Nuestro servicio **ágil y eficaz**, con el apoyo y colaboración de agentes logísticos de categoría contrastada, hace que nuestros clientes reciban puntualmente sus pedidos.

fabricación

Seleccionamos y empleamos las mejores materias primas para que junto al diseño previo a la fabricación, se consiga **el mejor producto posible**.

Red comercial



Contamos con una amplia red comercial que abarca todo el territorio peninsular. Un grupo de profesionales que pueden asesorarte y dar solución a los problemas que resulte de la planificación, diseño o montaje de una instalación.

Cataluña

Sr. Alfonso Muñoz Almaraz
Móvil 660 418 689
comercial@amcomercial.cat

Andalucía

Sr. Juan Francisco Sánchez García
Móvil 673 046 776
juanfrsanchezgar@gmail.com

Galicia y Asturias

Sr. David Marzoa
Móvil 607 993 466
dmrrepresentaciones@gmail.com

País Vasco, Navarra, Cantabria y Burgos

Sr. Juan Carlos Riveiro
Móvil 649 864 168
jcarlosriveiro17@gmail.com

Salamanca, Zamora, León, Valladolid, Palencia, Segovia y Ávila

Sr. Alfonso García Morán
Móvil 722 367 272
ventascomercialagm@gmail.com

Aragón y Soria

Sr. José Luis Legaz
Móvil 607 158 834
figaragon@gmail.com

Madrid y Castilla la Mancha

Sr. Juan Carlos de la Torre
Móvil 629 521 863
dlt@dlt-representa.es

Murcia

Sr. Juan José Zomeño
Móvil 607 408 611
zrepresentaciones@gmail.com

Alicante

Sr. Antonio Albaladejo
Móvil 617 232 901
aalbaladejobru@gmail.com

Extremadura

Sr. Vicente Bermejo Sánchez
Móvil 650 944 038 – 664 620 491
vicentebermejo@telefonica.net

Valencia y Castellón

Sr. Germán Pastor
Móvil 606 953 091
g.pastor@cgac.es

Islas Baleares

Sr. Marc Comas Cabot
Móvil 657 970 940
comasch@gmail.com

Portugal

Sr. Miguel Bazenga Fernandes
Móvil +351 968 494 996
mbfernandes57@gmail.com

Condiciones de venta

Precios

Los precios incluidos en esta tarifa tiene valor indicativo y no constituyen una oferta en firme por parte de FIG, S.L. Esta tarifa no incluye impuestos y anula todas las anteriores.

Características

FIG, S.L., se reserva el derecho de modificar las características de sus productos sin previo aviso.

Forma de pago

Pago a 60 días fecha factura. Toda mercancía es propiedad de FIG, S.L., hasta que no se haya hecho efectivo su cobro total conforme factura.

Portes

Se enviará a portes pagados los pedidos por un importe neto superior a 600 euros (salvo en pedidos exclusivamente de tubo semirrigido en los que se estudiara cada caso). Envíos a Baleares portes pagados para pedidos por un importe neto superior a 1800 euros. Si el cliente desea modalidades de transporte diferentes a las elegidas por FIG, S.L., el envío se realizará a portes debidos. Consultar envíos a Ceuta, Melilla y Canarias.

Se recomienda comprobar el perfecto estado de los precintos y embalajes al recibir la mercancía, en caso de anomalías hacerlo constar en albarán de entrega de transporte, comunicando por escrito dichas anomalías a FIG, S.L., en un plazo máximo de 24 horas desde la recepción del envío.

Portes unidades VMC Terciario

Portes a Península pagados a partir de 5000 € netos, portes a obra con acceso a trailer, sin descargas, ni acarrees, ni camión pequeño, ni plataforma.

Se recomienda comprobar el perfecto estado de los precintos y embalajes al recibir la mercancía, en caso de anomalías hacerlo constar en albarán de entrega de transporte, comunicando por escrito dichas anomalías a FIG, S.L., en un plazo máximo de 24 horas desde la recepción del envío.

Garantía

Todos nuestro productos están garantizados contra defectos de material o fabricación.

La garantía cubre el cambio o reparación de las piezas defectuosas (previa inspección de las mismas por FIG, S.L.) así como los portes que se originen, siempre y cuando los defectos no sean causados por un uso anormal.

Litigio

Toda reclamación deberá notificarse por escrito a FIG, S.L., en un plazo de 24 horas a partir de la recepción de material. FIG, S.L., en caso de necesidad de competencias jurídicas se someterá expresamente a los Tribunales de Zaragoza.

Devolución de mercancía

En ningún caso se aceptarán devoluciones sin previa autorización de FIG, S.L. No se admitirán devoluciones de piezas fabricadas según diseño del cliente. Las devoluciones se aceptarán a portes pagados. Todas las devoluciones deberán ir acompañadas de fotocopia de la factura original. FIG, S.L., se reserva el derecho a examinar la mercancía devuelta, que para ser aceptada deberá estar en las mismas condiciones en que fue remitida al cliente (piezas y embalaje). En caso de producirse una devolución se generará una nota de cargo de un 10 % del valor neto en concepto de gastos derivados de la manipulación, recuento e inspección del producto devuelto.

Síguenos en Redes sociales

En FIG estamos presentes en las redes sociales. En éstas, encontrarás toda la información respecto a:

- Nuestras novedades e innovaciones.
- Ejemplos de obras.
- Soluciones.

También disponemos de una Newsletter en la que mandamos nuestras noticias más importantes para distribuidores e instaladores.

En nuestra web y dentro de la ficha de cada producto, dejamos a disposición y con acceso libre a toda la documentación de cada pieza:

- Fichas técnicas.
- Manuales de ensamblaje (en el caso de que dispongan de el).
- Catálogos.
- Tarifas.



Te mostramos paso a paso la instalación de un sistema de Ventilación Mecánica Controlada (VMC) de doble flujo con recuperación de calor, ideal para entornos residenciales.

Con este sistema conseguirás:

- Aire limpio y saludable: Filtrado y distribuido a las estancias secas.
- Recuperación de energía: Ahorras en climatización y reducirás el consumo energético.
- Confort: Olvídate de abrir las ventanas para ventilar.
- Eliminación del ruido: Con nuestro sistema #Aeroplast conseguimos mejorar el bienestar acústico de la vivienda.



Bienestar que ahorra

Notas

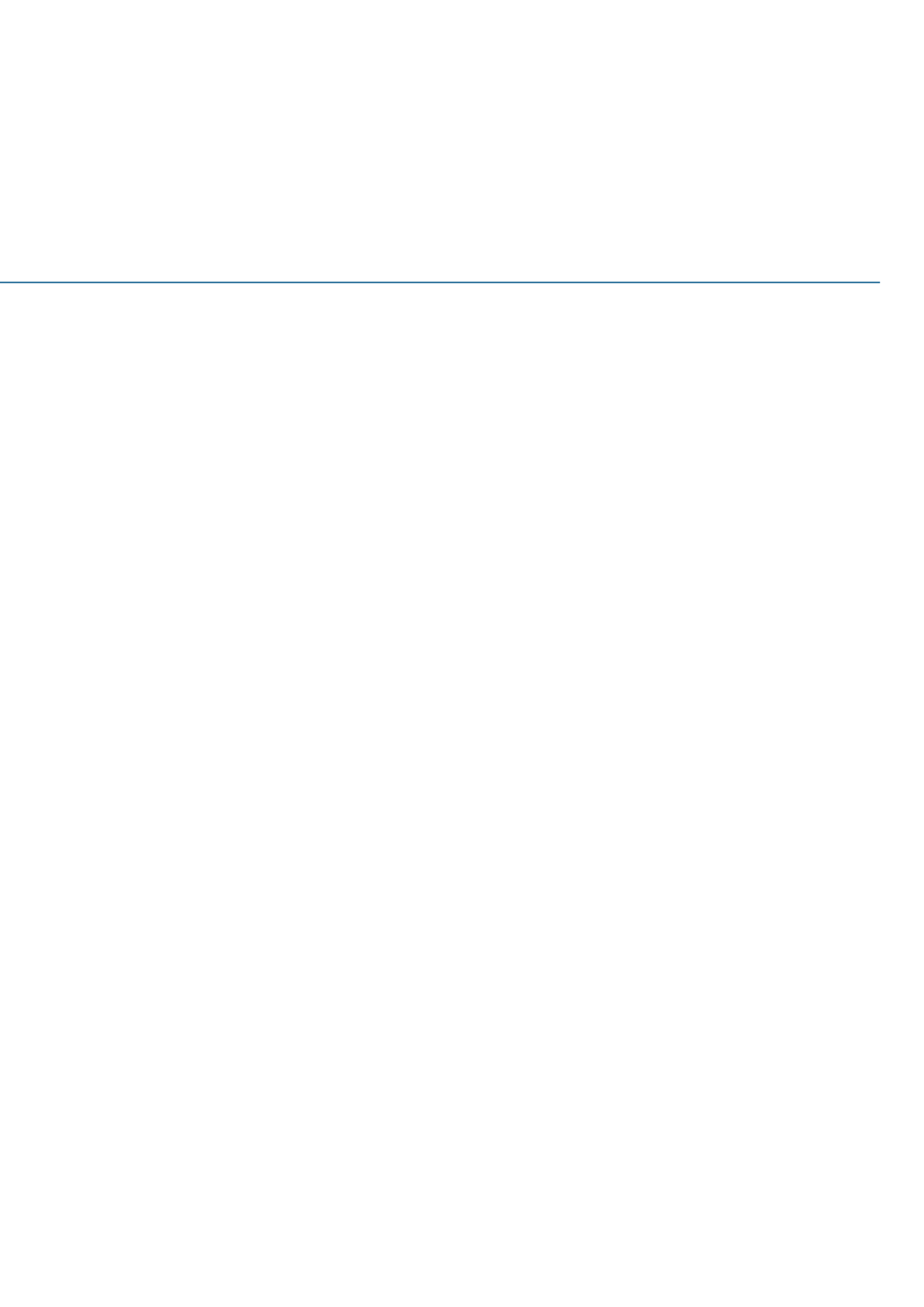



Conductos y componentes para
evacuación y ventilación

aeroplast



FIG

Polígono El Borao Norte, nave 9D

50172, Alfajarín

Zaragoza, España

www.fig.es