



CATÁLOGO TARIFA
2025

ES







Fondital, líder a nivel internacional de sistemas de calefacción, es el primer productor en el mundo de radiadores de aluminio. Este resultado ha sido posible gracias a una orientación a la innovación sostenible a través de procesos de Investigación y Desarrollo, a la búsqueda de la constante renovación de los procesos productivos, a la permanente valorización y formación de los recursos humanos y a la atención al bienestar de los trabajadores.

Fondital instauro con sus clientes una relación de colaboración estratégica que va más allá de la simple relación cliente – proveedor, esta partnership se consolida a través del intercambio de informaciones y de la orientación hacia el cliente manteniendo el focus en la sostenibilidad ambiental.



PLANTA C1



PLANTA C2



PLANTA V1



PLANTA V2

POR QUE ELEGIR FONDITAL

Nos comprometemos en operar con la máxima eficiencia energética y en promover procesos seguros para la protección del medio ambiente. Aspiramos a ser no solamente un **centro de competencia**, sino también un **motor de desarrollo** para nuestro territorio, contribuyendo activamente a su crecimiento y bienestar.



Nuestra ambición es ser una empresa innovadora en la creación de **productos eficientes y sostenibles**, fortaleciendo relaciones sólidas y duraderas con nuestros accionistas y valorizando nuestras **raíces locales**, llegando a ser un **punto de referencia a nivel global**.

Nuestra misión es desarrollar **sistemas de calefacción y fundición estructural para el sector de la automoción**, utilizando las tecnologías industriales más avanzadas para garantizar productos sostenibles y de máxima calidad.

FONDITAL EN EL MUNDO

Fondital es líder en el mercado a escala internacional. Personal multilingüe y oficinas de representación garantizan una constante presencia en el mercado global, como prueba de la visión "customer oriented".

Fondital está en continuo crecimiento, gracias a la capacidad de interpretar las exigencias y los cambios de la clientela, y su versatilidad para adaptar continuamente su oferta a las nuevas necesidades del mercado final con innovaciones de proceso y de producto.

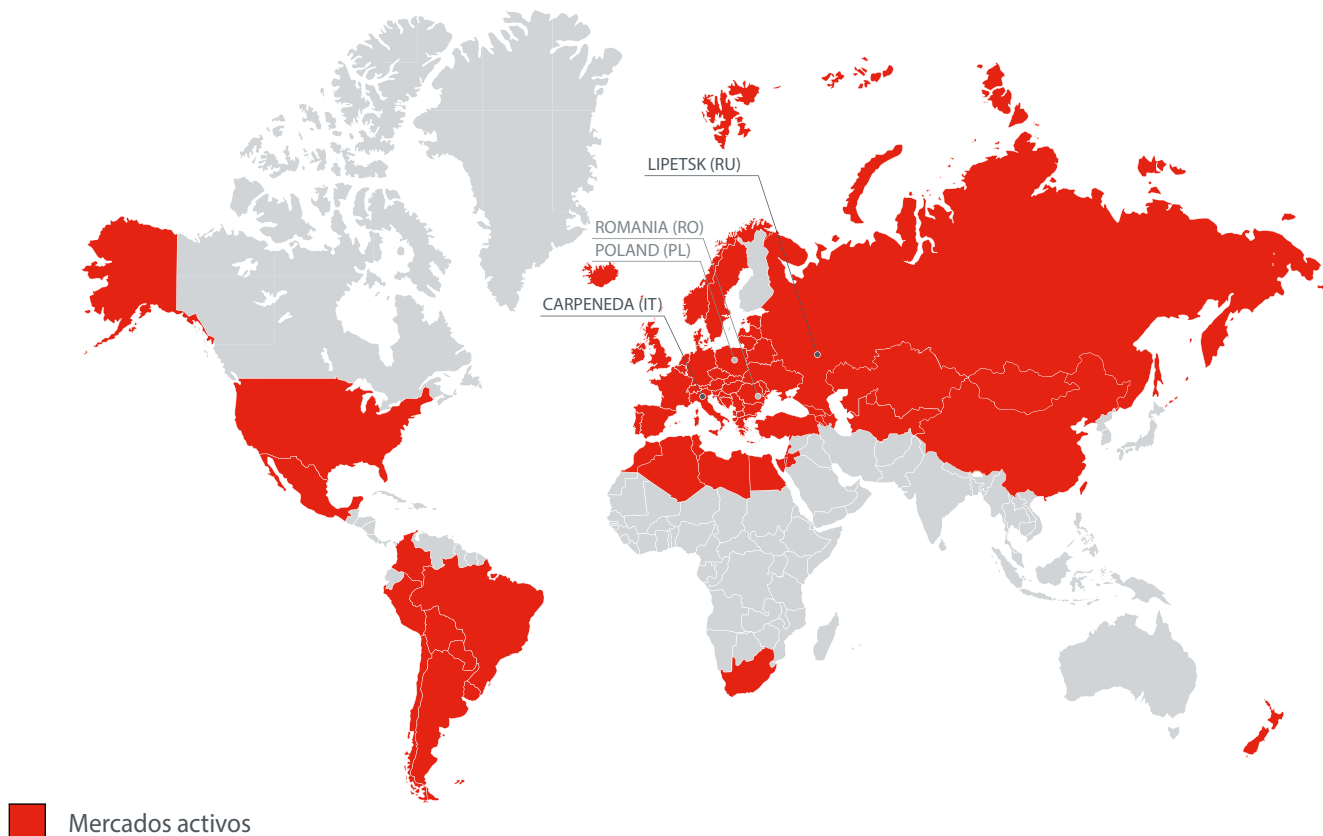

ÍNDICE GENERAL



BOMBAS DE CALOR

PÁG. 11



SISTEMAS HÍBRIDOS

PÁG. 51



FANCOILS

PÁG. 75



CALDERAS DE CONDENSACIÓN <35 KW

PÁG. 95



CALDERAS DE CONDENSACIÓN >35 KW - MÓDULOS

PÁG. 125



EVACUACIÓN DE HUMOS Y ACCESORIOS

PÁG. 147



SOLAR TÉRMICO

PÁG. 161



ACUMULADORES

PÁG. 177



RADIADORES PRESOFUNDIDOS

PÁG. 192



RADIADORES DECORATIVOS

PÁG. 202



RADIADORES ADORNO BAÑO

PÁG. 208



RADIADORES DE DISEÑO

PÁG. 214



ACCESORIOS RADIADORES

PÁG. 222



RADIADORES ELÉCTRICOS

PÁG. 230



RADIADOR MURAL A GAS

PÁG. 234



SOPORTE COMERCIAL

FUNCIONARIOS DIRECTOS

Red comercial propia en todo el territorio nacional para permitir el **contacto directo entre la empresa y el partner.**

OFICINA CUSTOMER ATENCIÓN AL CLIENTE

Team dedicado para brindar un soporte completo, se convierte en un verdadero **punto de referencia para el cliente.**



SERVICIOS DE PRE-VENTA

PRESUPUESTOS Y DIMENSIONAMIENTO

Personal técnico dedicado para permitir **una correcta elección de productos que se ajusten a las diferentes necesidades.**

APOYO EN FASE DE INSTALACIÓN

Soporte técnico de forma remota o directamente en obra durante la instalación.

VISITA TÉCNICA EN OBRA

Análisis directo realizado por técnicos especializados **en viviendas y obras.**

ASESORAMIENTO TÉCNICO

Asistencia prestada con **personal interno y/o técnicos en el territorio.**

FORMACIÓN TÉCNICA

Calendario programado de cursos in situ y/o en la empresa para **actualizar a los instaladores partner.**

ASESORAMIENTO NORMATIVO

Contacto directo sobre **las nuevas normativas vigentes.**



SERVICIOS DE POST-VENTA

RED SAT

Centros Oficiales de Asistencia Técnica **en todo el país** específicos para cada categoría de producto.

FORMACIÓN SAT

Oferta formativa dirigida a SAT oficiales con **jornadas técnicas realizadas en las diferentes salas de formación Fondital en España.**

NÚMERO ATENCIÓN AL CLIENTE

Línea directa para los clientes e instaladores para consultas técnicas y búsqueda SAT.

SERVICIOS PARA LA INSTALACIÓN DE BOMBAS DE CALOR

Visita técnica en la instalación con **soporte para conexiones eléctricas, puesta en marcha base con ajuste de la máquina** según la instalación, servicio de puesta en marcha completa para los modelos bibloc.

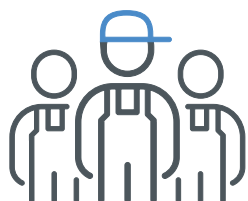

SERVICIOS	MONOBLOC	BIBLOC
VISITA TECNICA EN OBRA	●	●
PUESTA EN MARCHA BASE	●	●
PUESTA EN MARCHA COMPLETA		●
PUESTA EN MARCHA PREMIUM		●

FONDITAL Y BIM:

LA INNOVACIÓN EN EL DISEÑO

Todo el catálogo de productos Fondital se ha incluido en BIMobject, la mayor plataforma mundial de contenidos BIM.

Es por tanto posible descargar los distintos archivos insertándolos en el proyecto deseado y accediendo directamente a toda la información específica y detallada de cada prototipo.

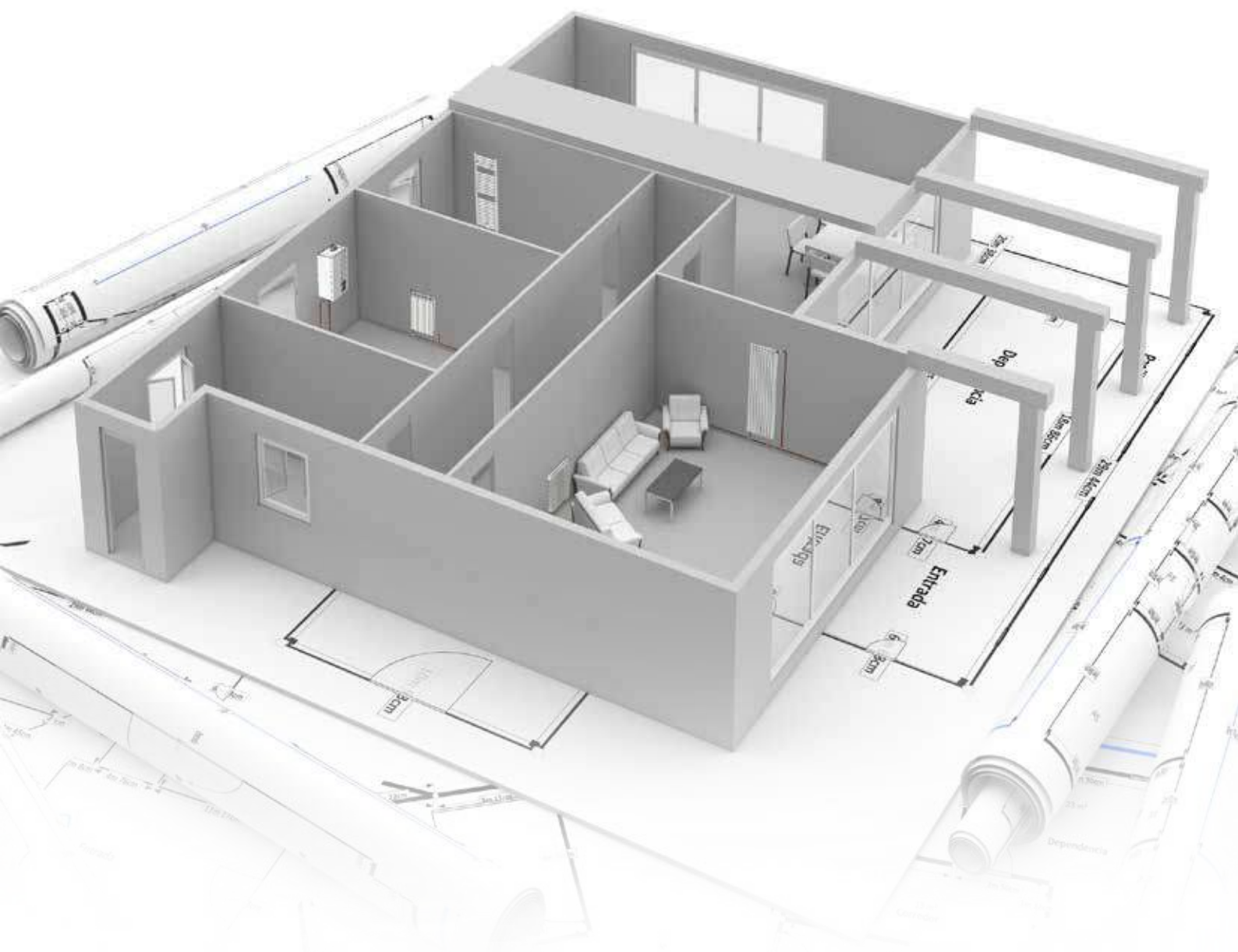

bimobject[®]

Descargue los productos Fondital en www.bimobject.com/es/fondital

PRODUCT RANGE



SOLAR THERMAL SYSTEMS



FANCOILS



HEAT PUMPS



HOT WATER STORAGE TANKS



CONDENSING BOILERS AND STANDARD BOILERS



DESIGN RADIATORS





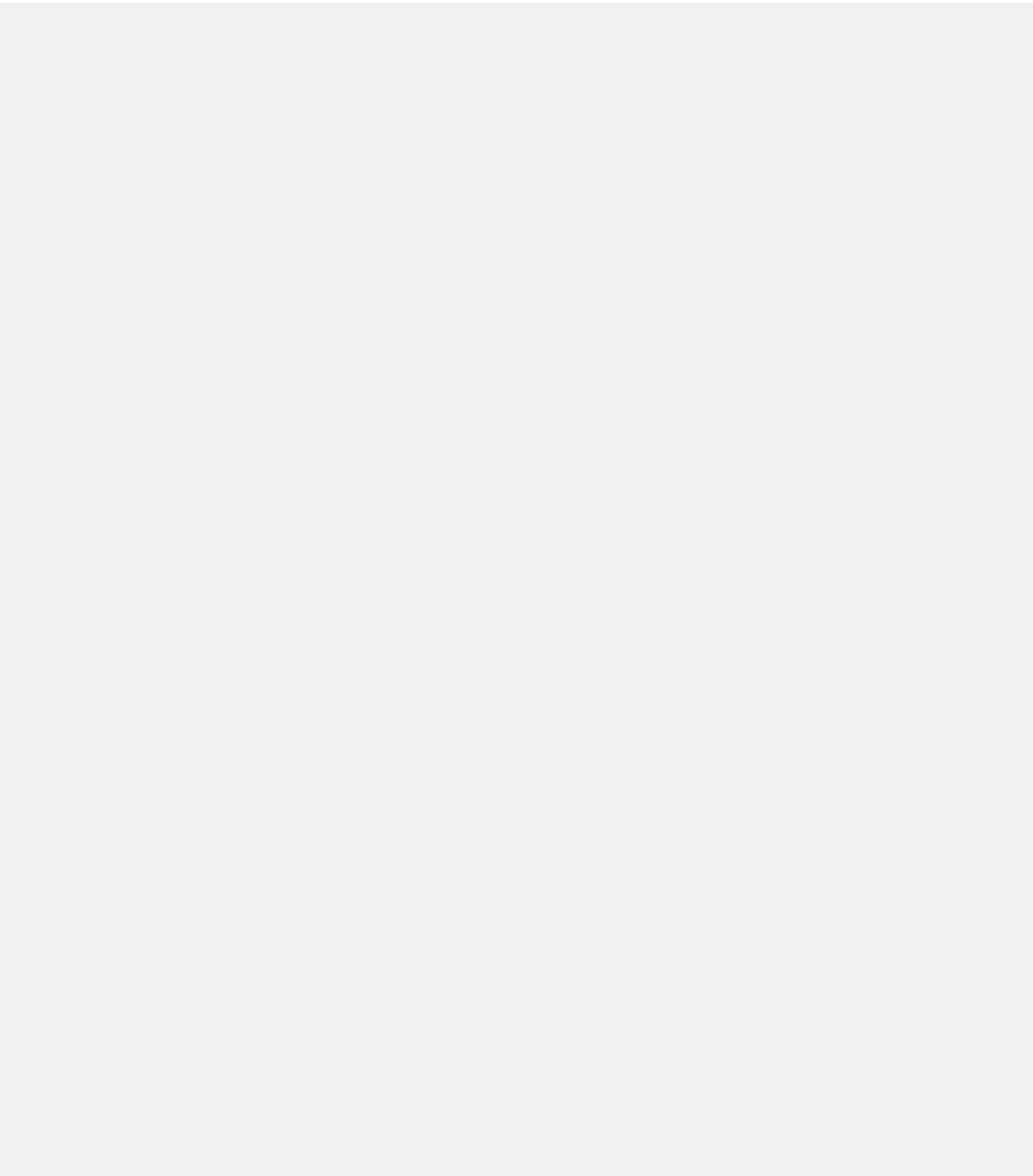



BOMBAS DE CALOR

BOMBAS DE CALOR

PROCIDA AWM	pág. 12
PROCIDA AWS	pág. 26
PROCIDA AWS XB	pág. 30
ACCESORIOS BOMBAS DE CALOR	pág. 38

ACUMULADORES PARA BOMBAS DE CALOR

WHPF PU	pág. 40
WHPF PU E	pág. 42
WHDHP SS	pág. 44
WHDHP SSH	pág. 46
ACCESORIOS ACUMULADORES PARA BOMBAS DE CALOR	pág. 48

PROCIDA AWM

BOMBA DE CALOR AEROTÉRMICA MONOBLOC AIRE/AGUA INVERTER
'PRODUCCIÓN DE AGUA PARA CALEFACCIÓN Y REFRIGERACIÓN



- ▶ **CLASE A+++ para modelos X6 - X8 - X10 - X12 y T12. CLASE A++ para modelos X14 - X16 - T14 - T16 (en condiciones climáticas medias y aplicación de baja temperatura, según la norma UE 811/2013, EN 14825)**
- ▶ **Altos coeficientes de rendimiento calorífico (COP)**
- ▶ **Cuadro de mandos con pantalla táctil e interfaz de usuario de serie, para controlar a distancia dentro de la vivienda**
- ▶ **Equipo compacto e instalación exterior monobloc (sin refrigerante dentro de la vivienda, circuito frigorífico hermético y sellado de fábrica, también los tamaños de mayor potencia tienen monoventilador)**
- ▶ **Impacto medioambiental reducido, debido al uso del gas R32 (GWP = 675)**
- ▶ **Puede combinarse con acumuladores para la producción de agua caliente sanitaria, con resistencia eléctrica y con caldera de back-up**
- ▶ **Incluido en el precio: bomba de calor, cuadro de mandos, filtro de agua, sonda acumulador, sonda para gestión backup y sonda aire interna**
- ▶ Grupo hidráulico integrado con vaso de expansión, bomba circuladora de alta eficiencia, intercambiador de placas, flusostato, disareador y válvula de seguridad
- ▶ Compresor twin rotary DC inverter y ventilador axial DC inverter brushless
- ▶ Batería aleada con tratamiento hidrófilo - Aumenta la resistencia a la corrosión y limita la formación de la condensación
- ▶ Gestión de válvula 3 vías (no incluida) para la producción de agua caliente
- ▶ Válvula de expansión electrónica para la optimización del líquido refrigerante
- ▶ Resistencia eléctrica en la base (evita la formación de hielo)
- ▶ Regulación Climática y función "Quiet" para la modalidad silenciosa

PUESTA EN MARCHA INCLUIDA

Disponibles en los modelos:

- 6
- 8
- 10
- 12
- 14
- 16



INTERFAZ DE USUARIO

- ▶ Pantalla táctil
- ▶ Gestión de las modalidades de funcionamiento, componentes de sistema y sistemas de integración calefacción, configuración parámetros
- ▶ Programación semanal de franjas horarias
- ▶ Gestión ciclo antilegionela

Modelo	Gas refrigerante	Código	Alimentación	Capacidad nominal de calefacción (1)		Clase de eficiencia energética estacional de calefacción (2)		Dimensiones embalaje A x A x P mm	Peso bruto kg	Precio €
				Temp. agua 35 °C kW	Temp. agua 55 °C kW	Temp. agua 35 °C	Temp. agua 55 °C			
AWM X6	R32	DPBS0XAW06	Monofásico	6,00	5,52	A+++	A+++	1258x900x488	109	6.166,00
AWM X8	R32	DPBS0XAW08	Monofásico	7,50	6,90	A+++	A+++	1258x900x488	109	6.329,00
AWM X10	R32	DPBS0XAW10	Monofásico	10,00	9,20	A+++	A+++	1288x1020x588	166	7.188,00
AWM X12	R32	DPBS0XAW12	Monofásico	12,00	11,04	A+++	A+++	1288x1020x588	166	7.761,00
AWM X14	R32	DPBS0XAW14	Monofásico	14,00	12,88	A+++	A+++	1288x1020x588	166	8.419,00
AWM X16	R32	DPBS0XAW16	Monofásico	15,50	14,26	A+++	A+++	1288x1020x588	166	8.909,00
AWM T12	R32	DPBS0TAW12	Trifásico	12,00	11,04	A+++	A+++	1288x1020x588	166	8.151,00
AWM T14	R32	DPBS0TAW14	Trifásico	14,00	12,88	A+++	A+++	1288x1020x588	166	8.868,00
AWM T16	R32	DPBS0TAW16	Trifásico	15,50	14,26	A+++	A+++	1288x1020x588	166	9.441,00

(1) temp. aire exterior 7 °C bulbo seco/6 °C bulbo húmedo
temp. agua entrada / temp. agua salida: 30 / 35 °C - temp. agua entrada / temp. agua salida: 50 / 55 °C
Según EN 14511

(2) Según EN 14825

DIMENSIÓN Y ENTRE EJES DE LAS CONEXIONES

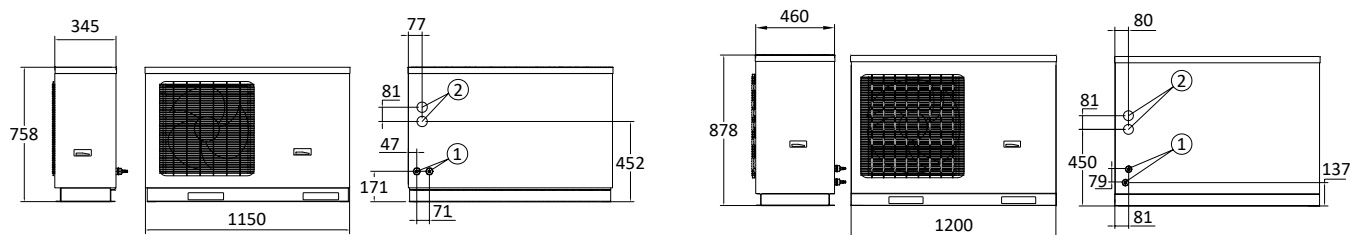

mod. Procida AWM X6 - X8

- 1 Conexiones de salida/entrada de agua
- 2 Conexiones eléctricas

mod. Procida AWM X10 - X12 - X14 - X16 - T12 - T14 - T16

- 1 Conexiones de salida/entrada de agua
- 2 Conexiones eléctricas

DATOS TÉCNICOS UNIDAD EXTERIOR

Datos técnicos	um	AWM X6	AWM X8	AWM X10	AWM X12	AWM X14
Dimensiones (An x Al x P)	mm	1150x758x345	1150x758x345	1200x878x460	1200x878x460	1200x878x460
Peso neto	kg	96	96	151	151	151
Peso bruto	kg	109	109	166	166	166
Conexión de entrada/salida de agua	pulgadas	G1	G1	G1	G1	G1
Gas refrigerante	-	R32	R32	R32	R32	R32
GWP	-	675	675	675	675	675
Contenido carga de gas refrigerante	kg / t CO ₂ eq	0,87 / 0,59	0,87 / 0,59	2,2 / 1,49	2,2 / 1,49	2,2 / 1,49
Nivel de potencia acústica, exteriores L _{WA}	dB (A)	64	65	69	69	70
Capacidad del vaso de expansión	l	2	2	3	3	3
Presión de la válvula de seguridad	bar	3	3	3	3	3
Contenido mínimo de agua de la instalación	l	40	40	80	80	80
Caudal mínimo de agua de la instalación	l/min	9,2	9,2	9,2	9,2	9,2
Caudal de agua nominal @T agua 35 °C / 45 °C	m ³ /h	0,69/0,69	1,25/1,24	1,74/1,70	2,14/2,05	2,52/2,50
Circulador - prevalencia máx.	m	PWM - 7,5	PWM - 7,5	PWM - 9	PWM - 9	PWM - 9
Compresor	-	Twin rotary inverter	Twin rotary inverter	Twin rotary inverter	Twin rotary inverter	Twin rotary inverter
Ventiladores de velocidad variable	n.º	1	1	1	1	1
Caudal de aire	m ³ /h	2600	2600	4500	4500	4500
Evaporador (intercambiador de placas)	n.º	1	1	1	1	1
Tensión/Frecuencia de alimentación	V/Ph/Hz	230/1/50	230/1/50	230/1/50	230/1/50	230/1/50
Rango de tensión	V	220 - 240	220 - 240	220 - 240	220 - 240	220 - 240
Corriente nominal	A	10,4	10,4	23	25	29
Grado de protección eléctrico	IP	IPX4	IPX4	IPX4	IPX4	IPX4

Datos técnicos	um	AWM X16	AWM T12	AWM T14	AWM T16
Dimensiones (An x Al x P)	mm	1200x878x460	1200x878x460	1200x878x460	1200x878x460
Peso neto	kg	151	151	151	151
Peso bruto	kg	166	166	166	166
Conexión de entrada/salida de agua	pulgadas	G1	G1	G1	G1
Gas refrigerante	-	R32	R32	R32	R32
GWP	-	675	675	675	675
Contenido carga de gas refrigerante	kg / t CO ₂ eq	2,2 / 1,49	2,2 / 1,49	2,2 / 1,49	2,2 / 1,49
Nivel de potencia acústica, exteriores L _{WA}	dB (A)	72	69	70	72
Capacidad del vaso de expansión	l	3	3	3	3
Presión de la válvula de seguridad	bar	3	3	3	3
Contenido mínimo de agua de la instalación	l	80	80	80	80
Caudal mínimo de agua de la instalación	l/min	9,2	9,2	9,2	9,2
Caudal de agua nominal @T agua 35 °C / 45 °C	m ³ /h	2,63/2,73	2,10/2,04	2,40/2,47	2,63/2,73
Circulador - prevalencia máx.	m	PWM - 9	PWM - 9	PWM - 9	PWM - 9
Compresor	-	Twin rotary inverter	Twin rotary inverter	Twin rotary inverter	Twin rotary inverter
Ventiladores de velocidad variable	n.º	1	1	1	1
Caudal de aire	m ³ /h	4500	4500	4500	4500
Evaporador (intercambiador de placas)	n.º	1	1	1	1
Tensión/Frecuencia de alimentación	V/Ph/Hz	230/1/50	400/3/50	400/3/50	400/3/50
Rango de tensión	V	220 - 240	380 - 415	380 - 415	380 - 415
Corriente nominal	A	29	12	12	12
Grado de protección eléctrico	IP	IPX4	IPX4	IPX4	IPX4

PRESTACIONES CALEFACCIÓN - SEGÚN EN 14511

temp. ida /retorno agua: 35 / 30 °C

Temp. aire exterior 7 °C bulbo seco

Modelo	Capacidad nominal de calefacción	Potencia eléctrica absorbida nominal	COP
	kW	kW	
AWM X6	6,00	1,20	5,00
AWM X8	7,50	1,63	4,60
AWM X10	10,00	2,17	4,61
AWM X12	12,00	2,64	4,55
AWM X14	14,00	3,22	4,35
AWM X16	15,50	3,60	4,31
AWM T12	12,00	2,64	4,55
AWM T14	14,00	3,22	4,35
AWM T16	15,50	3,60	4,31

temp. ida /retorno agua: 45 / 40 °C

Temp. aire exterior 7 °C bulbo seco

Modelo	Capacidad nominal de calefacción	Potencia eléctrica absorbida nominal	COP
	kW	kW	
AWM X6	6,00	1,58	3,80
AWM X8	7,50	2,00	3,75
AWM X10	10,00	2,70	3,70
AWM X12	12,00	3,48	3,45
AWM X14	14,00	4,18	3,35
AWM X16	15,50	3,60	4,30
AWM T12	12,00	3,48	3,45
AWM T14	14,00	4,18	3,35
AWM T16	15,50	4,70	3,30

PRESTACIONES DE REFRIGERACIÓN - SEGÚN EN 14511

temp. ida /retorno agua: 18 / 23 °C

Temp. aire exterior 35°C bulbo seco

Modelo	Capacidad nominal de refrigeración	Potencia eléctrica absorbida nominal	EER
	kW	kW	
AWM X6	5,80	1,32	4,39
AWM X8	6,80	1,55	4,39
AWM X10	8,80	1,96	4,49
AWM X12	11,00	2,56	4,30
AWM X14	12,50	3,05	4,10
AWM X16	14,50	3,82	3,80
AWM T12	11,00	2,56	4,30
AWM T14	12,50	3,05	4,10
AWM T16	14,50	3,82	3,80

temp. ida /retorno agua: 7 / 12 °C

Temp. aire exterior 35°C bulbo seco

Modelo	Capacidad nominal de refrigeración	Potencia eléctrica absorbida nominal	EER
	kW	kW	
AWM X6	4,00	1,29	3,10
AWM X8	5,00	1,61	3,11
AWM X10	7,80	2,48	3,15
AWM X12	9,50	3,20	2,97
AWM X14	12,00	4,14	2,90
AWM X16	13,00	4,96	2,62
AWM T12	9,50	3,11	3,05
AWM T14	12,00	4,38	2,74
AWM T16	13,00	4,91	2,65

PRESTACIONES ERP - SEGÚN EN 14825

BAJA TEMPERATURA - CONDICIONES CLIMÁTICAS MEDIAS

temp. agua entrada / temp. agua salida: 30 / 35 °C - temp. aire exterior 7 °C bulbo seco/6 °C bulbo húmedo

Modelo	Carga de diseño - P _{designh}	Eficiencia energética estacional - η _s	Clase eficiencia energética
	kW	%	
AWM X6	5,00	187	
AWM X8	6,00	186	
AWM X10	9,00	177	
AWM X12	11,00	177	
AWM X14	11,00	170	
AWM X16	13,00	166	
AWM T12	11,00	177	
AWM T14	11,00	170	
AWM T16	13,00	166	

TEMPERATURA MEDIA - CONDICIONES CLIMÁTICAS MEDIAS

temp. agua entrada / temp. agua salida: 47 / 55 °C - temp. aire exterior 7 °C bulbo seco/6 °C bulbo húmedo

Modelo	Carga de diseño - P _{designh}	Eficiencia energética estacional - η _s	Clase eficiencia energética
	kW	%	
AWM X6	6,00	127	
AWM X8	7,00	128	
AWM X10	8,00	126	
AWM X12	10,00	126	
AWM X14	11,00	125	
AWM X16	13,00	125	
AWM T12	10,00	127	
AWM T14	11,00	126	
AWM T16	13,00	128	

CONSUMO DE ENERGÍA

Consumo anual de energía Q_{he} (kWh)

Modelo	Clima más frío		Clima medio		Clima más cálido	
	baja T (C)	media T (D)	baja T (A)	media T (B)	baja T (E)	media T (F)
AWM X6	3237	5626	2055	3733	1318	2270
AWM X8	3237	6478	2579	4256	1666	2589
AWM X10	4480	6800	4235	5070	2201	2723
AWM X12	5444	7691	4902	6119	2555	2723
AWM X14	6475	8967	5468	7213	2721	2723
AWM X16	7555	10540	6284	8161	3078	3072
AWM T12	5477	7725	4893	6048	2527	2727
AWM T14	6476	9008	5448	7123	2717	2727
AWM T16	7553	10532	6276	7945	3070	3073

SCOP según EN 14825

Modelo	Clima más frío		Clima medio		Clima más cálido	
	baja T (C)	media T (D)	baja T (A)	media T (B)	baja T (E)	media T (F)
AWM X6	3,70	2,80	4,75	3,25	6,05	4,00
AWM X8	3,70	2,80	4,73	3,28	6,05	4,03
AWM X10	3,65	2,68	4,50	3,23	5,78	3,83
AWM X12	3,60	2,65	4,50	3,23	5,75	3,83
AWM X14	3,53	2,65	4,33	3,20	5,78	3,83
AWM X16	3,45	2,58	4,23	3,20	5,75	3,83
AWM T12	3,60	2,63	4,50	3,25	5,80	3,80
AWM T14	3,53	2,65	4,33	3,23	5,80	3,83
AWM T16	3,48	2,58	4,23	3,28	5,78	3,83

η_s según EN 14825

Modelo	Clima más frío		Clima medio		Clima más cálido	
	baja T (C)	media T (D)	baja T (A)	media T (B)	baja T (E)	media T (F)
AWM X6	145%	109%	187%	127%	239%	157%
AWM X8	145%	109%	186%	128%	239%	158%
AWM X10	143%	104%	177%	126%	228%	150%
AWM X12	141%	103%	177%	126%	227%	150%
AWM X14	138%	103%	170%	125%	228%	150%
AWM X16	135%	100%	166%	125%	227%	150%
AWM T12	141%	102%	177%	127%	229%	149%
AWM T14	138%	103%	170%	126%	229%	150%
AWM T16	136%	100%	166%	128%	228%	150%

REF.	CLIMA	TEMPERATURA	Temp. aire exterior °C termómetro seco (termómetro húmedo)	Temp. de entrada de agua °C	Temp. de salida de agua °C
A	MEDIO	BAJA	7 (6)	30	35
B	MEDIO	MEDIA	7 (6)	47	55
C	MÁS FRÍO	BAJA	2 (1)	30	35
D	MÁS FRÍO	MEDIA	2 (1)	47	55
E	MÁS CÁLIDO	BAJA	14 (13)	30	35
F	MÁS CÁLIDO	MEDIA	14 (13)	47	55

CONDICIONES LÍMITE DE FUNCIONAMIENTO

Modalidad	Rango de temperatura del agua de salida	Rango de temperatura temp. aire
	°C	bulbo seco °C
Modalidad calefacción	25 ÷ 60	- 25 ÷ 35
Modalidad refrigeración	7 ÷ 25	10 ÷ 48
Modalidad producción ACS con acumulador	40 ÷ 80 (*)	- 25 ÷ 45

(*) Rango de temperatura del agua en el acumulador

ÁMBITO DE FUNCIONAMIENTO

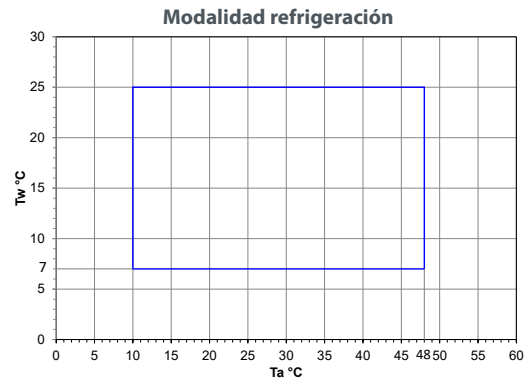
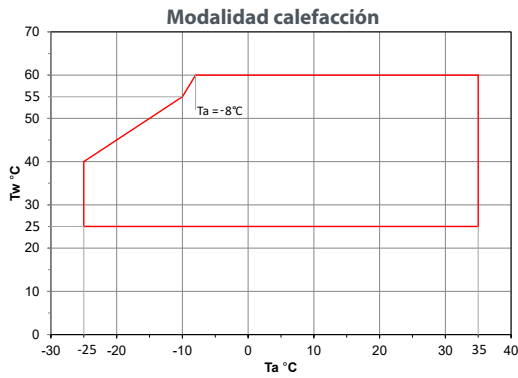

Ta= temperatura del aire exterior - Tw= temperatura de salida del agua

PREVALENCIAS RESIDUALES

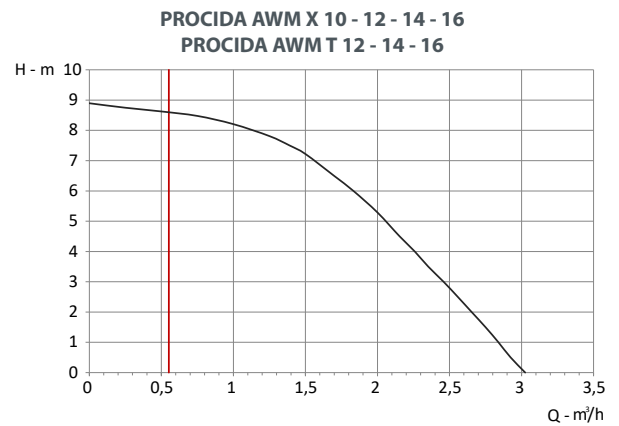
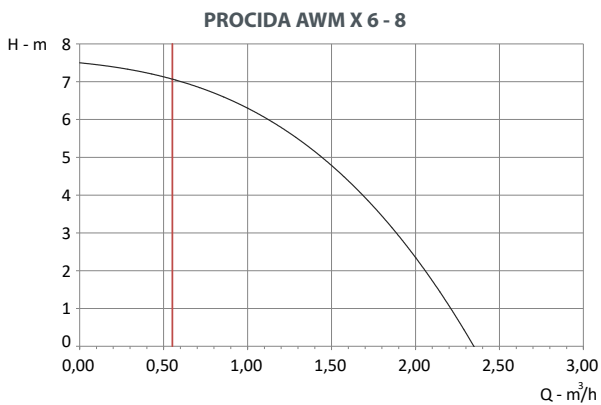

— Límite caudal mínimo

TABLAS DE RENDIMIENTO PROCIDA AWM X6

Tabla datos de rendimiento en modalidad calefacción PROCIDA AWM X6

	Ta °C - DB												
	-25		-20		-15		-10		-7		-2		
	Qh	COP	Qh	COP	Qh	COP	Qh	COP	Qh	COP	Qh	COP	
LWT [°C]													
25	3	4,18	3,36	4,48	3,78	4,71	4,14	5,09	4,32	5,24	5,1	5,58	
30	2,94	3,38	3,3	3,72	3,72	3,91	4,08	4,29	4,26	4,44	5,1	4,71	
35	2,4	2,77	2,88	2,92	3,42	3,19	3,9	3,49	4,2	3,65	5,04	3,95	
40	2,4	2,54	2,88	2,81	3,42	3,08	3,9	3,3	4,14	3,46	5,04	3,72	
45	-	-	2,88	2,51	3,42	2,73	3,9	2,92	4,08	3,08	4,98	3,3	
50	-	-	-	-	3,42	2,28	3,72	2,47	4,02	2,58	4,86	2,77	
55	-	-	-	-	-	-	3,6	2,09	3,96	2,16	4,74	2,32	
60	-	-	-	-	-	-	-	-	3,9	1,86	4,62	1,94	

Tabla datos de rendimiento en modalidad calefacción PROCIDA AWM X6



	Ta °C - DB															
	2		7		10		15		20		25		30		35	
	Qh	COP	Qh	COP	Qh	COP	Qh	COP	Qh	COP	Qh	COP	Qh	COP	Qh	COP
LWT [°C]																
25	5,88	5,85	6,24	6,04	6,54	6,34	6,02	6,91	5,96	7,22	5,41	7,59	4,75	8,13	3,7	8,39
30	5,76	5,01	6,12	5,51	6,54	5,77	6,34	6,3	6,29	6,65	5,7	6,95	5,01	7,33	3,9	7,71
35	5,7	4,1	6	4,94	6,48	5,2	6,54	5,58	6,48	5,96	5,88	6,19	5,16	6,53	4,02	6,87
40	5,7	3,87	6	4,41	6,48	4,59	6,54	5,05	6,48	5,24	5,88	5,54	5,16	5,85	4,02	6,19
45	5,7	3,46	6	3,8	6,42	3,99	6,54	4,33	6,48	4,56	5,88	4,78	5,16	5,01	4,02	5,32
50	5,58	2,89	5,76	3,27	6,3	3,42	6,34	3,72	6,29	3,91	5,7	4,1	5,01	4,33	3,9	4,56
55	5,4	2,43	5,52	2,77	6,18	2,92	6,02	3,15	5,96	3,34	5,41	3,49	4,75	3,65	3,7	3,87
60	5,28	2,09	5,28	2,35	6,06	2,47	5,69	2,7	5,64	2,85	5,12	2,96	4,49	3,11	3,5	3,3

Tabla datos de rendimiento en modalidad refrigeración PROCIDA AWM X6

	Ta °C - DB																	
	10		15		20		25		30		35		40		45		48	
	Qh	EER	Qh	EER	Qh	EER	Qh	EER	Qh	EER	Qh	EER	Qh	EER	Qh	EER	Qh	EER
LWT [°C]																		
7	3,28	4,22	3,64	4,06	3,84	3,94	4,08	3,75	4,16	3,44	4	3,1	3,64	2,57	2,84	1,89	2,4	1,52
8	3,4	4,37	3,8	4,22	4	4,09	4,24	3,91	4,32	3,57	4,16	3,22	3,8	2,67	2,96	1,95	2,48	1,58
9	3,56	4,53	3,92	4,34	4,16	4,22	4,4	4	4,48	3,69	4,32	3,32	3,92	2,76	3,08	2,02	2,6	1,61
10	3,68	4,68	4,08	4,5	4,32	4,37	4,56	4,16	4,64	3,81	4,48	3,44	4,08	2,85	3,2	2,11	2,68	1,67
11	3,8	4,84	4,24	4,68	4,44	4,53	4,72	4,31	4,84	3,97	4,64	3,57	4,24	2,95	3,28	2,17	2,8	1,74
12	3,92	4,96	4,36	4,81	4,6	4,65	4,88	4,43	5	4,06	4,8	3,66	4,36	3,04	3,4	2,23	2,88	1,8
13	4,12	5,15	4,56	4,96	4,8	4,81	5,12	4,59	5,2	4,19	5	3,78	4,56	3,13	3,56	2,29	3	1,86
14	4,24	5,27	4,68	5,09	4,96	4,93	5,28	4,68	5,36	4,31	5,16	3,88	4,68	3,22	3,68	2,36	3,08	1,89
15	4,36	5,43	4,84	5,24	5,12	5,09	5,44	4,84	5,52	4,43	5,32	4	4,84	3,32	3,76	2,45	3,2	1,95
18	4,76	5,89	5,28	5,67	5,56	5,52	5,92	5,24	6,04	4,81	5,8	4,34	5,28	3,6	4,12	2,64	3,48	2,14
20	5	6,2	5,56	5,98	5,88	5,8	6,24	5,52	6,36	5,05	6,12	4,56	5,56	3,78	4,36	2,79	3,68	2,23
23	5,4	6,67	6	6,42	6,32	6,23	6,72	5,92	6,88	5,43	6,6	4,9	6	4,06	4,68	2,98	3,96	2,39
25	5,72	6,95	6,32	6,7	6,68	6,51	7,08	6,2	7,24	5,67	6,96	5,12	6,32	4,25	4,96	3,13	4,16	2,51

Ta = Temperatura aire externo, °C
 DB = Bulbo seco
 LWT = Temperatura agua de salida (ida), °C
 Qh = Capacidad nominal, kW

TABLAS DE RENDIMIENTO PROCIDA AWM X8

Tabla datos de rendimiento en modalidad calefacción PROCIDA AWM X8

	Ta °C - DB												
	-25		-20		-15		-10		-7		-2		
	Qh	COP	Qh	COP	Qh	COP	Qh	COP	Qh	COP	Qh	COP	
LWT [°C]													
25	3,75	3,83	4,2	4,05	4,73	4,31	5,18	4,5	5,4	4,76	6,38	4,99	
30	3,68	3,15	4,13	3,41	4,65	3,64	5,1	3,86	5,33	4,09	6,38	4,28	
35	3	2,7	3,6	2,85	4,28	3,04	4,88	3,3	5,25	3,49	6,3	3,71	
40	3	2,36	3,6	2,63	4,28	2,85	4,88	3,04	5,18	3,19	6,3	3,45	
45	-	-	3,6	2,36	4,28	2,59	4,88	2,81	5,1	2,93	6,23	3,11	
50	-	-	-	-	4,28	2,25	4,65	2,44	5,03	2,55	6,08	2,74	
55	-	-	-	-	-	-	4,50	2,1	4,95	2,21	5,93	2,4	
60	-	-	-	-	-	-	-	-	4,88	1,95	5,78	2,06	

Tabla datos de rendimiento en modalidad calefacción PROCIDA AWM X8



	Ta °C - DB															
	2		7		10		15		20		25		30		35	
	Qh	COP	Qh	COP	Qh	COP	Qh	COP	Qh	COP	Qh	COP	Qh	COP	Qh	COP
LWT [°C]																
25	7,35	5,18	7,8	5,4	8,18	5,63	7,52	6,15	7,45	6,53	6,76	6,49	5,93	7,05	4,62	7,46
30	7,2	4,5	7,65	4,99	8,18	5,29	7,93	5,66	7,86	6,04	7,13	6,04	6,26	6,53	4,87	6,98
35	7,13	3,83	7,5	4,58	8,1	4,84	8,18	5,25	8,1	5,48	7,35	5,48	6,45	6,08	5,03	6,45
40	7,13	3,64	7,5	4,16	8,1	4,39	8,18	4,76	8,1	4,99	7,35	4,95	6,45	5,48	5,03	5,85
45	7,13	3,3	7,5	3,75	8,03	3,94	8,18	4,28	8,1	4,5	7,35	4,73	6,45	4,95	5,03	5,25
50	6,98	2,85	7,2	3,34	7,88	3,49	7,93	3,83	7,86	4,01	7,13	4,2	6,26	4,39	4,87	4,69
55	6,75	2,51	6,9	2,93	7,73	3,08	7,52	3,34	7,45	3,53	6,76	3,68	5,93	3,86	4,62	4,13
60	6,6	2,18	6,6	2,59	7,58	2,66	7,11	2,85	7,05	3	6,39	3,15	5,61	3,3	4,37	3,53

Tabla datos de rendimiento en modalidad refrigeración PROCIDA AWM X8

	Ta °C - DB																	
	10		15		20		25		30		35		40		45		48	
	Qh	EER	Qh	EER	Qh	EER	Qh	EER	Qh	EER	Qh	EER	Qh	EER	Qh	EER	Qh	EER
LWT [°C]																		
7	4,10	4,23	4,55	4,07	4,8	3,95	5,1	3,76	5,2	3,45	5	3,11	4,55	2,58	3,55	1,9	3	1,52
8	4,25	4,39	4,7	4,23	4,95	4,11	5,25	3,89	5,35	3,58	5,15	3,23	4,7	2,67	3,65	1,96	3,1	1,59
9	4,35	4,54	4,85	4,35	5,1	4,23	5,45	4,04	5,55	3,7	5,35	3,33	4,85	2,77	3,8	2,02	3,2	1,62
10	4,5	4,67	5	4,51	5,25	4,39	5,6	4,17	5,7	3,83	5,5	3,45	5	2,86	3,9	2,08	3,3	1,68
11	4,65	4,82	5,15	4,67	5,45	4,51	5,75	4,29	5,9	3,95	5,65	3,55	5,15	2,95	4	2,18	3,4	1,74
12	4,75	4,98	5,3	4,79	5,6	4,67	5,95	4,42	6,05	4,07	5,8	3,67	5,3	3,05	4,15	2,24	3,5	1,8
13	4,9	5,13	5,45	4,94	5,75	4,79	6,1	4,57	6,2	4,2	6	3,76	5,45	3,14	4,25	2,3	3,6	1,83
14	5,05	5,29	5,6	5,1	5,9	4,94	6,25	4,7	6,4	4,32	6,15	3,89	5,6	3,23	4,35	2,36	3,7	1,9
15	5,15	5,44	5,75	5,22	6,05	5,07	6,45	4,82	6,55	4,42	6,3	3,98	5,75	3,33	4,5	2,43	3,8	1,96
18	5,6	5,88	6,2	5,66	6,55	5,5	6,95	5,22	7,05	4,79	6,8	4,32	6,2	3,58	4,85	2,64	4,1	2,11
20	5,85	6,19	6,5	5,94	6,85	5,78	7,25	5,5	7,4	5,04	7,15	4,54	6,5	3,76	5,05	2,77	4,3	2,24
23	6,25	6,62	6,95	6,38	7,3	6,19	7,75	5,91	7,9	5,41	7,6	4,88	6,95	4,04	5,4	2,99	4,55	2,39
25	6,50	6,94	7,25	6,69	7,65	6,47	8,1	6,16	8,25	5,66	7,95	5,1	7,25	4,23	5,65	3,11	4,75	2,49

Ta = Temperatura aire externo, °C

DB = Bulbo seco

LWT = Temperatura agua de salida (ida), °C

Qh = Capacidad nominal, kW

TABLAS DE RENDIMIENTO PROCIDA AWM X10

Tabla datos de rendimiento en modalidad calefacción PROCIDA AWM X10

	Ta °C - DB												
	-25		-20		-15		-10		-7		-2		
	Qh	COP	Qh	COP	Qh	COP	Qh	COP	Qh	COP	Qh	COP	
LWT [°C]													
25	5,00	3,77	5,6	4	6,3	4,26	6,9	4,44	7,2	4,7	8,5	4,92	
30	4,9	3,11	5,5	3,37	6,2	3,59	6,8	3,81	7,1	4,03	8,5	4,22	
35	4	2,66	4,8	2,81	5,7	3	6,5	3,26	7	3,44	8,4	3,66	
40	4	2,33	4,8	2,59	5,7	2,81	6,5	3	6,9	3,15	8,4	3,4	
45	-	-	4,80	2,33	5,7	2,55	6,5	2,78	6,8	2,89	8,3	3,07	
50	-	-	-	-	5,70	2,22	6,2	2,41	6,7	2,52	8,1	2,7	
55	-	-	-	-	-	-	6,00	2,07	6,6	2,18	7,9	2,37	
60	-	-	-	-	-	-	-	-	6,50	1,92	7,7	2,04	

Tabla datos de rendimiento en modalidad calefacción PROCIDA AWM X10



	Ta °C - DB															
	2		7		10		15		20		25		30		35	
	Qh	COP	Qh	COP	Qh	COP	Qh	COP	Qh	COP	Qh	COP	Qh	COP	Qh	COP
LWT [°C]																
25	9,8	5,11	10,4	5,33	10,9	5,55	10,03	6,07	9,94	6,44	9,02	6,4	7,91	6,96	6,16	7,36
30	9,6	4,44	10,2	4,92	10,9	5,22	10,57	5,59	10,48	5,96	9,51	5,96	8,34	6,44	6,5	6,88
35	9,5	3,77	10	4,51	10,8	4,77	10,9	5,18	10,8	5,4	9,8	5,4	8,6	5,99	6,7	6,36
40	9,5	3,59	10	4,11	10,8	4,33	10,9	4,7	10,8	4,92	9,8	4,88	8,6	5,4	6,7	5,77
45	9,5	3,26	10	3,7	10,7	3,89	10,9	4,22	10,8	4,44	9,8	4,66	8,6	4,88	6,7	5,18
50	9,3	2,81	9,6	3,29	10,5	3,44	10,57	3,77	10,48	3,96	9,51	4,14	8,34	4,33	6,5	4,63
55	9	2,48	9,2	2,89	10,3	3,03	10,03	3,29	9,94	3,48	9,02	3,63	7,91	3,81	6,16	4,07
60	8,8	2,15	8,8	2,55	10,1	2,63	9,48	2,81	9,4	2,96	8,53	3,11	7,48	3,26	5,83	3,48

Tabla datos de rendimiento en modalidad refrigeración PROCIDA AWM X10

	Ta °C - DB																	
	10		15		20		25		30		35		40		45		48	
	Qh	EER	Qh	EER	Qh	EER	Qh	EER	Qh	EER	Qh	EER	Qh	EER	Qh	EER	Qh	EER
7	6,40	4,28	7,1	4,13	7,49	4	7,96	3,81	8,11	3,5	7,8	3,15	7,1	2,61	5,54	1,92	4,68	1,54
8	6,47	4,44	7,18	4,28	7,57	4,16	8,03	3,97	8,19	3,62	7,88	3,28	7,18	2,71	5,62	1,98	4,76	1,61
9	6,55	4,6	7,25	4,44	7,64	4,28	8,11	4,1	8,27	3,75	7,96	3,37	7,25	2,8	5,69	2,08	4,76	1,67
10	6,63	4,76	7,33	4,6	7,72	4,44	8,27	4,25	8,42	3,87	8,11	3,5	7,33	2,9	5,77	2,14	4,84	1,7
11	6,71	4,91	7,41	4,76	7,88	4,6	8,35	4,38	8,5	4,03	8,19	3,62	7,41	2,99	5,77	2,21	4,91	1,76
12	6,79	5,07	7,49	4,88	7,96	4,76	8,42	4,54	8,58	4,16	8,27	3,75	7,49	3,09	5,85	2,27	4,99	1,83
13	6,86	5,23	7,57	5,04	8,03	4,88	8,5	4,66	8,66	4,28	8,35	3,84	7,57	3,21	5,93	2,36	4,99	1,89
14	6,94	5,39	7,72	5,2	8,11	5,04	8,58	4,82	8,81	4,41	8,42	3,97	7,72	3,31	6,01	2,43	5,07	1,95
15	7,02	5,58	7,8	5,36	8,19	5,2	8,74	4,95	8,89	4,54	8,5	4,1	7,8	3,4	6,08	2,49	5,15	2,02
18	7,25	6,05	8,03	5,83	8,42	5,64	8,97	5,39	9,2	4,95	8,81	4,44	8,03	3,69	6,24	2,71	5,3	2,17
20	7,41	6,36	8,19	6,11	8,66	5,95	9,2	5,67	9,36	5,2	8,97	4,66	8,19	3,87	6,4	2,87	5,38	2,3
23	7,64	6,84	8,42	6,58	8,89	6,39	9,44	6,08	9,67	5,58	9,28	5,04	8,42	4,16	6,55	3,06	5,54	2,46
25	7,72	7,15	8,58	6,9	9,05	6,68	9,67	6,36	9,83	5,83	9,44	5,26	8,58	4,38	6,71	3,21	5,69	2,58

Ta = Temperatura aire externo , °C
 DB = Bulbo seco
 LWT = Temperatura agua de salida (ida), °C
 Qh = Capacidad nominal, kW

CALDERAS DE CONDENSACION - 35 MW
 CALDERAS TRADICIONALES
 CALDERAS DE CONDENSACION - 35 MW - MODULOS
 EVAPORACION DE HIDRATOS DE AZÚCAR
 BOMBAS DE CALOR
 SISTEMAS HIBRIDOS
 PANELES
 CALENTADOR
 SOLAR TÉRMICO
 ACUMULADORES
 RADIADORES PROFUNDOES
 RADIADORES DECORATIVOS
 RADIADORES AODRINO BAÑO
 RADIADORES DE DISEÑO
 ACCESORIOS RADIADORES
 RADIADORES ELÉCTRICOS
 RADIAADOR MURAL A GAS

TABLAS DE RENDIMIENTO PROCIDA AWM X12

Tabla datos de rendimiento en modalidad calefacción PROCIDA AWM X12

	Ta °C - DB											
	-25		-20		-15		-10		-7		-2	
LWT [°C]	Qh	COP	Qh	COP	Qh	COP	Qh	COP	Qh	COP	Qh	COP
25	6,00	3,79	6,72	4,07	7,56	4,28	8,28	4,62	8,64	4,76	10,2	5,07
30	5,88	3,07	6,6	3,38	7,44	3,55	8,16	3,9	8,52	4,03	10,2	4,28
35	4,80	2,52	5,76	2,66	6,84	2,9	7,8	3,17	8,4	3,31	10,08	3,59
40	4,80	2,31	5,76	2,55	6,84	2,79	7,8	3	8,28	3,14	10,08	3,38
45	-	-	5,76	2,28	6,84	2,48	7,8	2,66	8,16	2,79	9,96	3
50	-	-	-	-	6,84	2,07	7,44	2,24	8,04	2,34	9,72	2,52
55	-	-	-	-	-	-	7,20	1,9	7,92	1,97	9,48	2,1
60	-	-	-	-	-	-	-	-	7,80	1,69	9,24	1,76

Tabla datos de rendimiento en modalidad calefacción PROCIDA AWM X12



	Ta °C - DB															
	2		7		10		15		20		25		30		35	
LWT [°C]	Qh	COP	Qh	COP	Qh	COP	Qh	COP	Qh	COP	Qh	COP	Qh	COP	Qh	COP
25	11,76	5,31	12,48	5,48	13,08	5,76	12,03	6,28	11,92	6,55	10,82	6,9	9,49	7,38	7,4	7,62
30	11,52	4,55	12,24	5	13,08	5,24	12,69	5,72	12,57	6,03	11,41	6,31	10,01	6,66	7,8	7
35	11,4	3,72	12	4,48	12,96	4,72	13,08	5,07	12,96	5,41	11,76	5,62	10,32	5,93	8,04	6,24
40	11,4	3,52	12	4	12,96	4,17	13,08	4,59	12,96	4,76	11,76	5,03	10,32	5,31	8,04	5,62
45	11,4	3,14	12	3,45	12,84	3,62	13,08	3,93	12,96	4,14	11,76	4,34	10,32	4,55	8,04	4,83
50	11,16	2,62	11,52	2,97	12,6	3,1	12,69	3,38	12,57	3,55	11,41	3,72	10,01	3,93	7,8	4,14
55	10,8	2,21	11,04	2,52	12,36	2,66	12,03	2,86	11,92	3,03	10,82	3,17	9,49	3,31	7,4	3,52
60	10,56	1,9	10,56	2,14	12,12	2,24	11,38	2,45	11,28	2,59	10,23	2,69	8,98	2,83	6,99	3

Tabla datos de rendimiento en modalidad refrigeración PROCIDA AWM X12

	Ta °C - DB																	
	10		15		20		25		30		35		40		45		48	
LWT [°C]	Qh	EER	Qh	EER	Qh	EER	Qh	EER	Qh	EER	Qh	EER	Qh	EER	Qh	EER	Qh	EER
7	7,79	4,04	8,65	3,89	9,12	3,77	9,69	3,59	9,88	3,3	9,5	2,97	8,65	2,47	6,75	1,81	5,7	1,46
8	7,89	4,19	8,74	4,04	9,22	3,92	9,79	3,74	10,07	3,42	9,6	3,09	8,74	2,55	6,84	1,87	5,8	1,51
9	7,98	4,37	8,93	4,19	9,41	4,07	9,98	3,86	10,17	3,56	9,79	3,21	8,93	2,64	6,94	1,96	5,89	1,57
10	8,17	4,51	9,03	4,34	9,5	4,22	10,07	4,01	10,36	3,68	9,88	3,33	9,03	2,76	7,03	2,02	5,99	1,63
11	8,27	4,66	9,12	4,48	9,69	4,37	10,26	4,16	10,45	3,8	10,07	3,45	9,12	2,85	7,13	2,11	5,99	1,69
12	8,36	4,84	9,31	4,66	9,79	4,51	10,36	4,31	10,64	3,95	10,17	3,56	9,31	2,94	7,22	2,17	6,08	1,75
13	8,46	4,99	9,41	4,81	9,88	4,66	10,55	4,43	10,74	4,07	10,36	3,65	9,41	3,03	7,32	2,23	6,18	1,78
14	8,55	5,14	9,5	4,96	10,07	4,81	10,64	4,57	10,93	4,19	10,45	3,77	9,5	3,15	7,41	2,32	6,27	1,84
15	8,74	5,32	9,69	5,11	10,17	4,96	10,83	4,72	11,02	4,34	10,64	3,89	9,69	3,24	7,51	2,38	6,37	1,9
18	9,03	5,76	10,07	5,55	10,55	5,41	11,21	5,14	11,5	4,72	11,02	4,25	10,07	3,53	7,79	2,58	6,65	2,08
20	9,31	6,09	10,26	5,88	10,83	5,7	11,5	5,41	11,78	4,96	11,31	4,48	10,26	3,71	7,98	2,73	6,75	2,2
23	9,60	6,56	10,64	6,33	11,21	6,12	11,97	5,85	12,16	5,35	11,69	4,84	10,64	4,01	8,36	2,94	7,03	2,38
25	9,79	6,89	10,93	6,62	11,5	6,42	12,26	6,12	12,45	5,61	11,97	5,05	10,93	4,19	8,55	3,09	7,22	2,47

Ta = Temperatura aire externo, °C

DB = Bulbo seco

LWT = Temperatura agua de salida (ida), °C

Qh = Capacidad nominal, kW

TABLAS DE RENDIMIENTO PROCIDA AWM X14

Tabla datos de rendimiento en modalidad calefacción PROCIDA AWM X14

	Ta °C - DB												
	-25		-20		-15		-10		-7		-2		
	Qh	COP	Qh	COP	Qh	COP	Qh	COP	Qh	COP	Qh	COP	
LWT [°C]													
25	7,00	3,69	7,84	3,95	8,82	4,15	9,66	4,49	10,08	4,62	11,9	4,92	
30	6,86	2,98	7,7	3,28	8,68	3,45	9,52	3,79	9,94	3,92	11,9	4,15	
35	5,60	2,45	6,72	2,58	7,98	2,81	9,1	3,08	9,8	3,22	11,76	3,48	
40	5,60	2,24	6,72	2,48	7,98	2,71	9,1	2,91	9,66	3,05	11,76	3,28	
45	-	-	6,72	2,21	7,98	2,41	9,1	2,58	9,52	2,71	11,62	2,91	
50	-	-	-	-	7,98	2,01	8,68	2,18	9,38	2,28	11,34	2,45	
55	-	-	-	-	-	-	8,40	1,84	9,24	1,91	11,06	2,04	
60	-	-	-	-	-	-	-	-	9,10	1,64	10,78	1,71	

Tabla datos de rendimiento en modalidad calefacción PROCIDA AWM X14



	Ta °C - DB															
	2		7		10		15		20		25		30		35	
	Qh	COP	Qh	COP	Qh	COP	Qh	COP	Qh	COP	Qh	COP	Qh	COP	Qh	COP
LWT [°C]																
25	13,72	5,16	14,56	5,33	15,26	5,59	14,04	6,1	13,91	6,37	12,62	6,7	11,08	7,17	8,63	7,4
30	13,44	4,42	14,28	4,86	15,26	5,09	14,8	5,56	14,67	5,86	13,31	6,13	11,68	6,47	9,1	6,8
35	13,3	3,62	14	4,36	15,12	4,59	15,26	4,92	15,12	5,26	13,72	5,46	12,04	5,76	9,38	6,06
40	13,3	3,42	14	3,89	15,12	4,05	15,26	4,46	15,12	4,62	13,72	4,89	12,04	5,16	9,38	5,46
45	13,3	3,05	14	3,35	14,98	3,52	15,26	3,82	15,12	4,02	13,72	4,22	12,04	4,42	9,38	4,69
50	13,02	2,55	13,44	2,88	14,7	3,02	14,8	3,28	14,67	3,45	13,31	3,62	11,68	3,82	9,1	4,02
55	12,6	2,14	12,88	2,45	14,42	2,58	14,04	2,78	13,91	2,95	12,62	3,08	11,08	3,22	8,63	3,42
60	12,32	1,84	12,32	2,08	14,14	2,18	13,28	2,38	13,15	2,51	11,94	2,61	10,47	2,75	8,16	2,91

Tabla datos de rendimiento en modalidad refrigeración PROCIDA AWM X14

	Ta °C - DB																	
	10		15		20		25		30		35		40		45		48	
	Qh	EER	Qh	EER	Qh	EER	Qh	EER	Qh	EER	Qh	EER	Qh	EER	Qh	EER	Qh	EER
LWT [°C]																		
7	9,84	3,94	10,92	3,8	11,52	3,68	12,24	3,51	12,48	3,22	12	2,9	10,92	2,41	8,52	1,77	7,2	1,42
8	9,84	4,09	10,92	3,94	11,52	3,83	12,24	3,63	12,48	3,34	12	3,02	10,92	2,49	8,52	1,83	7,2	1,48
9	9,96	4,23	11,04	4,09	11,64	3,94	12,36	3,77	12,6	3,45	12,12	3,1	11,04	2,58	8,64	1,89	7,2	1,54
10	9,96	4,38	11,04	4,21	11,64	4,09	12,36	3,89	12,6	3,57	12,12	3,22	11,04	2,67	8,64	1,97	7,32	1,57
11	9,96	4,52	11,04	4,35	11,64	4,21	12,36	4,03	12,72	3,68	12,12	3,34	11,04	2,76	8,64	2,03	7,32	1,62
12	9,96	4,67	11,16	4,5	11,76	4,35	12,48	4,15	12,72	3,8	12,24	3,42	11,16	2,84	8,64	2,09	7,32	1,68
13	10,08	4,81	11,16	4,64	11,76	4,5	12,48	4,26	12,72	3,92	12,24	3,54	11,16	2,93	8,76	2,15	7,32	1,74
14	10,08	4,96	11,16	4,76	11,76	4,61	12,6	4,41	12,84	4,03	12,36	3,63	11,16	3,02	8,76	2,23	7,44	1,77
15	10,08	5,1	11,28	4,9	11,88	4,76	12,6	4,52	12,84	4,15	12,36	3,74	11,28	3,1	8,76	2,29	7,44	1,83
18	10,2	5,51	11,4	5,31	12	5,16	12,72	4,9	12,96	4,5	12,48	4,06	11,4	3,36	8,88	2,47	7,44	2
20	10,32	5,8	11,4	5,6	12,12	5,42	12,84	5,16	13,08	4,73	12,6	4,26	11,4	3,54	8,88	2,61	7,56	2,09
23	10,44	6,24	11,52	6	12,24	5,83	12,96	5,54	13,2	5,1	12,72	4,58	11,52	3,8	9	2,78	7,56	2,26
25	10,44	6,53	11,64	6,29	12,24	6,09	13,08	5,8	13,32	5,34	12,84	4,79	11,64	3,97	9,12	2,93	7,68	2,35

Ta = Temperatura aire externo , °C
 DB = Bulbo seco
 LWT = Temperatura agua de salida (ida), °C
 Qh = Capacidad nominal, kW

CALDERAS DE CONDENSACION - 25 MW
 CALDERAS TRADICIONALES
 CALDERAS DE CONDENSACION - 35 MW
 CALDERAS DE CONDENSACION - 35 MW
 BOMBAS DE CALOR
 SISTEMAS HIBRIDOS
 PANELES
 CALENTADOR
 SOLAR TERMICO
 ACUMULADORES
 RADIADORES PROFUNDOS
 RADIADORES DECORATIVOS
 RADIADORES ADOFINO BAÑO
 RADIADORES DE DISEÑO
 ACCESORIOS RADIADORES
 RADIADORES ELECTRICOS
 RADIAADOR MURAL A GAS

TABLAS DE RENDIMIENTO PROCIDA AWM X16

Tabla datos de rendimiento en modalidad calefacción PROCIDA AWM X16

	Ta °C - DB											
	-25		-20		-15		-10		-7		-2	
LWT [°C]	Qh	COP	Qh	COP	Qh	COP	Qh	COP	Qh	COP	Qh	COP
25	7,75	3,63	8,68	3,89	9,77	4,09	10,7	4,42	11,16	4,55	13,18	4,85
30	7,60	2,94	8,53	3,23	9,61	3,4	10,54	3,73	11,01	3,86	13,18	4,09
35	6,20	2,41	7,44	2,54	8,84	2,77	10,08	3,04	10,85	3,17	13,02	3,43
40	6,20	2,21	7,44	2,44	8,84	2,67	10,08	2,87	10,7	3	13,02	3,23
45	-	-	7,44	2,18	8,84	2,38	10,08	2,54	10,54	2,67	12,87	2,87
50	-	-	-	-	8,84	1,98	9,61	2,15	10,39	2,24	12,56	2,41
55	-	-	-	-	-	-	9,30	1,82	10,23	1,88	12,25	2,01
60	-	-	-	-	-	-	-	-	10,08	1,62	11,94	1,68

Tabla datos de rendimiento en modalidad calefacción PROCIDA AWM X16



	Ta °C - DB															
	2		7		10		15		20		25		30		35	
LWT [°C]	Qh	COP	Qh	COP	Qh	COP	Qh	COP	Qh	COP	Qh	COP	Qh	COP	Qh	COP
25	15,19	5,08	16,12	5,25	16,9	5,51	15,54	6,01	15,4	6,27	13,97	6,6	12,26	7,06	9,55	7,29
30	14,88	4,36	15,81	4,79	16,9	5,02	16,39	5,48	16,24	5,78	14,73	6,04	12,93	6,37	10,07	6,7
35	14,73	3,56	15,5	4,29	16,74	4,52	16,9	4,85	16,74	5,18	15,19	5,38	13,33	5,68	10,39	5,97
40	14,73	3,37	15,5	3,83	16,74	3,99	16,9	4,39	16,74	4,55	15,19	4,82	13,33	5,08	10,39	5,38
45	14,73	3	15,5	3,3	16,59	3,47	16,9	3,76	16,74	3,96	15,19	4,16	13,33	4,36	10,39	4,62
50	14,42	2,51	14,88	2,84	16,28	2,97	16,39	3,23	16,24	3,4	14,73	3,56	12,93	3,76	10,07	3,96
55	13,95	2,11	14,26	2,41	15,97	2,54	15,54	2,74	15,4	2,9	13,97	3,04	12,26	3,17	9,55	3,37
60	13,64	1,82	13,64	2,05	15,66	2,15	14,7	2,34	14,56	2,48	13,22	2,57	11,6	2,71	9,03	2,87

Tabla datos de rendimiento en modalidad refrigeración PROCIDA AWM X16

	Ta °C - DB																	
	10		15		20		25		30		35		40		45		48	
LWT [°C]	Qh	EER	Qh	EER	Qh	EER	Qh	EER	Qh	EER	Qh	EER	Qh	EER	Qh	EER	Qh	EER
7	10,66	3,56	11,83	3,43	12,48	3,33	13,26	3,17	13,52	2,91	13	2,62	11,83	2,17	9,23	1,6	7,8	1,28
8	10,79	3,69	11,96	3,56	12,61	3,46	13,39	3,3	13,65	3,01	13,13	2,72	11,96	2,25	9,36	1,65	7,93	1,34
9	10,92	3,85	12,09	3,69	12,74	3,59	13,52	3,43	13,78	3,14	13,26	2,83	12,09	2,36	9,49	1,73	7,93	1,39
10	11,05	3,98	12,22	3,85	12,87	3,72	13,65	3,56	13,91	3,25	13,39	2,93	12,22	2,44	9,49	1,78	8,06	1,44
11	11,18	4,14	12,35	3,98	13	3,85	13,78	3,67	14,17	3,38	13,52	3,04	12,35	2,52	9,62	1,86	8,19	1,49
12	11,18	4,27	12,48	4,11	13,13	3,98	14,04	3,8	14,3	3,48	13,65	3,14	12,48	2,62	9,75	1,91	8,19	1,55
13	11,31	4,43	12,61	4,24	13,26	4,11	14,17	3,93	14,43	3,62	13,91	3,25	12,61	2,7	9,88	1,99	8,32	1,6
14	11,44	4,56	12,74	4,4	13,39	4,27	14,3	4,06	14,56	3,72	14,04	3,35	12,74	2,78	9,88	2,04	8,45	1,65
15	11,57	4,72	12,87	4,53	13,52	4,4	14,43	4,19	14,69	3,85	14,17	3,46	12,87	2,88	10,01	2,12	8,45	1,7
18	11,96	5,14	13,26	4,95	14,04	4,79	14,82	4,56	15,08	4,19	14,56	3,77	13,26	3,14	10,4	2,31	8,71	1,86
20	12,22	5,42	13,52	5,21	14,3	5,06	15,08	4,82	15,47	4,43	14,82	3,98	13,52	3,3	10,53	2,44	8,97	1,94
23	12,48	5,84	13,91	5,63	14,69	5,45	15,6	5,19	15,86	4,77	15,21	4,3	13,91	3,56	10,79	2,62	9,1	2,1
25	12,74	6,13	14,17	5,9	14,95	5,71	15,86	5,45	16,12	5	15,6	4,51	14,17	3,75	11,05	2,75	9,36	2,2

Ta = Temperatura aire externo , °C

DB = Bulbo seco

LWT = Temperatura agua de salida (ida), °C

Qh = Capacidad nominal, kW

TABLAS DE RENDIMIENTO PROCIDA AWM T12

Tabla datos de rendimiento en modalidad calefacción PROCIDA AWM T12

	Ta °C - DB												
	-25		-20		-15		-10		-7		-2		
	Qh	COP	Qh	COP	Qh	COP	Qh	COP	Qh	COP	Qh	COP	
LWT [°C]													
25	6,00	3,8	6,72	4,07	7,56	4,28	8,28	4,62	8,64	4,76	10,2	5,07	
30	5,88	3,07	6,6	3,38	7,44	3,55	8,16	3,9	8,52	4,04	10,2	4,28	
35	4,80	2,52	5,76	2,66	6,84	2,9	7,8	3,17	8,4	3,31	10,08	3,59	
40	4,80	2,31	5,76	2,55	6,84	2,79	7,8	3	8,28	3,14	10,08	3,38	
45	-	-	5,76	2,28	6,84	2,48	7,8	2,66	8,16	2,79	9,96	3	
50	-	-	-	-	6,84	2,07	7,44	2,24	8,04	2,35	9,72	2,52	
55	-	-	-	-	-	-	7,20	1,9	7,92	1,97	9,48	2,1	
60	-	-	-	-	-	-	-	-	7,80	1,69	9,24	1,76	

Tabla datos de rendimiento en modalidad calefacción PROCIDA AWM T12



	Ta °C - DB															
	2		7		10		15		20		25		30		35	
	Qh	COP	Qh	COP	Qh	COP	Qh	COP	Qh	COP	Qh	COP	Qh	COP	Qh	COP
LWT [°C]																
25	11,76	5,31	12,48	5,49	13,08	5,76	12,03	6,28	11,92	6,56	10,82	6,9	9,49	7,38	7,4	7,62
30	11,52	4,55	12,24	5	13,08	5,24	12,69	5,73	12,57	6,04	11,41	6,31	10,01	6,66	7,8	7
35	11,4	3,73	12	4,49	12,96	4,73	13,08	5,07	12,96	5,42	11,76	5,62	10,32	5,93	8,04	6,24
40	11,4	3,52	12	4	12,96	4,17	13,08	4,59	12,96	4,76	11,76	5,04	10,32	5,31	8,04	5,62
45	11,4	3,14	12	3,45	12,84	3,62	13,08	3,93	12,96	4,14	11,76	4,35	10,32	4,55	8,04	4,83
50	11,16	2,62	11,52	2,97	12,6	3,11	12,69	3,38	12,57	3,55	11,41	3,73	10,01	3,93	7,8	4,14
55	10,8	2,21	11,04	2,52	12,36	2,66	12,03	2,86	11,92	3,04	10,82	3,17	9,49	3,31	7,4	3,52
60	10,56	1,9	10,56	2,14	12,12	2,24	11,38	2,45	11,28	2,59	10,23	2,69	8,98	2,83	6,99	3

Tabla datos de rendimiento en modalidad refrigeración PROCIDA AWM T12

	Ta °C - DB																	
	10		15		20		25		30		35		40		45		48	
	Qh	EER	Qh	EER	Qh	EER	Qh	EER	Qh	EER	Qh	EER	Qh	EER	Qh	EER	Qh	EER
7	7,79	4,15	8,65	4	9,12	3,87	9,69	3,69	9,88	3,39	9,5	3,05	8,65	2,53	6,75	1,86	5,7	1,49
8	7,89	4,3	8,74	4,15	9,22	4,03	9,79	3,81	10,07	3,51	9,6	3,17	8,74	2,62	6,84	1,92	5,8	1,56
9	7,98	4,45	8,93	4,27	9,41	4,15	9,98	3,97	10,17	3,63	9,79	3,26	8,93	2,71	6,94	1,98	5,89	1,59
10	8,17	4,58	9,03	4,42	9,5	4,3	10,07	4,09	10,36	3,75	9,88	3,39	9,03	2,81	7,03	2,04	5,99	1,65
11	8,27	4,73	9,12	4,58	9,69	4,42	10,26	4,21	10,45	3,87	10,07	3,48	9,12	2,9	7,13	2,14	5,99	1,71
12	8,36	4,88	9,31	4,7	9,79	4,58	10,36	4,33	10,64	4	10,17	3,6	9,31	2,99	7,22	2,2	6,08	1,77
13	8,46	5,03	9,41	4,85	9,88	4,7	10,55	4,48	10,74	4,12	10,36	3,69	9,41	3,08	7,32	2,26	6,18	1,8
14	8,55	5,19	9,5	5	10,07	4,85	10,64	4,61	10,93	4,24	10,45	3,81	9,5	3,17	7,41	2,32	6,27	1,86
15	8,74	5,34	9,69	5,12	10,17	4,97	10,83	4,73	11,02	4,33	10,64	3,9	9,69	3,26	7,51	2,38	6,37	1,92
18	9,03	5,76	10,07	5,55	10,55	5,4	11,21	5,12	11,5	4,7	11,02	4,24	10,07	3,51	7,79	2,59	6,65	2,07
20	9,31	6,07	10,26	5,83	10,83	5,67	11,5	5,4	11,78	4,94	11,31	4,45	10,26	3,69	7,98	2,71	6,75	2,2
23	9,60	6,5	10,64	6,25	11,21	6,07	11,97	5,8	12,16	5,31	11,69	4,79	10,64	3,97	8,36	2,93	7,03	2,35
25	9,79	6,8	10,93	6,56	11,5	6,34	12,26	6,04	12,45	5,55	11,97	5	10,93	4,15	8,55	3,05	7,22	2,44

Ta = Temperatura aire externo , °C
 DB = Bulbo seco
 LWT = Temperatura agua de salida (ida), °C
 Qh = Capacidad nominal, kW

TABLAS DE RENDIMIENTO PROCIDA AWM T14

Tabla datos de rendimiento en modalidad calefacción PROCIDA AWM T14

	Ta °C - DB											
	-25		-20		-15		-10		-7		-2	
LWT [°C]	Qh	COP	Qh	COP	Qh	COP	Qh	COP	Qh	COP	Qh	COP
25	7,00	3,69	7,84	3,95	8,82	4,15	9,66	4,49	10,08	4,62	11,9	4,92
30	6,86	2,98	7,7	3,28	8,68	3,45	9,52	3,79	9,94	3,92	11,9	4,15
35	5,60	2,45	6,72	2,58	7,98	2,81	9,1	3,08	9,8	3,22	11,76	3,48
40	5,60	2,24	6,72	2,48	7,98	2,71	9,1	2,91	9,66	3,05	11,76	3,28
45	-	-	6,72	2,21	7,98	2,41	9,1	2,58	9,52	2,71	11,62	2,91
50	-	-	-	-	7,98	2,01	8,68	2,18	9,38	2,28	11,34	2,45
55	-	-	-	-	-	-	8,40	1,84	9,24	1,91	11,06	2,04
60	-	-	-	-	-	-	-	-	9,10	1,64	10,78	1,71

Tabla datos de rendimiento en modalidad calefacción PROCIDA AWM T14



	Ta °C - DB															
	2		7		10		15		20		25		30		35	
LWT [°C]	Qh	COP	Qh	COP	Qh	COP	Qh	COP	Qh	COP	Qh	COP	Qh	COP	Qh	COP
25	13,72	5,16	14,56	5,33	15,26	5,59	14,04	6,1	13,91	6,37	12,62	6,7	11,08	7,17	8,63	7,4
30	13,44	4,42	14,28	4,86	15,26	5,09	14,8	5,56	14,67	5,86	13,31	6,13	11,68	6,47	9,1	6,8
35	13,3	3,62	14	4,36	15,12	4,59	15,26	4,92	15,12	5,26	13,72	5,46	12,04	5,76	9,38	6,06
40	13,3	3,42	14	3,89	15,12	4,05	15,26	4,46	15,12	4,62	13,72	4,89	12,04	5,16	9,38	5,46
45	13,3	3,05	14	3,35	14,98	3,52	15,26	3,82	15,12	4,02	13,72	4,22	12,04	4,42	9,38	4,69
50	13,02	2,55	13,44	2,88	14,7	3,02	14,8	3,28	14,67	3,45	13,31	3,62	11,68	3,82	9,1	4,02
55	12,6	2,14	12,88	2,45	14,42	2,58	14,04	2,78	13,91	2,95	12,62	3,08	11,08	3,22	8,63	3,42
60	12,32	1,84	12,32	2,08	14,14	2,18	13,28	2,38	13,15	2,51	11,94	2,61	10,47	2,75	8,16	2,91

Tabla datos de rendimiento en modalidad refrigeración PROCIDA AWM T14

	Ta °C - DB																	
	10		15		20		25		30		35		40		45		48	
LWT [°C]	Qh	EER	Qh	EER	Qh	EER	Qh	EER	Qh	EER	Qh	EER	Qh	EER	Qh	EER	Qh	EER
7	9,84	3,73	10,92	3,59	11,52	3,48	12,24	3,32	12,48	3,04	12	2,74	10,92	2,27	8,52	1,67	7,2	1,34
8	9,84	3,89	10,92	3,75	11,52	3,64	12,24	3,45	12,48	3,18	12	2,85	10,92	2,38	8,52	1,75	7,2	1,4
9	9,96	4,06	11,04	3,89	11,64	3,78	12,36	3,62	12,6	3,32	12,12	2,99	11,04	2,47	8,64	1,81	7,2	1,45
10	9,96	4,22	11,04	4,06	11,64	3,95	12,36	3,75	12,6	3,45	12,12	3,1	11,04	2,58	8,64	1,89	7,32	1,51
11	9,96	4,38	11,04	4,22	11,64	4,08	12,36	3,89	12,72	3,56	12,12	3,21	11,04	2,66	8,64	1,97	7,32	1,59
12	9,96	4,55	11,16	4,38	11,76	4,25	12,48	4,03	12,72	3,7	12,24	3,34	11,16	2,77	8,64	2,03	7,32	1,64
13	10,08	4,71	11,16	4,52	11,76	4,38	12,48	4,19	12,72	3,84	12,24	3,45	11,16	2,88	8,76	2,11	7,32	1,7
14	10,08	4,88	11,16	4,69	11,76	4,55	12,6	4,33	12,84	3,97	12,36	3,59	11,16	2,96	8,76	2,19	7,44	1,75
15	10,08	5,01	11,28	4,85	11,88	4,69	12,6	4,47	12,84	4,11	12,36	3,7	11,28	3,07	8,76	2,25	7,44	1,81
18	10,2	5,51	11,4	5,32	12	5,15	12,72	4,9	12,96	4,49	12,48	4,06	11,4	3,37	8,88	2,47	7,44	2
20	10,32	5,84	11,4	5,62	12,12	5,45	12,84	5,21	13,08	4,77	12,6	4,3	11,4	3,56	8,88	2,63	7,56	2,11
23	10,44	6,33	11,52	6,08	12,24	5,92	12,96	5,62	13,2	5,15	12,72	4,66	11,52	3,86	9	2,85	7,56	2,27
25	10,44	6,66	11,64	6,41	12,24	6,22	13,08	5,92	13,32	5,43	12,84	4,9	11,64	4,06	9,12	2,99	7,68	2,38

Ta = Temperatura aire externo , °C

DB = Bulbo seco

LWT = Temperatura agua de salida (ida), °C

Qh = Capacidad nominal, kW

TABLAS DE RENDIMIENTO PROCIDA AWM T16

Tabla datos de rendimiento en modalidad calefacción PROCIDA AWM T16

	Ta °C - DB												
	-25		-20		-15		-10		-7		-2		
	Qh	COP	Qh	COP	Qh	COP	Qh	COP	Qh	COP	Qh	COP	
LWT [°C]													
25	7,75	3,63	8,68	3,89	9,77	4,09	10,7	4,42	11,16	4,55	13,18	4,85	
30	7,60	2,94	8,53	3,23	9,61	3,4	10,54	3,73	11,01	3,86	13,18	4,09	
35	6,20	2,41	7,44	2,54	8,84	2,77	10,08	3,04	10,85	3,17	13,02	3,43	
40	6,20	2,21	7,44	2,44	8,84	2,67	10,08	2,87	10,7	3	13,02	3,23	
45	-	-	7,44	2,18	8,84	2,38	10,08	2,54	10,54	2,67	12,87	2,87	
50	-	-	-	-	8,84	1,98	9,61	2,15	10,39	2,24	12,56	2,41	
55	-	-	-	-	-	-	9,30	1,82	10,23	1,88	12,25	2,01	
60	-	-	-	-	-	-	-	-	10,08	1,62	11,94	1,68	

Tabla datos de rendimiento en modalidad calefacción PROCIDA AWM T16



	Ta °C - DB															
	2		7		10		15		20		25		30		35	
	Qh	COP	Qh	COP	Qh	COP	Qh	COP	Qh	COP	Qh	COP	Qh	COP	Qh	COP
LWT [°C]																
25	15,19	5,08	16,12	5,25	16,9	5,51	15,54	6,01	15,4	6,27	13,97	6,6	12,26	7,06	9,55	7,29
30	14,88	4,36	15,81	4,79	16,9	5,02	16,39	5,48	16,24	5,78	14,73	6,04	12,93	6,37	10,07	6,7
35	14,73	3,56	15,5	4,29	16,74	4,52	16,9	4,85	16,74	5,18	15,19	5,38	13,33	5,68	10,39	5,97
40	14,73	3,37	15,5	3,83	16,74	3,99	16,9	4,39	16,74	4,55	15,19	4,82	13,33	5,08	10,39	5,38
45	14,73	3	15,5	3,3	16,59	3,47	16,9	3,76	16,74	3,96	15,19	4,16	13,33	4,36	10,39	4,62
50	14,42	2,51	14,88	2,84	16,28	2,97	16,39	3,23	16,24	3,4	14,73	3,56	12,93	3,76	10,07	3,96
55	13,95	2,11	14,26	2,41	15,97	2,54	15,54	2,74	15,4	2,9	13,97	3,04	12,26	3,17	9,55	3,37
60	13,64	1,82	13,64	2,05	15,66	2,15	14,7	2,34	14,56	2,48	13,22	2,57	11,6	2,71	9,03	2,87

Tabla datos de rendimiento en modalidad refrigeración PROCIDA AWM T16

	Ta °C - DB																	
	10		15		20		25		30		35		40		45		48	
	Qh	EER	Qh	EER	Qh	EER	Qh	EER	Qh	EER	Qh	EER	Qh	EER	Qh	EER	Qh	EER
LWT [°C]																		
7	10,66	3,6	11,83	3,47	12,48	3,37	13,26	3,21	13,52	2,94	13	2,65	11,83	2,2	9,23	1,62	7,8	1,3
8	10,79	3,74	11,96	3,6	12,61	3,5	13,39	3,34	13,65	3,05	13,13	2,76	11,96	2,28	9,36	1,67	7,93	1,35
9	10,92	3,9	12,09	3,74	12,74	3,63	13,52	3,45	13,78	3,18	13,26	2,86	12,09	2,36	9,49	1,75	7,93	1,4
10	11,05	4,03	12,22	3,87	12,87	3,76	13,65	3,58	13,91	3,29	13,39	2,97	12,22	2,46	9,49	1,8	8,06	1,46
11	11,18	4,16	12,35	4	13	3,9	13,78	3,71	14,17	3,39	13,52	3,07	12,35	2,54	9,62	1,88	8,19	1,51
12	11,18	4,32	12,48	4,16	13,13	4,03	14,04	3,84	14,3	3,52	13,65	3,18	12,48	2,62	9,75	1,93	8,19	1,56
13	11,31	4,45	12,61	4,29	13,26	4,16	14,17	3,95	14,43	3,63	13,91	3,26	12,61	2,7	9,88	1,99	8,32	1,59
14	11,44	4,58	12,74	4,43	13,39	4,29	14,3	4,08	14,56	3,74	14,04	3,37	12,74	2,81	9,88	2,07	8,45	1,64
15	11,57	4,74	12,87	4,56	13,52	4,43	14,43	4,21	14,69	3,87	14,17	3,47	12,87	2,89	10,01	2,12	8,45	1,7
18	11,96	5,14	13,26	4,96	14,04	4,82	14,82	4,58	15,08	4,21	14,56	3,79	13,26	3,15	10,4	2,31	8,71	1,86
20	12,22	5,43	13,52	5,25	14,3	5,09	15,08	4,82	15,47	4,43	14,82	4	13,52	3,31	10,53	2,44	8,97	1,96
23	12,48	5,86	13,91	5,64	14,69	5,46	15,6	5,22	15,86	4,77	15,21	4,32	13,91	3,58	10,79	2,62	9,1	2,12
25	12,74	6,15	14,17	5,91	14,95	5,72	15,86	5,46	16,12	5,01	15,6	4,51	14,17	3,74	11,05	2,76	9,36	2,2

Ta = Temperatura aire externo , °C
 DB = Bulbo seco
 LWT = Temperatura agua de salida (ida), °C
 Qh = Capacidad nominal, kW

CALDERAS DE CONDENSACION - 25 MW
 CALDERAS TRADICIONALES
 CALDERAS DE CONDENSACION - 35 MW
 EVAPORACION DE HIDRÓGENO
 BOMBAS DE CALOR
 SISTEMAS HIBRIDOS
 PANELES
 CALENTADOR
 SOLAR TÉRMICO
 ACUMULADORES
 RADIADORES PROFUNDO
 RADIADORES DECORATIVOS
 RADIADORES AQUECIDA AGUA
 RADIADORES DE DISEÑO
 ACCESORIOS RADIADORES
 RADIADORES ELÉCTRICOS
 RADIAADOR MURAL A GAS

PROCIDA AWS

BOMBA DE CALOR AEROTÉRMICA BIBLOC AIRE/AGUA INVERTER
'PRODUCCIÓN DE AGUA PARA CALEFACCIÓN Y REFRIGERACIÓN



- ▶ **CLASE A+++ (en condiciones climáticas medias y aplicación de baja temperatura, según la norma UE 811/2013, EN 14825)**
- ▶ **Altos coeficientes de rendimiento calorífico (COP)**
- ▶ **Cuadro de mandos con pantalla táctil e interfaz de usuario de serie, montado en unidad interior**
- ▶ **El circuito hidrónico está contenido en la unidad mural para instalación en el interior**
- ▶ **Impacto medioambiental reducido, debido al uso del gas R32 (GWP = 675)**
- ▶ **Puede combinarse con acumuladores para la producción de agua caliente sanitaria (la válvula de 3 vías está incluida en el grupo hidráulico de la unidad interior)**
- ▶ **Incluido en el precio: bomba de calor, cuadro de mandos, filtro de agua, sonda acumulador, sonda para gestión backup y sonda aire interna**
- ▶ Grupo hidráulico integrado con resistencia eléctrica lado instalación, vaso de expansión, bomba de alta eficiencia, intercambiador de placas, flusostato, disareador y válvula de seguridad
- ▶ Compresor twin rotary DC inverter y ventilador axial DC inverter brushless
- ▶ Batería aleada con tratamiento hidrófilo - Aumenta la resistencia a la corrosión y limita la formación de la condensación
- ▶ Válvula de expansión electrónica para la optimización del líquido refrigerante
- ▶ Resistencia eléctrica en la base de la unidad exterior (evita la formación de hielo)
- ▶ Regulación Climática y función "Quiet" para la modalidad silenciosa

INTERFAZ DE USUARIO

- ▶ Pantalla táctil
- ▶ Gestión de las modalidades de funcionamiento, componentes de sistema y sistemas de integración calefacción, configuración parámetros
- ▶ Programación semanal de franjas horarias
- ▶ Gestión ciclo antilegionela

PUESTA EN MARCHA INCLUIDA

Disponible en los modelos:



Modelo	Gas refrigerante	Código	Descripción	Capacidad nominal de calefacción (1)		Clase de eficiencia energética estacional de calefacción (2)		Dimensiones embalaje A x A x P mm	Peso bruto kg	Precio €
				Temp. agua 35 °C kW	Temp. agua 55 °C kW	Temp. agua 35 °C	Temp. agua 55 °C			
AWS X4	R32	DPBS0XWS04	PROCIDA AWS 4 (O) - u. e.	4,00	3,70	A+++	A++	1028x830x458	65	6.741,00
		DPBS0XWU04	PROCIDA IWU 4 - u. i.					1130x565x375	71	
AWS X6	R32	DPBS0XWS06	PROCIDA AWS 6 (O) - u. e.	6,00	5,90	A+++	A++	1028x830x458	65	6.903,00
		DPBS0XWU06	PROCIDA IWU 6 - u. i.					1130x565x375	71	
AWS X8	R32	DPBS0XWS08	PROCIDA AWS 8 (O) - u. e.	8,00	7,40	A+++	A++	1097x937x478	92	7.969,00
		DPBS0XWU08	PROCIDA IWU 8 - u. i.					1130x565x375	71	
AWS X10	R32	DPBS0XWS10	PROCIDA AWS 10 (O) - u. e.	9,50	8,70	A+++	A++	1097x937x478	92	8.132,00
		DPBS0XWU10	PROCIDA IWU 10 - u. i.					1130x565x375	71	

u. e. = unidad exterior - u. i. = unidad interior

(1) temp. aire exterior 7 °C bulbo seco/6 °C bulbo húmedo
temp. agua entrada / temp. agua salida: 30 / 35 °C - temp. agua entrada / temp. agua salida: 50 / 55 °C
Según EN 14511

(2) Según EN 14825



PROCIDA AWS 4 - 6 unidad exterior



PROCIDA AWS 8 - 10 unidad exterior



PROCIDA IWU 4 - 6 - 8 - 10 unidad interior

DIMENSIÓN Y ENTRE EJES DE LAS CONEXIONES

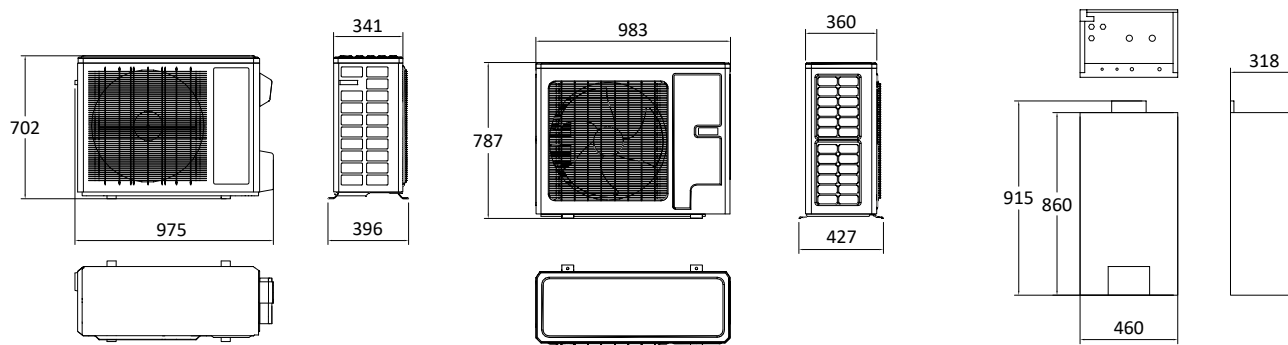

mod. Procida AWS 4 - 6 unidad exterior

mod. Procida AWS 8 - 10 unidad exterior

mod. Procida IWU 4 - 6 - 8 - 10 unidad interior

DATOS TÉCNICOS UNIDAD EXTERIOR

Datos técnicos	um	AWS 4 (O)	AWS 6 (O)	AWS 8 (O)	AWS 10 (O)
Dimensiones (An x Al x P)	mm	975 x 702 x 396	975 x 702 x 396	983 x 787 x 427	983 x 787 x 427
Peso neto	kg	55	55	82	82
Peso bruto	kg	65	65	92	92
Gas refrigerante	-	R32	R32	R32	R32
GWP	-	675	675	675	675
Contenido carga de gas refrigerante	kg / t CO ₂ eq	1,0 / 0,675	1,0 / 0,675	1,6 / 1,08	1,6 / 1,08
Nivel de potencia acústica, exteriores L _{WA}	dB (A)	62	62	67	68
Compresor	-	Twin rotary inverter	Twin rotary inverter	Twin rotary inverter	Twin rotary inverter
Ventiladores de velocidad variable	n.º	1	1	1	1
Caudal de aire	m ³ /h	3200	3200	3300	3300
Tensión/Frecuencia de alimentación	V/Ph/Hz	230/1/50	230/1/50	230/1/50	230/1/50
Rango de tensión	V	220 - 240	220 - 240	220 - 240	220 - 240
Corriente máxima absorbida en calefacción	A	10	10	13	15
Potencia máxima absorbida en calefacción	kW	2,30	2,30	3,00	3,40
Corriente máxima absorbida en refrigeración	A	10	10	19	22
Potencia máxima absorbida en refrigeración	kW	2,55	2,55	4,32	5,06
Grado de protección eléctrico	IP	IPX4	IPX4	IPX4	IPX4

DATOS TÉCNICOS UNIDAD INTERIOR

Datos técnicos	um	IWU 4	IWU 6	IWU 8	IWU 10
Dimensiones (An x Al x P)	mm	460 x 860 x 318	460 x 860 x 318	460 x 860 x 318	460 x 860 x 318
Peso neto	kg	62	62	62	62
Peso bruto	kg	71	71	71	71
Conexión de entrada/salida de agua	pulgadas	1	1	1	1
Nivel de potencia acústica, exteriores L _{WA}	dB (A)	42	42	42	42
Capacidad del vaso de expansión	l	10	10	10	10
Presión de la válvula de seguridad	bar	3	3	3	3
Contenido mínimo de agua de la instalación	l	40	40	40	80
Caudal mínimo de agua de la instalación	l/min	9,2	9,2	9,2	9,2
Caudal de agua nominal @T agua 35 °C / 45 °C	m ³ /h	0,69/0,69	1,03/1,02	1,38/1,38	1,63/1,63
Circulador - prevalencia máx.	m	Alta eficiencia - 8 m	Alta eficiencia - 8 m	Alta eficiencia - 8 m	Alta eficiencia - 8 m
Evaporador (intercambiador de placas)	n.º	1	1	1	1
Tensión/Frecuencia de alimentación	V/Ph/Hz	230/1/50	230/1/50	230/1/50	230/1/50
Rango de tensión	V	220 - 240	220 - 240	220 - 240	220 - 240
Potencia nominal absorbida (1)	kW	3,1	3,1	6,1	6,1
Resistencia eléctrica	n.º x kW	2 x 1,5	2 x 1,5	2 x 3	2 x 3
Grado de protección eléctrico	IP	IPX1	IPX1	IPX1	IPX1

(1) El valor comprende la potencia de las resistencias eléctricas

PRESTACIONES CALEFACCIÓN - SEGÚN EN 14511

temp. ida /retorno agua: 35 / 30 °C

Temp. aire exterior 7 °C bulbo seco

Modelo	Capacidad nominal de calefacción	Potencia eléctrica absorbida nominal	COP
	kW	kW	
AWS X4	4,00	0,78	5,13
AWS X6	6,00	1,20	5,00
AWS X8	8,00	1,70	4,71
AWS X10	9,50	2,07	4,59

temp. ida /retorno agua: 45 / 40 °C

Temp. aire exterior 7 °C bulbo seco

Modelo	Capacidad nominal de calefacción	Potencia eléctrica absorbida nominal	COP
	kW	kW	
AWS X4	4,00	1,02	3,92
AWS X6	5,90	1,51	3,91
AWS X8	8,00	2,14	3,74
AWS X10	9,50	2,64	3,60

PRESTACIONES DE REFRIGERACIÓN - SEGÚN EN 14511

temp. ida /retorno agua: 18 / 23 °C

Temp. aire exterior 35°C bulbo seco

Modelo	Capacidad nominal de refrigeración	Potencia eléctrica absorbida nominal	EER
	kW	kW	
AWS X4	3,80	0,82	4,63
AWS X6	5,80	1,32	4,40
AWS X8	7,00	1,75	4,00
AWS X10	8,50	2,24	3,79

temp. ida /retorno agua: 7 / 12 °C

Temp. aire exterior 35°C bulbo seco

Modelo	Capacidad nominal de refrigeración	Potencia eléctrica absorbida nominal	EER
	kW	kW	
AWS X4	3,15	0,92	3,42
AWS X6	4,09	1,28	3,20
AWS X8	5,30	1,73	3,06
AWS X10	6,50	2,27	2,86

PRESTACIONES ERP - SEGÚN EN 14825

BAJA TEMPERATURA - CONDICIONES CLIMÁTICAS MEDIAS

temp. agua entrada / temp. agua salida: 30 / 35 °C - temp. aire exterior 7 °C bulbo seco/6 °C bulbo húmedo

Modelo	Carga de diseño - P _{designh}	Eficiencia energética estacional - η _s	Clase eficiencia energética
	kW	%	
AWS X4	5,00	184	
AWS X6	6,00	179	
AWS X8	7,00	181	
AWS X10	9,00	181	

TEMPERATURA MEDIA - CONDICIONES CLIMÁTICAS MEDIAS

temp. agua entrada / temp. agua salida: 47 / 55 °C - temp. aire exterior 7 °C bulbo seco/6 °C bulbo húmedo

Modelo	Carga de diseño - P _{designh}	Eficiencia energética estacional - η _s	Clase eficiencia energética
	kW	%	
AWS X4	5,00	128	
AWS X6	5,00	127	
AWS X8	7,00	129	
AWS X10	8,00	127	

CONSUMO DE ENERGÍA

Consumo anual de energía Q_{he} (kWh)

Modelo	Clima más frío		Clima medio		Clima más cálido	
	baja T (C)	media T (D)	baja T (A)	media T (B)	baja T (E)	media T (F)
AWS X4	2663	3015	2216	3152	1509	1365
AWS X6	2674	3701	2729	3169	1136	1575
AWS X8	4628	5982	3149	4371	1947	2645
AWS X10	5201	6985	4038	5091	2183	2927

SCOP según EN14825

Modelo	Clima más frío		Clima medio		Clima más cálido	
	baja T (C)	media T (D)	baja T (A)	media T (B)	baja T (E)	media T (F)
AWS X4	3,70	2,45	4,68	3,28	5,88	3,93
AWS X6	3,70	2,68	4,55	3,25	5,88	4,25
AWS X8	3,73	2,88	4,60	3,30	5,50	4,05
AWS X10	3,80	2,83	4,60	3,25	5,50	4,10

η_s según EN 14825

Modelo	Clima más frío		Clima medio		Clima más cálido	
	baja T (C)	media T (D)	baja T (A)	media T (B)	baja T (E)	media T (F)
AWS X4	145%	95%	184%	128%	232%	154%
AWS X6	145%	104%	179%	127%	232%	167%
AWS X8	146%	112%	181%	129%	217%	159%
AWS X10	149%	110%	181%	127%	217%	161%

REF.	CLIMA	TEMPERATURA	Temp. aire exterior °C termómetro seco (termómetro húmedo)	Temp. de entrada de agua °C	Temp. de salida de agua °C
A	MEDIO	BAJA	7 (6)	30	35
B	MEDIO	MEDIA	7 (6)	47	55
C	MÁS FRÍO	BAJA	2 (1)	30	35
D	MÁS FRÍO	MEDIA	2 (1)	47	55
E	MÁS CÁLIDO	BAJA	14 (13)	30	35
F	MÁS CÁLIDO	MEDIA	14 (13)	47	55

CONDICIONES LÍMITE DE FUNCIONAMIENTO

Modalidad	Rango de temperatura del agua de salida	Rango de temperatura temp. aire
	°C	bulbo seco °C
Modalidad calefacción	25 ÷ 60	- 25 ÷ 35
Modalidad refrigeración	7 ÷ 25	10 ÷ 48
Modalidad producción ACS con acumulador	40 ÷ 80 (*)	- 25 ÷ 45

ÁMBITO DE FUNCIONAMIENTO

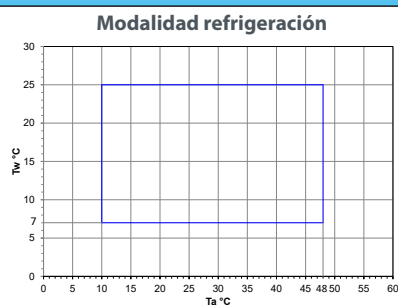
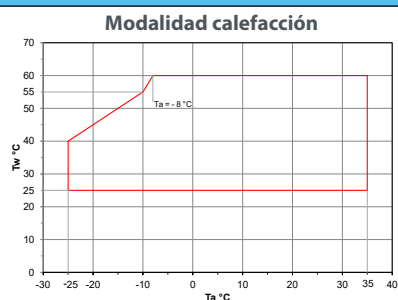

Ta= temperatura del aire exterior - Tw= temperatura de salida del agua

PREVALENCIAS RESIDUALES

PROCIDA AWS X 4 - 6 - 8 - 10

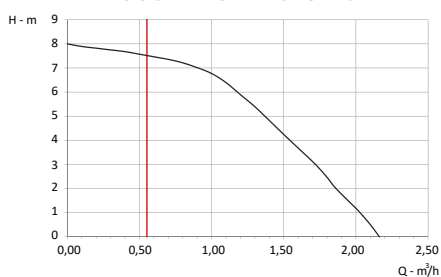

— Límite caudal mínimo

PROCIDA AWS XB

BOMBA DE CALOR AEROTÉRMICA BIBLOC AIRE/AGUA INVERTER CON ACUMULADOR INTEGRADO
PRODUCCIÓN DE AGUA PARA CALEFACCIÓN, REFRIGERACIÓN Y AGUA CALIENTE SANITARIA



- ▶ **CLASE A+++ (en condiciones climáticas medias y aplicación de baja temperatura, según la norma UE 811/2013, EN 14825)**
- ▶ **Unidad interna con acumulación para la producción de ACS de 185 litros con resistencia eléctrica de back-up**
- ▶ **Altos coeficientes de rendimiento calorífico (COP)**
- ▶ **Cuadro de mandos con pantalla táctil e interfaz de usuario de serie, montado en unidad interior**
- ▶ **Impacto medioambiental reducido, debido al uso del gas R32 (GWP = 675)**
- ▶ **Incluido en el precio: bomba de calor, cuadro de mandos y filtro de agua**
- ▶ Grupo hidráulico integrado con vaso de expansión, bomba circuladora de alta eficiencia, intercambiador de placas, flusostato, disareador y válvula de seguridad
- ▶ Compresor twin rotary DC inverter y ventilador axial DC inverter brushless
- ▶ Batería aleada con tratamiento hidrófilo - Aumenta la resistencia a la corrosión y limita la formación de la condensación
- ▶ Válvula de expansión electrónica para la optimización del líquido refrigerante
- ▶ Resistencia eléctrica en la base de la unidad exterior (evita la formación de hielo)
- ▶ Regulación Climática y función "Quiet" para la modalidad silenciosa

PUESTA EN MARCHA INCLUIDA

Disponible en los modelos:



Modelo	Gas refrigerante	Código	Descripción	Capacidad nominal de calefacción (1)		Clase de eficiencia energética estacional de calefacción (2)		Dimensiones embalaje A x A x P mm	Peso bruto kg	Precio €
				Temp. agua 35 °C kW	Temp. agua 55 °C kW	Temp. agua 35 °C	Temp. agua 55 °C			
AWS XB4	R32	DPBS0XWS04	PROCIDA AWS 4 (O) - u. e.	4,00	3,70	A+++	A++	1028x830x458	65	9.691,00
		DPBS0XTU04	PROCIDA ITU 4 - u. i.					683x2000x803	233	
AWS XB6	R32	DPBS0XWS06	PROCIDA AWS 6 (O) - u. e.	6,00	5,90	A+++	A++	1028x830x458	65	9.853,00
		DPBS0XTU06	PROCIDA ITU 6 - u. i.					683x2000x803	233	
AWS XB8	R32	DPBS0XWS08	PROCIDA AWS 8 (O) - u. e.	8,00	7,40	A+++	A++	1097x937x478	92	10.960,00
		DPBS0XTU08	PROCIDA ITU 8 - u. i.					683x2000x803	233	
AWS XB10	R32	DPBS0XWS10	PROCIDA AWS 10 (O) - u. e.	9,50	8,70	A+++	A++	1097x937x478	92	11.123,00
		DPBS0XTU10	PROCIDA ITU 10 - u. i.					683x2000x803	233	

u. e. = unidad exterior - u. i. = unidad interior

(1) temp. aire exterior 7 °C bulbo seco/6 °C bulbo húmedo

temp. agua entrada / temp. agua salida: 30 / 35 °C - temp. agua entrada / temp. agua salida: 50 / 55 °C

Según EN 14511

(2) Según EN 14825



PROCIDA AWS 4 - 6 unidad exterior



PROCIDA AWS 8 - 10 unidad exterior



PROCIDA ITU 4 - 6 - 8 - 10 unidad interior

DIMENSIÓN Y ENTRE EJES DE LAS CONEXIONES

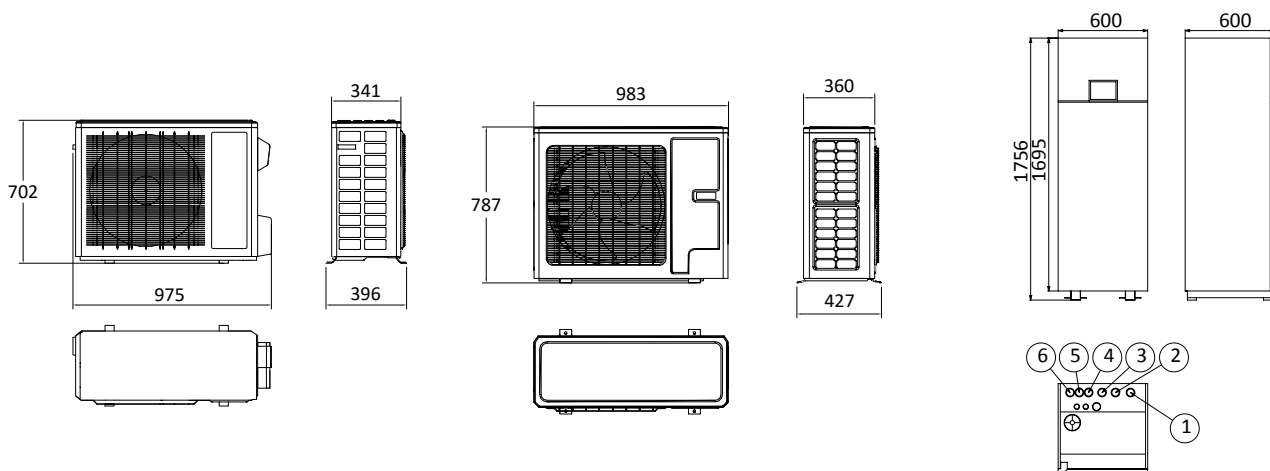

mod. Procida AWS 4 - 6 unidad exterior

mod. Procida AWS 8 - 10 unidad exterior

mod. Procida ITU 4 - 6 - 8 - 10 unidad interior con acumulador de agua

- 1 Ida (agua caliente) instalación
- 2 Retorno (agua fría) instalación

- 3 Entrada agua fría sanitaria
- 4 Salida agua caliente sanitaria

- 5 Circuito gas
- 6 Circuito gas fase líquida

DATOS TÉCNICOS UNIDAD EXTERIOR

Datos técnicos	um	Procida AWS 4 (O)	Procida AWS 6 (O)	Procida AWS 8 (O)	Procida AWS 10 (O)
Dimensiones (An x Al x P)	mm	975 x 702 x 396	975 x 702 x 396	983 x 787 x 427	983 x 787 x 427
Peso neto	kg	55	55	82	82
Peso bruto	kg	65	65	92	92
Gas refrigerante	-	R32	R32	R32	R32
GWP	-	675	675	675	675
Contenido carga de gas refrigerante	kg / t CO ₂ eq	1,0 / 0,675	1,0 / 0,675	1,6 / 1,08	1,6 / 1,08
Nivel de potencia acústica, exteriores L _{WA}	dB (A)	62	62	67	68
Compresor	-	Twin rotary inverter	Twin rotary inverter	Twin rotary inverter	Twin rotary inverter
Ventiladores de velocidad variable	n.º	1	1	1	1
Caudal de aire	m ³ /h	3200	3200	3300	3300
Tensión/Frecuencia de alimentación	V/Ph/Hz	230/1/50	230/1/50	230/1/50	230/1/50
Rango de tensión	V	220 - 240	220 - 240	220 - 240	220 - 240
Corriente máxima absorbida en calefacción	A	10	10	13	15
Potencia máxima absorbida en calefacción	kW	2,30	2,30	3,00	3,40
Corriente máxima absorbida en refrigeración	A	10	10	19	22
Potencia máxima absorbida en refrigeración	kW	2,55	2,55	4,32	5,06
Grado de protección eléctrico	IP	IPX4	IPX4	IPX4	IPX4

DATOS TÉCNICOS UNIDAD INTERIOR

Datos técnicos	um	ITU 4	ITU 6	ITU 8	ITU 10
Dimensiones (An x Al x P)	mm	600 x 1765 x 600	600 x 1765 x 600	600 x 1765 x 600	600 x 1765 x 600
Peso neto	kg	210	210	210	210
Peso bruto	kg	233	233	233	233
Conexión de entrada/salida de agua	pulgadas	1	1	1	1
Capacidad del acumulador de agua	l	185	185	185	185
Nivel de potencia acústica, exteriores L _{WA}	dB (A)	42	52	52	52
Capacidad del vaso de expansión	l	10	10	10	10
Presión de la válvula de seguridad	bar	3	3	3	3
Contenido mínimo de agua de la instalación	l	40	40	40	80
Caudal mínimo de agua de la instalación	l/min	9,2	9,2	9,2	9,2
Caudal de agua nominal @T agua 35 °C / 45 °C	m ³ /h	0,69/0,69	1,03/1,02	1,38/1,38	1,63/1,63
Circulador - prevalencia máx.	m	Alta eficiencia - 8 m	Alta eficiencia - 8 m	Alta eficiencia - 8 m	Alta eficiencia - 8 m
Evaporador (intercambiador de placas)	n.º	1	1	1	1
Tensión/Frecuencia de alimentación	V/Ph/Hz	230/1/50	230/1/50	230/1/50	230/1/50
Rango de tensión	V	220 - 240	220 - 240	220 - 240	220 - 240
Potencia nominal absorbida (1)	kW	3,1	3,1	6,1	6,1
Resistencia eléctrica	n.º x kW	2 x 1,5	2 x 1,5	2 x 3	2 x 3
Grado de protección eléctrico	IP	IPX1	IPX1	IPX1	IPX1

(1) El valor comprende la potencia de las resistencias eléctricas

PRESTACIONES CALEFACCIÓN - SEGÚN EN 14511

temp. ida /retorno agua: 35 / 30 °C

Temp. aire exterior 7 °C bulbo seco

Modelo	Capacidad nominal de calefacción	Potencia eléctrica absorbida nominal	COP
	kW	kW	
AWS XB4	4,00	0,78	5,13
AWS XB6	6,00	1,20	5,00
AWS XB8	8,00	1,70	4,71
AWS XB10	9,50	2,07	4,59

temp. ida /retorno agua: 45 / 40 °C

Temp. aire exterior 7 °C bulbo seco

Modelo	Capacidad nominal de calefacción	Potencia eléctrica absorbida nominal	COP
	kW	kW	
AWS XB4	4,00	1,02	3,92
AWS XB6	5,90	1,51	3,91
AWS XB8	8,00	2,14	3,74
AWS XB10	9,50	2,64	3,60

PRESTACIONES DE REFRIGERACIÓN - SEGÚN EN 14511

temp. ida /retorno agua: 18 / 23 °C

Temp. aire exterior 35°C bulbo seco

Modelo	Capacidad nominal de refrigeración	Potencia eléctrica absorbida nominal	EER
	kW	kW	
AWS XB4	3,80	0,82	4,63
AWS XB6	5,80	1,32	4,40
AWS XB8	7,00	1,75	4,00
AWS XB10	8,50	2,24	3,79

temp. ida /retorno agua: 7 / 12 °C

Temp. aire exterior 35°C bulbo seco

Modelo	Capacidad nominal de refrigeración	Potencia eléctrica absorbida nominal	EER
	kW	kW	
AWS XB4	3,15	0,92	3,42
AWS XB6	4,09	1,28	3,20
AWS XB8	5,30	1,73	3,06
AWS XB10	6,50	2,27	2,86

PRESTACIONES ERP - SEGÚN EN 14825

BAJA TEMPERATURA - CONDICIONES CLIMÁTICAS MEDIAS

temp. agua entrada / temp. agua salida: 30 / 35 °C - temp. aire exterior 7 °C bulbo seco/6 °C bulbo húmedo

Modelo	Carga de diseño - P _{designh}	Eficiencia energética estacional - η _s	Clase eficiencia energética
	kW	%	
AWS XB4	5,00	184	
AWS XB6	6,00	179	
AWS XB8	7,00	181	
AWS XB10	9,00	181	

TEMPERATURA MEDIA - CONDICIONES CLIMÁTICAS MEDIAS

temp. agua entrada / temp. agua salida: 47 / 55 °C - temp. aire exterior 7 °C bulbo seco/6 °C bulbo húmedo

Modelo	Carga de diseño - P _{designh}	Eficiencia energética estacional - η _s	Clase eficiencia energética
	kW	%	
AWS XB4	5,00	128	
AWS XB6	5,00	127	
AWS XB8	7,00	129	
AWS XB10	8,00	127	

DATOS PRESTACIÓN ERP PRODUCCIÓN AGUA CALIENTE - SEGÚN EN 16147

CONDICIONES CLIMÁTICAS MEDIAS Temp. aire exterior 7 °C b.s. / 6 °C b.h. b.s. = bulbo seco / b.h. = bulbo húmedo	Perfil de carga	η _{wh} Eficiencia calefacción agua	COP _{dhw}	Clase eficiencia energética
		%		
AWS XB4	L	101	2,31	A
AWS XB6	L	101	2,31	A
AWS XB8	L	89	2,10	A
AWS XB10	L	89	2,10	A

CONSUMO DE ENERGÍA

Consumo anual de energía Q_{he} (kWh)

Modelo	Clima más frío		Clima medio		Clima más cálido	
	baja T (C)	media T (D)	baja T (A)	media T (B)	baja T (E)	media T (F)
AWS XB4	2663	3015	2216	3152	1509	1365
AWS XB6	2674	3701	2729	3169	1136	1575
AWS XB8	4628	5982	3149	4371	1947	2645
AWS XB10	5201	6985	4038	5091	2183	2927

SCOP según EN14825

Modelo	Clima más frío		Clima medio		Clima más cálido	
	baja T (C)	media T (D)	baja T (A)	media T (B)	baja T (E)	media T (F)
AWS XB4	3,70	2,45	4,68	3,28	5,88	3,93
AWS XB6	3,70	2,68	4,55	3,25	5,88	4,25
AWS XB8	3,73	2,88	4,60	3,30	5,50	4,05
AWS XB10	3,80	2,83	4,60	3,25	5,50	4,10

η_s según EN 14825

Modelo	Clima más frío		Clima medio		Clima más cálido	
	baja T (C)	media T (D)	baja T (A)	media T (B)	baja T (E)	media T (F)
AWS XB4	145%	95%	184%	128%	232%	154%
AWS XB6	145%	104%	179%	127%	232%	167%
AWS XB8	146%	112%	181%	129%	217%	159%
AWS XB10	149%	110%	181%	127%	217%	161%

REF.	CLIMA	TEMPERATURA	Temp. aire exterior °C termómetro seco (termómetro húmedo)	Temp. de entrada de agua °C	Temp. de salida de agua °C
A	MEDIO	BAJA	7 (6)	30	35
B	MEDIO	MEDIA	7 (6)	47	55
C	MÁS FRÍO	BAJA	2 (1)	30	35
D	MÁS FRÍO	MEDIA	2 (1)	47	55
E	MÁS CÁLIDO	BAJA	14 (13)	30	35
F	MÁS CÁLIDO	MEDIA	14 (13)	47	55

Modalidad	Rango de temperatura del agua de salida	Rango de temperatura temp. aire
	°C	bulbo seco °C
Modalidad calefacción	25 ÷ 60	- 25 ÷ 35
Modalidad refrigeración	7 ÷ 25	10 ÷ 48
Modalidad producción ACS con acumulador	40 ÷ 80 (*)	- 25 ÷ 45

(*) Rango de temperatura del agua en el acumulador

CONDICIONES LÍMITE DE FUNCIONAMIENTO

ÁMBITO DE FUNCIONAMIENTO

Modalidad calefacción

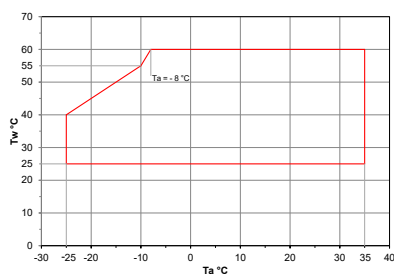

Modalidad refrigeración

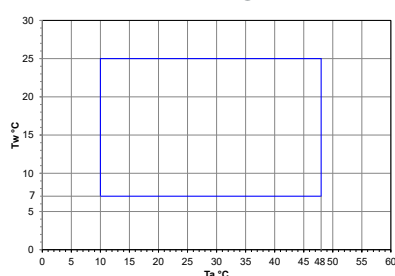

Ta= temperatura del aire exterior - Tw= temperatura de salida del agua

PREVALENCIAS RESIDUALES

PROCIDA AWS XB4 - XB6 - XB8 - XB10

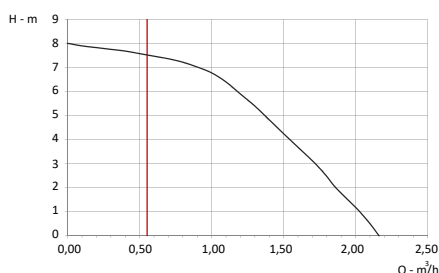

— Límite caudal mínimo

TABLAS DE RENDIMIENTO PROCIDA AWS X4 - PROCIDA AWS XB4

Tabla datos de rendimiento en modalidad calefacción PROCIDA AWS X4 - PROCIDA AWS XB4

	Ta °C - DB											
	-25		-20		-15		-10		-7		-2	
LWT [°C]	Qh	COP	Qh	COP	Qh	COP	Qh	COP	Qh	COP	Qh	COP
25	1,72	4,51	2,08	4,78	2,48	5,06	2,84	5,29	3,04	5,61	3,4	5,88
30	1,68	3,65	2,04	3,96	2,4	4,2	2,76	4,47	2,96	4,71	3,28	4,94
35	1,64	3,02	1,92	3,22	2,24	3,41	2,6	3,69	2,8	3,92	3,12	4,16
40	1,64	2,59	1,92	2,86	2,24	3,1	2,6	3,33	2,8	3,49	3,12	3,76
45	-	-	1,92	2,47	2,24	2,71	2,6	2,94	2,8	3,06	3,12	3,25
50	-	-	-	-	2,16	2,24	2,52	2,43	2,72	2,55	3,04	2,75
55	-	-	-	-	-	-	2,40	1,96	2,56	2,04	2,88	2,24
60	-	-	-	-	-	-	-	-	2,44	1,61	2,72	1,69

Tabla datos de rendimiento en modalidad calefacción PROCIDA AWS X4 - PROCIDA AWS XB4



	Ta °C - DB															
	2		7		10		15		20		25		30		35	
LWT [°C]	Qh	COP	Qh	COP	Qh	COP	Qh	COP	Qh	COP	Qh	COP	Qh	COP	Qh	COP
25	3,76	6,08	3,68	6,35	3,8	6,63	4	7,25	3,96	7,69	3,6	7,65	3,16	8,31	2,48	8,78
30	3,64	5,22	3,88	5,76	4	6,12	4,24	6,55	4,2	6,98	3,8	6,98	3,32	7,53	2,6	8,08
35	3,4	4,27	4	5,14	4,12	5,41	4,36	5,88	4,32	6,16	3,92	6,16	3,44	6,82	2,68	7,25
40	3,4	3,96	4	4,55	4,12	4,78	4,36	5,22	4,32	5,45	3,92	5,41	3,44	6	2,68	6,39
45	3,4	3,45	4	3,92	4,12	4,12	4,36	4,47	4,32	4,71	3,92	4,94	3,44	5,18	2,68	5,49
50	3,28	2,86	3,88	3,33	4	3,49	4,24	3,8	4,2	4	3,8	4,2	3,32	4,39	2,6	4,67
55	3,12	2,31	3,68	2,71	3,8	2,82	4	3,1	3,96	3,25	3,6	3,41	3,16	3,57	2,48	3,8
60	2,96	1,76	3,48	2,12	3,6	2,2	3,8	2,31	3,76	2,47	3,4	2,59	3	2,71	2,32	2,9

Tabla datos de rendimiento en modalidad refrigeración PROCIDA AWS X4 - PROCIDA AWS XB4

	Ta °C - DB																	
	10		15		20		25		30		35		40		45		48	
LWT [°C]	Qh	EER	Qh	EER	Qh	EER	Qh	EER	Qh	EER	Qh	EER	Qh	EER	Qh	EER	Qh	EER
7	2,58	4,66	2,87	4,49	3,02	4,35	3,21	4,14	3,28	3,8	3,15	3,42	2,87	2,84	2,24	2,09	1,89	1,68
8	2,65	4,79	2,93	4,62	3,09	4,49	3,28	4,28	3,34	3,9	3,21	3,53	2,93	2,91	2,27	2,16	1,92	1,75
9	2,68	4,96	2,99	4,76	3,15	4,62	3,34	4,42	3,4	4,04	3,28	3,63	2,99	3,05	2,33	2,23	1,95	1,78
10	2,74	5,1	3,02	4,9	3,21	4,76	3,4	4,52	3,47	4,14	3,34	3,77	3,02	3,12	2,36	2,29	1,98	1,81
11	2,77	5,24	3,09	5,07	3,28	4,9	3,47	4,66	3,53	4,28	3,4	3,87	3,09	3,18	2,39	2,36	2,05	1,88
12	2,84	5,41	3,15	5,2	3,34	5,03	3,53	4,79	3,56	4,42	3,47	3,97	3,15	3,29	2,46	2,43	2,08	1,92
13	2,87	5,55	3,21	5,34	3,37	5,17	3,56	4,93	3,65	4,55	3,5	4,07	3,21	3,39	2,49	2,5	2,11	1,99
14	2,93	5,72	3,24	5,48	3,43	5,31	3,62	5,07	3,72	4,66	3,56	4,18	3,24	3,46	2,52	2,53	2,14	2,05
15	2,96	5,82	3,31	5,65	3,47	5,44	3,69	5,2	3,78	4,76	3,62	4,28	3,31	3,56	2,58	2,64	2,17	2,09
18	3,12	6,27	3,5	6,06	3,65	5,85	3,91	5,62	3,97	5,14	3,81	4,62	3,5	3,83	2,71	2,84	2,27	2,29
20	3,21	6,57	3,56	6,37	3,78	6,16	4,03	5,89	4,1	5,38	3,94	4,83	3,56	4,04	2,8	2,98	2,36	2,4
23	3,37	7,02	3,72	6,78	3,94	6,54	4,19	6,27	4,28	5,75	4,13	5,17	3,72	4,31	2,93	3,15	2,46	2,53
25	3,47	7,33	3,84	7,05	4,06	6,85	4,32	6,51	4,41	5,99	4,22	5,38	3,84	4,45	2,99	3,29	2,52	2,64

Ta = Temperatura aire externo, °C

DB = Bulbo seco

LWT = Temperatura agua de salida (ida), °C

Qh = Capacidad nominal, kW

TABLAS DE RENDIMIENTO PROCIDA AWS X6 - PROCIDA AWS XB6

Tabla datos de rendimiento en modalidad calefacción PROCIDA AWS X6 - PROCIDA AWS XB6

	Ta °C - DB												
	-25		-20		-15		-10		-7		-2		
	Qh	COP	Qh	COP	Qh	COP	Qh	COP	Qh	COP	Qh	COP	
LWT [°C]													
25	2,94	4,34	3,12	4,57	3,72	4,88	4,26	5,08	5,16	5,39	5,76	5,63	
30	2,7	3,52	3,06	3,79	3,6	4,06	4,14	4,3	4,74	4,53	5,22	4,77	
35	2,52	2,97	2,88	3,13	3,36	3,32	3,9	3,59	4,26	3,83	4,8	4,06	
40	2,46	2,54	2,88	2,81	3,36	3,05	3,9	3,24	4,26	3,4	4,74	3,67	
45	-	-	2,88	2,46	3,36	2,7	3,9	2,93	4,2	3,05	4,68	3,24	
50	-	-	-	-	3,24	2,27	3,78	2,46	4,14	2,58	4,62	2,77	
55	-	-	-	-	-	-	3,60	2,03	4,14	2,11	4,56	2,31	
60	-	-	-	-	-	-	-	-	4,08	1,72	4,56	1,8	

Tabla datos de rendimiento en modalidad calefacción PROCIDA AWS X6 - PROCIDA AWS XB6



	Ta °C - DB															
	2		7		10		15		20		25		30		35	
	Qh	COP	Qh	COP	Qh	COP	Qh	COP	Qh	COP	Qh	COP	Qh	COP	Qh	COP
LWT [°C]																
25	6,36	5,86	6,24	6,1	6,42	6,37	6,78	6,95	6,72	7,38	6,12	7,31	5,34	7,97	4,2	8,44
30	5,82	5	6,18	5,55	6,36	5,9	6,72	6,29	6,66	6,72	6,06	6,72	5,34	7,27	4,14	7,78
35	5,22	4,18	6	5	6,3	5,27	6,66	5,74	6,6	5,98	6	5,98	5,28	6,64	4,08	7,03
40	5,16	3,91	6	4,45	6,24	4,69	6,6	5,08	6,54	5,35	5,94	5,31	5,22	5,86	4,08	6,25
45	5,1	3,44	6	3,91	6,18	4,1	6,54	4,45	6,48	4,69	5,88	4,92	5,16	5,16	4,02	5,47
50	5,04	2,85	5,94	3,36	6,12	3,52	6,48	3,87	6,42	4,02	5,82	4,22	5,1	4,42	3,96	4,73
55	4,98	2,42	5,88	2,81	6,06	2,97	6,42	3,2	6,36	3,4	5,76	3,52	5,04	3,71	3,96	3,99
60	4,92	1,91	5,82	2,27	6	2,34	6,36	2,5	6,3	2,62	5,7	2,77	4,98	2,89	3,9	3,09

Tabla datos de rendimiento en modalidad refrigeración PROCIDA AWS X6 - PROCIDA AWS XB6

	Ta °C - DB																	
	10		15		20		25		30		35		40		45		48	
	Qh	EER	Qh	EER	Qh	EER	Qh	EER	Qh	EER	Qh	EER	Qh	EER	Qh	EER	Qh	EER
LWT [°C]																		
7	3,35	4,35	3,72	4,19	3,93	4,06	4,17	3,87	4,25	3,55	4,09	3,2	3,72	2,65	2,9	1,95	2,45	1,57
8	3,48	4,47	3,89	4,31	4,09	4,19	4,34	3,99	4,42	3,64	4,25	3,29	3,89	2,75	3,03	2,01	2,54	1,63
9	3,64	4,67	4,01	4,47	4,21	4,35	4,46	4,12	4,54	3,8	4,38	3,42	4,01	2,84	3,15	2,08	2,66	1,66
10	3,72	4,79	4,13	4,6	4,38	4,47	4,62	4,25	4,7	3,9	4,54	3,51	4,13	2,91	3,23	2,17	2,74	1,73
11	3,84	4,92	4,29	4,76	4,5	4,6	4,79	4,41	4,91	4,06	4,7	3,64	4,29	3	3,31	2,2	2,82	1,76
12	3,97	5,08	4,42	4,92	4,66	4,76	4,95	4,54	5,07	4,15	4,87	3,74	4,42	3,1	3,44	2,3	2,9	1,85
13	4,13	5,24	4,58	5,05	4,79	4,89	5,11	4,67	5,19	4,28	4,99	3,87	4,58	3,2	3,56	2,33	2,99	1,89
14	4,25	5,4	4,66	5,21	4,95	5,05	5,28	4,79	5,36	4,41	5,15	3,96	4,66	3,29	3,68	2,43	3,07	1,95
15	4,34	5,53	4,83	5,34	5,11	5,18	5,44	4,92	5,52	4,51	5,32	4,09	4,83	3,39	3,76	2,49	3,19	1,98
18	4,74	5,98	5,24	5,75	5,52	5,59	5,89	5,34	6,01	4,89	5,77	4,41	5,24	3,64	4,09	2,68	3,48	2,17
20	4,95	6,29	5,52	6,07	5,85	5,88	6,18	5,59	6,3	5,14	6,05	4,63	5,52	3,83	4,34	2,84	3,64	2,27
23	5,36	6,74	5,93	6,49	6,26	6,33	6,67	6,01	6,79	5,5	6,54	4,95	5,93	4,12	4,62	3	3,93	2,43
25	5,60	7,03	6,22	6,77	6,54	6,58	6,95	6,29	7,12	5,75	6,83	5,18	6,22	4,31	4,87	3,16	4,09	2,56

Ta = Temperatura aire externo , °C
 DB = Bulbo seco
 LWT = Temperatura agua de salida (ida), °C
 Qh = Capacidad nominal, kW

CALDERAS DE CONDENSACION - 35 MW
 CALDERAS TRADICIONALES
 CALDERAS DE CONDENSACION - 35 MW - MODULOS
 PACIFICADOR DE HIDROGENO
 BOMBAS DE CALOR
 SISTEMAS HIBRIDOS
 PANELES
 CALENTADOR
 SOLAR TERMICO
 ACUMULADORES
 RADIADORES PRESOFUNDIDOS
 RADIADORES DECORATIVOS
 RADIADORES AODRINO BAÑO
 RADIADORES DE DISEÑO
 ACCESORIOS RADIADORES
 RADIADORES ELECTRICOS
 RADIAADOR MURAL A GAS

TABLAS DE RENDIMIENTO PROCIDA AWS X8 - PROCIDA AWS XB8

Tabla datos de rendimiento en modalidad calefacción PROCIDA AWS X8 - PROCIDA AWS XB8

	Ta °C - DB											
	-25		-20		-15		-10		-7		-2	
LWT [°C]	Qh	COP	Qh	COP	Qh	COP	Qh	COP	Qh	COP	Qh	COP
25	3,44	4,04	4,16	4,26	4,96	4,56	5,68	4,75	6,08	5,05	6,8	5,27
30	3,36	3,29	4,08	3,59	4,8	3,81	5,52	4,04	5,92	4,26	6,56	4,49
35	3,28	2,77	3,84	2,92	4,48	3,1	5,2	3,4	5,6	3,59	6,24	3,81
40	3,28	2,39	3,84	2,65	4,48	2,92	5,2	3,1	5,6	3,25	6,24	3,51
45	-	-	3,84	2,36	4,48	2,58	5,2	2,8	5,6	2,92	6,24	3,1
50	-	-	-	-	4,32	2,21	5,04	2,39	5,44	2,5	6,08	2,69
55	-	-	-	-	-	-	4,80	1,98	5,12	2,09	5,76	2,28
60	-	-	-	-	-	-	-	-	4,88	1,72	5,44	1,79

Tabla datos de rendimiento en modalidad calefacción PROCIDA AWS X8 - PROCIDA AWS XB8



	Ta °C - DB															
	2		7		10		15		20		25		30		35	
LWT [°C]	Qh	COP	Qh	COP	Qh	COP	Qh	COP	Qh	COP	Qh	COP	Qh	COP	Qh	COP
25	7,52	5,46	7,36	5,72	7,6	5,94	8	6,5	7,92	6,88	7,2	6,84	6,32	7,44	4,96	7,89
30	7,28	4,71	7,76	5,23	8	5,53	8,48	5,94	8,4	6,32	7,6	6,32	6,64	6,84	5,2	7,29
35	6,8	3,93	8	4,71	8,24	4,97	8,72	5,38	8,64	5,61	7,84	5,61	6,88	6,24	5,36	6,62
40	6,8	3,7	8	4,22	8,24	4,45	8,72	4,86	8,64	5,08	7,84	5,05	6,88	5,57	5,36	5,94
45	6,8	3,29	8	3,74	8,24	3,93	8,72	4,26	8,64	4,49	7,84	4,71	6,88	4,93	5,36	5,23
50	6,56	2,77	7,76	3,25	8	3,4	8,48	3,74	8,4	3,93	7,6	4,11	6,64	4,3	5,2	4,6
55	6,24	2,39	7,36	2,77	7,6	2,92	8	3,18	7,92	3,33	7,2	3,48	6,32	3,66	4,96	3,93
60	5,92	1,91	6,96	2,28	7,2	2,32	7,6	2,5	7,52	2,62	6,8	2,77	6	2,88	4,64	3,1

Tabla datos de rendimiento en modalidad refrigeración PROCIDA AWS X8 - PROCIDA AWS XB8

	Ta °C - DB																	
	10		15		20		25		30		35		40		45		48	
LWT [°C]	Qh	EER	Qh	EER	Qh	EER	Qh	EER	Qh	EER	Qh	EER	Qh	EER	Qh	EER	Qh	EER
7	4,35	4,17	4,82	4,01	5,09	3,89	5,41	3,71	5,51	3,4	5,3	3,06	4,82	2,54	3,76	1,87	3,18	1,5
8	4,51	4,26	4,98	4,11	5,25	4,01	5,57	3,8	6,04	3,49	5,46	3,16	4,98	2,6	3,87	1,9	3,29	1,53
9	4,56	4,41	5,09	4,23	5,35	4,11	5,72	3,92	6,2	3,58	5,62	3,25	5,09	2,7	3,98	1,96	3,34	1,56
10	4,72	4,5	5,25	4,35	5,51	4,23	5,88	4,01	6,36	3,68	5,78	3,31	5,25	2,76	4,08	1,99	3,45	1,62
11	4,88	4,63	5,41	4,47	5,72	4,35	6,04	4,14	6,57	3,8	5,94	3,4	5,41	2,85	4,19	2,08	3,55	1,68
12	4,98	4,75	5,57	4,56	5,88	4,44	6,25	4,2	6,73	3,89	6,1	3,49	5,57	2,91	4,35	2,14	3,66	1,72
13	5,09	4,87	5,67	4,72	5,99	4,56	6,31	4,35	6,89	3,98	6,2	3,58	5,67	3	4,4	2,18	3,71	1,75
14	5,25	4,99	5,83	4,81	6,1	4,66	6,47	4,44	7,05	4,07	6,36	3,68	5,83	3,06	4,51	2,24	3,82	1,78
15	5,35	5,15	5,99	4,93	6,25	4,78	6,68	4,53	7,21	4,17	6,52	3,77	5,99	3,12	4,66	2,3	3,92	1,84
18	5,78	5,45	6,36	5,27	6,73	5,12	7,16	4,84	7,69	4,44	7	4,01	6,36	3,31	4,98	2,45	4,24	1,96
20	5,99	5,7	6,63	5,48	7	5,33	7,42	5,09	8,06	4,66	7,31	4,2	6,63	3,46	5,14	2,54	4,4	2,05
23	6,41	6,04	7,1	5,79	7,47	5,64	7,9	5,39	8,53	4,93	7,79	4,44	7,1	3,68	5,51	2,73	4,66	2,18
25	6,63	6,28	7,37	6,07	7,79	5,85	8,22	5,58	8,85	5,12	8,06	4,63	7,37	3,83	5,72	2,82	4,82	2,27

Ta = Temperatura aire externo, °C

DB = Bulbo seco

LWT = Temperatura agua de salida (ida), °C

Qh = Capacidad nominal, kW

TABLAS DE RENDIMIENTO PROCIDA AWS X10 - PROCIDA AWS XB10

Tabla datos de rendimiento en modalidad calefacción PROCIDA AWS X10 - PROCIDA AWS XB10

	Ta °C - DB												
	-25		-20		-15		-10		-7		-2		
	Qh	COP	Qh	COP	Qh	COP	Qh	COP	Qh	COP	Qh	COP	
LWT [°C]													
25	4,09	3,99	4,94	4,21	5,89	4,5	6,75	4,68	7,22	4,97	8,08	5,18	
30	3,99	3,24	4,85	3,49	5,7	3,74	6,56	3,96	7,03	4,17	7,79	4,39	
35	3,90	2,73	4,56	2,88	5,32	3,06	6,18	3,31	6,65	3,53	7,41	3,74	
40	3,90	2,34	4,56	2,59	5,32	2,81	6,18	2,99	6,65	3,13	7,41	3,38	
45	-	-	4,56	2,27	5,32	2,48	6,18	2,7	6,65	2,81	7,41	2,99	
50	-	-	-	-	5,13	2,09	5,99	2,27	6,46	2,38	7,22	2,55	
55	-	-	-	-	-	-	5,70	1,87	6,08	1,94	6,84	2,12	
60	-	-	-	-	-	-	-	-	5,80	1,58	6,46	1,66	

Tabla datos de rendimiento en modalidad calefacción PROCIDA AWS X10 - PROCIDA AWS XB10



	Ta °C - DB															
	2		7		10		15		20		25		30		35	
	Qh	COP	Qh	COP	Qh	COP	Qh	COP	Qh	COP	Qh	COP	Qh	COP	Qh	COP
LWT [°C]																
25	8,93	5,4	8,74	5,61	9,03	5,87	9,5	6,41	9,41	6,8	8,55	6,73	7,51	7,34	5,89	7,77
30	8,65	4,61	9,22	5,11	9,5	5,43	10,07	5,79	9,98	6,19	9,03	6,19	7,89	6,69	6,18	7,16
35	8,08	3,85	9,5	4,61	9,79	4,86	10,36	5,29	10,26	5,51	9,31	5,51	8,17	6,12	6,37	6,48
40	8,08	3,6	9,5	4,1	9,79	4,32	10,36	4,68	10,26	4,93	9,31	4,89	8,17	5,4	6,37	5,76
45	8,08	3,17	9,5	3,6	9,79	3,78	10,36	4,1	10,26	4,32	9,31	4,53	8,17	4,75	6,37	5,04
50	7,79	2,63	9,22	3,09	9,5	3,24	10,07	3,56	9,98	3,71	9,03	3,89	7,89	4,07	6,18	4,35
55	7,41	2,23	8,74	2,59	9,03	2,73	9,5	2,95	9,41	3,13	8,55	3,24	7,51	3,42	5,89	3,67
60	7,03	1,76	8,27	2,09	8,55	2,16	9,03	2,3	8,93	2,41	8,08	2,55	7,13	2,66	5,51	2,84









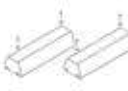
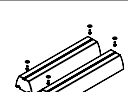

Tabla datos de rendimiento en modalidad refrigeración PROCIDA AWS X10 - PROCIDA AWS XB10

	Ta °C - DB																	
	10		15		20		25		30		35		40		45		48	
	Qh	EER	Qh	EER	Qh	EER	Qh	EER	Qh	EER	Qh	EER	Qh	EER	Qh	EER	Qh	EER
7	5,33	3,89	5,92	3,75	6,24	3,64	6,63	3,46	6,76	3,18	6,5	2,86	5,92	2,38	4,62	1,75	3,9	1,4
8	5,46	4,01	6,11	3,87	6,44	3,75	6,83	3,58	6,96	3,26	6,7	2,95	6,11	2,43	4,75	1,78	4,03	1,46
9	5,66	4,15	6,24	4,01	6,57	3,87	7,02	3,69	7,15	3,38	6,89	3,04	6,24	2,52	4,94	1,86	4,1	1,52
10	5,79	4,24	6,37	4,09	6,7	3,95	7,22	3,81	7,35	3,46	7,02	3,12	6,37	2,58	5,01	1,92	4,23	1,52
11	5,92	4,35	6,57	4,21	6,96	4,07	7,35	3,87	7,54	3,58	7,22	3,21	6,57	2,66	5,07	1,95	4,36	1,57
12	6,11	4,47	6,7	4,3	7,15	4,18	7,54	3,98	7,67	3,67	7,41	3,29	6,7	2,72	5,27	2	4,49	1,6
13	6,24	4,61	6,89	4,44	7,35	4,3	7,74	4,09	7,87	3,78	7,61	3,38	6,89	2,83	5,4	2,09	4,55	1,66
14	6,44	4,7	7,15	4,52	7,48	4,41	7,93	4,21	8,13	3,84	7,8	3,46	7,15	2,89	5,53	2,12	4,68	1,72
15	6,57	4,84	7,28	4,64	7,67	4,5	8,19	4,3	8,32	3,92	8	3,55	7,28	2,95	5,72	2,15	4,81	1,75
18	7,02	5,18	7,74	5,01	8,13	4,84	8,65	4,61	8,91	4,24	8,52	3,81	7,74	3,15	6,05	2,32	5,14	1,86
20	7,35	5,44	8,13	5,21	8,58	5,1	9,1	4,84	9,3	4,44	8,91	3,98	8,13	3,32	6,31	2,43	5,33	1,98
23	7,74	5,76	8,58	5,53	9,04	5,38	9,62	5,13	9,82	4,7	9,43	4,24	8,58	3,49	6,63	2,58	5,66	2,06
25	8,00	5,98	8,91	5,78	9,36	5,58	10,01	5,33	10,21	4,9	9,82	4,41	8,91	3,67	6,96	2,69	0	2,18

Ta = Temperatura aire externo , °C
 DB = Bulbo seco
 LWT = Temperatura agua de salida (ida), °C
 Qh = Capacidad nominal, kW

CALDERAS DE CONDENSACION - 25 MW
 CALDERAS TRADICIONALES
 CALDERAS DE CONDENSACION - 35 MW
 CALDERAS DE CONDENSACION - 35 MW
 BOMBAS DE CALOR
 SISTEMAS HIBRIDOS
 PANELES
 CALENTADOR
 SOLAR TERMICO
 ACUMULADORES
 RADIADORES PISO/BIENOS
 RADIADORES DECORATIVOS
 RADIADORES ADOFINO BANO
 RADIADORES DE DISEÑO
 ACCESORIOS RADIADORES
 RADIADORES ELECTRICOS
 RADIAADOR MURAL A GAS

ACCESORIOS BOMBAS DE CALOR

Artículo	Descripción	PROCIDA AWM	PROCIDA AWS	PROCIDA AWS XB	Código	Precio €
	Kit pies antivibratorios base / 4pz Instalaciones estándar. Tuercas y arandelas incluidas para el montaje.	●	●	●	DKPIEBAS00	36,40
	Kit pies antivibratorios de muelle + soporte de goma / 4pz Instalaciones en balcones. Tuercas y arandelas incluidas para el montaje. Compuesto por dos pares de pies de distinta rigidez para equilibrar la bomba del lado inverter.	●	●	●	DKPIEMOL00	437,40
	Kit barras de soporte en goma / 2 uds. - Longitud 450 mm. Instalaciones para mantener una altura del suelo igual a 9,5 cm. Tornillos y arandelas incluidos para la fijación. IDÓNEO PARA PROCIDA AWM X6 - X8 IDÓNEO PARA PROCIDA AWS 4 (O) - 6 (O) - 8 (O) - 10 (O)	●	●	●	DKBARSUP00	74,00
	Kit barras de soporte en goma / 2 uds. - Longitud 600 mm. Instalaciones para mantener una altura del suelo igual a 9,5 cm. Perfil de aluminio empotrado Tornillos y arandelas incluidos para la fijación. IDÓNEO PARA PROCIDA AWM X10 - X12 - X14 - X16 - T12 - T14 - T16	●			DKBARSUP01	111,50
	Kit de tubos flexibles 1" H-H L 200 mm / 2pz Incluido el aislamiento por aplicar	●	●	●	DKTUBIFL00	111,00
	Kit de llaves 1" M-H / 2pz Incluye juntas 1"	●	●	●	DKRUBINE00	59,10
	Kit válvula anticongelante conexiones 1" M / 1pz ATENCIÓN es necesario instalar dos válvulas en correspondencia con la ida y el retorno, respectivamente.	●			DKVALANT00	202,60
	Kit válvula conmutadora de 3 vías, conexiones 1" M / 1pz	●			DKVALDEV00	352,10
	Kit niple 1" / 2pz	●	●	●	DKNIPPLE00	29,00
	Kit manguitos 1" / 2pz	●	●	●	DKMANICT00	15,80
	Kit racores 1" 1/4 - 1" / 2 pz	●	●	●	DKRACCOR00	24,40
	Bomba Grundfos UPMXL autorregulante - 12 m - entre-eje 180 mm conexiones G 1 1/2 M	●	●	●	OKCIRCOL06	625,10



- CALDERAS DE CONDENSACION < 35 MW
- CALDERAS TRADICIONALES
- CALDERAS DE CONDENSACION 35 MW - MODULOS
- EVACUACION DE HUMOS Y ACCESORIOS
- BOMBAS DE CALOR**
- SISTEMAS HIBRIDOS
- PANCOILS
- CALENTADOR
- SOLAR TERMICO
- ACUMULADORES
- RADIADORES PROFUNDIDOS
- RADIADORES DECORATIVOS
- RADIADORES AORNO BANO
- RADIADORES DE DISEÑO
- ACCESORIOS RADIADORES
- RADIADORES ELECTRICOS
- RADIADOR MIXTO A GAS

WHPF PU

ACUMULADOR DE AGUA TÉCNICA PARA USO DEL AGUA DE CALEFACCIÓN O REFRIGERACIÓN
IDEAL PARA COMBINARSE CON SISTEMAS CON BOMBAS DE CALOR AIRE/AGUA



- ▶ **Termómetro y vainas para sondas incluidos en el suministro**
- ▶ **Opción de fijación a pared por el modelo WHPF 25 PU**
- ▶ **Instalación fácil**
 -) Pintura exterior
 -) Interior sin tratar
 -) Aislamiento térmico de poliuretano rígido inyectado
 -) Revestimiento en escay blanco

Disponible en las capacidades (l):



Modelo	Código	Clase de eficiencia energética	Pérdida constante (S)	Capacidad (V)	Dimensiones D x A	Peso bruto en vacío	Precio €
			W	l	mm	kg	
25 PU	DBOLLPDC00		19	24	380x451	19	696,00
50 PU	DBOLLPDC01		34	57	380x935	29	803,00
100 PU	DBOLLPDC02		50	123	510x1095	39	915,00
200 PU (*)	DBOLLPDC08		68	203	550x1395	48	1.450,00
300 PU (*)	DBOLLPDC09		82	277	600x1560	59	1.741,00
500 PU (*)	DBOLLPDC10		114	473	700x1855	99	2.520,00

Datos técnicos	um	25 PU	50 PU	100 PU	200 PU (*)	300 PU (*)	500 PU (*)
Espesor del aislamiento	mm	40	50	50	50	50	50
Peso neto en vacío	kg	17,5	25	35	43	54	91
Presión máxima de trabajo	bar	6	6	6	6	6	6
Temperatura máxima de ejercicio	°C	95	95	95	95	95	95

(*) los modelos 200, 300 y 500 están disponibles bajo pedido



WHPF 25 PU



WHPF 50 - 100 PU



WHPF 200 - 300 - 500 PU

Advertencia: las imágenes deben considerarse representativas y no a escala

mod. WHPF-25-PU

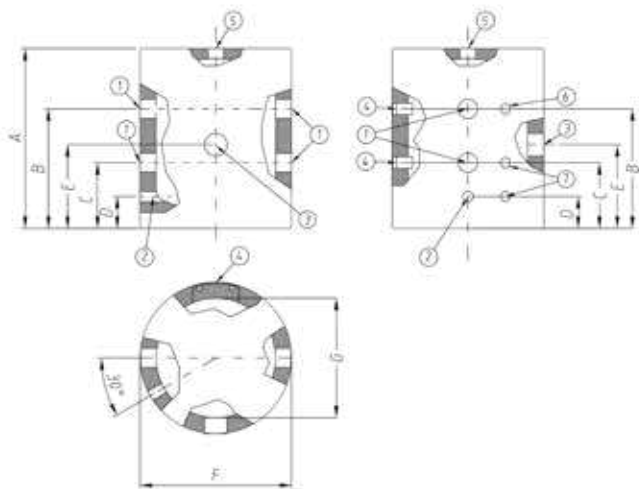

Ref.	25 PU
A	451 mm
B	300 mm
C	165 mm
D	80 mm
E	210 mm
F	380 mm
G	300 mm
1 - Entradas - Salidas circuito calefacción	1 1/4" H
2 - Evacuación	1/2" H
3 - Conexión para resistencia	1 1/2" H
4 - Soportes para fijación	-
5 - Purga	1" H
6 - Termómetro (incluido en el suministro)	1/2" H
7 - Vaina para sonda (incluida en el suministro)	1/2" H

mod. WHPF 50-100 - 200 - 300 - 500 PU

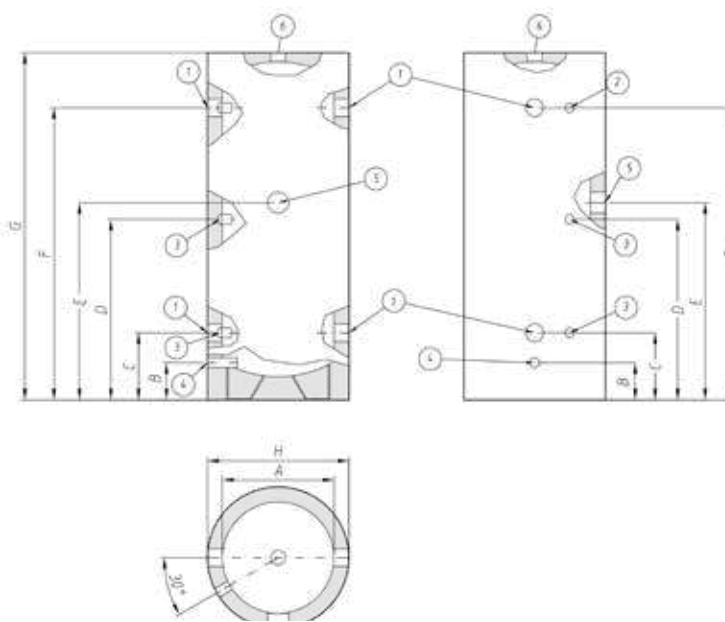

Ref.	50 PU	100 PU	200 PU	300 PU	500 PU
A	300 mm	400 mm	450 mm	500 mm	600 mm
B	100 mm	100 mm	105 mm	120 mm	135 mm
C	180 mm	185 mm	215 mm	235 mm	240 mm
D	485 mm	560 mm	705 mm	785 mm	925 mm
E	530 mm	605 mm	750 mm	830 mm	970 mm
F	785 mm	935 mm	1200 mm	1340 mm	1610 mm
G	935 mm	1095 mm	1395 mm	1560 mm	1855 mm
H	380 mm	510 mm	550 mm	600 mm	700 mm
1 - Entradas - Salidas circuito calefacción	1 1/4" F				
2 - Termómetro (incluido)	1/2" F				
3 - Vaina para sonda (incluida)	1/2" F				
4 - Evacuación	1/2" F			3/4" F	
5 - Conexión para resistencia eléctrica	1 1/2" F				
6 - Purga	1" F		1 1/4" F		

WHPF PU E

ACUMULADOR DE AGUA TÉCNICA PARA USO DEL AGUA DE CALEFACCIÓN O REFRIGERACIÓN
IDEAL PARA COMBINARSE CON SISTEMAS CON BOMBAS DE CALOR AIRE/AGUA



- ▶ **Termómetro y vainas para sondas incluidos en el suministro**
- ▶ **Opción de fijación a pared para el modelo WHPF 24 PU E**
- ▶ **Instalación fácil**
 -) Interior sin tratar
 -) Aislamiento térmico de poliuretano rígido inyectado
 -) Revestimiento en escay gris

Disponible en las capacidades (l):



Modelo	Código	Clase de eficiencia energética	Pérdida constante (S)	Capacidad (V)	Dimensiones D x A	Peso bruto en vacío	Precio €
			W	l	mm	kg	
24 PU E	DBOLLPDC13		18	24	410x555	10	653,00
50 PU E	DBOLLPDC11		26	50	410x890	19,5	760,00
100 PU E	DBOLLPDC12		40	96	510x950	37,5	795,00

Datos técnicos	um	24 PU E	50 PU E	100 PU E
Clase de eficiencia energética	-			
Espesor del aislamiento	mm	65	50	55
Dispersión	W	18	26	40
Volumen útil	l	24	50	96
Dimensiones (diámetro x altura)	mm	410x555	410x890	510x950
Peso neto en vacío	kg	8,5	17,5	35
Peso bruto en vacío	kg	10	19,5	37,5
Presión máxima de trabajo	bar	10	10	10
Temperatura máxima de ejercicio	°C	95	95	95



WHPF 24 PU E



WHPF 50 - 100 PU E

Advertencia: las imágenes deben considerarse representativas y no a escala

mod. WHPF 24 PU E

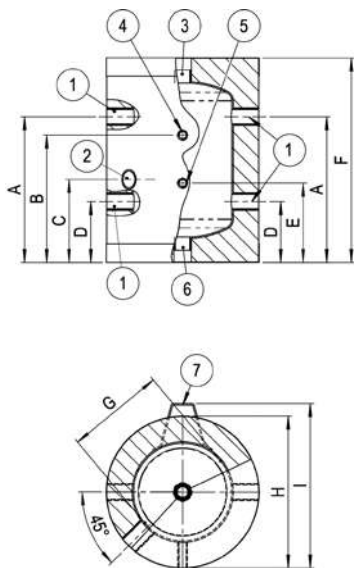

Ref.	24 PU E
A	390 mm
B	340 mm
C	225 mm
D	160 mm
E	210 mm
F	555 mm
G	280 mm
H	410 mm
I	446 mm
1 - Entradas - Salidas circuito calefacción	1"1/4 F
2 - Conexión para resistencia	1"1/2 F
3 - Purga	1"1/4 F
4 - Termómetro (incluido en el suministro)	1/2 F
5 - Vaina para sonda (incluida en el suministro)	1/2 F
6 - Conexión (suministrado de serie tapón para el cierre)	1"1/4 F
7 - Soportes	-

mod. WHPF 50 PU E

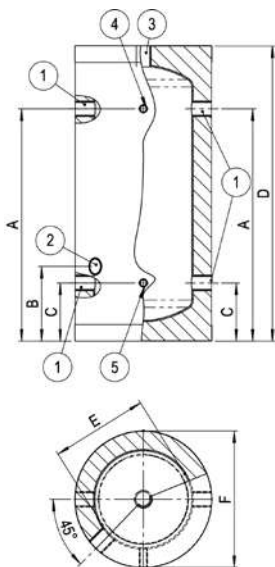

Ref.	50 PU E
A	700 mm
B	225 mm
C	175 mm
D	890 mm
E	292 mm
F	410 mm
1 - Entradas - Salidas circuito calefacción	1"1/4 F
2 - Conexión para resistencia eléctrica	1"1/2 F
3 - Purga	1"1/4 F
4 - Termómetro (incluido)	1/2 F
5 - Vaina para sonda (incluida)	1/2 F

mod. WHPF 100 PU E

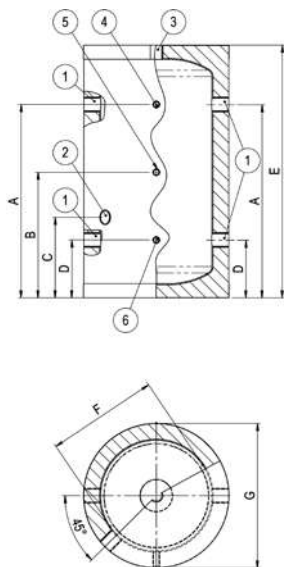

Ref.	100 PU E
A	705 mm
B	465 mm
C	305 mm
D	225 mm
E	950 mm
F	392 mm
G	510 mm
1 - Entradas - Salidas circuito calefacción	1"1/2 F
2 - Conexión para resistencia eléctrica	1"1/2 F
3 - Purga	1"1/4 F
4 - Termómetro (incluido)	1/2" F
5 - Vaina para sonda (incluida)	1/2" F
6 - Conexión	1/2" F

WHDHP SS

ACUMULADOR PARA PRODUCCIÓN DE AGUA CALIENTE SANITARIA A SERPENTÍN INDIVIDUAL ESPECÍFICO PARA COMBINARSE CON SISTEMAS CON BOMBAS DE CALOR AIRE/AGUA



- ▶ **Termómetro y vainas para sondas incluidos en el suministro**
- ▶ **Ánodo de magnesio para protección anódica**
- ▶ **Serpentín de gran superficie de intercambio – alto rendimiento**
- ▶ **Instalación fácil**
- ▶ **Brida de inspección**
- ▶ **Integrable con serpentín solar (accesorio extra), posibilidad de instalación en la brida de inspección**
-) Pintura exterior
-) Superficie interna recubierta con tratamiento de vitrificación
-) Serpentín de acero al carbono
-) Aislamiento térmico de poliuretano rígido inyectado
-) Revestimiento en escay blanco

Disponibles en las capacidades (l):



Advertencia: las imágenes deben considerarse representativas y no a escala

Modelo	Código	Clase de eficiencia energética	Pérdida constante (S)	Capacidad (V)	Superficie serpentín	Dimensiones D x A	Peso bruto en vacío	Precio €
			W	l	m ²	mm	kg	
200 SS	DBOLLPDC03		51	190	3	640x1215	96	2.353,00
300 SS	DBOLLPDC04		63	263	4	640x1615	130	2.554,00
500 SS	DBOLLPDC05		80	470	6	790x1705	181	3.334,00

Datos técnicos	um	200 SS	300 SS	500 SS
Espesor del aislamiento	mm	70	70	70
Contenido agua serpentín	l	17	23	51
Peso neto en vacío	kg	90	124	175
Presión máxima de ejercicio sanitario	bar	10	10	10
Presión máxima de ejercicio calefacción	bar	10	10	10
Temperatura máxima de ejercicio	°C	95	95	95

DIMENSIÓN Y ENTRE EJES DE LAS CONEXIONES

mod. WHDHP-200-300-500-SS

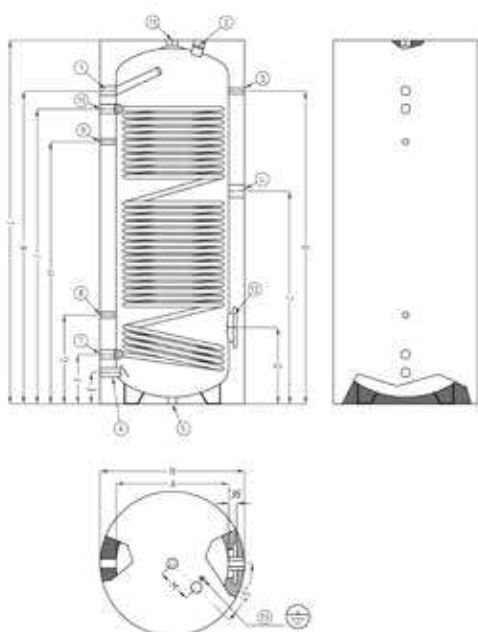

Ref.	200 SS	300 SS	500 SS
A	500 mm	500 mm	650 mm
B	995 mm	1390 mm	1425 mm
C	735 mm	945 mm	970 mm
D	320 mm	340 mm	370 mm
E	140 mm	140 mm	185 mm
F	220 mm	220 mm	265 mm
G	370 mm	395 mm	425 mm
H	835 mm	1165 mm	1170 mm
I	990 mm	1310 mm	1325 mm
K	1070 mm	1390 mm	1415 mm
L	1215 mm	1615 mm	1705 mm
M	150 mm	150 mm	150 mm
N	640 mm	640 mm	790 mm
1 - Ida ACS	1" F		
2 - Ánodo magnesio (incluido)	1 1/4" F		
3 - Termómetro (incluido)	1/2" F		
4 - Conexión resistencia eléctrica	1 1/2" F		
5 - Conexión plataforma	1/2" F		
6 - Entrada de agua fría	1" F		
7 - Retorno serpentín	1" F		1 1/4" F
8 - Vaina para sonda	1/2" F		
9 - Recirculación	1/2" F		
10 - Ida serpentín	1" F		1 1/4" F
11 - Ida ACS	1 1/4" F		
12 - Brida	180/120		
13 - Tierra	Tuerca M6		

WHDHP 200 SS

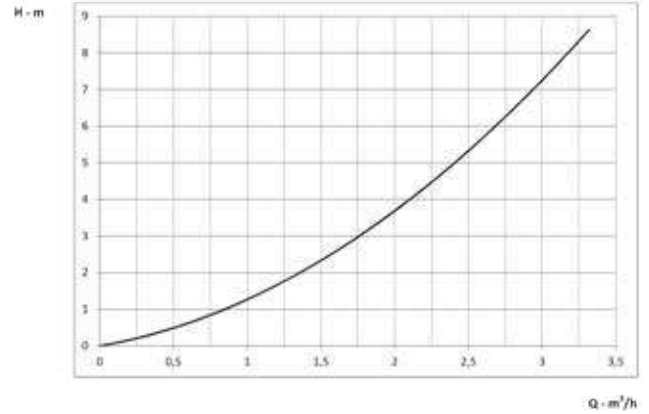
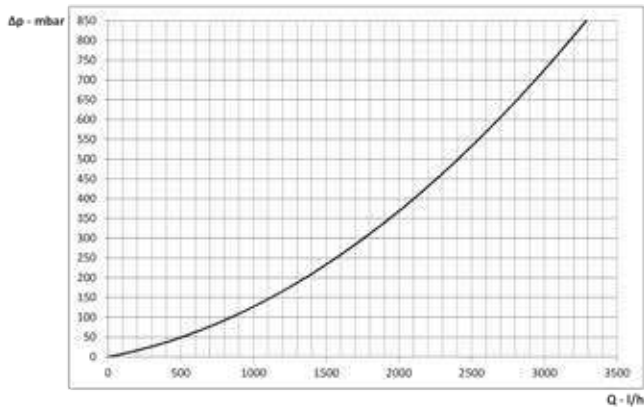

WHDHP 300 SS

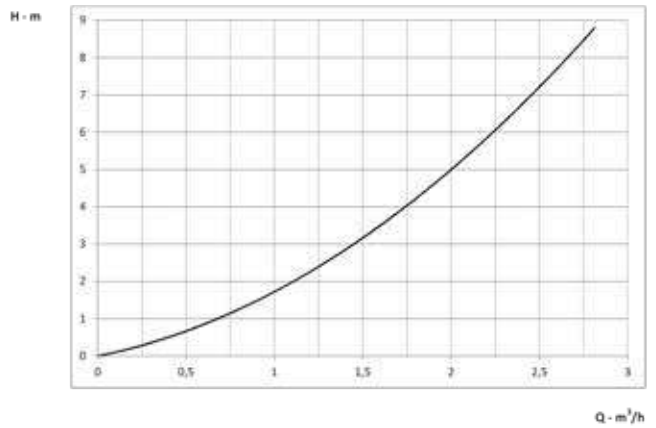
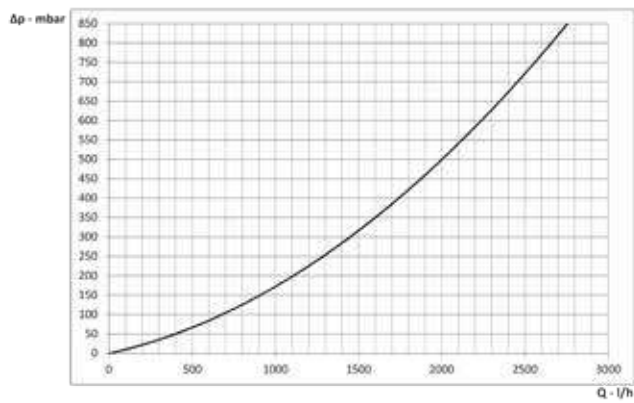

WHDHP 500 SS

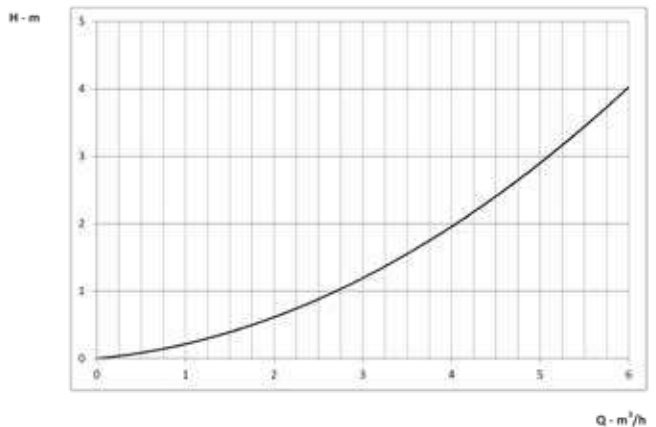
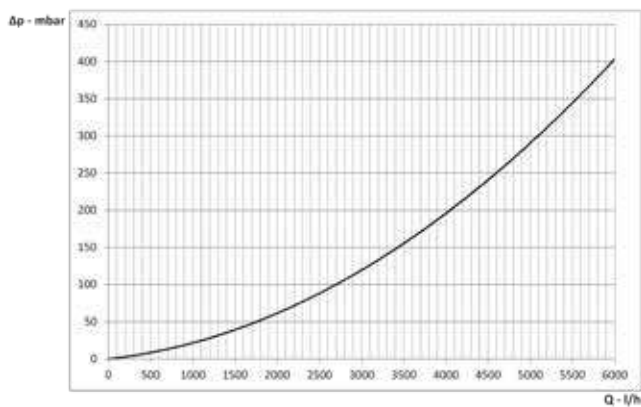

WHDHP SSH

ACUMULADOR HÍBRIDO COMBINADO PARA PRODUCCIÓN ACS Y PUFFER PARA AGUA TÉCNICA DE INSTALACIÓN

ESPECÍFICO PARA COMBINARSE CON SISTEMAS CON BOMBAS DE CALOR AIRE/AGUA



- ▶ **Instalación compacta "ahorra espacio": el puffer se sitúa como base del acumulador y se extiende en vertical**
- ▶ **Termómetro y vainas para sondas incluidos en el suministro**
- ▶ **Ánodo de magnesio para protección anódica**
- ▶ **Serpentín de gran superficie de intercambio – alto rendimiento**
- ▶ **Brida de inspección**
- ▶ **Integrable con serpentín solar (accesorio extra), posibilidad de instalación en la brida de inspección**
-) Pintura exterior
-) Superficie interna recubierta con tratamiento de vitrificación
-) Serpentín de acero al carbono
-) Aislamiento térmico de poliuretano rígido inyectado
-) Revestimiento en escay blanco

Disponible en las capacidades (l):



Advertencia: las imágenes deben considerarse representativas y no a escala

Modelo	Código	Clase de eficiencia energética	Pérdida constante (S)	Volumen útil acumulación ACS	Superficie serpentín	Capacidad puffer	Dimensiones D x A	Peso bruto en vacío	Precio €
			W	l	m ²	l	mm	kg	
300 SSH	DBOLLPDC06		73	270	3,3	80	690x1925	156	5.073,00
500 SSH	DBOLLPDC07		84	450	6	74	790x2040	207	6.097,00

Datos técnicos	um	300 SSH	500 SSH
Espesor del aislamiento	mm	70	70
Contenido agua serpentín	l	20,2	51,5
Peso neto en vacío	kg	150	200
Presión máxima de ejercicio sanitario/serpentín	bar	10	10
Presión máxima de ejercicio puffer	bar	6	6
Temperatura máxima de ejercicio	°C	95	95

DIMENSIÓN Y ENTRE EJES DE LAS CONEXIONES

mod. WHDHP-300-500-SSH

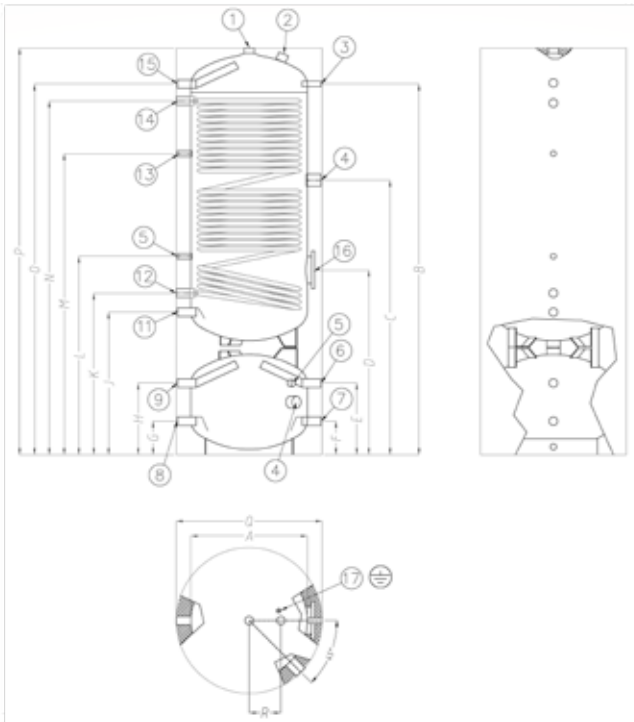

Ref.	300 SSH	500 SSH
A	550 mm	650 mm
B	1755 mm	1850 mm
C	1300 mm	1350 mm
D	875 mm	750 mm
E	340 mm	235 mm
F	160 mm	135 mm
G	160 mm	135 mm
H	340 mm	235 mm
I	505 mm	375 mm
J	675 mm	565 mm
K	765 mm	650 mm
L	940 mm	805 mm
M	1425 mm	1520 mm
N	1675 mm	1710 mm
O	1755 mm	1850 mm
P	1925 mm	2040 mm
Q	690 mm	790 mm
R	150 mm	150 mm
1 - Ida ACS		1 1/4" F
2 - Ánodo		1 1/4" F
3 - Termómetro (incluido)		1/2" F
4 - Resistencia eléctrica		1 1/2" F
5 - Vaina para sonda (incluida)		1/2" F
6 - Ida desde BdC		1" F
7 - Retorno a BdC		1" F
8 - Retorno sistema		1" F
9 - Ida sistema		1" F
11 - Entrada de agua fría		1" F
12 - Retorno serpentín		1 1/4" F
13 - Recirculación		1/2" F
14 - Ida serpentín		1" F
15 - Ida ACS		1" F
16 - Brida		180/120 mm
17 - Tierra		Tuerca M6

PÉRDIDAS DE CARGA SERPENTÍN

WHDHP 300 SSH

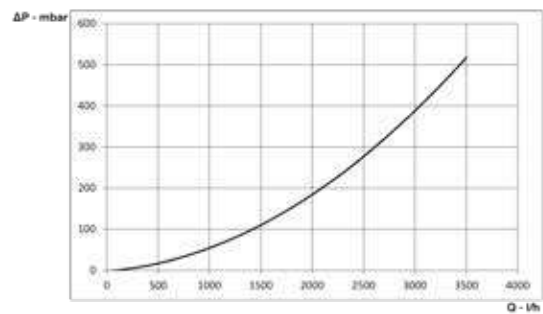
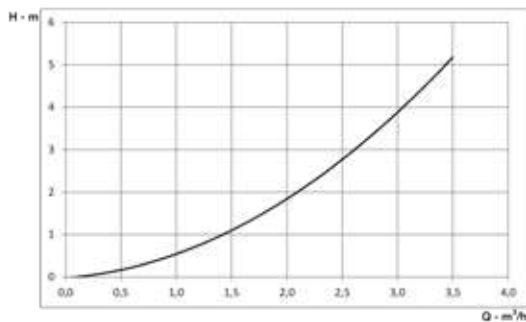



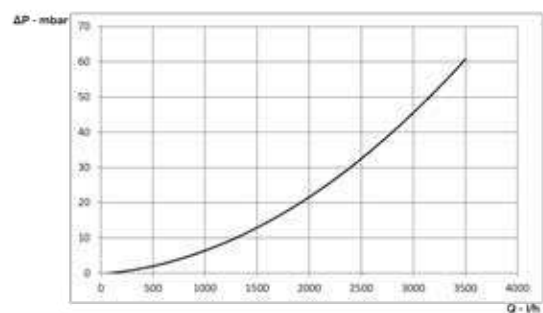
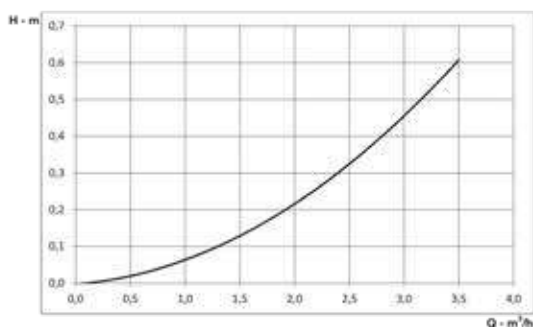



WHDHP 500 SSH



CALDERAS DE CONDENSACION < 35 MW
 CALDERAS TRADICIONALES
 CALDERAS DE CONDENSACION > 35 MW - MODULOS
 EVACUACION DE HIDROXÍGENO ACCESORIOS
 BOMBAS DE CALOR
 SISTEMAS HIBRIDOS
 PANELES
 CALENTADOR
 SOLAR TERMICO
 ACUMULADORES
 RADIADORES PROFUNDOIDS
 RADIADORES DECORATIVOS
 RADIADORES ADOBINO BAÑO
 RADIADORES DE DISEÑO
 ACCESORIOS RADIADORES
 RADIADORES ELECTRICOS
 RADIADOR MURAL A GAS

ACCESORIOS ACUMULADORES PARA BOMBAS DE CALOR

Artículo	Descripción	Código	Precio €
	Kit resistencia eléctrica 1,5 kW Longitud resistencia 340 mm	DKRESELE00	271,00
	Kit resistencia eléctrica 2 kW Longitud resistencia 390 mm	DKRESELE01	271,00
	Kit resistencia eléctrica 3 kW Longitud resistencia 390 mm	DKRESELE02	281,80
	Kit llave de descarga 1/2"	DKRUBINE01	12,20
	Sonda temperatura para acumulación L 2 m (*)	DKSONDAB00	11,40
	Kit brida con conexión resistencia eléctrica	DKFLABOL00	226,20

(*) Para las bombas de calor PROCIDA la sonda temperatura se suministra de serie

COMBINACIÓN RESISTENCIAS ELÉCTRICAS - ACUMULADORES

Descripción	Código	Resistencia eléctrica 1,5 kW DKRESELE00	Resistencia eléctrica 2 kW DKRESELE01	Resistencia eléctrica 3 kW DKRESELE02	Kit brida para resistencia DKFLABOL00
WHPF 25 PU	DBOLLPDC00	●			
WHPF 50 PU	DBOLLPDC01	●			
WHPF 100 PU	DBOLLPDC02	●	●	●	
WHPF 200 PU	DBOLLPDC08	●	●	●	
WHPF 300 PU	DBOLLPDC09	●	●	●	
WHPF 500 PU	DBOLLPDC10	●	●	●	
WHPF 24 PU E	DBOLLPDC13	●			
WHPF 50 PU E	DBOLLPDC11	●			
WHPF 100 PU E	DBOLLPDC12	●	●	●	
WHDHP 200 SS	DBOLLPDC03	●	●	●	●
WHDHP 300 SS	DBOLLPDC04	●	●	●	●
WHDHP 500 SS	DBOLLPDC05	●	●	●	●
WHDHP 300 SSH	DBOLLPDC06	●	●	●	●
WHDHP 500 SSH	DBOLLPDC07	●	●	●	●

SERPENTÍN PARA ENERGÍA SOLAR



Serpentín extraíble para energía solar, con brida, serpentín de cobre estañado, cubrebridas y pernos. Se combina a los acumuladores para la producción de agua caliente sanitaria **WHDHP SS** e **WHDHP SSH**.

- ✓ **Serpentín para energía solar de 24 kW:** Puede combinarse con acumuladores de 200-300 litros
- ✓ **Serpentín para energía solar de 36 kW:** Puede combinarse con acumulaciones de 500 litros

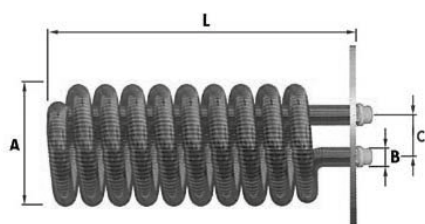

Serpentín para energía solar		24 kW	36 kW
Superficie serpentín	m ²	0,80	1,21
Contenido agua serpentín	litros	0,7	1,4
Potencia absorbida	kW	24	36
Caudal necesario al serpentín 80-60 °C	m ³ /h	1	1,6
A	DN	100	100
B	pulgadas	3/4	3/4
C	mm	60	80
L	mm	400	550
Código		DKSERSOL00	DKSERSOL01
Prezzo	€	689,10	761,70

Artículo	Descripción	Código	Precio €
	Vaina para sonda doble (obligatorio en combinación con los serpentines con paneles solares) La vaina se cambia por la vaina de la sonda opuesta a la brida de inserción del serpentín en el acumulador	DKPOZZET00	32,00

Descripción	Código	Serpentín 24 kW DKSERSOL00	Serpentín 36 kW DKSERSOL01	Vaina para sonda doble DKPOZZET00*
WHDHP 200 SS	DBOLLPDC03	●		●
WHDHP 300 SS	DBOLLPDC04	●		●
WHDHP 500 SS	DBOLLPDC05	●	●	●
WHDHP 300 SSH	DBOLLPDC06	●		●
WHDHP 500 SSH	DBOLLPDC07	●	●	●

(*) Accesorio necesario para combinar serpentines de paneles solares

PÉRDIDAS DE CARGA SERPENTIN PARA ENERGÍA SOLAR

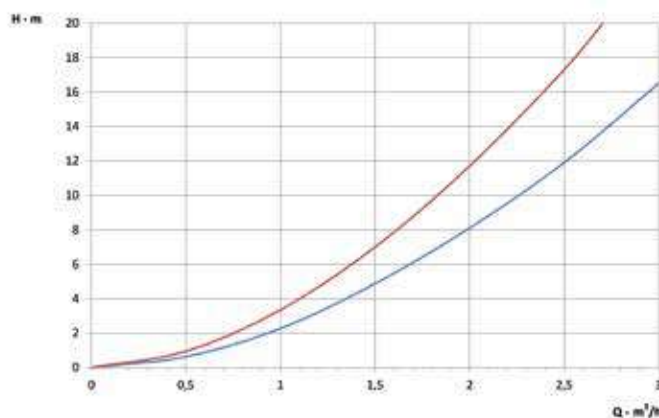
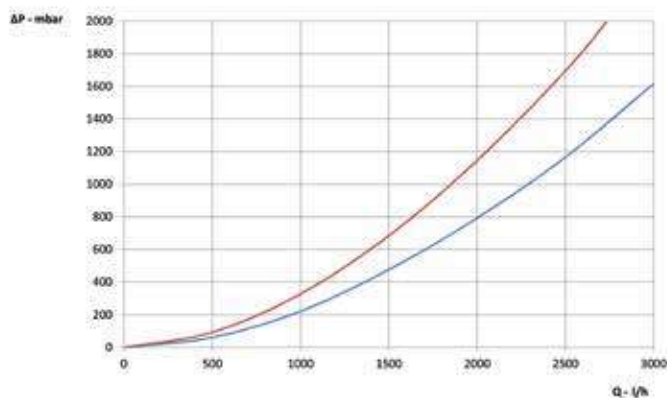

— Serpentín 24kW — Serpentín 36kW

CALDERAS DE CONDENSACION < 35 MW
CALDERAS TRADICIONALES
CALDERAS DE CONDENSACION > 35 MW - MODULOS
EVACUACION DE HUMOS Y ACCESORIOS
BOMBAS DE CALOR
SISTEMAS HIBRIDOS
PANELES
CALENTADOR
SOLAR TERMICO
ACUMULADORES
RADIADORES PROFUNDOS
RADIADORES DECORATIVOS
RADIADORES ADOFINO BANO
RADIADORES DE DISEÑO
ACCESORIOS RADIADORES
RADIADORES ELECTRICOS
RADIADOR MURAL A GAS

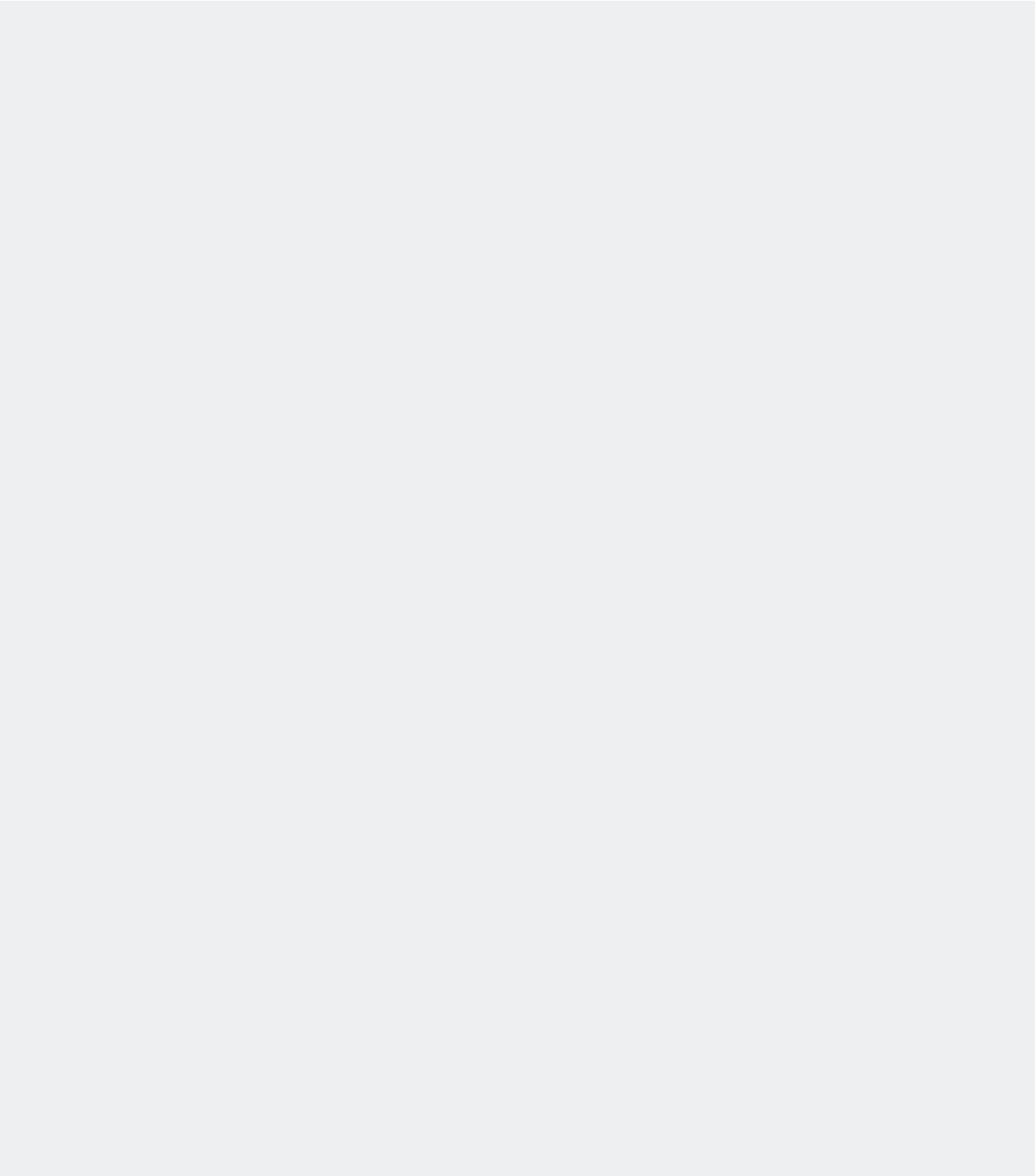



HÍBRIDOS

HÍBRIDOS

PROCIDA HYBRID KC

pág. 52

PROCIDA HYBRID KRB

pág. 62

ACCESORIOS SISTEMAS HÍBRIDOS

pág. 72

PROCIDA HYBRID KC

SISTEMA HÍBRIDO COMPACTO CON PRODUCCIÓN INSTANTÁNEA DE AGUA CALIENTE SANITARIA

EL SISTEMA ESTÁ COMPUESTO POR UNA BOMBA DE CALOR MONOBLOC AIRE-AGUA Y POR UNA CALDERA DE CONDENSACIÓN MIXTA INSTANTÁNEA



Caldera disponible en los modelos:



Bomba de calor disponible en los modelos:



- ▶ **Bomba de calor monobloc aire-agua en clase A+++ (A++ para los modelos X14 e T14) (1)**
- ▶ **Caldera de condensación mixta instantánea en clase A**
- ▶ **Grupo hidráulico bajo caldera de integración**
- ▶ **Cuadro mandos con pantalla táctil para bomba de calor de serie, gestión en remoto dentro de la vivienda**
- ▶ **Filtro Y para bomba de calor incluido**
- ▶ **Sonda externa para caldera incluida**
-) Idóneo para instalaciones con temperatura máx. 60 °C
-) La caldera produce agua caliente sanitaria de forma instantánea
-) Suministrado de serie: sonda temperatura agua, relé para conexión eléctrica bomba de calor - caldera

(1) En condiciones climáticas medias, baja temperatura, según reglamento UE 811/2013, EN 14825.



INTERFAZ BOMBA DE CALOR

- ▶ *Pantalla táctil*
- ▶ *Gestión de las modalidades de funcionamiento, componentes de sistema y sistemas de integración calefacción, configuración parámetros*
- ▶ *Programación semanal de franjas horarias*

Procida Hybrid sistema híbrido con caldera de condensación mixta

Modelo sistema híbrido	Código	Modelo caldera	Modelo bomba de calor	Peso bruto (*)	** Precio €
				kg	
KC 24 – X6	DSBS020001	Delfis KC 24	Procida AWM X6	145.5	-
KC 24 – X8	DSBS020004	Delfis KC 24	Procida AWM X8	145.5	-
KC 24 – X10	DSBS020007	Delfis KC 24	Procida AWM X10	202.5	-
KC 28 – X6	DSBS020002	Delfis KC 28	Procida AWM X6	147	-
KC 28 – X8	DSBS020005	Delfis KC 28	Procida AWM X8	147	-
KC 28 – X10	DSBS020008	Delfis KC 28	Procida AWM X10	204	-
KC 28 – X12	DSBS020010	Delfis KC 28	Procida AWM X12	204	-
KC 28 – T12	DSBS020016	Delfis KC 28	Procida AWM T12	204	-
KC 32 – X6	DSBS020003	Formentera KC 32	Procida AWM X6	154	-
KC 32 – X8	DSBS020006	Formentera KC 32	Procida AWM X8	154	-
KC 32 – X10	DSBS020009	Formentera KC 32	Procida AWM X10	211	-
KC 32 – X12	DSBS020011	Formentera KC 32	Procida AWM X12	211	-
KC 32 – X14	DSBS020012	Formentera KC 32	Procida AWM X14	211	-
KC 32 – T12	DSBS020017	Formentera KC 32	Procida AWM T12	211	-
KC 32 – T14	DSBS020018	Formentera KC 32	Procida AWM T14	211	-

(*) El peso bruto se refiere al peso del pack bomba de calor - caldera - grupo hidráulico

** Consultar condiciones

El pack PROCIDA HYBRID KC está compuesto por:

Artículo	Descripción
	<p>Caldera de condensación mixta instantánea en los modelos:</p> <ul style="list-style-type: none"> - DELFIS KC 24 - DELFIS KC 28 - FORMENTERA KC 32
	<p>Bomba de calor monobloc aire – agua en los modelos:</p> <ul style="list-style-type: none"> - PROCIDA AWM X6 - PROCIDA AWM X8 - PROCIDA AWM X10 - PROCIDA AWM X12 - PROCIDA AWM X14 - PROCIDA AWM T12 (alimentación trifase) - PROCIDA AWM T14 (alimentación trifase) <p>Los siguientes accesorios de serie están incluidos en el embalaje de la bomba de calor:</p> <ul style="list-style-type: none"> - Interfaz de control táctil - Filtro Y - Sondas temperatura agua
	<p>Kit de integración compuesto por:</p> <ul style="list-style-type: none"> - Grupo hidráulico bajo caldera para integración hidráulica híbrido - Sonda externa para caldera de condensación - Relé para conexión eléctrica sistema caldera - bomba de calor



FORMENTERA KC con kit botella Híbrido



DELFIS KC con kit botella Híbrido

DELFI KC 24 - 28 caldera para acoplar

Modelo	Tipo de gas	Código	Capacidad térmica		Caudal sanitario específico (ΔT 25°C)	Clase eficiencia energética		A x A x P mm	Peso bruto kg
			Nominal (Qn) kW	Nominal en sanitario kW		Calefacción ambiente	Calefacción ACS		
KC 24 - 28	GAS NATURAL	KDLS12KC24	23,7	27,3	16,1			400x700x250	32,0
	PROPANO	KDLS16KC24							
KC 28 - 30	GAS NATURAL	KDLS12KC28	26,4	30,4	18,0			400x700x250	33,5
	PROPANO	KDLS16KC28							

FORMENTERA KC 32 caldera para acoplar

Modelo	Tipo de gas	Código	Capacidad térmica		Clase eficiencia energética		A x A x P mm	Peso bruto kg
			Nominal (Qn) kW	Nominal en sanitario kW	Calefacción ambiente	Calefacción ACS		
KC 32	GAS NATURAL	KFOS02KC32	30,4	34,5			420x750x315	40,5
	PROPANO	KFOS06KC32						

Modelos bombas de calor PROCIDA acoplados

Modelo	Gas refrigerante	Código	Alimentación	Capacidad nominal de calefacción (1)		Clase de eficiencia energética estacional de calefacción (2)		Dimensiones embalaje A x A x P mm	Peso bruto kg
				Temp. agua 35 °C kW	Temp. agua 55 °C kW	Temp. agua 35 °C	Temp. agua 55 °C		
AWM X6	R32	DPBS0XAW06	Monofásico	6,00	5,52			1258x900x488	109
AWM X8	R32	DPBS0XAW08	Monofásico	7,50	6,90			1258x900x488	109
AWM X10	R32	DPBS0XAW10	Monofásico	10,00	9,20			1288x1020x588	166
AWM X12	R32	DPBS0XAW12	Monofásico	12,00	11,04			1288x1020x588	166
AWM X14	R32	DPBS0XAW14	Monofásico	14,00	12,88			1288x1020x588	166
AWM T12	R32	DPBS0TAW12	Trifásico	12,00	11,04			1288x1020x588	166
AWM T14	R32	DPBS0TAW14	Trifásico	14,00	12,88			1288x1020x588	166

(1) temp. aire exterior 7 °C bulbo seco / 6 °C bulbo húmedo
temp. agua entrada / temp. agua salida: 30 / 35 °C - temp. agua entrada / temp. agua salida: 50 / 55 °C
Según EN 14511

(2) Según EN 14825



Bomba de calor PROCIDA AWM



Caldera FORMENTERA KC



Caldera DELFIS KC

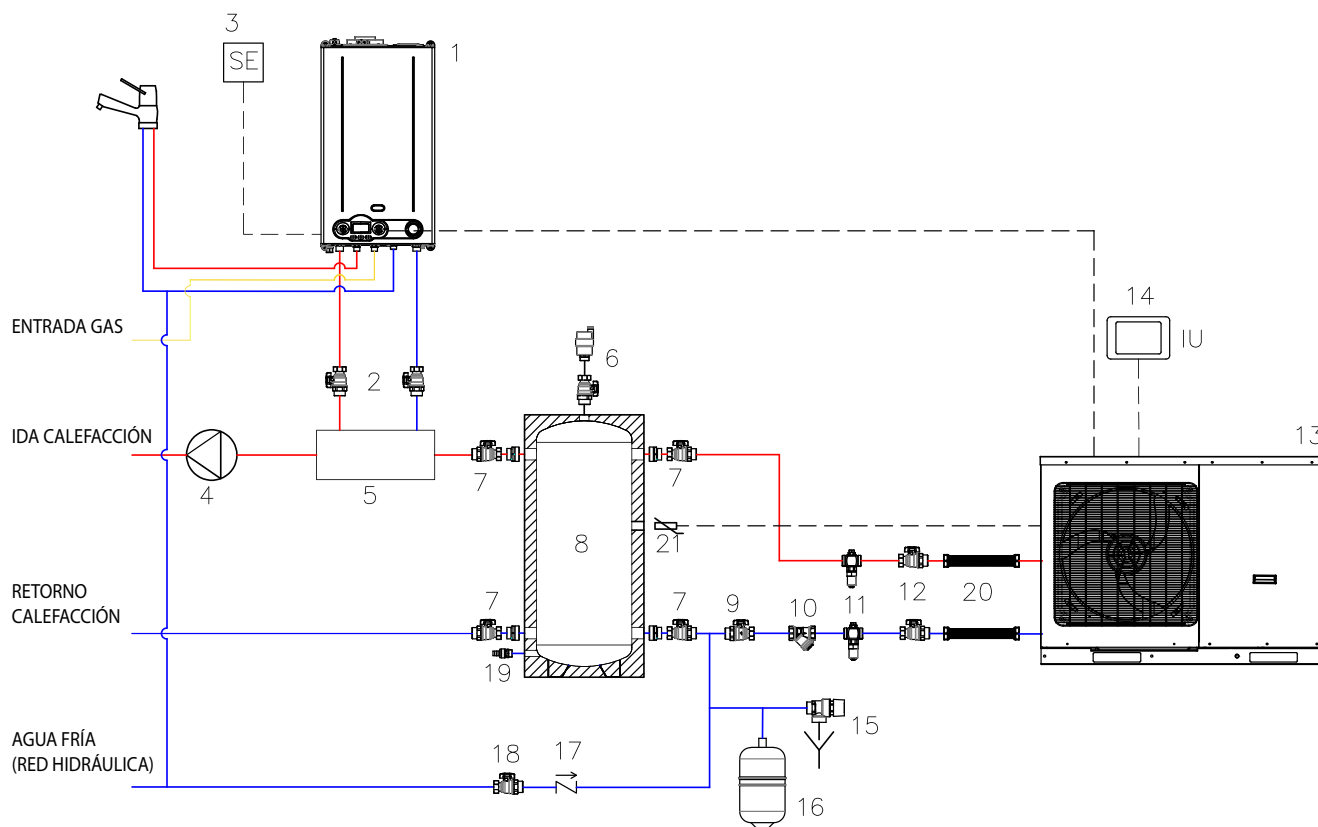

- 1 Caldera (*)
- 2 Llaves de cortes (*)
- 3 Sonda externa caldera (*)
- 4 Bomba circuito secundario
- 5 Separador hidráulico de integración (*)
- 6 Desaireador
- 7 Llaves de corte
- 8 Puffer inercial
- 9 Llave de corte
- 10 Filtro a Y (*)
- 11 Válvula antihielo
- 12 Llaves de cortes 1"
- 13 Bomba de calor (*)
- 14 Interfaz usuario (*)
- 15 Válvula de seguridad
- 16 Vaso de expansión
- 17 Válvula de no retorno
- 18 Llave de llenado
- 19 Llave de vaciado
- 20 Tubo flexible
- 21 Sonda de temperatura (*)

(*) Incluido en el pack

IMPORTANTE: EL USO DE UN PUFFER DE INERCIA ES OBLIGATORIO PARA EL FUNCIONAMIENTO DEL SISTEMA

Tamaños DELFIS KC con kit botella híbrido

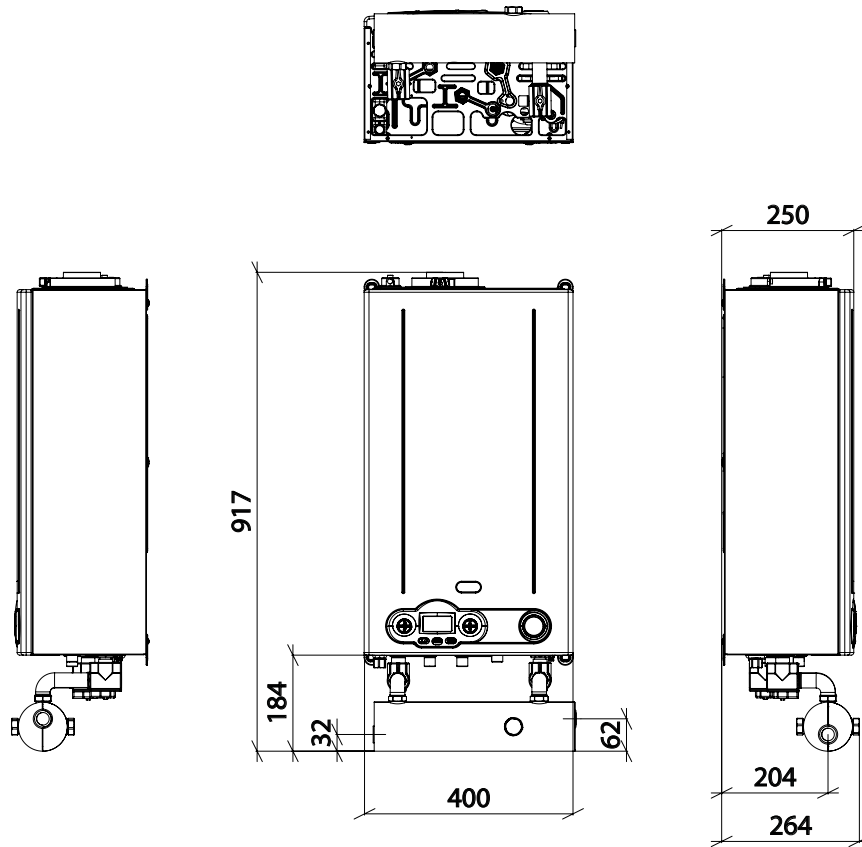

Tamaños FORMENTERA KC con kit botella híbrido

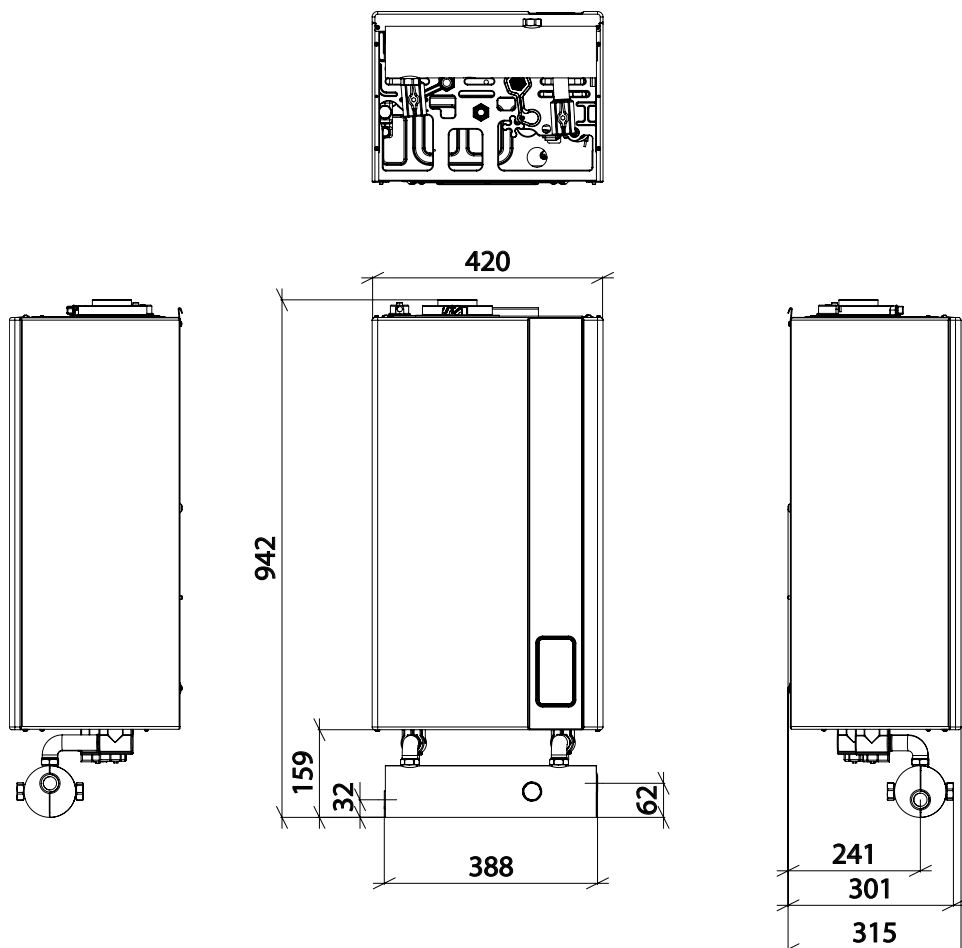

Tamaños PROCIDA AWM

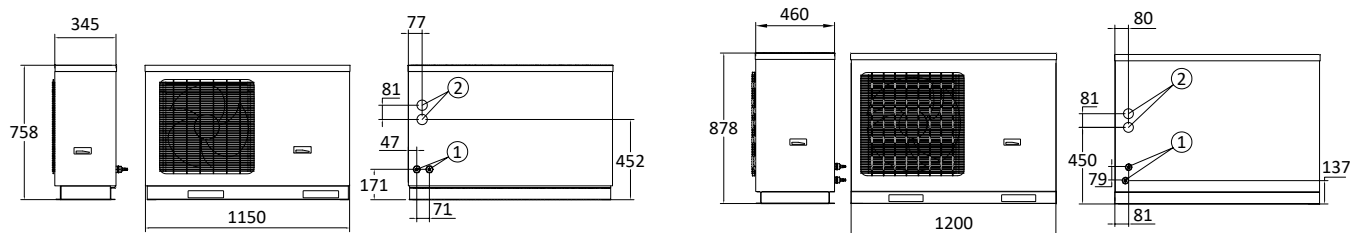

mod. Procida AWM X6 - X8

- 1 Conexiones de salida/entrada de agua
- 2 Conexiones eléctricas

mod. Procida AWM X10 - X12 - X14 - T12 - T14

- 1 Conexiones de salida/entrada de agua
- 2 Conexiones eléctricas

CLASES DE EFICIENCIA ENERGÉTICA DE LOS SISTEMAS PROCIDA HYBRID

PROCIDA HYBRID KC 24

Conjunto	AWM X6	AWM X8	AWM X10
Clase de eficiencia energética estacional de la calefacción del ambiente			
Clase de eficiencia energética de la calefacción del agua			
Perfil de carga declarado	XL	XL	XL

PROCIDA HYBRID KC 28

Conjunto	AWM X6	AWM X8	AWM X10	AWM X12	AWM T12
Clase de eficiencia energética estacional de la calefacción del ambiente					
Clase de eficiencia energética de la calefacción del agua					
Perfil de carga declarado	XL	XL	XL	XL	XL

PROCIDA HYBRID KC 32

Conjunto	AWM X6	AWM X8	AWM X10	AWM X12	AWM X14	AWM T12	AWM T14
Clase de eficiencia energética estacional de la calefacción del ambiente							
Clase de eficiencia energética de la calefacción del agua							
Perfil de carga declarado	XXL	XXL	XXL	XXL	XXL	XXL	XXL

Datos relativos a las condiciones climáticas medias y media temperatura según el Reglamento (UE) N.811/2013

Datos técnicos DELFIS KC 24 -28

Datos técnicos	um	KC 24 - 28	KC 28 - 30
Potencia térmica nominal (Prated)	kW	23	26
Eficiencia energética estacional de la calefacción del ambiente (η_s)	%	92	92
Eficiencia energética de calefacción del agua (η_{wh})	%	84	80
Potencia térmica nominal (80-60°C) (Pn)	kW	22,8	25,5
Potencia térmica (50-30°C)	kW	24,9	28,0
Capacidad térmica reducida (Qr)	kW	3,0	3,3
Rendimiento útil a la capacidad nominal (80-60°C)	%	96,3	96,7
Rendimiento útil a la capacidad nominal (50-30°C)	%	105,1	105,9
Rendimiento útil al 30% (30°C retorno)	%	107,2	107,5
Capacidad vaso expansión calefacción	l	9	9
Capacidad térmica nominal en sanitario	kW	27,3	30,4
Caudal sanitario específico $\Delta T=25K$	l/min	16,1	18,0
Caudal sanitario específico $\Delta T=30K$	l/min	13,4	15,0
Clase de emisiones NOx	-	6	6
Grado de protección eléctrico	IP	IPX4D	IPX4D

Datos técnicos FORMENTERA KC 32

Datos técnicos	um	KC 32 - 35
Potencia térmica nominal (Prated)	kW	29
Eficiencia energética estacional de la calefacción del ambiente (η_s)	%	93
Eficiencia energética de calefacción del agua (η_{wh})	%	87
Potencia térmica nominal (80-60°C) (Pn)	kW	29,4
Potencia térmica (50-30°C)	kW	32,3
Capacidad térmica reducida (Qr)	kW	4,2
Rendimiento útil a la capacidad nominal (80-60°C)	%	96,8
Rendimiento útil a la capacidad nominal (50-30°C)	%	106,2
Rendimiento útil al 30% (30°C retorno)	%	108,3
Capacidad vaso expansión calefacción	l	10
Capacidad térmica nominal en sanitario	kW	34,5
Caudal sanitario específico $\Delta T=25K$	l/min	19,4
Caudal sanitario específico $\Delta T=30K$	l/min	16,2
Clase de emisiones NOx	-	6
Grado de protección eléctrico	IP	IPX5D

DATOS TÉCNICOS BOMBAS PROCIDA AWM

Datos técnicos	um	AWM X6	AWM X8	AWM X10	AWM X12	AWM X14
Dimensiones (An x Al x P)	mm	1150x758x345	1150x758x345	1200x878x460	1200x878x460	1200x878x460
Peso neto	kg	96	96	151	151	151
Peso bruto	kg	109	109	166	166	166
Conexión de entrada/salida de agua	pulgadas	G1	G1	G1	G1	G1
Gas refrigerante	-	R32	R32	R32	R32	R32
GWP	-	675	675	675	675	675
Contenido carga de gas refrigerante	kg / t CO ₂ eq	0,87 / 0,59	0,87 / 0,59	2,2 / 1,49	2,2 / 1,49	2,2 / 1,49
Nivel de potencia acústica, exteriores L _{WA}	dB (A)	64	65	69	69	70
Capacidad del vaso de expansión	l	2	2	3	3	3
Presión de la válvula de seguridad	bar	3	3	3	3	3
Contenido mínimo de agua de la instalación	l	40	40	80	80	80
Caudal mínimo de agua de la instalación	l/min	9,2	9,2	9,2	9,2	9,2
Caudal de agua nominal @T agua 35 °C / 45 °C	m ³ /h	0,69/0,69	1,25/1,24	1,74/1,70	2,14/2,05	2,52/2,50
Circulador - prevalencia máx.	m	PWM - 7,5	PWM - 7,5	PWM - 9	PWM - 9	PWM - 9
Compresor	-	Twin rotary inverter	Twin rotary inverter	Twin rotary inverter	Twin rotary inverter	Twin rotary inverter
Ventiladores de velocidad variable	n.º	1	1	1	1	1
Caudal de aire	m ³ /h	2600	2600	4500	4500	4500
Evaporador (intercambiador de placas)	n.º	1	1	1	1	1
Tensión/Frecuencia de alimentación	V/Ph/Hz	230/1/50	230/1/50	230/1/50	230/1/50	230/1/50
Rango de tensión	V	220 - 240	220 - 240	220 - 240	220 - 240	220 - 240
Corriente nominal	A	10,4	10,4	23	25	29
Grado de protección eléctrico	IP	IPX4	IPX4	IPX4	IPX4	IPX4

Datos técnicos	um	AWM T12	AWM T14
Dimensiones (An x Al x P)	mm	1200x878x460	1200x878x460
Peso neto	kg	151	151
Peso bruto	kg	166	166
Conexión de entrada/salida de agua	pulgadas	G1	G1
Gas refrigerante	-	R32	R32
GWP	-	675	675
Contenido carga de gas refrigerante	kg / t CO ₂ eq	2,2 / 1,49	2,2 / 1,49
Nivel de potencia acústica, exteriores L _{WA}	dB (A)	69	70
Capacidad del vaso de expansión	l	3	3
Presión de la válvula de seguridad	bar	3	3
Contenido mínimo de agua de la instalación	l	80	80
Caudal mínimo de agua de la instalación	l/min	9,2	9,2
Caudal de agua nominal @T agua 35 °C / 45 °C	m ³ /h	2,10/2,04	2,40/2,47
Circulador - prevalencia máx.	m	PWM - 9	PWM - 9
Compresor	-	Twin rotary inverter	Twin rotary inverter
Ventiladores de velocidad variable	n.º	1	1
Caudal de aire	m ³ /h	4500	4500
Evaporador (intercambiador de placas)	n.º	1	1
Tensión/Frecuencia de alimentación	V/Ph/Hz	400/3/50	400/3/50
Rango de tensión	V	380 - 415	380 - 415
Corriente nominal	A	12	12
Grado de protección eléctrico	IP	IPX4	IPX4

PRESTACIONES CALEFACCIÓN - SEGÚN EN 14511

temp. ida /retorno agua: 35 / 30 °C

Temp. aire exterior 7 °C bulbo seco

Modelo	Capacidad nominal de calefacción	Potencia eléctrica absorbida nominal	COP
	kW	kW	
AWM X6	6,00	1,20	5,00
AWM X8	7,50	1,63	4,60
AWM X10	10,00	2,17	4,61
AWM X12	12,00	2,64	4,55
AWM X14	14,00	3,22	4,35
AWM T12	12,00	2,64	4,55
AWM T14	14,00	3,22	4,35

temp. ida /retorno agua: 45 / 40 °C

Temp. aire exterior 7 °C bulbo seco

Modelo	Capacidad nominal de calefacción	Potencia eléctrica absorbida nominal	COP
	kW	kW	
AWM X6	6,00	1,58	3,80
AWM X8	7,50	2,00	3,75
AWM X10	10,00	2,70	3,70
AWM X12	12,00	3,48	3,45
AWM X14	14,00	4,18	3,35
AWM T12	12,00	3,48	3,45
AWM T14	14,00	4,18	3,35

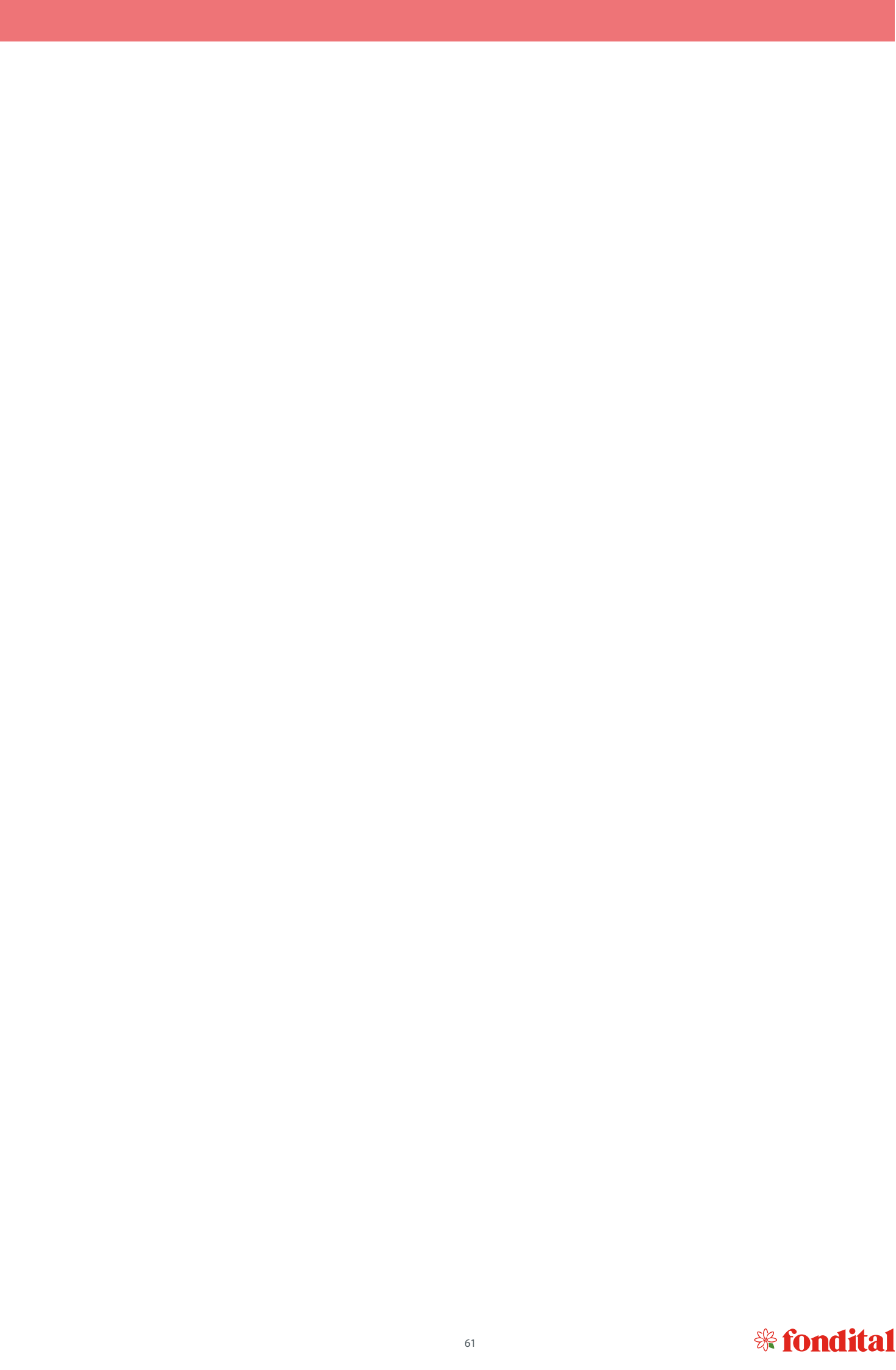

RADIADOR MURAL A GAS
RADIADORES ELÉCTRICOS
ACCESORIOS RADIADORES
RADIADORES DE DISEÑO
RADIADORES ADORNADO BANO
RADIADORES DECORATIVOS
RADIADORES PRESOFUNDIDOS
ACUMULADORES
SOLAR TÉRMINO
CALENTADOR
FINCOILS
SISTEMAS HÍBRIDOS
BOMBAS DE CALOR
EVACUACIÓN DE HUMOS Y ACCESORIOS
CALDERAS DE CONDENSACIÓN 35 KW - MÓDULOS
CALDERAS TRADICIONALES
CALDERAS DE CONDENSACIÓN 4-35 KW

PROCIDA HYBRID KRB

SISTEMA HÍBRIDO COMPACTO CON PRODUCCIÓN DE AGUA CALIENTE SANITARIA CON ACUMULADOR

EL SISTEMA ESTÁ COMPUESTO POR UNA BOMBA DE CALOR MONOBLOC AIRE-AGUA, UNA CALDERA DE CONDENSACIÓN SOLO CALEFACCIÓN Y UN ACUMULADOR EXTERNO



Caldera disponible en los modelos:



Bomba de calor disponible en los modelos:



Acumulador disponible en los tamaños (l):



- ▶ **Bomba de calor monobloc aire-agua en clase A+++ (A++ para los modelos X14 e T14) (1)**
- ▶ **Caldera de condensación solo calefacción en clase A con válvula de tres vías incluida**
- ▶ **Grupo hidráulico bajo caldera de integración y acumulador sanitario**
- ▶ **El agua caliente sanitaria se produce por medio de un acumulador, suministrado por bomba de calor y caldera - atiende a la necesidad de producción de ACS desde fuentes de energía renovable por el 50%**
- ▶ **Cuadro mandos con pantalla táctil para bomba de calor de serie, gestión en remoto dentro de la vivienda**
- ▶ **Filtro Y para bomba de calor incluido**
- ▶ **Sonda externa para caldera incluida**
- ▶ Idóneo para instalaciones con temperatura máx. 60 °C
- ▶ Suministrado de serie: sonda temperatura agua, relé para conexión eléctrica bomba de calor - caldera

(1) En condiciones climáticas medias, baja temperatura, según reglamento UE 811/2013, EN 14825.



INTERFAZ BOMBA DE CALOR

- ▶ Pantalla táctil
- ▶ Gestión de las modalidades de funcionamiento, componentes de sistema y sistemas de integración calefacción, configuración parámetros
- ▶ Programación semanal de franjas horarias

Procida Hybrid sistema híbrido con caldera de condensación solo calefacción KRB

Modelo sistema híbrido	Código	Modelo caldera	Modelo bomba de calor	Peso bruto (*)	** Precio €
				kg	
KRB 24 - X6 - 200	DSBS020019	Delfis KRB 24	Procida AWM X6	248	-
KRB 24 - X6 - 300	DSBS020022	Delfis KRB 24	Procida AWM X6	282	-
KRB 24 - X8 - 200	DSBS020025	Delfis KRB 24	Procida AWM X8	248	-
KRB 24 - X8 - 300	DSBS020028	Delfis KRB 24	Procida AWM X8	282	-
KRB 24 - X10 - 200	DSBS020031	Delfis KRB 24	Procida AWM X10	305	-
KRB 24 - X10 - 300	DSBS020034	Delfis KRB 24	Procida AWM X10	339	-
KRB 28 - X6 - 200	DSBS020020	Delfis KRB 28	Procida AWM X6	249.5	-
KRB 28 - X6 - 300	DSBS020023	Delfis KRB 28	Procida AWM X6	283.5	-
KRB 28 - X8 - 200	DSBS020026	Delfis KRB 28	Procida AWM X8	249.5	-
KRB 28 - X8 - 300	DSBS020029	Delfis KRB 28	Procida AWM X8	283.5	-
KRB 28 - X10 - 200	DSBS020032	Delfis KRB 28	Procida AWM X10	306.5	-
KRB 28 - X10 - 300	DSBS020035	Delfis KRB 28	Procida AWM X10	340.5	-
KRB 28 - X12 - 200	DSBS020037	Delfis KRB 28	Procida AWM X12	306.5	-
KRB 28 - X12 - 300	DSBS020039	Delfis KRB 28	Procida AWM X12	340.5	-
KRB 28 - T12 - 200	DSBS020043	Delfis KRB 28	Procida AWM T12	306.5	-
KRB 28 - T12 - 300	DSBS020045	Delfis KRB 28	Procida AWM T12	340.5	-
KRB 32 - X6 - 200	DSBS020021	Formentera KRB 32	Procida AWM X6	256	-
KRB 32 - X6 - 300	DSBS020024	Formentera KRB 32	Procida AWM X6	290	-
KRB 32 - X8 - 200	DSBS020027	Formentera KRB 32	Procida AWM X8	256	-
KRB 32 - X8 - 300	DSBS020030	Formentera KRB 32	Procida AWM X8	290	-
KRB 32 - X10 - 200	DSBS020033	Formentera KRB 32	Procida AWM X10	313	-
KRB 32 - X10 - 300	DSBS020036	Formentera KRB 32	Procida AWM X10	347	-
KRB 32 - X12 - 200	DSBS020038	Formentera KRB 32	Procida AWM X12	313	-
KRB 32 - X12 - 300	DSBS020040	Formentera KRB 32	Procida AWM X12	347	-
KRB 32 - X14 - 200	DSBS020041	Formentera KRB 32	Procida AWM X14	313	-
KRB 32 - X14 - 300	DSBS020042	Formentera KRB 32	Procida AWM X14	347	-
KRB 32 - T12 - 200	DSBS020044	Formentera KRB 32	Procida AWM T12	313	-
KRB 32 - T12 - 300	DSBS020046	Formentera KRB 32	Procida AWM T12	347	-
KRB 32 - T14 - 200	DSBS020047	Formentera KRB 32	Procida AWM T14	313	-
KRB 32 - T14 - 300	DSBS020048	Formentera KRB 32	Procida AWM T14	347	-

(*) El peso bruto se refiere al peso del pack bomba de calor - caldera - grupo hidráulico - acumulador

** Consultar condiciones

El pack PROCIDA HYBRID KRB está compuesto por:

Artículo	Descripción
	<p>Caldera de condensación solo calefacción KRB preparada para funcionamiento combinado con un acumulador para producción acs, en los modelos:</p> <ul style="list-style-type: none"> - DELFIS KRB 24 - DELFIS KRB 28 - FORMENTERA KRB 32
	<p>Bomba de calor monobloc aire – agua en los modelos:</p> <ul style="list-style-type: none"> - PROCIDA AWM X6 - PROCIDA AWM X8 - PROCIDA AWM X10 - PROCIDA AWM X12 - PROCIDA AWM X14 - PROCIDA AWM T12 (alimentación trifase) - PROCIDA AWM T14 (alimentación trifase) <p>Los siguientes accesorios de serie están incluidos en el embalaje de la bomba de calor:</p> <ul style="list-style-type: none"> - Interfaz de control táctil - Filtro Y - Sondas temperatura agua
	<p>Acumuladores de serpentín individual para producción de agua caliente sanitaria de 200 litros y 300 litros</p> <ul style="list-style-type: none"> - WHDHP SS 200 - WHDHP SS 300
	<p>Kit de integración compuesto por:</p> <ul style="list-style-type: none"> - Grupo hidráulico bajo caldera para integración hidráulica híbrido - Sonda externa para caldera de condensación - Válvula desviadora de 3 vías para conexión bomba de calor y acumulador para producción acs - Serpentín de intercambio para interfaz caldera - acumulador para producción acs - Relé para conexión eléctrica sistema caldera - bomba de calor



FORMENTERA KRB con kit botella Híbrido



DELFIS KRB con kit botella Híbrido

DELFI KRB 24 - 28 caldera para acoplar

Modelo	Tipo de gas	Código	Capacidad térmica		Clase eficiencia energética	A x A x P	Peso bruto
			Nominal (Qn) kW	Nominal en sanitario kW	Calefacción ambiente	mm	kg
KRB 24	GAS NATURAL	KDLS12KU24	23,7	27,3 (*)	A+++ A++ A+ A	400x700x250	31,0
	PROPANO	KDLS16KU24					
KRB 28	GAS NATURAL	KDLS12KU28	26,4	30,4 (*)	A+++ A++ A+ A	400x700x250	32,5
	PROPANO	KDLS16KU28					

(*) con acumulador conectado

FORMENTERA KRB 32 caldera para acoplar

Modelo	Tipo de gas	Código	Capacidad térmica		Clase eficiencia energética	A x A x P	Peso bruto
			Nominal (Qn) kW	Nominal en sanitario kW	Calefacción ambiente	mm	kg
KRB 32	GAS NATURAL	KFOS02KU32	30,4	34,5 (*)	A+++ A++ A+ A	420x750x315	39,0
	PROPANO	KFOS06KU32					

(*) con acumulador conectado

Modelos bombas de calor PROCIDA acoplados

Modelo	Gas refrigerante	Código	Alimentación	Capacidad nominal de calefacción (1)		Clase de eficiencia energética estacional de calefacción (2)		Dimensiones embalaje A x A x P	Peso bruto
				Temp. agua 35 °C kW	Temp. agua 55 °C kW	Temp. agua 35 °C	Temp. agua 55 °C	mm	
AWM X6	R32	DPBS0XAW06	Monofásico	6,00	5,52	A+++ A++ A+ A	A+++ A++ A+ A	1258x900x488	109
AWM X8	R32	DPBS0XAW08	Monofásico	7,50	6,90	A+++ A++ A+ A	A+++ A++ A+ A	1258x900x488	109
AWM X10	R32	DPBS0XAW10	Monofásico	10,00	9,20	A+++ A++ A+ A	A+++ A++ A+ A	1288x1020x588	166
AWM X12	R32	DPBS0XAW12	Monofásico	12,00	11,04	A+++ A++ A+ A	A+++ A++ A+ A	1288x1020x588	166
AWM X14	R32	DPBS0XAW14	Monofásico	14,00	12,88	A+++ A++ A+ A	A+++ A++ A+ A	1288x1020x588	166
AWM T12	R32	DPBS0TAW12	Trifásico	12,00	11,04	A+++ A++ A+ A	A+++ A++ A+ A	1288x1020x588	166
AWM T14	R32	DPBS0TAW14	Trifásico	14,00	12,88	A+++ A++ A+ A	A+++ A++ A+ A	1288x1020x588	166

(1) temp. aire exterior 7 °C bulbo seco/6 °C bulbo húmedo
temp. agua entrada / temp. agua salida: 30 / 35 °C - temp. agua entrada / temp. agua salida: 50 / 55 °C
Según EN 14511

(2) Según EN 14825



Bomba de calor PROCIDA AWM



Caldera FORMENTERA KRB



Caldera DELFI KRB

Esquema de funcionamiento sistema PROCIDA HYBRID KRB

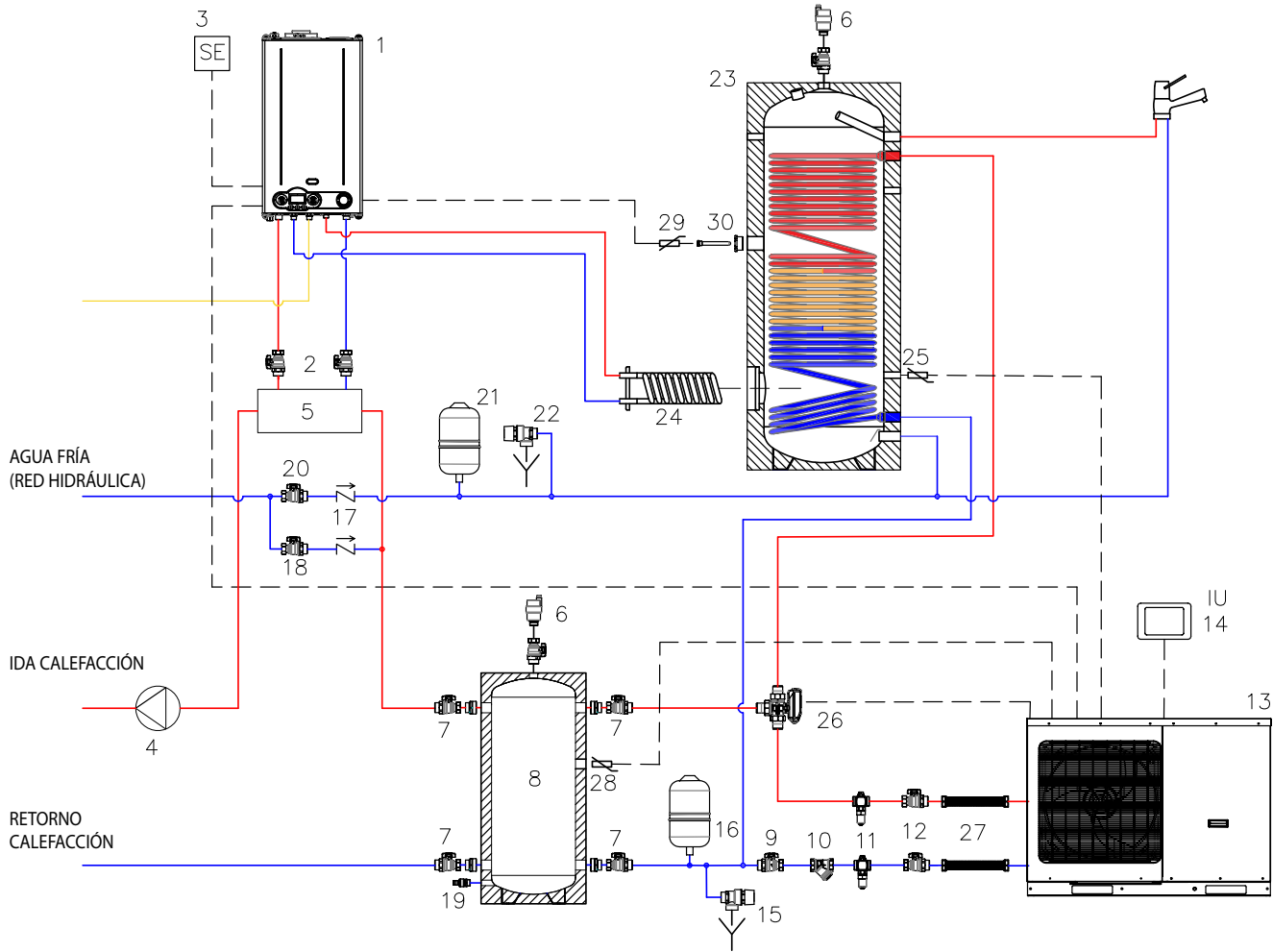

- 1 Caldera (*)
- 2 Llaves de cortes caldera (*)
- 3 Sonda externa caldera (*)
- 4 Bomba instalación
- 5 Separador hidráulico para integración híbrida (*)
- 6 Desaireador
- 7 Llaves de corte
- 8 Acumulación inercial
- 9 Llave de corte
- 10 Filtro a Y (suministrado con la bomba de calor) (*)
- 11 Válvula antihielo
- 12 Llave de corte
- 13 Bomba de calor (*)
- 14 Interfaz usuario (*)
- 15 Válvula de seguridad
- 16 Vaso expansión sistema
- 17 Válvula de no retorno
- 18 Llave de corte
- 19 Llave de corte
- 20 Llave de corte
- 21 Vaso de expansión sanitario
- 22 Válvula seguridad sanitario
- 23 Acumulador para acs (*)
- 24 Serpentin de intercambio para caldera (*)
- 25 Sonda acumulador para bomba de calor (incluido con la bomba) (*)
- 26 Válvula desviadora para bomba de calor (*)
- 27 Tubos flexibles
- 28 Sonda T para puffer bomba de calor (incluida con la bomba de calor) (*)
- 29 Sonda caldera para acumulador (*)
- 30 Vaina para sonda y reducción (*)

(*) Incluido en el pack

IMPORTANTE: EL USO DE UN PUFFER DE INERCIA ES OBLIGATORIO PARA EL FUNCIONAMIENTO DEL SISTEMA

Tamaños DELFIS KRB con kit botella híbrido

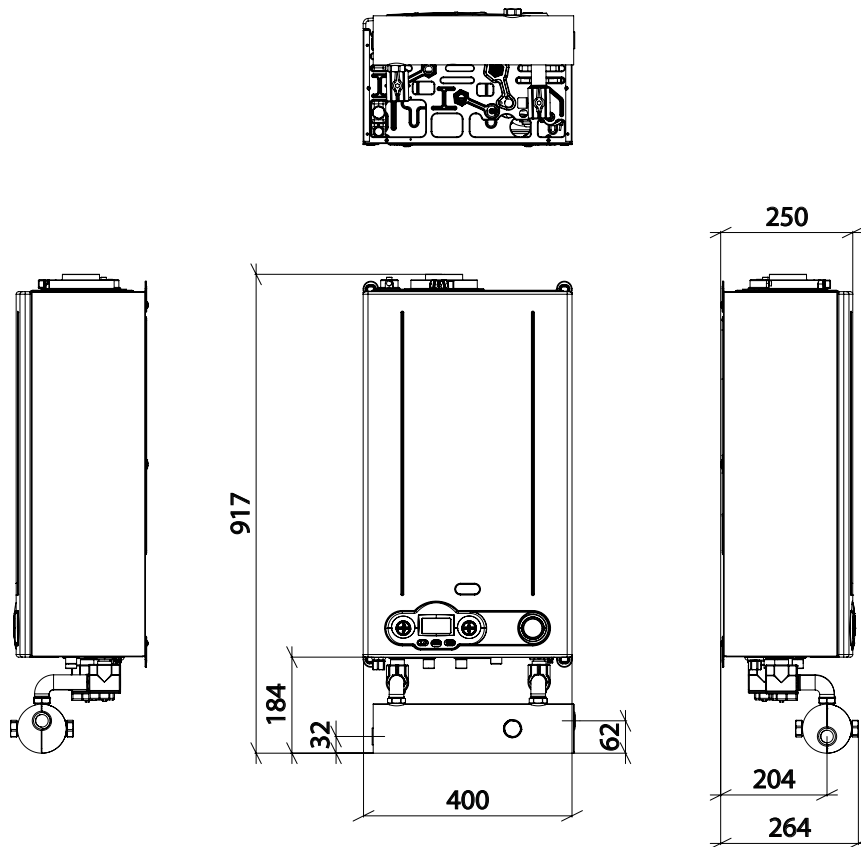

Tamaños FORMENTERA KRB con kit botella híbrido

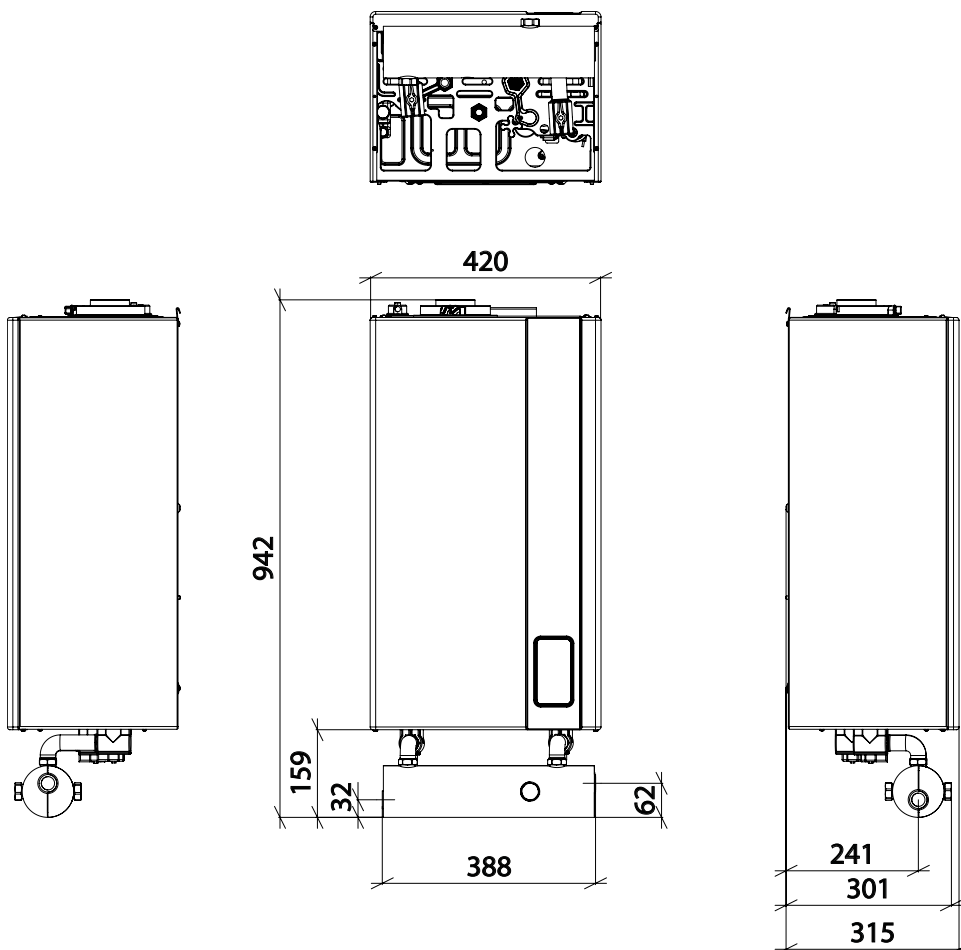

Tamaños PROCIDA AWM

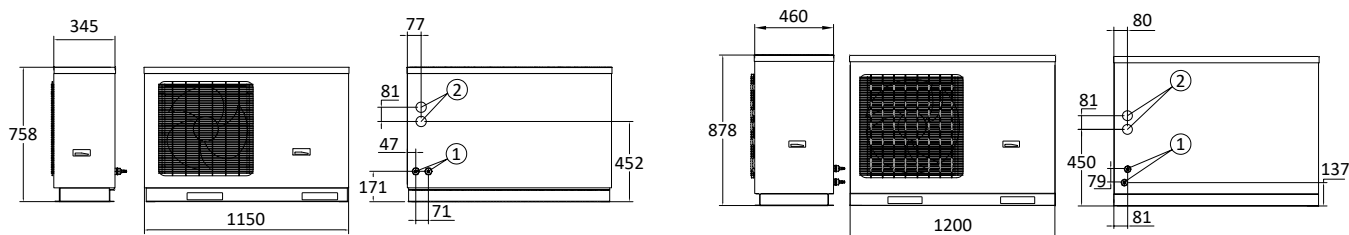

mod. Procida AWM X6 - X8

- 1 Conexiones de salida/entrada de agua
2 Conexiones eléctricas

mod. Procida AWM X10 - X12 - X14 - T12 - T14

- 1 Conexiones de salida/entrada de agua
2 Conexiones eléctricas

Modelos acumuladores acoplados para producción acs WHDHP SS

Modelo	Código	Clase de eficiencia energética	Pérdida constante (S)	Capacidad (V)	Superficie serpentín	Dimensiones D x A	Peso bruto en vacío
			W	I	m ²	mm	kg
200 SS	DBOLLPDC03		51	190	3	640x1215	96
300 SS	DBOLLPDC04		63	263	4	640x1615	130

Datos técnicos	um	200 SS	300 SS
Espesor del aislamiento	mm	70	70
Contenido agua serpentín	l	17	23
Peso neto en vacío	kg	90	124
Presión máxima de ejercicio sanitario	bar	10	10
Presión máxima de ejercicio calefacción	bar	10	10
Temperatura máxima de ejercicio	°C	95	95

DIMENSIÓN Y ENTRE EJES DE LAS CONEXIONES

mod. WHDHP-200-300-SS

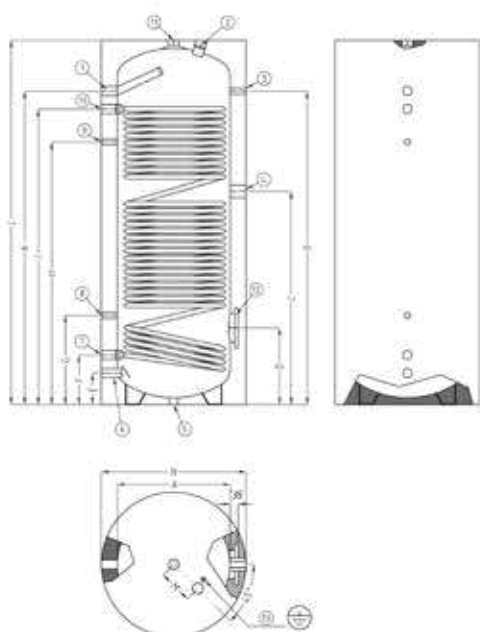

Ref.	200 SS	300 SS
A	500 mm	500 mm
B	995 mm	1390 mm
C	735 mm	945 mm
D	320 mm	340 mm
E	140 mm	140 mm
F	220 mm	220 mm
G	370 mm	395 mm
H	835 mm	1165 mm
I	990 mm	1310 mm
K	1070 mm	1390 mm
L	1215 mm	1615 mm
M	150 mm	150 mm
N	640 mm	640 mm
1 - Ida ACS	1" H	
2 - Ánodo magnesio (incluido)	1 1/4" H	
3 - Termómetro (incluido)	1/2" H	
4 - Conexión resistencia eléctrica	1 1/2" H	
5 - Conexión plataforma	1/2" H	
6 - Entrada de agua fría	1" H	
7 - Retorno serpentín	1" H	
8 - Vaina para sonda	1/2" H	
9 - Recirculación	1/2" H	
10 - Ida serpentín	1" H	
11 - Ida ACS	1 1/4" H	
12 - Brida	180/120	
13 - Tierra	Tuerca M6	

CLASES DE EFICIENCIA ENERGÉTICA DE LOS SISTEMAS PROCIDA HYBRID KRB

PROCIDA HYBRID KRB 24						
Conjunto	X6-200	X8-200	X10-200	X6-300	X8-300	X10-300
Clase de eficiencia energética estacional de la calefacción del ambiente						
Clase de eficiencia energética de la calefacción del agua						
Perfil de carga declarado	XL	XL	XL	XL	XL	XL

PROCIDA HYBRID KRB 28					
Conjunto	X6-200	X8-200	X10-200	X12-200	T12-200
Clase de eficiencia energética estacional de la calefacción del ambiente					
Clase de eficiencia energética de la calefacción del agua					
Perfil de carga declarado	XL	XL	XL	XL	XL

PROCIDA HYBRID KRB 28					
Conjunto	X6-300	X8-300	X10-300	X12-300	T12-300
Clase de eficiencia energética estacional de la calefacción del ambiente					
Clase de eficiencia energética de la calefacción del agua					
Perfil de carga declarado	XL	XL	XL	XL	XL

PROCIDA HYBRID KRB 32							
Conjunto	X6-200	X8-200	X10-200	X12-200	X14-200	T12-200	T14-200
Clase de eficiencia energética estacional de la calefacción del ambiente							
Clase de eficiencia energética de la calefacción del agua							
Perfil de carga declarado	XL	XL	XL	XL	XL	XL	XL

PROCIDA HYBRID KRB 32							
Conjunto	X6-300	X8-300	X10-300	X12-300	X14-300	T12-300	T14-300
Clase de eficiencia energética estacional de la calefacción del ambiente							
Clase de eficiencia energética de la calefacción del agua							
Perfil de carga declarado	XL	XL	XL	XL	XL	XL	XL

Datos relativos a las condiciones climáticas medias y media temperatura según el Reglamento (UE) N.811/2013

DATOS TÉCNICOS DELFIS KRB

Datos técnicos	um	KRB 24	KRB 28
Potencia térmica nominal (Prated)	kW	23	26
Eficiencia energética estacional de la calefacción del ambiente (ηs)	%	92	92
Capacidad térmica nominal (Qn)	kW	23,7	26,4
Potencia térmica nominal (80-60°C) (Pn)	kW	22,8	25,5
Potencia térmica (50-30°C)	kW	24,9	28,0
Capacidad térmica reducida (Qr)	kW	3,0	3,3
Rendimiento útil a la capacidad nominal (80-60°C)	%	96,3	96,7
Rendimiento útil a la capacidad nominal (50-30°C)	%	105,1	105,9
Rendimiento útil al 30% (30°C retorno)	%	107,2	107,5
Capacidad vaso expansión calefacción	l	9	9
Capacidad térmica nominal en sanitario	kW	27,3 (*)	30,4 (*)
Clase de emisiones NOx	-	6	6
Grado de protección eléctrico	IP	IPX4D	IPX4D

(*) con acumulador conectado

DATOS TÉCNICOS FORMENTERA KRB

Datos técnicos	um	KRB 32
Potencia térmica nominal (Prated)	kW	29
Eficiencia energética estacional de la calefacción del ambiente (ηs)	%	93
Capacidad térmica nominal (Qn)	kW	30,4
Potencia térmica nominal (80-60°C) (Pn)	kW	29,4
Potencia térmica (50-30°C)	kW	32,3
Capacidad térmica reducida (Qr)	kW	4,2
Rendimiento útil a la capacidad nominal (80-60°C)	%	96,8
Rendimiento útil a la capacidad nominal (50-30°C)	%	106,2
Rendimiento útil al 30% (30°C retorno)	%	108,3
Capacidad vaso expansión calefacción	l	10
Capacidad térmica nominal en sanitario	kW	34,5 (*)
Clase de emisiones NOx	-	6
Grado de protección eléctrico	IP	IPX5D

(*) con acumulador conectado

DATOS TÉCNICOS BOMBAS PROCIDA AWM

Datos técnicos	um	AWM X6	AWM X8	AWM X10	AWM X12	AWM X14
Dimensiones (An x Al x P)	mm	1150x758x345	1150x758x345	1200x878x460	1200x878x460	1200x878x460
Peso neto	kg	96	96	151	151	151
Peso bruto	kg	109	109	166	166	166
Conexión de entrada/salida de agua	pulgadas	G1	G1	G1	G1	G1
Gas refrigerante	-	R32	R32	R32	R32	R32
GWP	-	675	675	675	675	675
Contenido carga de gas refrigerante	kg / t CO ₂ eq	0,87 / 0,59	0,87 / 0,59	2,2 / 1,49	2,2 / 1,49	2,2 / 1,49
Nivel de potencia acústica, exteriores L _{WA}	dB (A)	64	65	69	69	70
Capacidad del vaso de expansión	l	2	2	3	3	3
Presión de la válvula de seguridad	bar	3	3	3	3	3
Contenido mínimo de agua de la instalación	l	40	40	80	80	80
Caudal mínimo de agua de la instalación	l/min	9,2	9,2	9,2	9,2	9,2
Caudal de agua nominal @T agua 35 °C / 45 °C	m ³ /h	0,69/0,69	1,25/1,24	1,74/1,70	2,14/2,05	2,52/2,50
Circulador - prevalencia máx.	m	PWM - 7,5	PWM - 7,5	PWM - 9	PWM - 9	PWM - 9
Compresor	-	Twin rotary inverter	Twin rotary inverter	Twin rotary inverter	Twin rotary inverter	Twin rotary inverter
Ventiladores de velocidad variable	n.º	1	1	1	1	1
Caudal de aire	m ³ /h	2600	2600	4500	4500	4500
Evaporador (intercambiador de placas)	n.º	1	1	1	1	1
Tensión/Frecuencia de alimentación	V/Ph/Hz	230/1/50	230/1/50	230/1/50	230/1/50	230/1/50
Rango de tensión	V	220 - 240	220 - 240	220 - 240	220 - 240	220 - 240
Corriente nominal	A	10,4	10,4	23	25	29
Grado de protección eléctrico	IP	IPX4	IPX4	IPX4	IPX4	IPX4

Datos técnicos	um	AWM T12	AWM T14
Dimensiones (An x Al x P)	mm	1200x878x460	1200x878x460
Peso neto	kg	151	151
Peso bruto	kg	166	166
Conexión de entrada/salida de agua	pulgadas	G1	G1
Gas refrigerante	-	R32	R32
GWP	-	675	675
Contenido carga de gas refrigerante	kg / t CO ₂ eq	2,2 / 1,49	2,2 / 1,49
Nivel de potencia acústica, exteriores L _{WA}	dB (A)	69	70
Capacidad del vaso de expansión	l	3	3
Presión de la válvula de seguridad	bar	3	3
Contenido mínimo de agua de la instalación	l	80	80
Caudal mínimo de agua de la instalación	l/min	9,2	9,2
Caudal de agua nominal @T agua 35 °C / 45 °C	m ³ /h	2,10/2,04	2,40/2,47
Circulador - prevalencia máx.	m	PWM - 9	PWM - 9
Compresor	-	Twin rotary inverter	Twin rotary inverter
Ventiladores de velocidad variable	n.º	1	1
Caudal de aire	m ³ /h	4500	4500
Evaporador (intercambiador de placas)	n.º	1	1
Tensión/Frecuencia de alimentación	V/Ph/Hz	400/3/50	400/3/50
Rango de tensión	V	380 - 415	380 - 415
Corriente nominal	A	12	12
Grado de protección eléctrico	IP	IPX4	IPX4

PRESTACIONES CALEFACCIÓN - SEGÚN EN 14511

temp. ida /retorno agua: 35 / 30 °C

Temp. aire exterior 7 °C bulbo seco

Modelo	Capacidad nominal de calefacción	Potencia eléctrica absorbida nominal	COP
	kW	kW	
AWM X6	6,00	1,20	5,00
AWM X8	7,50	1,63	4,60
AWM X10	10,00	2,17	4,61
AWM X12	12,00	2,64	4,55
AWM X14	14,00	3,22	4,35
AWM T12	12,00	2,64	4,55
AWM T14	14,00	3,22	4,35

temp. ida /retorno agua: 45 / 40 °C

Temp. aire exterior 7 °C bulbo seco

Modelo	Capacidad nominal de calefacción	Potencia eléctrica absorbida nominal	COP
	kW	kW	
AWM X6	6,00	1,58	3,80
AWM X8	7,50	2,00	3,75
AWM X10	10,00	2,70	3,70
AWM X12	12,00	3,48	3,45
AWM X14	14,00	4,18	3,35
AWM T12	12,00	3,48	3,45
AWM T14	14,00	4,18	3,35





CALDERAS DE CONDENSACION < 35 MW
 CALDERAS TRADICIONALES
 CALDERAS DE CONDENSACION 35 MW - MODULOS
 EVACUACION DE HIDROS Y ACCESORIOS
 BOMBAS DE CALOR
 SISTEMAS HIBRIDOS
 PANELES
 CALENTADOR
 SOLAR TERMICO
 ACUMULADORES
 RADIADORES PROFUNDIDOS
 RADIADORES DECORATIVOS
 RADIADORES AORINO BANO
 RADIADORES DE DISEÑO
 ACCESORIOS RADIADORES
 RADIADORES ELECTRICOS
 RADIAADOR MURAL A GAS

Accesorios bombas de calor

Artículo	Descripción	Código	* Precio €
	Kit pies antivibratorios base / 4pz Instalaciones estándar. Tuercas y arandelas incluidas para el montaje.	DKPIEBAS00	-
	Kit pies antivibratorios de muelle + soporte de goma / 4pz Instalaciones en balcones. Tuercas y arandelas incluidas para el montaje. Compuesto por dos pares de pies de distinta rigidez para equilibrar la bomba del lado inverter.	DKPIEMOL00	-
	Kit barras de soporte en goma / 2 uds. - Longitud 450 mm. Instalaciones para mantener una altura del suelo igual a 9,5 cm. Tornillos y arandelas incluidos para la fijación. IDÓNEO PARA PROCIDA AWM X6 – X8 IDÓNEO PARA PROCIDA AWS 4 (O) – 6 (O) – 8 (O) – 10 (O)	DKBARSUP00	-
	Kit barras de soporte en goma / 2 uds. - Longitud 600 mm. Instalaciones para mantener una altura del suelo igual a 9,5 cm. Perfil de aluminio empotrado Tornillos y arandelas incluidos para la fijación. IDÓNEO PARA PROCIDA AWM X10 – X12 – X14 – T12 – T14	DKBARSUP01	-
	Kit de tubos flexibles 1" H-H L 200 mm / 2pz Incluido el aislamiento por aplicar	DKTUBIFL00	-
	Kit de llaves 1" M-H / 2pz Incluye juntas 1"	DKRUBINE00	-
	Kit válvula anticongelante conexiones 1" M / 1pz ATENCIÓN es necesario instalar dos válvulas en correspondencia con la ida y el retorno, respectivamente.	DKVALANT00	-
	Kit niple 1" / 2pz	DKNIPPLE00	-
	Kit manguitos 1" / 2pz	DKMANICT00	-
	Kit racores 1" 1/4 - 1" / 2 pz	DKRACCOR00	-

* Consultar condiciones

Accesorios calderas

Artículo	Descripción	Código	* Precio €
	Kit desdoblado Ø 80+80	0KITSDOP08	-
	Prolongación Ø 80 M/H longitud 1 m	0PROLUNG00	-
	Prolongación Ø 80 M/H longitud 0,5 m	0PROLUNG01	-
	Curva 90° Ø 80 M/H	0CURVAXX02	-
	Rejilla aspiración Ø 80	0GRIGASP01	-
	Terminal evacuación de humos Ø 80 longitud 1 m	0TERMSCA00	-
	Kit conexión coaxial Ø 60/100	0KITATCO00	-
	Kit coaxial Ø 60/100 longitud 75cm	0CONDASP00	-
	Prolongación coaxial Ø 60/100 M/H longitud 1 m	0PROLUNG02	-
	Prolongación coaxial Ø 60/100 M/H longitud 0,5m	0PROLUNG03	-
	Curva 90° coaxial Ø 60/100 M/H	0CURVAXX05	-
	Kit cobre tubos bajo caldera - Delfis (el cobre tubos se compone de 3 piezas para ensamblar)	0KITCART00	-
	Kit cobre tubos bajo caldera - Formentera (el cobre tubos se compone de 3 piezas para ensamblar)	0KITCART01	-

* Consultar condiciones



FANCOILS

FANCOILS

AURAL ONE	pág. 76
AURAL IN	pág. 78
AURAL SPLIT	pág. 84

AURAL ONE

FANCOIL HIDRÓNICO CON MUEBLE

SOLUCIÓN IDEAL PARA CALEFACCIÓN Y REFRIGERACIÓN

MOTOR CON TECNOLOGÍA DC INVERTER

DISPONIBLE CON CONEXIONES HIDRÁULICAS A IZQUIERDA O DERECHA

5 POTENCIAS DISPONIBLES



- ▶ **Profundidad de tan sólo 129 mm**
- ▶ **Diseño moderno y elegante**
- ▶ **Bajo nivel sonoro**
- ▶ **Menor consumo eléctrico**
- ▶ **Caudal de aire modulado**
- ▶ **Amplia gama de mandos combinables con las máquinas**
- ▶ **Instalable en el techo con el accesorio de bandeja recogedora de condensados**

-) Ventilador tangencial "Super Silence" para la máxima silenciosidad
-) Carcasa exterior de chapa galvanizada y pintada de alta resistencia color RAL9003
-) Batería de intercambio térmico de cobre-aluminio y colectores de latón con purgador de aire integrado
-) Filtro de aire de panel fácilmente extraíble para su limpieza
-) Conexiones hidráulicas 3/4" Eurocono. Disponibles versiones con conexiones a dcha. o a izda.
-) Plantilla de instalación y soportes de montaje en pared suministrados de serie

Disponibles en los modelos:



INTERFAZ DE USUARIO EN LA MÁQUINA BASIC

- ▶ Gestión con 4 velocidades fijas

INTERFAZ DE USUARIO EN LA MÁQUINA PREMIUM

- ▶ Gestión con velocidad modulante
- ▶ Interfaz Touch

INTERFAZ DE USUARIO DE PARED

- ▶ Gestión con velocidad modulante
- ▶ Interfaz Touch
- ▶ Controla hasta 30 unidades
- ▶ Puerta RS 485
- ▶ Disponible en versión blanca o negra

Modelo	Código	Lado Conexiones Hidráulicas	Dimensiones A x A x P	Peso bruto	Precio €
			mm	kg	
One 20	LAU0MPV02S	IZDA.	725x579x129	18	814,00
	LAU0MPV02D	DCHA.			847,00
One 40	LAU0MPV04S	IZDA.	925x579x129	21	892,00
	LAU0MPV04D	DCHA.			923,00
One 60	LAU0MPV06S	IZDA.	1125x579x129	24	1.040,00
	LAU0MPV06D	DCHA.			1.073,00
One 80	LAU0MPV08S	IZDA.	1325x579x129	27	1.235,00
	LAU0MPV08D	DCHA.			1.268,00
One 100	LAU0MPV0AS	IZDA.	1525x579x129	30	1.392,00
	LAU0MPV0AD	DCHA.			1.425,00

DIMENSIONES

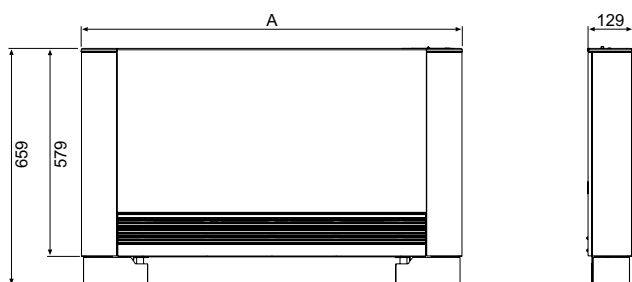

Instalación en pared



Instalación en techo (con accesorio de bandeja)





Dimensiones	um	ONE 20	ONE 40	ONE 60	ONE 80	ONE 100
A	mm	725	925	1125	1325	1525

Datos técnicos	um	ONE 20	ONE 40	ONE 60	ONE 80	ONE 100
DATOS TÉRMICOS EN REFRIGERACIÓN 7/12 (1)						
Potencia total en refrigeración	kW	0,91	2,12	2,81	3,30	3,71
Potencia sensible en refrigeración	kW	0,71	1,54	2,11	2,65	2,90
Caudal de agua en refrigeración	l/h	156	363	481	565	636
Pérdida de carga del agua en refrigeración	kPa	12,1	8,2	17,1	18,0	21,2
DATOS TÉRMICOS EN CALEFACCIÓN 45/40 (2)						
Potencia en calefacción	kW	1,02	2,21	3,02	3,81	4,32
Caudal de agua en calefacción	l/h	180	390	532	672	762
Pérdida de carga del agua en calefacción	kPa	9,1	9,2	19,1	21,2	23,3
DATOS TÉRMICOS EN CALEFACCIÓN 70/60 (3)						
Potencia en calefacción	kW	2,06	4,43	5,95	7,68	8,71
Caudal de agua en calefacción	l/h	182	390	523	676	767
Pérdida de carga del agua en calefacción	kPa	8,8	8,9	18,3	20,4	22,4
DATOS HIDRÁULICOS						
Contenido de agua de la batería	l	0,47	0,80	1,13	1,46	1,80
Presión máxima	bar	10				
Conexiones hidráulicas	-	EUROCONO 3/4"				
DATOS AERÁULICOS (4)						
Caudal de aire a velocidad máxima	m³/h	146	294	438	567	663
Caudal de aire a velocidad media (modo AUTO)	m³/h	90	210	318	410	479
Caudal de aire a velocidad mínima	m³/h	49	118	180	247	262
Presión estática máxima disponible	Pa	10	10	13	13	13
DATOS ELÉCTRICOS						
Tensión de alimentación	V/ph/Hz	230/1/50				
Potencia eléctrica máxima absorbida	W	11	19	20	29	33
Corriente máxima absorbida	A	0,11	0,16	0,18	0,26	0,28
Potencia eléctrica absorbida a velocidad mínima	W	5	4	6	5	6
DATOS ACÚSTICOS						
Potencia sonora a velocidad máxima (5)	dB(A)	54	54	54	55	57
Presión sonora a velocidad máxima (6)	dB(A)	41	42	44	46	47
Presión sonora a velocidad media (6)	dB(A)	33	34	34	35	38
Presión sonora a velocidad mínima (6)	dB(A)	24	25	26	26	28

- (1) Temperatura agua 7/12°C, temperatura ambiente 27°C b.s. y 19°C b.u. (según EN1397)
 (2) Temperatura agua 45/40°C, temperatura ambiente 20°C b.s. y 15°C b.u. (según EN1397)
 (3) Temperatura agua 70/60°C, temperatura ambiente 20°C b.s. y 15°C b.u. (según EN1397)
 (4) Caudales medidos con filtros limpios
 (5) Potencia sonora medida según EN16583
 (6) Presión sonora medida a 1 m de distancia según la norma ISO7779

Artículo	Descripción	Código	Precio €
	Versión basic - 4 velocidades	LACOBOMA01	155,50
	Versión premium - velocidad modulante	LACOBOMA00	269,60
	Tarjeta integrada en la máquina para conexión mandos de pared (LACOMPAR00 e LACOMPAR01)	LASCHEDA00	212,80
	Controlador de pared negro (a combinar con la placa LASCHEDA00)	LACOMPAR00	212,80
	Controlador de pared blanco (a combinar con la placa LASCHEDA00)	LACOMPAR01	212,80

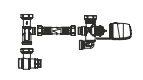
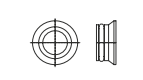
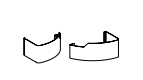
Artículo	Descripción	Código	Precio €
	Tarjeta integrada para conectar termostatos de 3 velocidades	LASCHEDA01	155,50
	Conjunto detentor - Válvula motorizada de 2 vías	LAGRUPDE01	218,90
	Conjunto detentor - Válvula motorizada de 3 vías	LAGRUPDE00	269,60
	Adaptadores para junta plana	LAGUAPIA00	21,30
	Pies de apoyo estéticos	LAPIEDIN00	77,80

Accesorio bandeja recogedora de condensados horizontal de techo

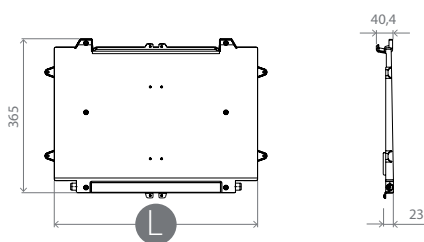

Descripción	L (mm)	Código	Precio €
Bandeja de condensación para instalación en techo 20	481	LABACOND00	84,90
Bandeja de condensación para instalación en techo 40	681	LABACOND01	99,20
Bandeja de condensación para instalación en techo 60	881	LABACOND02	105,90
Bandeja de condensación para instalación en techo 80	1081	LABACOND03	135,00
Bandeja de condensación para instalación en techo 100	1281	LABACOND04	141,90

AURAL IN

FANCOIL HIDRÓNICO EMPOTRADO

SOLUCIÓN IDEAL PARA CALEFACCIÓN Y REFRIGERACIÓN

MOTOR CON TECNOLOGÍA DC INVERTER

DISPONIBLE CON CONEXIONES HIDRÁULICAS A IZQUIERDA O DERECHA

5 POTENCIAS DISPONIBLES



- ▶ **Instalable en pared o en techo**
- ▶ **Profundidad reducida para montar en cualquier pared y falso techo**
- ▶ **Bajo nivel sonoro**
- ▶ **Menor consumo eléctrico**
- ▶ **Caudal de aire modulado**
- ▶ **Amplia gama de accesorios para permitir la máxima versatilidad de instalación**
-) Ventilador tangencial "Super Silence" para la máxima silenciosidad
-) Batería de intercambio térmico de cobre-aluminio y colectores de latón con purgador de aire integrado
-) Filtro de aire de panel fácilmente extraíble para su limpieza
-) Conexiones hidráulicas 3/4" Eurocono. Disponibles versiones con conexiones a dcha. o a izda.
-) Bandeja recogedora de condensados de serie

Disponibles en los modelos:



INTERFAZ DE USUARIO DE PARED

- ▶ Gestión con velocidad modulante
- ▶ Interfaz Touch
- ▶ Controla hasta 30 unidades
- ▶ Puerta RS 485
- ▶ Disponible en versión blanca o negra

Modelo	Código	Lado Conexiones Hidráulicas	Dimensiones A x A x P	Peso bruto	Precio €
			mm	kg	
In 20	LAU0MIN02S	IZDA.	525x576x126	10	581,00
	LAU0MIN02D	DCHA.			612,00
In 40	LAU0MIN04S	IZDA.	725x576x126	13	659,00
	LAU0MIN04D	DCHA.			690,00
In 60	LAU0MIN06S	IZDA.	925x576x126	16	767,00
	LAU0MIN06D	DCHA.			800,00
In 80	LAU0MIN08S	IZDA.	1125x576x126	19	892,00
	LAU0MIN08D	DCHA.			926,00
In 100	LAU0MIN0AS	IZDA.	1325x576x126	22	986,00
	LAU0MIN0AD	DCHA.			1.020,00

DIMENSIONES

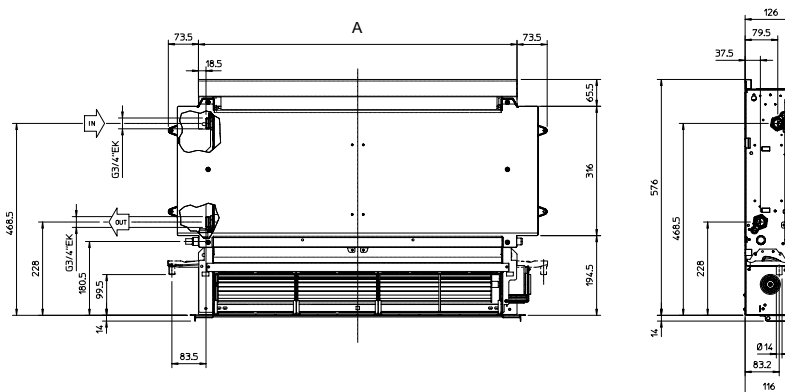

Dimensiones	um	IN 20	IN 40	IN 60	IN 80	IN 100
A	mm	378	578	778	978	1178

Datos técnicos	um	IN 20	IN 40	IN 60	IN 80	IN 100
DATOS TÉRMICOS EN REFRIGERACIÓN 7/12 (1)						
Potencia total en refrigeración	kW	0,91	2,12	2,81	3,30	3,71
Potencia sensible en refrigeración	kW	0,71	1,54	2,11	2,65	2,90
Caudal de agua en refrigeración	l/h	156	363	481	565	636
Pérdida de carga del agua en refrigeración	kPa	12,1	8,2	17,1	18,0	21,2
DATOS TÉRMICOS EN CALEFACCIÓN 45/40 (2)						
Potencia en calefacción	kW	1,02	2,21	3,02	3,81	4,32
Caudal de agua en calefacción	l/h	180	390	532	672	762
Pérdida de carga del agua en calefacción	kPa	9,1	9,2	19,1	21,2	23,3
DATOS TÉRMICOS EN CALEFACCIÓN 70/60 (3)						
Potencia en calefacción	kW	2,06	4,43	5,95	7,68	8,71
Caudal de agua en calefacción	l/h	182	390	523	676	767
Pérdida de carga del agua en calefacción	kPa	8,8	8,9	18,3	20,4	22,4
DATOS HIDRÁULICOS						
Contenido de agua de la batería	l	0,47	0,80	1,13	1,46	1,80
Presión máxima	bar	10				
Conexiones hidráulicas	-	EUROCONO 3/4"				
DATOS AERÁULICOS (4)						
Caudal de aire a velocidad máxima	m³/h	146	294	438	567	663
Caudal de aire a velocidad media (modo AUTO)	m³/h	90	210	318	410	479
Caudal de aire a velocidad mínima	m³/h	49	118	180	247	262
Presión estática máxima disponible	Pa	10	10	13	13	13
DATOS ELÉCTRICOS						
Tensión de alimentación	V/ph/Hz	230/1/50				
Potencia eléctrica máxima absorbida	W	11	19	20	29	33
Corriente máxima absorbida	A	0,11	0,16	0,18	0,26	0,28
Potencia eléctrica absorbida a velocidad mínima	W	5	4	6	5	6
DATOS ACÚSTICOS						
Potencia sonora a velocidad máxima (5)	dB(A)	54	54	54	55	57
Presión sonora a velocidad máxima (6)	dB(A)	41	42	44	46	47
Presión sonora a velocidad media (6)	dB(A)	33	34	34	35	38
Presión sonora a velocidad mínima (6)	dB(A)	24	25	26	26	28

- (1) Temperatura agua 7/12°C, temperatura ambiente 27°C b.s. y 19°C b.u. (según EN1397)
 (2) Temperatura agua 45/40°C, temperatura ambiente 20°C b.s. y 15°C b.u. (según EN1397)
 (3) Temperatura agua 70/60°C, temperatura ambiente 20°C b.s. y 15°C b.u. (según EN1397)
 (4) Caudales medidos con filtros limpios
 (5) Potencia sonora medida según EN16583
 (6) Presión sonora medida a 1 m de distancia según la norma ISO7779



OPCIONES DE CONFIGURACIÓN PARA EMPOTRAR

Empotrado de pared

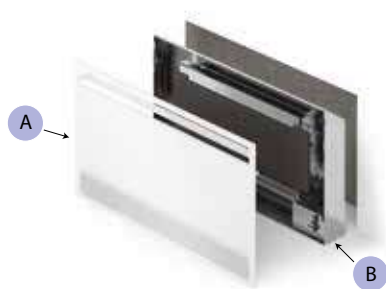

A Panel de marco de instalación Vertical.
Cod. LAPANVER00 ÷ LAPANVER04

B Bastidor de empotrar.
Cod. LATELINC00 ÷ LATELINC04

Empotrado en techo

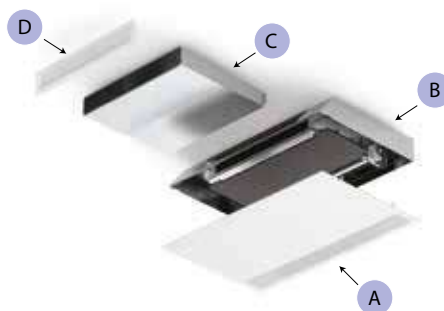

A Panel de marco de instalación horizontal.
Cod. LAPANORIO0 ÷ LAPANORIO4

B Bastidor de empotrar.
Cod. LATELINC00 ÷ LATELINC04

C Canal de impulsión telescópico.
Cod. LACANMAN00 ÷ LACANMAN04

D Boquilla de impulsión.
Cod. LABOCCMAN00 ÷ LABOCCMAN04

Empotrado en techo

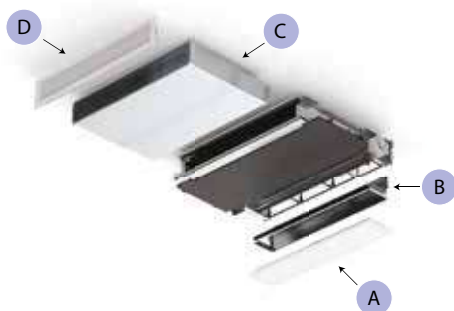

A Rejilla de aspiración.
Cod. LAGRIASP00 ÷ LAGRIASP04

B Racor aspiración aire.
Cod. LARACASP00 ÷ LARACASP04

C Canal de impulsión telescópico.
Cod. LACANMAN00 ÷ LACANMAN04

D Boquilla de impulsión.
Cod. LABOCCMAN00 ÷ LABOCCMAN04

Empotrado en techo

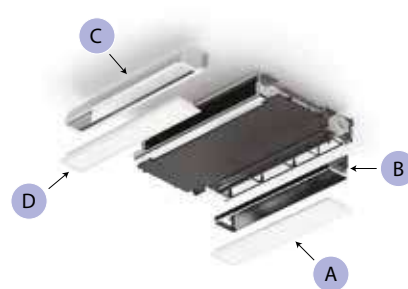

A Rejilla de aspiración.
Cod. LAGRIASP00 ÷ LAGRIASP04

B Racor aspiración aire.
Cod. LARACASP00 ÷ LARACASP04

C Canal de impulsión a 90°.
Cod. LACANMAN05 ÷ LACANMAN09

D Boquilla de impulsión.
Cod. LABOCCMAN00 ÷ LABOCCMAN04

Artículo	Descripción	Código	Precio €
	Tarjeta integrada en la máquina para conexión mandos de pared (LACOMPAR00 e LACOMPAR01)	LASCHEDA00	212,80
	Controlador de pared negro (a combinar con la placa LASCHEDA00)	LACOMPAR00	212,80
	Controlador de pared blanco (a combinar con la placa LASCHEDA00)	LACOMPAR01	212,80
	Tarjeta integrada para conectar termostatos de 3 velocidades	LASCHEDA01	155,50

Artículo	Descripción	Código	Precio €
	Conjunto detentor - Válvula motorizada de 2 vías	LAGRUPDE01	218,90
	Conjunto detentor - Válvula motorizada de 3 vías	LAGRUPDE00	269,60
	Adaptadores para junta plana	LAGUAPIA00	21,30

Bastidor de empotrar

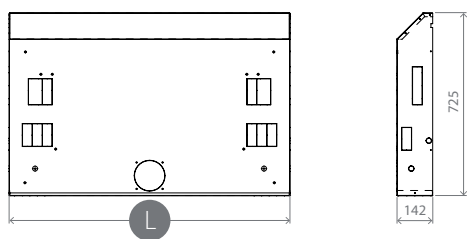

Descripción	L (mm)	Código	Precio €
Bastidor de empotrar 20	714	LATELINC00	184,70
Bastidor de empotrar 40	914	LATELINC01	198,20
Bastidor de empotrar 60	1114	LATELINC02	212,80
Bastidor de empotrar 80	1314	LATELINC03	241,20
Bastidor de empotrar 100	1514	LATELINC04	255,40

Panel de marco de instalación Vertical

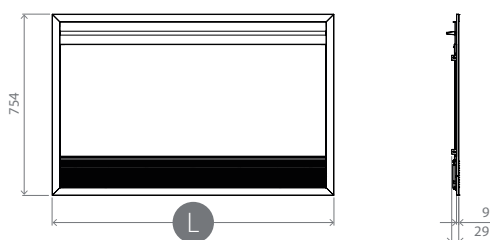

Descripción	L (mm)	Código	Precio €
Panel de marco de instalación Vertical 20	772	LAPANVER00	375,00
Panel de marco de instalación Vertical 40	972	LAPANVER01	425,60
Panel de marco de instalación Vertical 60	1172	LAPANVER02	466,20
Panel de marco de instalación Vertical 80	1372	LAPANVER03	531,00
Panel de marco de instalación Vertical 100	1572	LAPANVER04	579,70

Panel de marco de instalación Horizontal

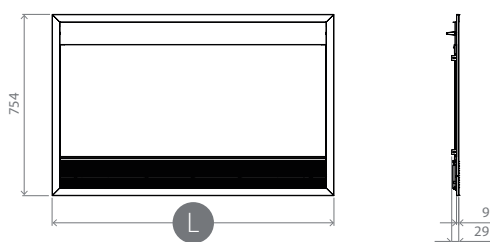

Descripción	L (mm)	Código	Precio €
Panel de marco de instalación Horizontal 20	772	LAPANORI00	375,00
Panel de marco de instalación Horizontal 40	972	LAPANORI01	425,60
Panel de marco de instalación Horizontal 60	1172	LAPANORI02	466,20
Panel de marco de instalación Horizontal 80	1372	LAPANORI03	531,00
Panel de marco de instalación Horizontal 100	1572	LAPANORI04	579,70

Canal telescópico de impulsión de aire para instalaciones horizontales en falso techo

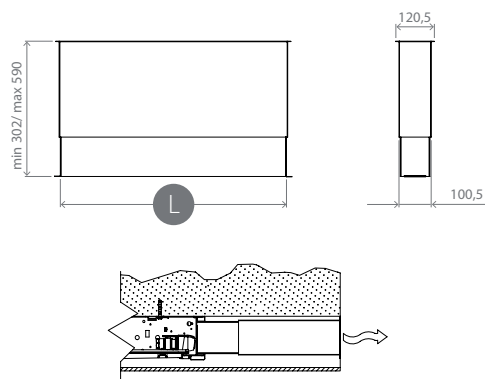

Descripción	L (mm)	Código	Precio €
Canal telescópico de impulsión de aire para instalaciones horizontales en falso techo 20	307,5	LACANMAN00	176,80
Canal telescópico de impulsión de aire para instalaciones horizontales en falso techo 40	507,5	LACANMAN01	204,70
Canal telescópico de impulsión de aire para instalaciones horizontales en falso techo 60	707,5	LACANMAN02	241,20
Canal telescópico de impulsión de aire para instalaciones horizontales en falso techo 80	907,5	LACANMAN03	261,50
Canal telescópico de impulsión de aire para instalaciones horizontales en falso techo 100	1107,5	LACANMAN04	289,90

Canal de impulsión de 90° para instalaciones horizontales en falso techo

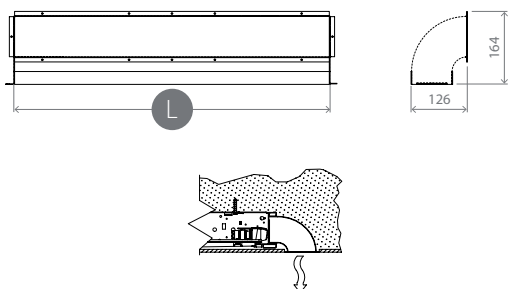

Descripción	L (mm)	Código	Precio €
Canal de impulsión de 90° para instalaciones horizontales en falso techo 20	307,5	LACANMAN05	84,90
Canal de impulsión de 90° para instalaciones horizontales en falso techo 40	507,5	LACANMAN06	99,40
Canal de impulsión de 90° para instalaciones horizontales en falso techo 60	707,5	LACANMAN07	113,50
Canal de impulsión de 90° para instalaciones horizontales en falso techo 80	907,5	LACANMAN08	127,20
Canal de impulsión de 90° para instalaciones horizontales en falso techo 100	1107,5	LACANMAN09	141,80

Racor para entrada de aire

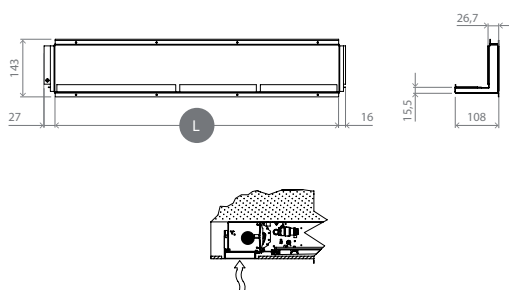

Descripción	L (mm)	Código	Precio €
Racor para entrada de aire 20	305	LARACASP00	84,90
Racor para entrada de aire 40	505	LARACASP01	99,20
Racor para entrada de aire 60	705	LARACASP02	105,90
Racor para entrada de aire 80	905	LARACASP03	127,20
Racor para entrada de aire 100	1105	LARACASP04	135,00

Rejilla de entrada de aire con aletas curvas

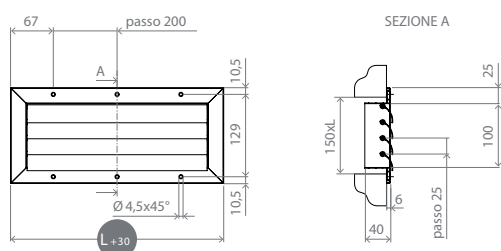

Descripción	L (mm)	Código	Precio €
Rejilla de entrada de aire con aletas curvas 20	304	LAGRIASP00	184,70
Rejilla de entrada de aire con aletas curvas 40	504	LAGRIASP01	198,30
Rejilla de entrada de aire con aletas curvas 60	704	LAGRIASP02	212,80
Rejilla de entrada de aire con aletas curvas 80	904	LAGRIASP03	227,00
Rejilla de entrada de aire con aletas curvas 100	1104	LAGRIASP04	241,20

Boquilla de impulsión con aletas curvas

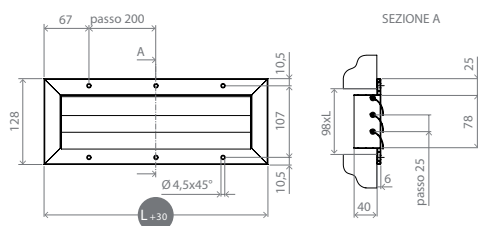

Descripción	L (mm)	Código	Precio €
Boquilla de impulsión con aletas curvas 20	304	LABOCMAN00	141,80
Boquilla de impulsión con aletas curvas 40	504	LABOCMAN01	164,20
Boquilla de impulsión con aletas curvas 60	704	LABOCMAN02	170,00
Boquilla de impulsión con aletas curvas 80	904	LABOCMAN03	184,70
Boquilla de impulsión con aletas curvas 100	1104	LABOCMAN04	212,80

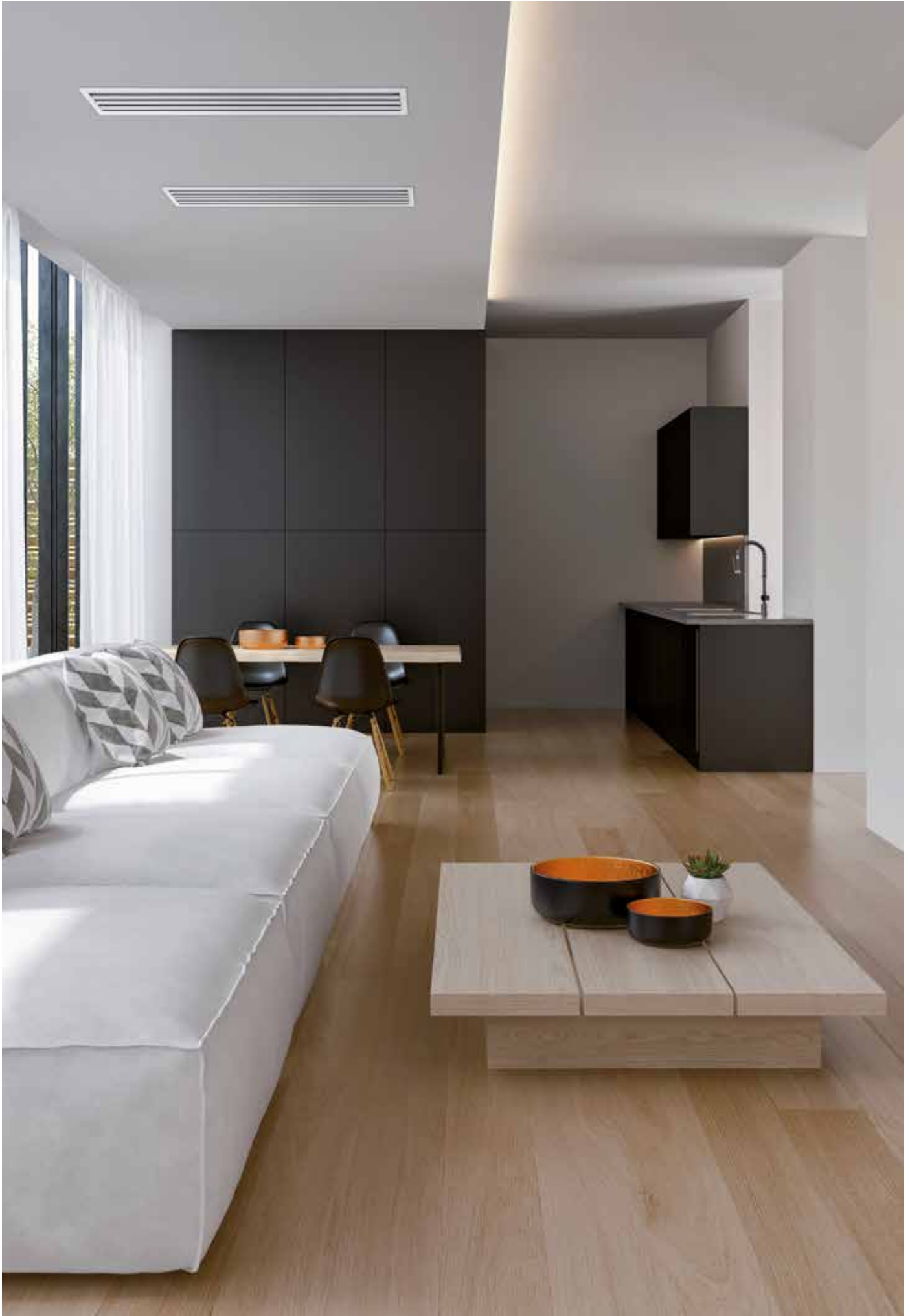

- CALDERAS DE CONDENSACION
- CONDENSACION
- ~ 35 MW
- CALDERAS TRADICIONALES
- CALDERAS DE CONDENSACION
- ~ 35 MW - MÓDULOS
- EVACUACION DE HUMOS Y ACCESORIOS
- BOMBAS DE CALOR
- SISTEMAS HIBRIDOS
- FANCOILS**
- CALENTADOR
- SOLAR TERMICO
- ACUMULADORES
- RADIADORES PRESOFUNDIDOS
- RADIADORES DECORATIVOS
- RADIADORES APOFINO BANO
- RADIADORES DE DISEÑO
- ACCESORIOS RADIADORES
- RADIADORES ELECTRICOS
- RADIADOR MIXTAL A GAS

AURAL SPLIT

FANCOIL HIDRÓNICO DE PARED ALTA
 SOLUCIÓN IDEAL PARA CALEFACCIÓN Y REFRIGERACIÓN
 IDEAL PARA LIBERAR ESPACIO EN EL SUELO PARA MUEBLES
 MOTOR CON TECNOLOGÍA DC INVERTER
 3 POTENCIAS DIFERENTES



- ▶ **Profundidad de tan sólo 128 mm**
 - ▶ **Diseño moderno y elegante**
 - ▶ **Bajo nivel sonoro**
 - ▶ **Menor consumo eléctrico**
 - ▶ **Caudal de aire modulado**
-) Ventilador tangencial "Super Silence" para la máxima silenciosidad
 -) Estructura totalmente metálica
 -) Batería de intercambio térmico de cobre-aluminio y colectores de latón con purgador de aire integrado
 -) Filtro de aire de panel fácilmente extraíble para su limpieza
 -) Conexiones hidráulicas 3/4" Eurocono situadas a la derecha
 -) Plantilla de instalación y soportes de montaje en pared suministrados de serie



Disponibles en los modelos:



Modelo	Código	Lado Conexiones Hidráulicas	Dimensiones A x A x P	Peso bruto	Precio €
			mm	kg	
Split 40	LAU0MPA04D	DCHA.	927x335x128	15	1.190,00
Split 60	LAU0MPA06D	DCHA.	1127x335x128	17	1.311,00
Split 80	LAU0MPA08D	DCHA.	1327x335x128	20	1.445,00

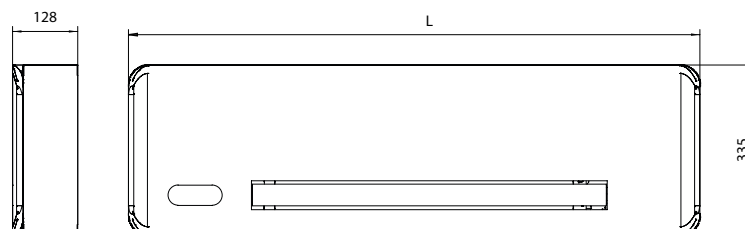

DIMENSIONES



Dimensiones	um	SPLIT 40	SPLIT 60	SPLIT 80
L	mm	927	1127	1327

Datos técnicos	um	SPLIT 40	SPLIT 60	SPLIT 80
DATOS TÉRMICOS EN REFRIGERACIÓN 7/12 (1)				
Potencia total en refrigeración	kW	1,24	1,61	1,94
Potencia sensible en refrigeración	kW	0,98	1,27	1,52
Caudal de agua en refrigeración	l/h	208	279	365
Pérdida de carga del agua en refrigeración	kPa	11,7	5,1	5,3
DATOS TÉRMICOS EN CALEFACCIÓN 45/40 (2)				
Potencia en calefacción	kW	1,50	2,01	2,41
Caudal de agua en calefacción	l/h	260	349	451
Pérdida de carga del agua en calefacción	kPa	16,3	7,2	8,1
DATOS TÉRMICOS EN CALEFACCIÓN 70/60 (3)				
Potencia en calefacción	kW	3,03	4,08	4,75
Caudal de agua en calefacción	l/h	267	359	418
Pérdida de carga del agua en calefacción	kPa	15,8	7,0	7,9
DATOS HIDRÁULICOS				
Contenido de agua de la batería	l	0,50	0,61	0,77
Presión máxima	bar	10		
Conexiones hidráulicas	-	EUROCONO 3/4"		
DATOS AERÁULICOS (4)				
Caudal de aire a velocidad máxima	m³/h	228	331	440
Caudal de aire a velocidad media (modo AUTO)	m³/h	155	229	283
Caudal de aire a velocidad mínima	m³/h	84	124	138
Presión estática máxima disponible	Pa	10	10	10
DATOS ELÉCTRICOS				
Tensión de alimentación	V/ph/Hz	230/1/150		
Potencia eléctrica máxima absorbida	W	19	20	29
Corriente máxima absorbida	A	0,10	0,12	0,16
Potencia eléctrica absorbida a velocidad mínima	W	5	5	5
DATOS ACÚSTICOS				
Potencia sonora a velocidad máxima (5)	dB(A)	53	54	55
Presión sonora a velocidad máxima (6)	dB(A)	40	41	42
Presión sonora a velocidad media (6)	dB(A)	33	34	34
Presión sonora a velocidad mínima (6)	dB(A)	25	25	26

- (1) Temperatura agua 7/12°C, temperatura ambiente 27°C b.s. y 19°C b.u. (según EN1397)
 (2) Temperatura agua 45/40°C, temperatura ambiente 20°C b.s. y 15°C b.u. (según EN1397)
 (3) Temperatura agua 70/60°C, temperatura ambiente 20°C b.s. y 15°C b.u. (según EN1397)
 (4) Caudales medidos con filtros limpios
 (5) Potencia sonora medida según EN16583
 (6) Presión sonora medida a 1 m de distancia según la norma ISO7779

Artículo	Descripción	Código	Precio €
	Conjunto detentor - Válvula motorizada de 2 vías para Split	LAGRUPDE02	233,10
	Adaptadores para junta plana	LAGUAPIA00	21,30

SERVICIO TÉCNICO OFICIAL **FONDITAL**

Un motivo más para quedarte tranquilo.



SERVICIO TÉCNICO OFICIAL SOLO
HAY UNO
www.fondital.com

Rápido, puntual y eficiente. Como lo quieres tú.





**Puedes dormir
plácidamente**

10 TopDiez

¡10 Años de total confort y tranquilidad!

Extensión de garantía con programa
de mantenimiento preventivo

910 60 60 10

Central de Asistencia y Atención al Cliente

Descubre más
sobre el programa



¡DESCUBRE LA NUEVA APP FONDITAL!

Spot, el nuevo cronotermostato inteligente, permite regular y programar el funcionamiento de la caldera y de la calefacción a distancia gracias a una conexión wi-fi.

- Sistema multi-zona inteligente con cronotermostato inalámbrico y pantalla E-paper
- Posibilidad de asistencia técnica en remoto trámite cloud
- Gestión a través de smartphone, Google Home e Alexa
- Compatible con los sistemas existentes y con todas las calderas de la gama doméstica Fondital



SPOT
smart thermostat



La app MySpot está disponible gratuitamente para Apple y Android.



Todas las operaciones de instalación o mantenimiento deberán efectuarse por personal calificado.

El fabricante no se podrá considerar responsable de eventuales daños a personas, animales y/o cosas causados por un utilizzo inapropiado del producto o por incumplimiento de las indicaciones anteriormente mencionadas.

DELFI NEXT

Your **next** generation boiler

La **primera caldera** Fondital **H₂ Ready** para una calefacción sostenible



H₂ **READY 20%**



INSTALACIÓN Y
MANTENIMIENTO
SIMPLIFICADOS



ELECTRÓNICA
EVOLUCIONADA



INTERCAMBIADOR
ALTA DURABILIDAD



QUEMADOR
CERAMIC QUALITY



SMART
CONNECTION

Descubre la **evolución** de la tecnología para el **confort doméstico**

CALDERAS

CODIFICACIÓN DEL PRODUCTO



EJEMPLO

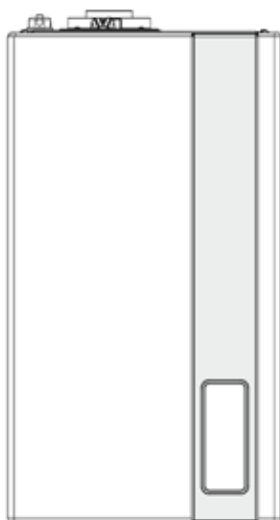

ITACA KC

CALDERA MURAL DE CONDENSACIÓN CON PRODUCCIÓN INSTANTÁNEA DE ACS

K = CONDENSACIÓN

C = MIXTA DOBLE SERVICIO

LEYENDA

K CONDENSACIÓN

C MIXTA DOBLE SERVICIO

B ACUMULADOR INTEGRADO

R SOLO CALEFACCIÓN

AF INTERCAMBIADOR BITÉRMICO

RB SOLO CALEFACCIÓN CON VÁLVULA 3 VÍAS PARA ACUMULADOR

S HIDRÁULICA SOLAR INTEGRADA

TN TIRO NATURAL

TFS TIRO FORZADO

IN DE EMPOTRAR

MODELO	CONDENSACIÓN	CALEFACCIÓN	PRODUCCIÓN INSTANTÁNEA ACS	ACUMULADOR INTEGRADO	ACUMULADOR REMOTO	SOLAR EASY	MURAL	INSTALACIÓN EN CASCADA	< 35 KW	> 35 KW
ITACA KC	●		●			●	●		●	
ITACA KRB	●	●			●	●	●		●	
ITACA KB	●			●		●	●		●	
FORMENTERA KC	●		●			●	●		●	
DELFI NEXT KC	●		●			●	●		●	
DELFI NEXT KRB	●	●			●	●	●		●	
DELFI KC	●		●			●	●		●	
DELFI KRB	●	●			●	●	●		●	
LEO KC	●		●				●		●	
ITACA CH KR	●	●					●	●		●
ITACA CH KR MÓDULO PARA INTERIOR	●	●			●		●	●		●
ITACA CH KR MÓDULO EN ARMARIO	●	●			●		●	●		●
ITACA CH KR MÓDULO ESPALDA CONTRA ESPALDA	●	●			●	●	●	●		●

SIMBOLOGÍA



CONDENSACIÓN

Caldera de condensación



TRADICIONAL

Caldera tradicional



INSTALACIÓN EXTERNA

Caldera con posibilidad de instalación en el exterior en un lugar parcialmente protegido



INSTALACIÓN INTERNA

Caldera mural para interiores



INSTALACIÓN PARA EMPOTRAR

Caldera para instalar en el correspondiente cajón para empotrar



INSTALACIÓN DE PIE

Caldera de pie para interiores



INSTALACIÓN EN CASCADA

Caldera con posibilidad de instalación en cascada



INTERCAMBIADOR DE PLACAS

Intercambiador de placas ACS



INTERCAMBIADOR DE 26 PLACAS

Intercambiador ACS de 26 placas



INTERCAMBIADOR PRIMARIO DE ALUMINIO

Intercambiador primario de aluminio



INTERCAMBIADOR PRIMARIO DE ACERO INOX

Intercambiador de acero inox



INTERCAMBIADOR PRIMARIO DE COBRE

Intercambiador primario de cobre



ACUMULADOR ACS EXTERNO

Caldera con predisposición para la conexión a un acumulador remoto



ACUMULADOR ACS INTEGRADO

Caldera con acumulador



RANGO DE MODULACIÓN 1:9

Rango de modulación de la potencia térmica en calefacción y sanitario



RANGO DE MODULACIÓN 1:10

Rango de modulación de la potencia térmica en calefacción hasta 1:10



SOLAR EASY

Caldera combinable con sistemas solares de circulación natural o forzada



FACILIDAD DE COMANDO

Menú multilingüe acceso detallado a los parámetros



PROTECCIÓN ANTIHIELO

Sistema de autoprotección de la caldera



DIMENSIONES REDUCIDAS

Tamaño reducido



ENCENDIDO ELECTRÓNICO

Caldera equipada con tarjeta de encendido electrónico de la llama



BASSO NOx

Caldera de baja emisión de NOx - clase 6



AHORRO ENERGÉTICO

Producto caracterizado por elevados rendimientos energéticos



TOP CONFORT SANITARIO***

Caldera con alto rendimiento para ACS



PUERTA DE ACCESO FRONTAL

Fácil mantenimiento con acceso frontal



FUNCIÓN CONFORT

Mando para activación función confort sanitario



CIRCULADOR DE ALTA EFICIENCIA

Circulador de alta eficiencia para una optimización de consumos y del rendimiento



CIRCULADOR MODULANTE

Circulador de alta eficiencia modulante para optimización de consumo y rendimiento



MADE IN ITALY

Fabricado en Italia



IOT - APP

Gestión con smartphone de la calefacción del hogar a través del WIFI y posibilidad por parte del SAT de telegestión (con termostato Spot opcional y app MySpot)

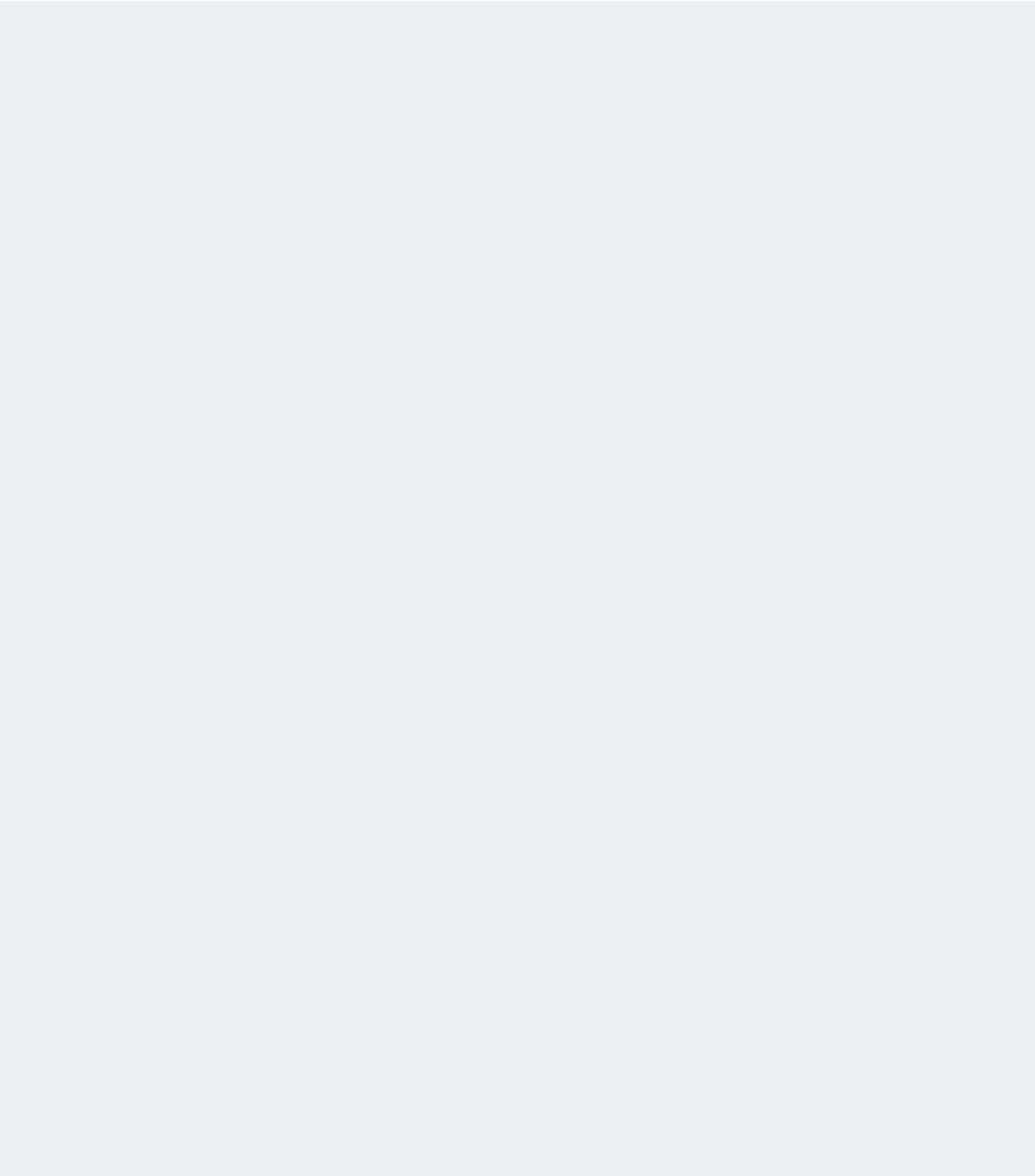



CALDERAS DE CONDENSACIÓN

CALDERAS MURALES < 35 KW

ITACA KC	pág. 96
ITACA KRB	pág. 98
ITACA KB	pág. 100
FORMENTERA KC	pág. 102
DELFI NEXT KC	pág. 104
DELFI NEXT KRB	pág. 106
DELFI KC	pág. 108
DELFI KRB	pág. 110
LEO KC	pág. 112

DATOS TÉCNICOS CALDERAS DE CONDENSACIÓN

Datos técnicos calderas de condensación	pág. 114
---	----------

ITACA KC

CALDERA MURAL DE CONDENSACIÓN CON PRODUCCIÓN INSTANTÁNEA DE ACS
COMBINABLE CON KIT PARA INSTALACIÓN EXTERNA



Disponibles en los modelos:



- ▶ Sonda de temperatura ambiente de serie
- ▶ Rango de modulación 1:9
- ▶ Condensación incluso en funcionamiento sanitario gracias al intercambiador sanitario de 26 placas aislado térmicamente
- ▶ Gestión de una zona de calefacción con sonda de temperatura ambiente, con extensión a dos con kit de zona
- ▶ Doble sistema de carga: automático y manual
- ▶ Alta producción de agua caliente sanitaria, más potencia durante el funcionamiento en sanitario (28 - 30 - 35 kW)
- ▶ Compatible con mezclas gas natural - hidrógeno hasta el 20%
- ▶ Gestión de serie de 2 tipologías de instalación solar térmica
- ▶ Intercambiador en termopolímeros y acero inox
- ▶ Vaso de expansión calefacción de 10 litros
- ▶ Termorregulación con sonda exterior (opcional)
- ▶ Función confort sanitario: ★★★
- ▶ Circulador modulante de alta eficiencia con purgador incorporado
- ▶ Compatible con el termostato WI-FI smart SPOT



PANTALLA DE CONTROL TOUCH SCREEN

- ▶ Termostato modulante con sonda ambiente
- ▶ Selección de nivel de temperatura día/noche
- ▶ Programación semanal
- ▶ Configuración timer y temperatura ambiente
- ▶ Activación de la función "confort" sanitario: ★★★

La programación integrada en la PANTALLA TÁCTIL de ITACA KC combinada con la sonda de temperatura ambiente suministrada de serie es un sistema de regulación en clase V.

Modelo	Tipo de gas	Código	Capacidad térmica		Caudal sanitario específico (ΔT 25°C)	Clase eficiencia energética		A x A x P mm	Peso bruto kg	Precio €
			Nominal (Qn) kW	Nominal en sanitario kW		Calefacción ambiente	Calefacción ACS			
KC 24 - 28	GAS NATURAL	KITS02KC24	23,7	27,3	16,1	A+++	A+ F XL	420x750x315	38,0	2.666,00
	PROPANO	KITS06KC24								
KC 28 - 30	GAS NATURAL	KITS02KC28	26,4	30,4	18,6	A+++	A+ F XL	420x750x315	39,0	2.807,00
	PROPANO	KITS06KC28								
KC 32 - 35	GAS NATURAL	KITS02KC32	30,4	34,5	19,4	A+++	A+ F XXL	420x750x315	40,5	2.919,00
	PROPANO	KITS06KC32								

DIMENSIÓN Y ENTRE EJES DE LAS CONEXIONES

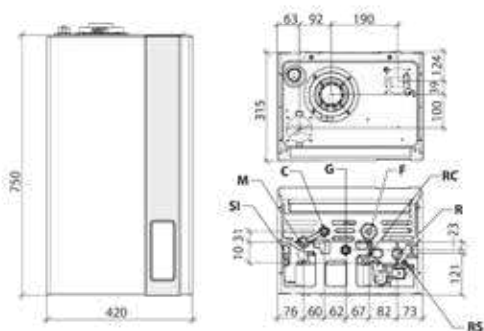

- | | | | |
|-----------|--------------------------------------|-----------|--|
| SI | Descarga de condensado | F | Entrada agua fría (1½") |
| M | Ida instalación de calefacción (3¼") | RC | Llave de carga |
| C | Salida agua caliente sanitaria (1½") | R | Retorno instalación de calefacción (3¼") |
| G | Entrada gas (3¼") | RS | Llave de descarga |



Datos técnicos	um	KC 24 - 28	KC 28 - 30	KC 32 - 35
Potencia térmica nominal (Prated)	kW	23	26	29
Eficiencia energética estacional de la calefacción del ambiente (η_s)	%	92	92	93
Eficiencia energética estacional de la calefacción del ambiente (η_s) (Caldera + sonda de temperatura ambiente)	%	95	95	96
Eficiencia energética de calefacción del agua (η_{wh})	%	85 (**)	84 (**)	87 (**)
Capacidad térmica nominal (Q_n)	kW	23,7	26,4	30,4
Potencia térmica nominal (80-60°C) (P_n)	kW	23,0	25,5	29,4
Potencia térmica (50-30°C)	kW	25,0	28,0	32,3
Capacidad térmica reducida (Q_r)	kW	3,0	3,3	4,2
Rendimiento útil a la capacidad nominal (80-60°C)	%	96,8	96,7	96,8
Rendimiento útil a la capacidad nominal (50-30°C)	%	105,6	106,0	106,2
Rendimiento útil al 30% (30°C retorno)	%	107,4	107,4	108,3
Capacidad vaso expansión calefacción	l	10	10	10
Capacidad térmica nominal en sanitario	kW	27,3	30,4	34,5
Caudal sanitario específico $\Delta T=25K$	l/min	16,1	18,6	19,4
Caudal sanitario específico $\Delta T=30K$	l/min	13,4	15,5	16,2
Clase de emisiones NOx	-	6	6	6
Grado de protección eléctrico	IP	IPX5D	IPX5D	IPX5D

(**) con función confort desactivada

Para otros datos técnicos consultar a partir de la pág.114

Artículo	Descripción	Código	Precio €	Artículo	Descripción	Código	Precio €
	Kit coaxial Ø 60/100 en PP, largo 75 cm	OCONDASP02	39,30		Sonda externa (60x45x31 mm)	OSONDAES01	14,70
	Cronotermostato modulante clase ErP V (118x85x32 mm)	OCREMOTO07	112,40		Kit llaves con filtro KC-KRB-CT-RBT	OKITRUBI05	66,40
	Starter kit termostato + gateway Spot	OSPOTAPP02	431,00		Kit conexión a instalación solar	OKITSOLC09	309,40
	Expansión de zona termostato Spot	OEXSPOT02	243,20		Filtro de defangator magnético	OAFILDEF00	121,60
	Kit conexión coaxial Ø 60/100	OKITATCO00	53,00	Para otros accesorios consultar a partir de la pág. 147			
	Kit desdoblado Ø 80+80	OKITSDOP08	25,30	Accesorios suministrados de serie			
	Kit eléctrico para gestión zonas con sonda externa	OKITZONE05	251,40		Sonda de temperatura ambiente		

ITACA KC suministrada con sonda temperatura ambiente alcanza una eficiencia estacional de calefacción ambiente de: 95% para el modelo 24; 95% para el modelo 28; 96% para el modelo 32

¿Cómo incrementar la eficiencia energética?

Descubre la solución más idónea

Eficiencia energética estacional de la calefacción del ambiente (η_s)					
Dispositivo de regulación		Código	KC 24 - 28	KC 28 - 30	KC 32 - 35
Opción 1	Caldera + sonda externa (sin sonda de temperatura ambiente interior)	OSONDAES01	94%	94%	95%
Opción 2	Caldera + sonda externa (con sonda de temperatura ambiente suministrada de serie)	OSONDAES01	96%	96%	97%
Opción 3	Caldera + control remoto (sin sonda de temperatura ambiente suministrada de serie)	OCREMOTO07	95%	95%	96%
Opción 4	Caldera + control remoto + sonda externa (sin sonda de temperatura ambiente suministrada de serie)	OCREMOTO07	96%	96%	97%
		OSONDAES01	96%	96%	97%

ITACA KRB

CALDERA MURAL DE CONDENSACIÓN SOLO CALEFACCIÓN CON VÁLVULA DE TRES VÍAS INCORPORADA
CONEXIÓN CON UN ACUMULADOR EXTERNO (OPCIONAL)



Disponible en los modelos:



- ▶ Sonda de temperatura ambiente de serie
- ▶ Sonda de temperatura para acumulador de serie
- ▶ Rango de modulación 1:9
- ▶ Relé multifunción para la conexión a instalaciones con válvulas de zona o instalación solar o aviso remoto de alarma
- ▶ Gestión de una zona de calefacción con sonda de temperatura ambiente, con extensión a dos con kit de zona
- ▶ Gestión de serie de una tipología de instalación solar térmica
- ▶ Válvula desviadora de 3 vías incorporada
- ▶ Compatible con mezclas gas natural - hidrógeno hasta el 20%
- ▶ Intercambiador en termopolímeros y acero inox
- ▶ Termorregulación con sonda exterior (opcional)
- ▶ Vaso de expansión calefacción de 10 litros
- ▶ Circulador modulante de alta eficiencia con purgador incorporado
- ▶ Función antilegionela para el acumulador
- ▶ Programación de calefacción de un acumulador externo (opcional)
- ▶ Compatible con el termostato WI-FI smart SPOT



PANTALLA DE CONTROL TOUCH SCREEN

- ▶ Termostato modulante con sonda ambiente
- ▶ Selección de nivel de temperatura día/noche
- ▶ Programación semanal
- ▶ Configuración timer y temperatura ambiente
- ▶ Habilitación de la función "confort" sanitario acumulador

La programación integrada en la PANTALLA TÁCTIL de ITACA KRB combinada con la sonda de temperatura ambiente suministrada de serie es un sistema de regulación en clase V.

Modelo	Tipo de gas	Código	Capacidad térmica		Clase eficiencia energética	A x A x P	Peso bruto	Precio €
			Nominal (Qn) kW	Nominal en sanitario kW	Calefacción ambiente	mm	kg	
KRB 24	GAS NATURAL	KITS02KU24	23,7	27,3 (*)		420x750x315	37,0	2.603,00
	PROPANO	KITS06KU24						
KRB 28	GAS NATURAL	KITS02KU28	26,4	30,4 (*)		420x750x315	38,5	2.767,00
	PROPANO	KITS06KU28						
KRB 32	GAS NATURAL	KITS02KU32	30,4	34,5 (*)		420x750x315	40,0	2.854,00
	PROPANO	KITS06KU32						

(*) con acumulador externo opcional.

DIMENSIÓN Y ENTRE EJES DE LAS CONEXIONES

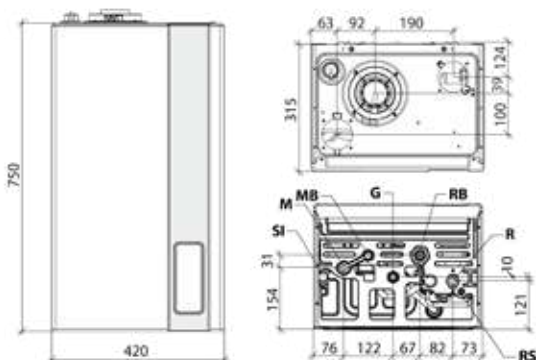

- SI Descarga de condensado
- M Ida instalación de calefacción (3/4")
- MB Ida para acumulador (1/2")
- G Entrada gas (3/4")
- RB Retorno del acumulador (1/2")
- R Retorno instalación de calefacción (3/4")
- RS Llave de descarga



Datos técnicos	um	KRB 24	KRB 28	KRB 32
Potencia térmica nominal (Prated)	kW	23	26	29
Eficiencia energética estacional de la calefacción del ambiente (η_s)	%	92	92	93
Eficiencia energética estacional de la calefacción del ambiente (η_s) (Caldera + sonda de temperatura ambiente)	%	95	95	96
Capacidad térmica nominal (Qn)	kW	23,7	26,4	30,4
Potencia térmica nominal (80-60°C) (Pn)	kW	23,0	25,5	29,4
Potencia térmica (50-30°C)	kW	25,0	28,0	32,3
Capacidad térmica reducida (Qr)	kW	3,0	3,3	4,2
Rendimiento útil a la capacidad nominal (80-60°C)	%	96,8	96,7	96,8
Rendimiento útil a la capacidad nominal (50-30°C)	%	105,6	106,0	106,2
Rendimiento útil al 30% (30°C retorno)	%	107,4	107,4	108,3
Capacidad vaso expansión calefacción	l	10	10	10
Capacidad térmica nominal en sanitario	kW	27,3 (*)	30,4 (*)	34,5 (*)
Clase de emisiones NOx	-	6	6	6
Grado de protección eléctrico	IP	IPX5D	IPX5D	IPX5D

(*) con acumulador externo opcional.
 Para otros datos técnicos consultar a partir de la pág. 115

Artículo	Descripción	Código	Precio €	Artículo	Descripción	Código	Precio €
	Kit coaxial Ø 60/100 en PP, largo 75 cm	OCONDASP02	39,30		Sonda externa (60x45x31 mm)	OSONDAES01	14,70
	Cronotermostato modulante clase ErP V (118x85x32 mm)	OCREMOTO07	112,40		Kit llaves con filtro KC-KRB-CT-RBT	OKITRUBIO5	66,40
	Starter kit termostato + gateway Spot	OSPOTAPP02	431,00		kit adapt. coax. D.60/100 - D.80/125	OKITADCO00	84,30
	Expansión de zona termostato Spot	OEXSPOT02	243,20	Para otros accesorios consultar a partir de la pág. 147			
	Kit conexión coaxial Ø 60/100	OKITATCO00	53,00	Accesorios suministrados de serie			
	Kit desdoblado Ø 80+80	OKITSDOP08	25,30		Sonda de temperatura ambiente		
	Kit eléctrico para gestión zonas con sonda externa	OKITZONE05	251,40		Sonda de temperatura para acumulador 3m		

ITACA KRB suministrada con sonda temperatura ambiente alcanza una eficiencia estacional de calefacción ambiente de: 95% para el modelo 24; 95% para el modelo 28; 96% para el modelo 32

¿Cómo incrementar la eficiencia energética?

Descubre la solución más idónea

Eficiencia energética estacional de la calefacción del ambiente (η_s)					
Dispositivo de regulación		Código	KRB 24	KRB 28	KRB 32
Opción 1	Caldera + sonda externa (sin sonda de temperatura ambiente interior)	OSONDAES01	94%	94%	95%
Opción 2	Caldera + sonda externa (con sonda de temperatura ambiente suministrada de serie)	OSONDAES01	96%	96%	97%
Opción 3	Caldera + control remoto (sin sonda de temperatura ambiente suministrada de serie)	OCREMOTO07	95%	95%	96%
Opción 4	Caldera + control remoto + sonda externa (sin sonda de temperatura ambiente suministrada de serie)	OCREMOTO07	96%	96%	97%
		OSONDAES01	96%	96%	97%

ITACA KB

CALDERA MURAL DE CONDENSACIÓN CON ACUMULADOR SANITARIO INTEGRADO



- ▶ Sonda de temperatura ambiente de serie
- ▶ Rango de modulación 1:9
- ▶ Acumulador de acero inox aislado térmicamente de 45 litros
- ▶ Programación horaria del calentamiento del acumulador
- ▶ Gestión de una zona de calefacción con sonda de temperatura ambiente, con extensión a dos con kit de zona
- ▶ Relé multifunción para la conexión a instalaciones con válvulas de zona o instalación solar o aviso remoto de alarma
- ▶ Vaso de expansión calefacción de 10 litros
- ▶ Compatible con mezclas gas natural - hidrógeno hasta el 20%
- ▶ Intercambiador en termopolímeros y acero inox
- ▶ Compatible con el termostato WI-FI smart SPOT
- ▶ Termorregulación con sonda exterior (opcional)
- ▶ Función antilegionela para el acumulador
- ▶ Predispuesta para la conexión a un sistema de recirculación
- ▶ Circulador modulante de alta eficiencia con purgador incorporado
- ▶ By-pass automático

Disponibles en los modelos:



PANTALLA DE CONTROL TOUCH SCREEN

- ▶ Termostato modulante con sonda ambiente
- ▶ Selección de nivel de temperatura día/noche
- ▶ Programación semanal
- ▶ Configuración timer y temperatura ambiente
- ▶ Habilitación de la función "confort" sanitario acumulador

La programación integrada en la PANTALLA TÁCTIL de ITACA KB combinada con la sonda de temperatura ambiente suministrada de serie es un sistema de regulación en clase V.

Modelo	Tipo de gas	Código	Capacidad térmica		Caudal sanitario específico (ΔT 25°C)	Clase eficiencia energética		A x A x P mm	Peso bruto kg	Precio €
			Nominal (Qn) kW	Nominal en sanitario kW		Calefacción ambiente	Calefacción ACS			
KB 24	GAS NATURAL	KITS02KB24	23,7	27,3	19,4	A+++	A+ F XL	580x861x412	74,0	4.147,00
	PROPANO	KITS06KB24								
KB 32	GAS NATURAL	KITS02KB32	30,4	34,5	23,4	A+++	A+ F XL	580x861x412	79,0	4.407,00
	PROPANO	KITS06KB32								

DIMENSIÓN Y ENTRE EJES DE LAS CONEXIONES

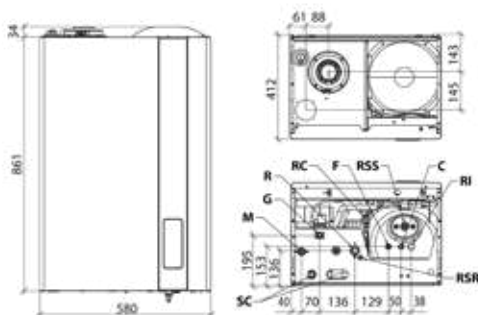

- M** Ida instalación de calefacción (3/4")
- G** Entrada gas (1/2")Entrada gas (3/4")
- R** Retorno instalación de calefacción (3/4")
- RC** Llave de gas
- F** Entrada agua fría (1/2")
- RSS** Llave de descarga sanitario
- C** Salida agua caliente sanitaria (1/2")
- RI** Entrada recirculación (1/2")
- RSR** Llave de descarga calefacción
- SC** Descarga condensación y válvulas de seguridad



Datos técnicos	um	KB 24	KB 32
Potencia térmica nominal (Prated)	kW	23	29
Eficiencia energética estacional de la calefacción del ambiente (η_s)	%	92	93
Eficiencia energética estacional de la calefacción del ambiente (η_s) (Caldera + sonda de temperatura ambiente)	%	95	96
Eficiencia energética de calefacción del agua (η_{wh})	%	82	80
Capacidad térmica nominal (Qn)	kW	23,7	30,4
Potencia térmica nominal (80-60°C) (Pn)	kW	23,0	29,4
Potencia térmica (50-30°C)	kW	25,0	32,3
Capacidad térmica reducida (Qr)	kW	3,0	4,2
Rendimiento útil a la capacidad nominal (80-60°C)	%	96,8	96,2
Rendimiento útil a la capacidad nominal (50-30°C)	%	105,6	106,2
Rendimiento útil al 30% (30°C retorno)	%	107,4	108,3
Capacidad vaso expansión calefacción	l	10	10
Capacidad térmica nominal en sanitario	kW	27,3	34,5
Caudal sanitario específico $\Delta T=25K$	l/min	19,4	23,4
Caudal sanitario específico $\Delta T=30K$	l/min	16,2	19,5
Clase de emisiones NOx	-	6	6
Grado de protección eléctrico	IP	IPX4D	IPX4D

Para otros datos técnicos consultar a partir de la pág. 116

Artículo	Descripción	Código	Precio €
	Kit coaxial Ø 60/100 en PP, largo 75 cm	0CONDASP02	39,30
	Cronotermostato modulante clase ErP V (118x85x32 mm)	0CREMOTO07	112,40
	Starter kit termostato + gateway Spot	0SPOTAPP02	431,00
	Expansión de zona termostato Spot	0EXPSPOT02	243,20
	Kit desdoblado Ø 80+80	0KITSDOP08	25,30
	Kit eléctrico para gestión zonas con sonda externa	0KITZONE05	251,40

Artículo	Descripción	Código	Precio €
	Sonda externa (60x45x31 mm)	0SONDAES01	14,70
	Kit recirculación	0KRIRC02	285,50
	Kit llaves con filtro KR-KB-RT	0KITRUBI04	50,00
	Filtro de defangador magnético	0AFILDEF00	121,60

Para otros accesorios consultar a partir de la pág. 147
Accesorios suministrados de serie

Artículo	Descripción
	Sonda de temperatura ambiente

ITACA KB suministrada con sonda temperatura ambiente alcanza una eficiencia estacional de calefacción ambiente de: 95% para el modelo 24; 96% para el modelo 32

¿Cómo incrementar la eficiencia energética?

Descubre la solución más idónea

Eficiencia energética estacional de la calefacción del ambiente (η_s)				
Dispositivo de regulación		Código	KB 24	KB 32
Opción 1	Caldera + sonda externa (sin sonda de temperatura ambiente interior)	0SONDAES01	94%	95%
Opción 2	Caldera + sonda externa (con sonda de temperatura ambiente suministrada de serie)	0SONDAES01	96%	97%
Opción 3	Caldera + control remoto (sin sonda de temperatura ambiente suministrada de serie)	0CREMOTO07	95%	96%
Opción 4	Caldera + control remoto + sonda externa (sin sonda de temperatura ambiente suministrada de serie)	0CREMOTO07	96%	97%
		0SONDAES01	96%	97%

FORMENTERA KC

CALDERA MURAL DE CONDENSACIÓN CON PRODUCCIÓN INSTANTÁNEA DE ACS



- ▶ **Rango de modulación 1:9**
- ▶ **Circulador modulante de alta eficiencia con purgador incorporado**
- ▶ **Relé multifunción para la conexión a instalaciones con válvulas de zona o instalación solar o aviso remoto de alarma**
- ▶ **Gestión de serie de 2 tipologías de instalación solar térmica**
- ▶ **Alta producción de agua caliente sanitaria, más potencia durante el funcionamiento en sanitario (28 - 30 - 35 kW)**
- ▶ **Intercambiador sanitario de 26 placas de acero inoxidable**
- ▶ **Vaso de expansión calefacción de 10 litros**
- ▶ **Compatible con mezclas gas natural - hidrógeno hasta el 20%**
- › Compatible con el termostato WI-FI smart SPOT
- › Intercambiador en termopolímeros y acero inox
- › Función antihielo calefacción y acumulador
- › Termorregulación con sonda exterior (opcional)
- › By-pass automático



PANTALLA DE CONTROL TOUCH SCREEN

- ▶ Configuración temperaturas agua caliente sanitaria y calefacción
- ▶ Configuración modalidad de funcionamiento
- ▶ Visualización estado de la instalación solar térmica

Disponible en los modelos:



Modelo	Tipo de gas	Código	Capacidad térmica		Caudal sanitario específico (ΔT 25°C)	Clase eficiencia energética		A x A x P mm	Peso bruto kg	Precio €
			Nominal (Qn) kW	Nominal en sanitario kW		Calefacción ambiente	Calefacción ACS			
KC 24 - 28	GAS NATURAL	KFOS02KC24	23,7	27,3	16,1	A+++	A+ F XL	420x750x315	37,5	2.429,00
	PROPANO	KFOS06KC24								
KC 28 - 30	GAS NATURAL	KFOS02KC28	26,4	30,4	18,6	A+++	A+ F XL	420x750x315	39,0	2.570,00
	PROPANO	KFOS06KC28								
KC 32 - 35	GAS NATURAL	KFOS02KC32	30,4	34,5	19,4	A+++	A+ F XXL	420x750x315	40,5	2.686,00
	PROPANO	KFOS06KC32								

DIMENSIÓN Y ENTRE EJES DE LAS CONEXIONES

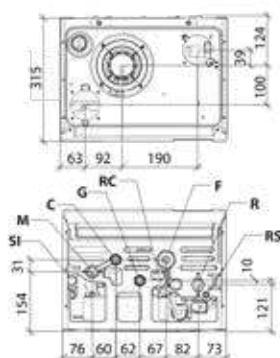

- SI Tapón inspección sifón
- M Ida instalación de calefacción (3/4")
- C Salida agua caliente sanitaria (1/2")
- G Entrada gas (3/4")

- RC Llave de carga
- F Entrada agua fría (1/2")
- R Retorno instalación de calefacción (3/4")
- RS Llave de descarga

Datos técnicos	um	KC 24 - 28	KC 28 - 30	KC 32 - 35
Potencia térmica nominal (Prated)	kW	23	26	29
Eficiencia energética estacional de la calefacción del ambiente (η_s)	%	92	92	93
Eficiencia energética de calefacción del agua (η_{wh})	%	85	86	87
Capacidad térmica nominal (Qn)	kW	23,7	26,4	30,4
Potencia térmica nominal (80-60°C) (Pn)	kW	23,0	25,5	29,4
Potencia térmica (50-30°C)	kW	25,0	28,0	32,3
Capacidad térmica reducida (Qr)	kW	3,0	3,3	4,2
Rendimiento útil a la capacidad nominal (80-60°C)	%	96,8	96,7	96,8
Rendimiento útil a la capacidad nominal (50-30°C)	%	105,6	106,0	106,2
Rendimiento útil al 30% (30°C retorno)	%	107,4	107,4	108,3
Capacidad vaso expansión calefacción	l	10	10	10
Capacidad térmica nominal en sanitario	kW	27,3	30,4	34,5
Caudal sanitario específico $\Delta T=25K$	l/min	16,1	18,6	19,4
Caudal sanitario específico $\Delta T=30K$	l/min	13,4	15,5	16,2
Clase de emisiones NOx	-	6	6	6
Grado de protección eléctrico	IP	IPX5D	IPX5D	IPX5D

Para otros datos técnicos consultar a partir de la pág. 117

Artículo	Descripción	Código	Precio €
	Kit coaxial Ø 60/100 en PP, largo 75 cm	OCONDASP02	39,30
	Cronotermostato modulante clase ErP V (118x85x32 mm)	OCREMOTO07	112,40
	Starter kit termostato + gateway Spot	OSPOTAPP02	431,00
	Expansión de zona termostato Spot	OEXSPOT02	243,20
	Kit conexión coaxial Ø 60/100	OKITATCO00	53,00
	Kit desdoblado Ø 80+80	OKITSDOP08	25,30
	Kit eléctrico para gestión zonas con sonda externa	OKITZONE05	251,40

Artículo	Descripción	Código	Precio €
	Sonda externa (60x45x31 mm)	OSONDAES01	14,70
	Filtro de defangator magnético	OAFILDEF00	121,60
	Kit conexión a instalación solar	OKITSOLC07	396,90
	Kit llaves con filtro KC-KRB-CT-RBT	OKITRUBI05	66,40
	Kit eléctrico para gestión solar compleja	OKITSOLC08	246,80

Para otros accesorios consultar a partir de la pág. 147

¿Cómo incrementar la eficiencia energética?

Descubre la solución más idónea

Eficiencia energética estacional de la calefacción del ambiente (η_s)					
Dispositivo de regulación		Código	KC 24 - 28	KC 28 - 30	KC 32 - 35
Opción 1	Caldera + sonda externa	OSONDAES01	94%	94%	95%
Opción 2	Caldera + control remoto	OCREMOTO07	95%	95%	96%
Opción 3	Caldera + control remoto + sonda externa	OSONDAES01	96%	96%	97%
		OCREMOTO07			

DELFI NEXT KC

CALDERA MURAL DE CONDENSACIÓN CON PRODUCCIÓN INSTANTÁNEA DE ACS



Novedad!



- ▶ **Grupo de combustión CeramiXSteel:**
- ▶ **INTERCAMBIADOR DE ELEVADA DURABILIDAD:** gracias a única espiral de acero inoxidable sin colectores adicionales y a la mayor área de paso de agua, evita la formación de burbujas de aire, obstrucciones y garantiza un alto rendimiento en el tiempo.
- ▶ **CERAMIC QUALITY:** quemador cerámico de alto rendimiento y silenciosidad, con una mayor estabilidad de la llama para permitir un amplio rango de modulación
- ▶ **ELECTRÓNICA AVANZADA:** intuitiva y funcional con gran pantalla en colores
- ▶ **FÁCIL INSTALACIÓN:** fijación y mantenimiento sencillos y prácticos
- ▶ **PREDISPOSICIÓN PARA FUENTES ALTERNATIVAS:** mediante un algoritmo inteligente actúa como unidad principal de control para gestionar fuentes alternativas
- ▶ **CONEXIÓN SMART:** se puede conectar con sistemas de automatización de edificios bms (Modbus integrado) y IOT
- ▶ **Compatible con mezclas gas natural - hidrógeno hasta el 20%**
- ▶ **CONFORT FACILITADO:** mediante el uso de una sonda ambiente, el funcionamiento se adapta a la temperatura ambiente sin necesidad de añadir un termostato o cronotermostato.
- ▶ **FUNCIONAMIENTO PERSONALIZABLE:** programación semanal personalizables según las necesidades domésticas.
- ▶ **FUNCIÓN SOLAR PRO:** permite la gestión de un sistema solar térmico
- ▶ **ALTO AISLAMIENTO ELÉCTRICO:** gracias al grado de aislamiento eléctrico IPX5D se puede instalar en exteriores en lugares parcialmente protegidos.
- ▶ **ALTA EFICIENCIA:** alto rendimiento gracias a la relación de modulación 1:9



Disponibles en los modelos:



Modelo	Tipo de gas	Código	Capacidad térmica		Caudal sanitario específico	Clase eficiencia energética		A x A x P	Peso bruto	Precio €
			Nominal (Qn) kW	Nominal en sanitario kW	(ΔT 25°C)	Calefacción ambiente	Calefacción ACS	mm	kg	
KC 26	GAS NATURAL	KDGS12KC26	23,7	27,3	16,1	A+++	A+ XL	400x750x315	30,5	1.914,00
	PROPANO	KDGS16KC26								
KC 30	GAS NATURAL	KDGS12KC30	26,7	30,4	18,0	A+++	A+ XL	400x750x315	32,5	2.208,00
	PROPANO	KDGS16KC30								
KC 35	GAS NATURAL	KDGS12KC35	30,4	34,5	20,8	A+++	A+ XL	400x750x315	33,0	2.259,00
	PROPANO	KDGS16KC35								

Incluidos en el precio: Plantilla de papel, tapones de cierre tomas de aspiración

DIMENSIÓN Y ENTRE EJES DE LAS CONEXIONES

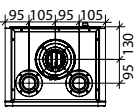
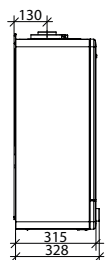
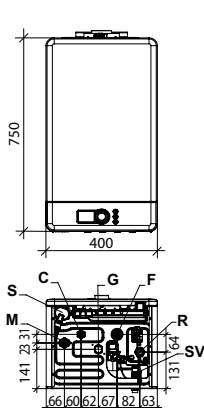

- S** Tapón inspección sifón
- M** Ida instalación de calefacción (3/4")
- C** Salida agua caliente sanitaria (1/2")
- SV** Descarga válvula de seguridad 3 bar
- G** Entrada gas (3/4")
- F** Entrada agua fría (1/2")
- R** Retorno instalación de calefacción (3/4")

Datos técnicos	um	KC 26	KC 30	KC 35
Potencia térmica nominal (Prated)	kW	23	26	30
Eficiencia energética estacional de la calefacción del ambiente (η_s)	%	92	92	91
Eficiencia energética de calefacción del agua (η_{wh})	%	84	84	85
Capacidad térmica nominal (Qn)	kW	23,7	26,7	30,4
Potencia térmica nominal (80-60°C) (Pn)	kW	23,1	26,0	29,6
Potencia térmica (50-30°C)	kW	25,0	28,1	32,2
Capacidad térmica reducida (Qr)	kW	3,0	3,3	4,2
Rendimiento útil a la capacidad nominal (80-60°C)	%	97,3	97,3	97,3
Rendimiento útil a la capacidad nominal (50-30°C)	%	105,5	105,4	105,9
Rendimiento útil al 30% (30°C retorno)	%	108,4	108,0	107,8
Capacidad vaso expansión calefacción	l	9	9	9
Capacidad térmica nominal en sanitario	kW	27,3	30,4	34,5
Caudal sanitario específico $\Delta T=25K$	l/min	16,1	18,0	20,8
Caudal sanitario específico $\Delta T=30K$	l/min	13,4	15,0	17,3
Clase de emisiones NOx	-	6	6	6
Grado de protección eléctrico	IP	IPX5D	IPX5D	IPX5D

Para otros datos técnicos consultar a partir de la pág. 118

Artículo	Descripción	Código	Precio €
	Kit coaxial Ø 60/100 en PP, largo 75 cm	0CONDASP02	39,30
	Cronotermostato modulante clase ErP V (118x85x32 mm)	0CREMOTO07	112,40
	Starter kit termostato + gateway Spot	0SPOTAPP02	431,00
	Expansión de zona termostato Spot	0EXSPOT02	243,20
	Kit conexión coaxial Ø 60/100	0KITATCO00	53,00
	Kit desdoblado Ø 80+80	0KITSDOP08	25,30
	Filtro de defangator magnético	0AFILDEF00	121,60

Artículo	Descripción	Código	Precio €
	Sonda de temperatura ambiente	0KITSAMB00	31,90
	Sonda externa (60x45x31 mm)	0SONDAES01	14,70
	Kit conexión a instalación solar	0KITSOLC09	309,40
	Kit sonda para separador hidráulico NTC 10k beta 3977 (*)	0KITSOND01	20,20
	Kit sonda PT 1000 con abrazadera (*)	0KITSOPT00	48,30

Para otros accesorios consultar a partir de la pág. 147

(*) Artículos normalmente no disponibles en el almacén, tiempos mínimos de disponibilidad 8 semanas.

¿Cómo incrementar la eficiencia energética?

Descubre la solución más idónea

Eficiencia energética estacional de la calefacción del ambiente (η_s)					
Dispositivo de regulación		Código	KC 26	KC 30	KC 35
Opción 1	Caldera + sonda externa	0SONDAES01	94%	94%	93%
Opción 2	Caldera + sonda ambiente	0KITSAMB00	95%	95%	94%
Opción 3	Caldera + sonda externa + sonda temperatura ambiente	0KITSAMB00	96%	96%	95%
		0SONDAES01			
Opción 4	Caldera + control remoto	0CREMOTO07	95%	95%	94%
Opción 5	Caldera + control remoto + sonda externa	0CREMOTO07	96%	96%	95%
		0SONDAES01			

DELFI NEXT KRB

CALDERA MURAL DE CONDENSACIÓN SOLO CALEFACCIÓN CON VÁLVULA DE TRES VÍAS INCORPORADA CONEXIÓN CON UN ACUMULADOR EXTERNO (OPCIONAL)



Novedad!



- ▶ **Grupo de combustión CeramiXSteel:**
- ▶ **INTERCAMBIADOR DE ELEVADA DURABILIDAD:** gracias a única espiral de acero inoxidable sin colectores adicionales y a la mayor área de paso de agua , evita la formación de burbujas de aire, obstrucciones y garantiza un alto rendimiento en el tiempo.
- ▶ **CERAMIC QUALITY:** quemador cerámico de alto rendimiento y silenciosidad, con una mayor estabilidad de la llama para permitir un amplio rango de modulación
- ▶ **ELECTRÓNICA AVANZADA:** intuitiva y funcional con gran pantalla en colores
- ▶ **FÁCIL INSTALACIÓN:** fijación y mantenimiento sencillos y prácticos
- ▶ **PREDISPOSICIÓN PARA FUENTES ALTERNATIVAS:** mediante un algoritmo inteligente actúa como unidad principal de control para gestionar fuentes alternativas
- ▶ **CONEXIÓN SMART:** se puede conectar con sistemas de automatización de edificios bms (Modbus integrado) y IOT
- ▶ **Compatible con mezclas gas natural - hidrógeno hasta el 20%**
- ▶ **CONFORT FACILITADO:** mediante el uso de una sonda ambiente, el funcionamiento se adapta a la temperatura ambiente sin necesidad de añadir un termostato o cronotermostato.
- ▶ **FUNCIÓN SOLAR PRO:** permite la gestión de un sistema solar térmico
- ▶ **ALTO AISLAMIENTO ELÉCTRICO:** gracias al grado de aislamiento eléctrico IPX5D se puede instalar en exteriores en lugares parcialmente protegidos.
- ▶ **ALTA EFICIENCIA:** alto rendimiento gracias a la relación de modulación 1:9
- ▶ **FUNCIONAMIENTO PERSONALIZABLE:** programación semanal personalizables según las necesidades domésticas.



Disponibles en los modelos:



Modelo	Tipo de gas	Código	Capacidad térmica		Clase eficiencia energética	A x A x P mm	Peso bruto kg	Precio €
			Nominal (Qn) kW	Nominal en sanitario kW				
KRB 24	GAS NATURAL	KDGS12KU24	23,7	27,3 (*)		400x750x315	29,5	2.274,00
	PROPANO	KDGS16KU24						
KRB 28	GAS NATURAL	KDGS12KU28	26,7	30,4 (*)		400x750x315	31,5	2.400,00
	PROPANO	KDGS16KU28						
KRB 32	GAS NATURAL	KDGS12KU32	30,4	34,5 (*)		400x750x315	32,0	2.444,00
	PROPANO	KDGS16KU32						

(*) con acumulador externo opcional.

Incluidos en el precio: Plantilla de papel, tapones de cierre tomas de aspiración

DIMENSIÓN Y ENTRE EJES DE LAS CONEXIONES

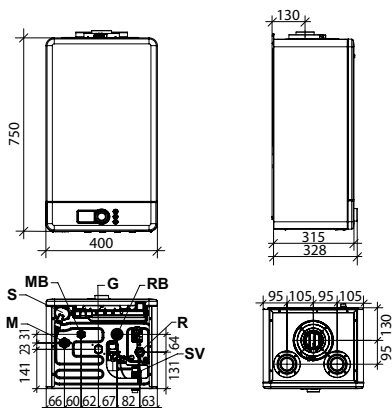

- | | | | |
|-----------|---------------------------------------|-----------|---|
| S | Tapón inspección sifón | G | Entrada gas (3/4") |
| M | Ida instalación de calefacción (3/4") | RB | Retorno secundario del acumulador (1/2") |
| MB | Ida secundaria al acumulador (1/2") | R | Retorno instalación de calefacción (3/4") |
| SV | Descarga válvula de seguridad 3 bar | | |



Datos técnicos	um	KRB 24	KRB 28	KRB 32
Potencia térmica nominal (Prated)	kW	23	26	30
Eficiencia energética estacional de la calefacción del ambiente (ηs)	%	92	92	91
Capacidad térmica nominal (Qn)	kW	23,7	26,7	30,4
Potencia térmica nominal (80-60°C) (Pn)	kW	23,1	26,0	29,6
Potencia térmica (50-30°C)	kW	25,0	28,1	32,2
Capacidad térmica reducida (Qr)	kW	3,0	3,3	4,2
Rendimiento útil a la capacidad nominal (80-60°C)	%	97,3	97,3	97,3
Rendimiento útil a la capacidad nominal (50-30°C)	%	105,5	105,4	105,9
Rendimiento útil al 30% (30°C retorno)	%	108,4	108,0	107,8
Capacidad vaso expansión calefacción	l	9	9	9
Capacidad térmica nominal en sanitario	kW	27,3 (*)	30,4 (*)	34,5 (*)
Clase de emisiones NOx	-	6	6	6
Grado de protección eléctrico	IP	IPX5D	IPX5D	IPX5D

Para otros datos técnicos consultar a partir de la pág. 119 (*) con acumulador externo opcional.

Artículo	Descripción	Código	Precio €
	Kit coaxial Ø 60/100 en PP, largo 75 cm	OCONDASP02	39,30
	Cronotermostato modulante clase ErP V (118x85x32 mm)	OCREMOTO07	112,40
	Starter kit termostato + gateway Spot	OSPOTAPP02	431,00
	Expansión de zona termostato Spot	OEXSPOT02	243,20
	Kit conexión coaxial Ø 60/100	OKITATCO00	53,00
	Kit desdoblado Ø 80+80	OKITSDOP08	25,30
	Filtro de defangator magnético	OAFILDEF00	121,60

Artículo	Descripción	Código	Precio €
	Sonda de temperatura ambiente	OKITSAMB00	31,90
	Sonda externa (60x45x31 mm)	OSONDAES01	14,70
	Kit sonda para separador hidráulico NTC 10k beta 3977 (*)	OKITSOND01	20,20
	Kit sonda PT 1000 con abrazadera (*)	OKITSOPT00	48,30

Para otros accesorios consultar a partir de la pág. 147

Accesorios suministrados de serie

Artículo	Descripción
	Sonda de temperatura para acumulador 3m

(*) Artículos normalmente no disponibles en el almacén, tiempos mínimos de disponibilidad 8 semanas.

¿Cómo incrementar la eficiencia energética?

Descubre la solución más idónea

Eficiencia energética estacional de la calefacción del ambiente (ηs)					
Dispositivo de regulación		Código	KRB 24	KRB 28	KRB 32
Opción 1	Caldera + sonda externa	OSONDAES01	94%	94%	93%
Opción 2	Caldera + sonda ambiente	OKITSAMB00	95%	95%	94%
Opción 3	Caldera + sonda externa + sonda temperatura ambiente	OKITSAMB00	96%	96%	95%
		OSONDAES01			
Opción 4	Caldera + control remoto	OCREMOTO07	95%	95%	94%
Opción 5	Caldera + control remoto + sonda externa	OCREMOTO07	96%	96%	95%
		OSONDAES01			

DELFI KC

CALDERA MURAL DE CONDENSACIÓN CON PRODUCCIÓN INSTANTÁNEA DE ACS



Disponible en los modelos:



- ▶ **Alta producción de agua caliente sanitaria, más potencia durante el funcionamiento en sanitario (28 - 30 kW)**
- ▶ **Rango de modulación 1:9**
- ▶ **Relé multifunción para la conexión a sistemas con válvulas de zona o gestión de bomba externa o aviso remoto de alarma**
- ▶ **Vaso de expansión calefacción de 9 litros**
- ▶ **Circulador modulante de alta eficiencia con purgador incorporado**
- ▶ **Compacta, solo 250 mm de profundidad**
- ▶ ****non tradotto****
-) Compatible con el termostato WI-FI smart SPOT
-) Gestión de 2 tipos de sistema solar térmico (con kit adicional)
-) Termorregulación con sonda exterior (opcional)
-) Intercambiador en termopolímeros y acero inox
-) Predisposición para la conexión al Mando Remoto (opcional suministrado por el fabricante)
-) Parámetros programables para adaptar la caldera a la instalación y lista de las alarmas
-) By-pass automático

Modelo	Tipo de gas	Código	Capacidad térmica		Caudal sanitario específico (ΔT 25°C)	Clase eficiencia energética		A x A x P mm	Peso bruto kg	Precio €
			Nominal (Qn) kW	Nominal en sanitario kW		Calefacción ambiente	Calefacción ACS			
KC 24 - 28	GAS NATURAL	KDLS12KC24	23,7	27,3	16,1	A+++	A+++ XL	400x700x250	32,0	1.837,00
	PROPANO	KDLS16KC24								
KC 28 - 30	GAS NATURAL	KDLS12KC28	26,4	30,4	18,0	A+++	A+++ XL	400x700x250	33,5	2.120,00
	PROPANO	KDLS16KC28								

DIMENSIÓN Y ENTRE EJES DE LAS CONEXIONES

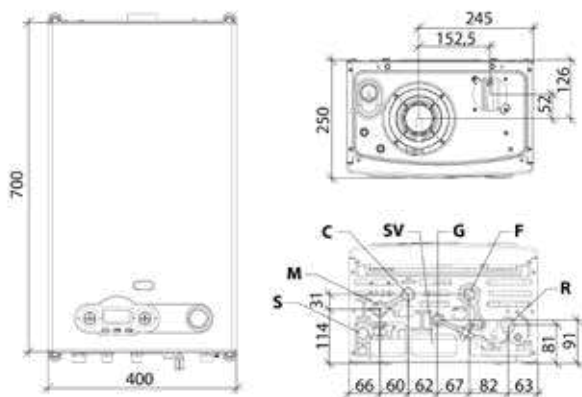

- S** Tapón inspección sifón
- M** Ida instalación de calefacción (3/4")
- C** Salida agua caliente sanitaria (1/2")
- SV** Descarga válvula de seguridad 3 bar
- G** Entrada gas (3/4")
- F** Entrada agua fría (1/2")
- R** Retorno instalación de calefacción (3/4")

Datos técnicos	um	KC 24 - 28	KC 28 - 30
Potencia térmica nominal (Prated)	kW	23	26
Eficiencia energética estacional de la calefacción del ambiente (η_s)	%	92	92
Eficiencia energética de calefacción del agua (η_{wh})	%	84	80
Capacidad térmica nominal (Qn)	kW	23,7	26,4
Potencia térmica nominal (80-60°C) (Pn)	kW	22,8	25,5
Potencia térmica (50-30°C)	kW	24,9	28,0
Capacidad térmica reducida (Qr)	kW	3,0	3,3
Rendimiento útil a la capacidad nominal (80-60°C)	%	96,3	96,7
Rendimiento útil a la capacidad nominal (50-30°C)	%	105,1	105,9
Rendimiento útil al 30% (30°C retorno)	%	107,2	107,5
Capacidad vaso expansión calefacción	l	9	9
Capacidad térmica nominal en sanitario	kW	27,3	30,4
Caudal sanitario específico $\Delta T=25K$	l/min	16,1	18,0
Caudal sanitario específico $\Delta T=30K$	l/min	13,4	15,0
Clase de emisiones NOx	-	6	6
Grado de protección eléctrico	IP	IPX4D	IPX4D

Para otros datos técnicos consultar a partir de la pág.120

Artículo	Descripción	Código	Precio €	Artículo	Descripción	Código	Precio €
	Kit coaxial Ø 60/100 en PP, largo 75 cm	0CONDASP02	39,30		Kit conexión coaxial Ø 60/100	OKITATCO00	53,00
	Cronotermostato modulante clase ErPV (118x85x32 mm)	0CREMOTO07	112,40		Kit eléctrico para gestión solar compleja	OKITSOLC08	246,80
	Starter kit termostato + gateway Spot	0SPOTAPP02	431,00		Filtro de defangator magnético	0AFILDEF00	121,60
	Expansión de zona termostato Spot	0EXSPOT02	243,20		Kit llaves con filtro KC-KRB-CT-RBT	OKITRUBI05	66,40
	Kit desdoblado Ø 80+80	0KITSDOP08	25,30		Kit conexión a instalación solar	OKITSOLC09	309,40
	Kit eléctrico para gestión zonas con sonda externa	0KITZONE05	251,40		kit adapt. coax. D.60/100 - D.80/125	OKITADCO00	84,30
	Sonda externa (60x45x31 mm)	0SONDAES01	14,70		Cubierta de tubería de pared compacta - Altura 110 mm - Ancho 400 mm - Profundo (parte superior) 194 mm - Profundo (parte inferior) 165 mm	0COPETUB00	49,30

Para otros accesorios consultar a partir de la pág. 147

¿Cómo incrementar la eficiencia energética?

Descubre la solución más idónea

Eficiencia energética estacional de la calefacción del ambiente (η_s)				
Dispositivo de regulación		Código	KC 24 - 28	KC 28 - 30
Opción 1	Caldera + sonda externa	0SONDAES01	94%	94%
Opción 2	Caldera + control remoto	0CREMOTO07	95%	95%
Opción 3	Caldera + control remoto + sonda externa	0SONDAES01	96%	96%
		0CREMOTO07		

DELFI KRB

CALDERA MURAL DE CONDENSACIÓN SOLO CALEFACCIÓN CON VÁLVULA DE TRES VÍAS INCORPORADA
CONEXIÓN CON UN ACUMULADOR EXTERNO (OPCIONAL)



Disponibles en los modelos:



- ▶ **Relé multifunción para la conexión a sistemas con válvulas de zona o gestión de bomba externa o aviso remoto de alarma**
- ▶ **Rango de modulación 1:9**
- ▶ **Vaso de expansión calefacción de 9 litros**
- ▶ **Válvula desviadora de 3 vías incorporada**
- ▶ **Circulador modulante de alta eficiencia con purgador incorporado**
- ▶ **Compacta, solo 250 mm de profundidad**
- ▶ ****non tradotto****
- ▶ Compatible con el termostato WI-FI smart SPOT
- ▶ Función antihielo calefacción y acumulador
- ▶ Termorregulación con sonda exterior (opcional)
- ▶ Intercambiador en termopolímeros y acero inox
- ▶ Predisposición para la conexión al Mando Remoto (opcional suministrado por el fabricante)
- ▶ Parámetros programables para adaptar la caldera a la instalación y lista de las alarmas
- ▶ By-pass automático

Modelo	Tipo de gas	Código	Capacidad térmica		Clase eficiencia energética	A x A x P	Peso bruto	Precio €
			Nominal (Qn) kW	Nominal en sanitario kW	Calefacción ambiente	mm	kg	
KRB 24	GAS NATURAL	KDLS12KU24	23,7	27,3 (*)		400x700x250	31,0	2.182,00
	PROPANO	KDLS16KU24						
KRB 28	GAS NATURAL	KDLS12KU28	26,4	30,4 (*)		400x700x250	32,5	2.303,00
	PROPANO	KDLS16KU28						

(*) con acumulador externo opcional.

DIMENSIÓN Y ENTRE EJES DE LAS CONEXIONES

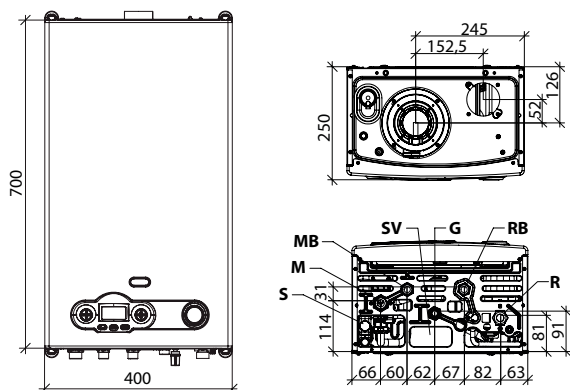

S Tapón inspección sifón
M Ida instalación de calefacción (3/4")
MB Ida secundaria al acumulador (1/2")
SV Descarga válvula de seguridad 3 bar

G Entrada gas (3/4")
RB Retorno secundario del acumulador (1/2")
R Retorno instalación de calefacción (3/4")

Datos técnicos	um	KRB 24	KRB 28
Potencia térmica nominal (Prated)	kW	23	26
Eficiencia energética estacional de la calefacción del ambiente (η_s)	%	92	92
Capacidad térmica nominal (Qn)	kW	23,7	26,4
Potencia térmica nominal (80-60°C) (Pn)	kW	22,8	25,5
Potencia térmica (50-30°C)	kW	24,9	28,0
Capacidad térmica reducida (Qr)	kW	3,0	3,3
Rendimiento útil a la capacidad nominal (80-60°C)	%	96,3	96,7
Rendimiento útil a la capacidad nominal (50-30°C)	%	105,1	105,9
Rendimiento útil al 30% (30°C retorno)	%	107,2	107,5
Capacidad vaso expansión calefacción	l	9	9
Capacidad térmica nominal en sanitario	kW	27,3 (*)	30,4 (*)
Clase de emisiones NOx	-	6	6
Grado de protección eléctrico	IP	IPX4D	IPX4D

(*) con acumulador externo opcional.
 Para otros datos técnicos consultar a partir de la pág. 121

Artículo	Descripción	Código	Precio €
	Kit coaxial Ø 60/100 en PP, largo 75 cm	0CONDASP02	39,30
	Cronotermostato modulante clase ErP V (118x85x32 mm)	0CREMOTO07	112,40
	Starter kit termostato + gateway Spot	0SPOTAPP02	431,00
	Expansión de zona termostato Spot	0EXPSPOT02	243,20
	Kit llaves con filtro KC-KRB-CT-RBT	0KITRUBI05	66,40
	Kit desdoblado Ø 80+80	0KITSDOP08	25,30
	Kit eléctrico para gestión zonas con sonda externa	0KITZONE05	251,40
	Sonda externa (60x45x31 mm)	0SONDAES01	14,70

Artículo	Descripción	Código	Precio €
	Kit conexión coaxial Ø 60/100	0KITATCO00	53,00
	kit adapt. coax. D.60/100 - D.80/125	0KITADCO00	84,30
	Filtro de defangator magnético	0AFILDEF00	121,60
	Kit eléctrico para gestión solar compleja	0KITSOLC08	246,80
	Cubierta de tubería de pared compacta - Altura 110 mm - Ancho 400 mm - Profundo (parte superior) 194 mm - Profundo (parte inferior) 165 mm	0COPETUB00	49,30

Para otros accesorios consultar a partir de la pág. 147

Accesorios suministrados de serie

Artículo	Descripción
	Sonda de temperatura para acumulador 3m

¿Cómo incrementar la eficiencia energética?

Descubre la solución más idónea

Eficiencia energética estacional de la calefacción del ambiente (η_s)				
Dispositivo de regulación		Código	KRB 24	KRB 28
Opción 1	Caldera + sonda externa	0SONDAES01	94%	94%
Opción 2	Caldera + control remoto	0CREMOTO07	95%	95%
Opción 3	Caldera + control remoto + sonda externa	0SONDAES01	96%	96%
		0CREMOTO07		

LEO KC

CALDERA MURAL DE CONDENSACIÓN CON PRODUCCIÓN INSTANTÁNEA DE ACS

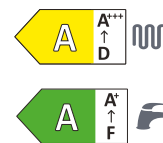

Disponible en los modelos:

24

- ▶ **Intercambiador de calor de acero inoxidable de alto rendimiento con una única serpentina radial y mayor área de paso del agua**
- ▶ **Vaso de expansión calefacción de 9 litros**
- ▶ **Compacta, solo 250 mm de profundidad**
- ▶ **Fácil instalación gracias a: descarga de humos centrada, soporte para montaje en pared, posibilidad de elegir dos puntos de aspiración para la descarga doble flujo**
- ▶ **Termorregulación con sonda exterior (opcional)**
- ▶ **Interfaz de usuario con LCD retroiluminado con diagnóstico**
- ▶ **Compatible con mezclas gas natural - hidrógeno hasta el 20%**
 -) Rango de modulación 1:5
 -) Quemador de premezcla total
 -) Circulador de alta eficiencia con purgador incorporado
 -) Parámetros programables para adaptar la caldera a la instalación y lista de las alarmas
 -) Intercambiador sanitario de placas en acero inox
 -) By-pass automático
 -) Compatible con el termostato WI-FI smart SPOT

Modelo	Tipo de gas	Código	Capacidad térmica		Caudal sanitario específico (ΔT 25°C)	Clase eficiencia energética		A x A x P	Peso bruto	Precio €
			Nominal (Qn) kW	Nominal en sanitario kW		Calefacción ambiente	Calefacción ACS	mm	kg	
KC 24	GAS NATURAL	KLLS12KC24	20,0	24,0	14,4	A+++	A+ F XL	400x700x250	29,0	1.559,00
	PROPANO	KLLS16KC24								

Incluidos en el precio: Plantilla de papel, tapones de cierre tomas de aspiración

DIMENSIÓN Y ENTRE EJES DE LAS CONEXIONES

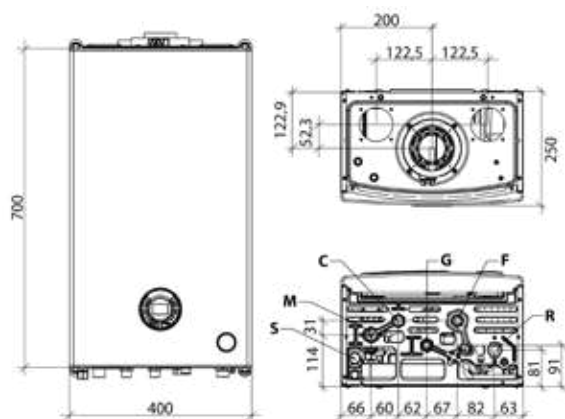

- | | | | |
|----------|---------------------------------------|----------|---|
| S | Descarga de condensado | G | Entrada gas (3/4") |
| M | Ida instalación de calefacción (3/4") | F | Entrada agua fría (1/2") |
| C | Salida agua caliente sanitaria (1/2") | R | Retorno instalación de calefacción (3/4") |



CALDERA DE CONDENSACION < 35 kW

Datos técnicos	um	KC 24
Potencia térmica nominal (Prated)	kW	19
Eficiencia energética estacional de la calefacción del ambiente (ηs)	%	92
Eficiencia energética de calefacción del agua (ηwh)	%	84
Capacidad térmica nominal (Qn)	kW	20,0
Potencia térmica nominal (80-60°C) (Pn)	kW	19,4
Potencia térmica (50-30°C)	kW	21,2
Capacidad térmica reducida (Qr)	kW	5,0
Rendimiento útil a la capacidad nominal (80-60°C)	%	97,1
Rendimiento útil a la capacidad nominal (50-30°C)	%	106,1
Rendimiento útil al 30% (30°C retorno)	%	108,1
Capacidad vaso expansión calefacción	l	9
Capacidad térmica nominal en sanitario	kW	24,0
Caudal sanitario específico ΔT=25K	l/min	14,4
Caudal sanitario específico ΔT=30K	l/min	12,0
Clase de emisiones NOx	-	6
Grado de protección eléctrico	IP	IPX4D

Para otros datos técnicos consultar a partir de la pág. 122

Artículo	Descripción	Código	Precio €
	Kit coaxial Ø 60/100 en PP, largo 75 cm	OCONDASP02	39,30
	Cronotermostato modulante clase ErP V (118x85x32 mm)	OCREMOTO07	112,40
	Starter kit termostato + gateway Spot	OSPOTAPP02	431,00
	Expansión de zona termostato Spot	OEXPSPOT02	243,20
	Sonda de temperatura ambiente	OKITSAMB00	31,90
	Kit conexión coaxial Ø 60/100	OKITATCO00	53,00

Artículo	Descripción	Código	Precio €
	Kit desdoblado Ø 80+80	OKITSDOP08	25,30
	Sonda externa (60x45x31 mm)	OSONDAES01	14,70
	Filtro de defangator magnético	OAFILDEF00	121,60
	Cubierta de tubería de pared compacta - Altura 110 mm - Ancho 400 mm - Profundo (parte superior) 194 mm - Profundo (parte inferior) 165 mm	OCOPE TUB00	49,30
	Kit llaves con filtro KC-KRB-CT-RBT	OKITRUBI05	66,40
	kit adapt. coax. D.60/100 - D.80/125	OKITADCO00	84,30
	Kit conexión a instalación solar	OKITSOLC09	309,40

Para otros accesorios consultar a partir de la pág. 147

¿Cómo incrementar la eficiencia energética?

Descubre la solución más idónea

Eficiencia energética estacional de la calefacción del ambiente (ηs)			
Dispositivo de regulación		Código	KC 24
Opción 1	Caldera + sonda externa	OSONDAES01	94%
Opción 2	Caldera + sonda ambiente	OKITSAMB00	95%
Opción 3	Caldera + control remoto	OCREMOTO07	95%
Opción 4	Caldera + control remoto + sonda externa	OCREMOTO07	96%
		OSONDAES01	

CALDERAS TRADICIONALES

CALDERAS DE CONDENSACION < 35 kW - MODULADAS

CALEFACCION DE HIDRATOS ACCESORIOS

BOMBAS DE CALOR

SISTEMAS HIBRIDOS

PANELES

CALENTADOR

CALENTADOR

SOLAR TERMICO

ACUMULADORES

RADIADORES PROFUNDOS

RADIADORES DECORATIVOS

RADIADORES ADOQUINO BAÑO

RADIADORES DE DISEÑO

ACCESORIOS RADIADORES

RADIADORES ELECTRICOS

RADIADOR MURAL A GAS

DATOS TÉCNICOS CALDERAS DE CONDENSACIÓN

Datos técnicos	um	Itaca	Itaca	Itaca
Modelo	-	KC 24 - 28	KC 28 - 30	KC 32 - 35
Tipo	-	B23-B23P-B33-C13-C33-C43-C53-C63-C83-C13X-C33X-C43X-C53X-C63X-C83X-C93-C93X	B23-B23P-B33-C13-C33-C43-C53-C63-C83-C13X-C33X-C43X-C53X-C63X-C83X-C93-C93X	B23-B23P-B33-C13-C33-C43-C53-C63-C83-C13X-C33X-C43X-C53X-C63X-C83X-C93-C93X
Potencia térmica nominal (Prated)	kW	23	26	29
Eficiencia energética estacional de la calefacción del ambiente (η_s)	%	92	92	93
Clase de eficiencia energética estacional de la calefacción del ambiente	-	A	A	A
Perfil de carga declarado	-	XL	XL	XXL
Eficiencia energética de calefacción del agua (η_{wh})	%	85 (**)	84 (**)	87 (**)
Clase de eficiencia energética de la calefacción del agua	-	A	A	A
Capacidad térmica nominal (Q_n)	kW	23,7	26,4	30,4
Capacidad térmica reducida (Q_r)	kW	3,0	3,3	4,2
Caudal térmico nominal con mezcla 20%H ₂ NG ($Q_{n(20\%H_2)}$)	kW	22,4	25,0	28,8
Caudal térmico reducida mínimo con mezcla 20%H ₂ NG	kW	2,8	3,1	4,0
Potencia térmica nominal (80-60°C) (P_n)	kW	23,0	25,5	29,4
Potencia térmica reducida (80-60°C) (P_r)	kW	2,6	3,0	3,9
Potencia térmica (50-30°C)	kW	25,0	28,0	32,3
Potencia térmica reducida (50-30°C)	kW	3,2	3,5	4,4
Rendimiento útil a la capacidad nominal (80-60°C)	%	96,8	96,7	96,8
Rendimiento útil a la capacidad nominal (50-30°C)	%	105,6	106,0	106,2
Rendimiento útil al 30% (30°C retorno)	%	107,4	107,4	108,3
Presión de ejercicio circuito de calefacción (mín-máx)	bar	0,5-3,0	0,5-3,0	0,5-3,0
Regulación temperatura de calefacción	°C	20-78	20-78	20-78
Temperatura máxima ejercicio calefacción	°C	83	83	83
Capacidad vaso expansión calefacción	l	10	10	10
Capacidad térmica nominal en sanitario	kW	27,3	30,4	34,5
Capacidad térmica mínima en sanitario	kW	3,0	3,3	4,2
Caudal térmico nominal en sanitario con mezcla 20%H ₂ NG ($Q_{nw(20\%H_2)}$)	kW	25,9	28,8	32,7
Caudal térmico mínimo en sanitario con mezcla 20%H ₂ NG	kW	2,8	3,1	4,0
Potencia térmica nominal en sanitario (ΔT 30°C)	kW	27,4	29,2	33,4
Presión de ejercicio circuito sanitario (mín-máx)	bar	0,5-6,0	0,5-6,0	0,5-6,0
Caudal sanitario específico $\Delta T=25K$	l/min	16,1	18,6	19,4
Caudal sanitario específico $\Delta T=30K$	l/min	13,4	15,5	16,2
Calificación agua sanitaria	-	***	***	***
Regulación temperatura sanitario	°C	35-57	35-57	35-57
Temperatura máxima ejercicio sanitario	°C	62	62	62
Clase de emisiones NOx	-	6	6	6
Pérdidas en el envolvente con quemador funcionando a la capacidad nominal	%	0,44	1,04	0,87
Pérdidas en el envolvente con quemador apagado	%	0,21	0,20	0,19
Pérdidas en la chimenea con quemador funcionando a la capacidad nominal	%	2,72	2,26	2,33
ΔT humos/aire a la capacidad térmica nominal	°C	61	60	60
Caudal humos a la capacidad térmica nominal	g/s	12,43	13,93	15,81
CO ₂ a la capacidad térmica nominal calefacción (Gas Natural)	%	9	9	9
Potencia máxima absorbida	W	97	101	106
Absorción bomba circuladora	W	50	50	50
Potencia máxima absorbida	W	97	101	106
Absorción bomba circuladora	W	50	50	50
Grado de protección eléctrico	IP	IPX5D	IPX5D	IPX5D
Diámetro tubos aspiración aire/evacuación humos	mm	80+80 60+60 100/60 125/80	80+80 60+60 100/60 125/80	80+80 60+60 100/60 125/80
Tipo de gas	-	II2H3P	II2H3P	II2H3P

(**) con función confort desactivada

DATOS TÉCNICOS CALDERAS DE CONDENSACIÓN

Datos técnicos	um	Itaca	Itaca	Itaca
Modelo	-	KRB 24	KRB 28	KRB 32
Tipo	-	B23-B23P-B33- C13-C33-C43- C53-C63-C83- C13X-C33X-C43X- C53X-C63X-C83X- C93-C93X	B23-B23P-B33- C13-C33-C43- C53-C63-C83- C13X-C33X-C43X- C53X-C63X-C83X- C93-C93X	B23-B23P-B33- C13-C33-C43- C53-C63-C83- C13X-C33X-C43X- C53X-C63X-C83X- C93-C93X
Potencia térmica nominal (Prated)	kW	23	26	29
Eficiencia energética estacional de la calefacción del ambiente (ηs)	%	92	92	93
Clase de eficiencia energética estacional de la calefacción del ambiente	-	A	A	A
Capacidad térmica nominal (Qn)	kW	23,7	26,4	30,4
Capacidad térmica reducida (Qr)	kW	3,0	3,3	4,2
Caudal térmico nominal con mezcla 20%H2NG (Qn(20%H2))	kW	22,4	25,0	28,8
Caudal térmico reducida mínimo con mezcla 20%H2NG	kW	2,8	3,1	4,0
Potencia térmica nominal (80-60°C) (Pn)	kW	23,0	25,5	29,4
Potencia térmica reducida (80-60°C) (Pr)	kW	2,6	3,0	3,9
Potencia térmica (50-30°C)	kW	25,0	28,0	32,3
Potencia térmica reducida (50-30°C)	kW	3,2	3,5	4,4
Rendimiento útil a la capacidad nominal (80-60°C)	%	96,8	96,7	96,8
Rendimiento útil a la capacidad nominal (50-30°C)	%	105,6	106,0	106,2
Rendimiento útil al 30% (30°C retorno)	%	107,4	107,4	108,3
Presión de ejercicio circuito de calefacción (mín-máx)	bar	0,5-3,0	0,5-3,0	0,5-3,0
Regulación temperatura de calefacción	°C	20-78	20-78	20-78
Temperatura máxima ejercicio calefacción	°C	83	83	83
Capacidad vaso expansión calefacción	l	10	10	10
Capacidad térmica nominal en sanitario	kW	27,3 (*)	30,4 (*)	34,5 (*)
Capacidad térmica mínima en sanitario	kW	3,0 (*)	3,3 (*)	4,2 (*)
Caudal térmico nominal en sanitario con mezcla 20%H2NG (Qnw(20%H2))	kW	25,9	28,8	32,7
Caudal térmico mínimo en sanitario con mezcla 20%H2NG	kW	2,8	3,1	4,0
Regulación temperatura sanitario	°C	35-65 (***)	35-65 (***)	35-65 (***)
Temperatura máxima ejercicio sanitario	°C	65 (***)	65 (***)	65 (***)
Clase de emisiones NOx	-	6	6	6
Pérdidas en el envolvente con quemador funcionando a la capacidad nominal	%	0,44	1,04	0,87
Pérdidas en el envolvente con quemador apagado	%	0,21	0,20	0,19
Pérdidas en la chimenea con quemador funcionando a la capacidad nominal	%	2,72	2,26	2,33
ΔT humos/aire a la capacidad térmica nominal	°C	61	60	60
Caudal humos a la capacidad térmica nominal	g/s	12,43	13,93	15,81
CO2 a la capacidad térmica nominal calefacción (Gas Natural)	%	9	9	9
CO2 a la capacidad térmica nominal calefacción (Propano)	%	10	10	10
Tensión/Frecuencia de alimentación	V/Hz	230/50	230/50	230/50
Potencia máxima absorbida	W	97	101	106
Absorción bomba circuladora	W	50	50	50
Grado de protección eléctrico	IP	IPX5D	IPX5D	IPX5D
Diámetro tubos aspiración aire/evacuación humos	mm	80+80 60+60 100/60 125/80	80+80 60+60 100/60 125/80	80+80 60+60 100/60 125/80
Tipo de gas	-	I12H3P	I12H3P	I12H3P

(*) con acumulador externo opcional.

(***) con sonda acumulador conectada.

CALDERAS
TRADICIONALESCALDERAS DE
CONDENSACIÓN
DE MÓDULOSEVACUACIÓN
DE HUMOS Y
ACCESORIOSBOMBAS DE
CALORSISTEMAS
HIBRIDOS

PANELES

CALENTADOR

SOLAR
TÉRMICO

ACUMULADORES

RADIADORES
PRESOFUNDIDOSRADIADORES
DECORATIVOSRADIADORES
ADORNADO BAÑORADIADORES
DE DISEÑOACCESORIOS
RADIADORESRADIADORES
ELÉCTRICOSRADIADOR
MURAL
A GAS

DATOS TÉCNICOS CALDERAS DE CONDENSACIÓN

Datos técnicos	um	Itaca	Itaca
Modelo	-	KB 24	KB 32
Tipo	-	B23-B23P-B33-C13-C33-C43-C53-C63-C83-C13X-C33X-C43X-C53X-C63X-C83X-C93	B23-B23P-B33-C13-C33-C43-C53-C63-C83-C13X-C33X-C43X-C53X-C63X-C83X-C93
Potencia térmica nominal (Prated)	kW	23	29
Eficiencia energética estacional de la calefacción del ambiente (η_s)	%	92	93
Clase de eficiencia energética estacional de la calefacción del ambiente	-	A	A
Perfil de carga declarado	-	XL	XL
Eficiencia energética de calefacción del agua (η_{wh})	%	82	80
Clase de eficiencia energética de la calefacción del agua	-	A	A
Capacidad térmica nominal (Q_n)	kW	23,7	30,4
Capacidad térmica reducida (Q_r)	kW	3,0	4,2
Caudal térmico nominal con mezcla 20%H ₂ NG ($Q_{n(20\%H_2)}$)	kW	22,4	28,8
Caudal térmico reducida mínimo con mezcla 20%H ₂ NG	kW	2,8	4,0
Potencia térmica nominal (80-60°C) (P_n)	kW	23,0	29,4
Potencia térmica reducida (80-60°C) (P_r)	kW	2,6	3,9
Potencia térmica (50-30°C)	kW	25,0	32,3
Potencia térmica reducida (50-30°C)	kW	3,2	4,4
Rendimiento útil a la capacidad nominal (80-60°C)	%	96,8	96,2
Rendimiento útil a la capacidad nominal (50-30°C)	%	105,6	106,2
Rendimiento útil al 30% (30°C retorno)	%	107,4	108,3
Presión de ejercicio circuito de calefacción (mín-máx)	bar	0,5-3,0	0,5-3,0
Regulación temperatura de calefacción	°C	20-78	20-78
Temperatura máxima ejercicio calefacción	°C	83	83
Capacidad vaso expansión calefacción	l	10	10
Capacidad térmica nominal en sanitario	kW	27,3	34,5
Capacidad térmica mínima en sanitario	kW	3,0	4,2
Caudal térmico nominal en sanitario con mezcla 20%H ₂ NG ($Q_{nw(20\%H_2)}$)	kW	25,9	32,7
Caudal térmico mínimo en sanitario con mezcla 20%H ₂ NG	kW	2,8	4,0
Potencia térmica nominal en sanitario (ΔT 30°C)	kW	26,8	33,4
Presión de ejercicio circuito sanitario (mín-máx)	bar	0,5-6,0	0,5-6,0
Caudal sanitario específico $\Delta T=25K$	l/min	19,4	23,4
Caudal sanitario específico $\Delta T=30K$	l/min	16,2	19,5
Calificación agua sanitaria	-	***	***
Regulación temperatura sanitario	°C	35-65	35-65
Temperatura máxima ejercicio sanitario	°C	65	65
Clase de emisiones NOx	-	6	6
Pérdidas en el envolvente con quemador funcionando a la capacidad nominal	%	0,44	0,87
Pérdidas en el envolvente con quemador apagado	%	0,21	0,19
Pérdidas en la chimenea con quemador funcionando a la capacidad nominal	%	2,72	2,33
ΔT humos/aire a la capacidad térmica nominal	°C	61	60
Caudal humos a la capacidad térmica nominal	g/s	12,43	15,81
CO ₂ a la capacidad térmica nominal calefacción (Gas Natural)	%	9	9
CO ₂ a la capacidad térmica nominal calefacción (Propano)	%	10	10
Tensión/Frecuencia de alimentación	V/Hz	230/50	230/50
Potencia máxima absorbida	W	97	106
Absorción bomba circuladora	W	50	50
Grado de protección eléctrico	IP	IPX4D	IPX4D
Diámetro tubos aspiración aire/evacuación humos	mm	80+80 60+60 100/60 125/80	80+80 60+60 100/60 125/80
Tipo de gas	-	I12H3P	I12H3P

DATOS TÉCNICOS CALDERAS DE CONDENSACIÓN

Datos técnicos	um	Formentera	Formentera	Formentera
Modelo	-	KC 24 - 28	KC 28 - 30	KC 32 - 35
Tipo	-	B23-B23P-B33- C13-C33-C43- C53-C63-C83- C13X-C33X-C43X- C53X-C63X-C83X- C93-C93X	B23-B23P-B33- C13-C33-C43- C53-C63-C83- C13X-C33X-C43X- C53X-C63X-C83X- C93-C93X	B23-B23P-B33- C13-C33-C43- C53-C63-C83- C13X-C33X-C43X- C53X-C63X-C83X- C93-C93X
Potencia térmica nominal (Prated)	kW	23	26	29
Eficiencia energética estacional de la calefacción del ambiente (η_s)	%	92	92	93
Clase de eficiencia energética estacional de la calefacción del ambiente	-	A	A	A
Perfil de carga declarado	-	XL	XL	XXL
Eficiencia energética de calefacción del agua (η_{wh})	%	85	86	87
Clase de eficiencia energética de la calefacción del agua	-	A	A	A
Capacidad térmica nominal (Qn)	kW	23,7	26,4	30,4
Capacidad térmica reducida (Qr)	kW	3,0	3,3	4,2
Caudal térmico nominal con mezcla 20%H ₂ NG (Q _{n(20%H₂)})	kW	22,4	25,0	28,8
Caudal térmico reducida mínimo con mezcla 20%H ₂ NG	kW	2,8	3,1	4,0
Potencia térmica nominal (80-60°C) (Pn)	kW	23,0	25,5	29,4
Potencia térmica reducida (80-60°C) (Pr)	kW	2,6	3,0	3,9
Potencia térmica (50-30°C)	kW	25,0	28,0	32,3
Potencia térmica reducida (50-30°C)	kW	3,2	3,5	4,4
Rendimiento útil a la capacidad nominal (80-60°C)	%	96,8	96,7	96,8
Rendimiento útil a la capacidad nominal (50-30°C)	%	105,6	106,0	106,2
Rendimiento útil al 30% (30°C retorno)	%	107,4	107,4	108,3
Presión de ejercicio circuito de calefacción (mín-máx)	bar	0,5-3,0	0,5-3,0	0,5-3,0
Regulación temperatura de calefacción	°C	20-78	20-78	20-78
Temperatura máxima ejercicio calefacción	°C	83	83	83
Capacidad vaso expansión calefacción	l	10	10	10
Capacidad térmica nominal en sanitario	kW	27,3	30,4	34,5
Capacidad térmica mínima en sanitario	kW	3,0	3,3	4,2
Caudal térmico nominal en sanitario con mezcla 20%H ₂ NG (Q _{nw(20%H₂)})	kW	25,9	28,8	32,7
Caudal térmico mínimo en sanitario con mezcla 20%H ₂ NG	kW	2,8	3,1	4,0
Potencia térmica nominal en sanitario (ΔT 30°C)	kW	27,4	29,2	33,4
Presión de ejercicio circuito sanitario (mín-máx)	bar	0,5-6,0	0,5-6,0	0,5-6,0
Caudal sanitario específico $\Delta T=25K$	l/min	16,1	18,6	19,4
Caudal sanitario específico $\Delta T=30K$	l/min	13,4	15,5	16,2
Calificación agua sanitaria	-	**	**	**
Regulación temperatura sanitario	°C	35-57	35-57	35-57
Temperatura máxima ejercicio sanitario	°C	62	62	62
Clase de emisiones NOx	-	6	6	6
Pérdidas en el envolvente con quemador funcionando a la capacidad nominal	%	0,44	1,04	0,87
Pérdidas en el envolvente con quemador apagado	%	0,21	0,20	0,19
Pérdidas en la chimenea con quemador funcionando a la capacidad nominal	%	2,72	2,26	2,33
ΔT humos/aire a la capacidad térmica nominal	°C	61	60	60
Caudal humos a la capacidad térmica nominal	g/s	12,43	13,93	15,81
CO ₂ a la capacidad térmica nominal calefacción (Gas Natural)	%	9	9	9
CO ₂ a la capacidad térmica nominal calefacción (Propano)	%	10	10	10
Tensión/Frecuencia de alimentación	V/Hz	230/50	230/50	230/50
Potencia máxima absorbida	W	90	94	106
Absorción bomba circuladora	W	43	43	50
Grado de protección eléctrico	IP	IPX5D	IPX5D	IPX5D
Diámetro tubos aspiración aire/evacuación humos	mm	80+80 60+60 100/60 125/80	80+80 60+60 100/60 125/80	80+80 60+60 100/60 125/80
Tipo de gas	-	II2H3P	II2H3P	II2H3P

DATOS TÉCNICOS CALDERAS DE CONDENSACIÓN

Datos técnicos	um	Delfis Next	Delfis Next	Delfis Next
Modelo	-	KC 26	KC 30	KC 35
Tipo	-	B23-B23P- B33-C13- C33-C43- C53-C63- C83-C13X- C33X- C43X- C53X- C63X- C83X-C93- C93X	B23-B23P- B33-C13- C33-C43- C53-C63- C83-C13X- C33X- C43X- C53X- C63X- C83X-C93- C93X	B23-B23P- B33-C13- C33-C43- C53-C63- C83-C13X- C33X- C43X- C53X- C63X- C83X-C93- C93X
Potencia térmica nominal (Prated)	kW	23	26	30
Eficiencia energética estacional de la calefacción del ambiente (η_s)	%	92	92	91
Clase de eficiencia energética estacional de la calefacción del ambiente	-	A	A	A
Perfil de carga declarado	-	XL	XL	XL
Eficiencia energética de calefacción del agua (η_{wh})	%	84	84	85
Clase de eficiencia energética de la calefacción del agua	-	A	A	A
Capacidad térmica nominal (Qn)	kW	23,7	26,7	30,4
Capacidad térmica reducida (Qr)	kW	3,0	3,3	4,2
Caudal térmico nominal con mezcla 20%H2NG ($Q_{n(20\%H_2)}$)	kW	22,4	25,3	28,8
Caudal térmico reducida mínimo con mezcla 20%H2NG	kW	2,8	3,1	4,0
Potencia térmica nominal (80-60°C) (Pn)	kW	23,1	26,0	29,6
Potencia térmica reducida (80-60°C) (Pr)	kW	2,8	3,1	3,8
Potencia térmica (50-30°C)	kW	25,0	28,1	32,2
Potencia térmica reducida (50-30°C)	kW	3,3	3,4	4,4
Rendimiento útil a la capacidad nominal (80-60°C)	%	97,3	97,3	97,3
Rendimiento útil a la capacidad nominal (50-30°C)	%	105,5	105,4	105,9
Rendimiento útil al 30% (30°C retorno)	%	108,4	108,0	107,8
Presión de ejercicio circuito de calefacción (mín-máx)	bar	0,5-3,0	0,5-3,0	0,5-3,0
Regulación temperatura de calefacción	°C	20-78	20-78	20-78
Temperatura máxima ejercicio calefacción	°C	83	83	83
Capacidad vaso expansión calefacción	l	9	9	9
Capacidad térmica nominal en sanitario	kW	27,3	30,4	34,5
Capacidad térmica mínima en sanitario	kW	3,0	3,3	4,2
Caudal térmico nominal en sanitario con mezcla 20%H2NG ($Q_{nw(20\%H_2)}$)	kW	25,9	28,8	32,7
Caudal térmico mínimo en sanitario con mezcla 20%H2NG	kW	2,8	3,1	4,0
Potencia térmica nominal en sanitario (ΔT 30°C)	kW	26,6	29,6	33,6
Presión de ejercicio circuito sanitario (mín-máx)	bar	0,5-6,0	0,5-6,0	0,5-6,0
Caudal sanitario específico $\Delta T=25K$	l/min	16,1	18,0	20,8
Caudal sanitario específico $\Delta T=30K$	l/min	13,4	15,0	17,3
Calificación agua sanitaria	-	**	**	**
Regulación temperatura sanitario	°C	35-57	35-57	35-57
Temperatura máxima ejercicio sanitario	°C	62	62	62
Clase de emisiones NOx	-	6	6	6
Pérdidas en el envolvente con quemador funcionando a la capacidad nominal	%	0,33	0,55	0,43
Pérdidas en el envolvente con quemador apagado	%	0,21	0,23	0,21
Pérdidas en la chimenea con quemador funcionando a la capacidad nominal	%	2,66	2,66	2,74
ΔT humos/aire a la capacidad térmica nominal	°C	54	55	55
Caudal humos a la capacidad térmica nominal	g/s	12,2	13,5	15,4
CO2 a la capacidad térmica nominal calefacción (Gas Natural)	%	9,3	9,3	9,3
CO2 a la capacidad térmica nominal calefacción (Propano)	%	10,6	10,6	10,6
Tensión/Frecuencia de alimentación	V/Hz	230/50	230/50	230/50
Potencia máxima absorbida	W	103	108	118
Absorción bomba circuladora	W	43	43	50
Grado de protección eléctrico	IP	IPX5D	IPX5D	IPX5D
Diámetro tubos aspiración aire/evacuación humos	mm	80+80 60+60 100/60 125/80	80+80 60+60 100/60 125/80	80+80 60+60 100/60 125/80
Tipo de gas	-	II2H3P	II2H3P	II2H3P

DATOS TÉCNICOS CALDERAS DE CONDENSACIÓN

Datos técnicos	um	Delfis Next	Delfis Next	Delfis Next
Modelo	-	KRB 24	KRB 28	KRB 32
Tipo	-	B23-B23P-B33-C13-C33-C43-C53-C63-C83-C13X-C33X-C43X-C53X-C63X-C83X-C93-C93X	B23-B23P-B33-C13-C33-C43-C53-C63-C83-C13X-C33X-C43X-C53X-C63X-C83X-C93-C93X	B23-B23P-B33-C13-C33-C43-C53-C63-C83-C13X-C33X-C43X-C53X-C63X-C83X-C93-C93X
Potencia térmica nominal (Prated)	kW	23	26	30
Eficiencia energética estacional de la calefacción del ambiente (ηs)	%	92	92	91
Clase de eficiencia energética estacional de la calefacción del ambiente	-	A	A	A
Capacidad térmica nominal (Qn)	kW	23,7	26,7	30,4
Capacidad térmica reducida (Qr)	kW	3,0	3,3	4,2
Caudal térmico nominal con mezcla 20%H2NG (Qn(20%H2))	kW	22,4	25,3	28,8
Caudal térmico reducida mínimo con mezcla 20%H2NG	kW	2,8	3,1	4,0
Potencia térmica nominal (80-60°C) (Pn)	kW	23,1	26,0	29,6
Potencia térmica reducida (80-60°C) (Pr)	kW	2,8	3,1	3,8
Potencia térmica (50-30°C)	kW	25,0	28,1	32,2
Potencia térmica reducida (50-30°C)	kW	3,3	3,4	4,4
Rendimiento útil a la capacidad nominal (80-60°C)	%	97,3	97,3	97,3
Rendimiento útil a la capacidad nominal (50-30°C)	%	105,5	105,4	105,9
Rendimiento útil al 30% (30°C retorno)	%	108,4	108,0	107,8
Presión de ejercicio circuito de calefacción (mín-máx)	bar	0,5-3,0	0,5-3,0	0,5-3,0
Regulación temperatura de calefacción	°C	20-78	20-78	20-78
Temperatura máxima ejercicio calefacción	°C	83	83	83
Capacidad vaso expansión calefacción	l	9	9	9
Capacidad térmica nominal en sanitario	kW	27,3 (*)	30,4 (*)	34,5 (*)
Capacidad térmica mínima en sanitario	kW	2,0 (*)	3,3 (*)	4,2 (*)
Caudal térmico nominal en sanitario con mezcla 20%H2NG (Qnw(20%H2))	kW	25,9	28,8	32,7
Caudal térmico mínimo en sanitario con mezcla 20%H2NG	kW	2,8	3,1	4,0
Regulación temperatura sanitario	°C	35-65 (***)	35-65 (***)	35-65 (***)
Temperatura máxima ejercicio sanitario	°C	65 (***)	65 (***)	65 (***)
Clase de emisiones NOx	-	6	6	6
Pérdidas en el envoltente con quemador funcionando a la capacidad nominal	%	0,33	0,55	0,43
Pérdidas en el envoltente con quemador apagado	%	0,21	0,23	0,21
Pérdidas en la chimenea con quemador funcionando a la capacidad nominal	%	2,66	2,66	2,74
ΔT humos/aire a la capacidad térmica nominal	°C	54	55	55
Caudal humos a la capacidad térmica nominal	g/s	12,2	13,5	15,4
CO2 a la capacidad térmica nominal calefacción (Gas Natural)	%	9,3	9,3	9,3
CO2 a la capacidad térmica nominal calefacción (Propano)	%	10,6	10,6	10,6
Tensión/Frecuencia de alimentación	V/Hz	230/50	230/50	230/50
Potencia máxima absorbida	W	103	108	118
Absorción bomba circuladora	W	43	43	50
Grado de protección eléctrico	IP	IPX5D	IPX5D	IPX5D
Diámetro tubos aspiración aire/evacuación humos	mm	80+80 60+60 100/60 125/80	80+80 60+60 100/60 125/80	80+80 60+60 100/60 125/80
Tipo de gas	-	II2H3P	II2H3P	II2H3P

(*) con acumulador externo opcional.

(***) con sonda acumulador conectada.

CALDERAS TRADICIONALES

CALDERAS DE CONDENSACIÓN < 35 kW - MÓDULOS

EVACUACIÓN DE HUMOS Y ACCESORIOS

BOMBAS DE CALOR

SISTEMAS HIBRIDOS

PAQUETS

CALENTADOR

SOLAR TÉRMICO

ACUMULADORES

RADIADORES PROFUNDOS

RADIADORES DECORATIVOS

RADIADORES ADORNADO BAÑO

RADIADORES DE DISEÑO

ACCESORIOS RADIADORES

RADIADORES ELÉCTRICOS

RADIADOR MURAL A GAS

DATOS TÉCNICOS CALDERAS DE CONDENSACIÓN

Datos técnicos	um	Delfis	Delfis
Modelo	-	KC 24 - 28	KC 28 - 30
Tipo	-	B23-B23P- B33-C13- C33-C43- C53-C63- C83-C13X- C33X- C43X- C53X- C63X- C83X-C93- C93X	B23-B23P- B33-C13- C33-C43- C53-C63- C83-C13X- C33X- C43X- C53X- C63X- C83X-C93- C93X
Potencia térmica nominal (Prated)	kW	23	26
Eficiencia energética estacional de la calefacción del ambiente (η_s)	%	92	92
Clase de eficiencia energética estacional de la calefacción del ambiente	-	A	A
Perfil de carga declarado	-	XL	XL
Eficiencia energética de calefacción del agua (η_{wh})	%	84	80
Clase de eficiencia energética de la calefacción del agua	-	A	A
Capacidad térmica nominal (Qn)	kW	23,7	26,4
Capacidad térmica reducida (Qr)	kW	3,0	3,3
Caudal térmico nominal con mezcla 20%H2NG ($Q_{n(20\%H2)}$)	kW	22,4	25,0
Caudal térmico reducida mínimo con mezcla 20%H2NG	kW	2,8	3,1
Potencia térmica nominal (80-60°C) (Pn)	kW	22,8	25,5
Potencia térmica reducida (80-60°C) (Pr)	kW	2,8	3,1
Potencia térmica (50-30°C)	kW	24,9	28,0
Potencia térmica reducida (50-30°C)	kW	3,2	3,5
Rendimiento útil a la capacidad nominal (80-60°C)	%	96,3	96,7
Rendimiento útil a la capacidad nominal (50-30°C)	%	105,1	105,9
Rendimiento útil al 30% (30°C retorno)	%	107,2	107,5
Presión de ejercicio circuito de calefacción (mín-máx)	bar	0,5-3,0	0,5-3,0
Regulación temperatura de calefacción	°C	20-78	20-78
Temperatura máxima ejercicio calefacción	°C	83	83
Capacidad vaso expansión calefacción	l	9	9
Capacidad térmica nominal en sanitario	kW	27,3	30,4
Capacidad térmica mínima en sanitario	kW	3,0	3,3
Caudal térmico nominal en sanitario con mezcla 20%H2NG ($Q_{nW(20\%H2)}$)	kW	25,9	28,8
Caudal térmico mínimo en sanitario con mezcla 20%H2NG	kW	2,8	3,1
Potencia térmica nominal en sanitario (ΔT 30°C)	kW	27,4	29,2
Presión de ejercicio circuito sanitario (mín-máx)	bar	0,5-6,0	0,5-6,0
Caudal sanitario específico $\Delta T=25K$	l/min	16,1	18,0
Caudal sanitario específico $\Delta T=30K$	l/min	13,4	15,0
Calificación agua sanitaria	-	**	**
Regulación temperatura sanitario	°C	35-57	35-57
Temperatura máxima ejercicio sanitario	°C	62	62
Clase de emisiones NOx	-	6	6
Pérdidas en el envolvente con quemador funcionando a la capacidad nominal	%	1,28	1,11
Pérdidas en el envolvente con quemador apagado	%	0,26	0,27
Pérdidas en la chimenea con quemador funcionando a la capacidad nominal	%	2,45	2,19
ΔT humos/aire a la capacidad térmica nominal	°C	61	60
Caudal humos a la capacidad térmica nominal	g/s	12,43	13,93
CO2 a la capacidad térmica nominal calefacción (Gas Natural)	%	9	9
CO2 a la capacidad térmica nominal calefacción (Propano)	%	10	10
Tensión/Frecuencia de alimentación	V/Hz	230/50	230/50
Potencia máxima absorbida	W	90	94
Absorción bomba circuladora	W	43	43
Grado de protección eléctrico	IP	IPX4D	IPX4D
Diámetro tubos aspiración aire/evacuación humos	mm	80+80 60+60 100/60 125/80	80+80 60+60 100/60 125/80
Tipo de gas	-	II2H3P	II2H3P

DATOS TÉCNICOS CALDERAS DE CONDENSACIÓN

Datos técnicos	um	Delfs	Delfs
Modelo	-	KRB 24	KRB 28
Tipo	-	B23-B23P-B33- C13-C33-C43- C53-C63-C83- C13X-C33X-C43X- C53X-C63X-C83X- C93-C93X	B23-B23P-B33- C13-C33-C43- C53-C63-C83- C13X-C33X-C43X- C53X-C63X-C83X- C93-C93X
Potencia térmica nominal (Prated)	kW	23	26
Eficiencia energética estacional de la calefacción del ambiente (η_s)	%	92	92
Clase de eficiencia energética estacional de la calefacción del ambiente	-	A	A
Capacidad térmica nominal (Qn)	kW	23,7	26,4
Capacidad térmica reducida (Qr)	kW	3,0	3,3
Caudal térmico nominal con mezcla 20%H ₂ NG (Q _{n(20%H₂)})	kW	22,4	25,0
Caudal térmico reducida mínimo con mezcla 20%H ₂ NG	kW	2,8	3,1
Potencia térmica nominal (80-60°C) (Pn)	kW	22,8	25,5
Potencia térmica reducida (80-60°C) (Pr)	kW	2,8	3,1
Potencia térmica (50-30°C)	kW	24,9	28,0
Potencia térmica reducida (50-30°C)	kW	3,2	3,5
Rendimiento útil a la capacidad nominal (80-60°C)	%	96,3	96,7
Rendimiento útil a la capacidad nominal (50-30°C)	%	105,1	105,9
Rendimiento útil al 30% (30°C retorno)	%	107,2	107,5
Presión de ejercicio circuito de calefacción (mín-máx)	bar	0,5-3,0	0,5-3,0
Regulación temperatura de calefacción	°C	20-78	20-78
Temperatura máxima ejercicio calefacción	°C	83	83
Capacidad vaso expansión calefacción	l	9	9
Capacidad térmica nominal en sanitario	kW	27,3 (*)	30,4 (*)
Capacidad térmica mínima en sanitario	kW	3,0 (*)	3,3 (*)
Caudal térmico nominal en sanitario con mezcla 20%H ₂ NG (Q _{nw(20%H₂)})	kW	25,9	28,8
Caudal térmico mínimo en sanitario con mezcla 20%H ₂ NG	kW	2,8	3,1
Regulación temperatura sanitario	°C	35-65 (***)	35-65 (***)
Temperatura máxima ejercicio sanitario	°C	65 (***)	65 (***)
Clase de emisiones NOx	-	6	6
Pérdidas en el envolvente con quemador funcionando a la capacidad nominal	%	1,28	1,11
Pérdidas en el envolvente con quemador apagado	%	0,26	0,27
Pérdidas en la chimenea con quemador funcionando a la capacidad nominal	%	2,45	2,19
ΔT humos/aire a la capacidad térmica nominal	°C	61	60
Caudal humos a la capacidad térmica nominal	g/s	12,43	13,93
CO ₂ a la capacidad térmica nominal calefacción (Gas Natural)	%	9	9
CO ₂ a la capacidad térmica nominal calefacción (Propano)	%	10	10
Tensión/Frecuencia de alimentación	V/Hz	230/50	230/50
Potencia máxima absorbida	W	90	94
Absorción bomba circuladora	W	43	43
Grado de protección eléctrico	IP	IPX4D	IPX4D
Diámetro tubos aspiración aire/evacuación humos	mm	80+80 60+60 100/60 125/80	80+80 60+60 100/60 125/80
Tipo de gas	-	I12H3P	I12H3P

(*) con acumulador externo opcional.

(***) con sonda acumulador conectada.

CALDERAS
TRADICIONALESCALDERAS DE
CONDENSACIÓN
DE 30 MW - MODULOSEVACUACIÓN
DE HUMOS Y
ACCESORIOSBOMBAS DE
CALORSISTEMAS
HIBRIDOS

PANELES

CALENTADOR

SOLAR
TÉRMICO

ACUMULADORES

RADIADORES
PRESOFUNDIDOSRADIADORES
DECORATIVOSRADIADORES
ADORNADO BAÑORADIADORES
DE DISEÑOACCESORIOS
RADIADORESRADIADORES
ELÉCTRICOSRADIADOR
MURAL
A GAS

DATOS TÉCNICOS CALDERAS DE CONDENSACIÓN

Datos técnicos	um	Leo
Modelo	-	KC 24
Tipo	-	B23-B23P-B33-C13-C13X-C33-C33X-C43-C43X-C53-C53X-C63-C63X-C83-C83X
Potencia térmica nominal (Prated)	kW	19
Eficiencia energética estacional de la calefacción del ambiente (η_s)	%	92
Clase de eficiencia energética estacional de la calefacción del ambiente	-	A
Perfil de carga declarado	-	XL
Eficiencia energética de calefacción del agua (η_{wh})	%	84
Clase de eficiencia energética de la calefacción del agua	-	A
Capacidad térmica nominal (Qn)	kW	20,0
Capacidad térmica reducida (Qr)	kW	5,0
Caudal térmico nominal con mezcla 20%H2NG ($Q_{n(20\%H2)}$)	kW	18,9
Caudal térmico reducida mínimo con mezcla 20%H2NG	kW	4,7
Potencia térmica nominal (80-60°C) (Pn)	kW	19,4
Potencia térmica reducida (80-60°C) (Pr)	kW	4,8
Potencia térmica (50-30°C)	kW	21,2
Potencia térmica reducida (50-30°C)	kW	5,4
Rendimiento útil a la capacidad nominal (80-60°C)	%	97,1
Rendimiento útil a la capacidad nominal (50-30°C)	%	106,1
Rendimiento útil al 30% (30°C retorno)	%	108,1
Presión de ejercicio circuito de calefacción (mín-máx)	bar	0,5-3,0
Regulación temperatura de calefacción	°C	20-78
Temperatura máxima ejercicio calefacción	°C	83
Capacidad vaso expansión calefacción	l	9
Capacidad térmica nominal en sanitario	kW	24,0
Capacidad térmica mínima en sanitario	kW	5,0
Caudal térmico nominal en sanitario con mezcla 20%H2NG ($Q_{nW(20\%H2)}$)	kW	22,7
Caudal térmico mínimo en sanitario con mezcla 20%H2NG	kW	4,7
Potencia térmica nominal en sanitario (ΔT 30°C)	kW	23,3
Presión de ejercicio circuito sanitario (mín-máx)	bar	0,5-6,0
Caudal sanitario específico $\Delta T=25K$	l/min	14,4
Caudal sanitario específico $\Delta T=30K$	l/min	12,0
Calificación agua sanitaria	-	**
Regulación temperatura sanitario	°C	35-57
Temperatura máxima ejercicio sanitario	°C	62
Clase de emisiones NOx	-	6
Pérdidas en el envoltente con quemador funcionando a la capacidad nominal	%	0,16
Pérdidas en el envoltente con quemador apagado	%	0,38
Pérdidas en la chimenea con quemador funcionando a la capacidad nominal	%	2,79
ΔT humos/aire a la capacidad térmica nominal	°C	73,3
Caudal humos a la capacidad térmica nominal	g/s	11,0
CO2 a la capacidad térmica nominal calefacción (Gas Natural)	%	9,0 ± 0,3
CO2 a la capacidad térmica nominal calefacción (Propano)	%	10,0 ± 0,3
Tensión/Frecuencia de alimentación	V/Hz	230/50
Potencia máxima absorbida	W	104
Absorción bomba circuladora	W	43
Grado de protección eléctrico	IP	IPX4D
Diámetro tubos aspiración aire/evacuación humos	mm	80+80 60+60 100/60 125/80
Tipo de gas	-	I12H3P

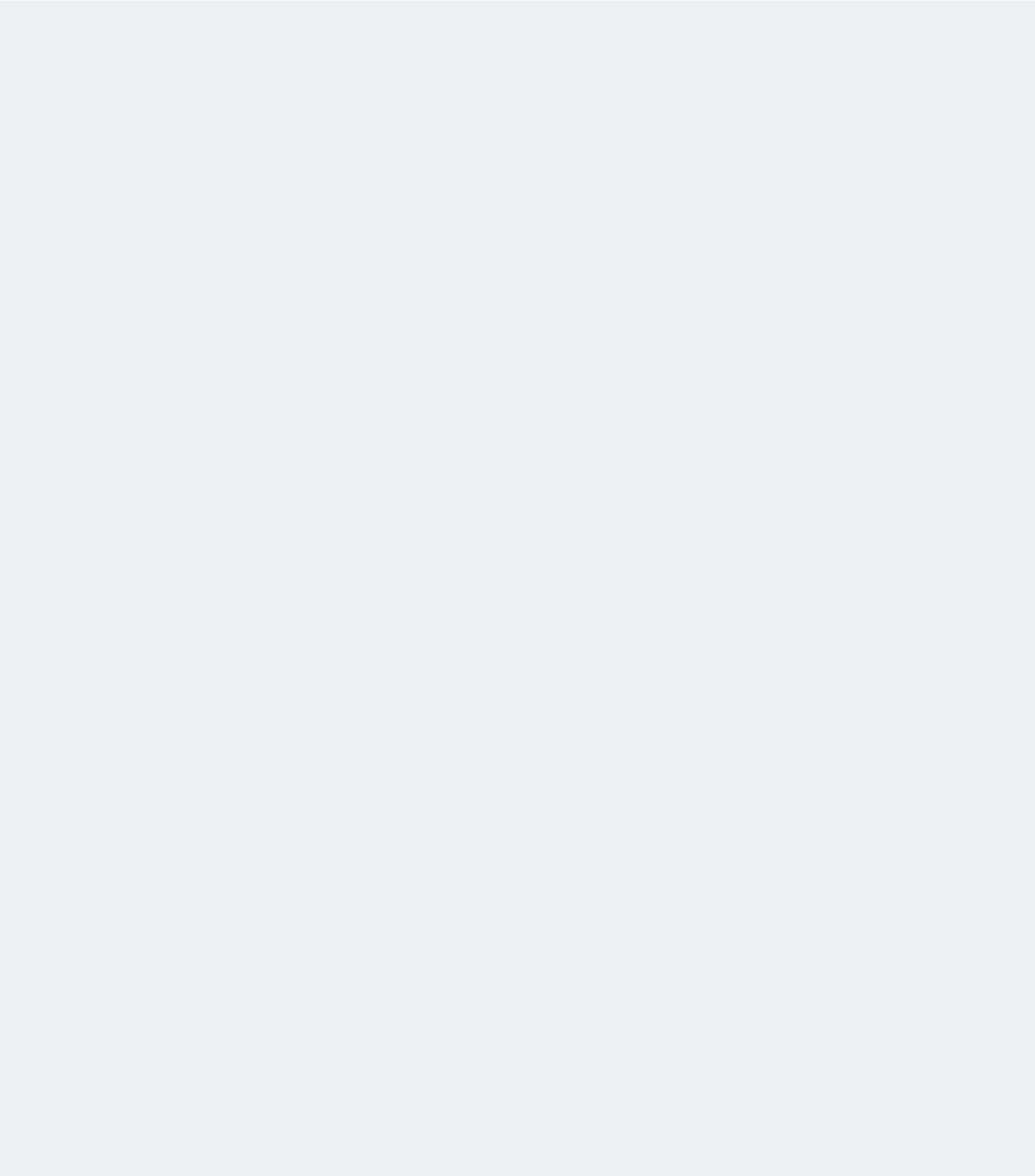



CALDERAS DE CONDENSACIÓN > 35 KW - MÓDULOS

CALDERAS DE ALTA POTENCIA >35 KW

ITACA CH KR pág. 126

DATOS TÉCNICOS CALDERAS DE CONDENSACIÓN

Datos técnicos calderas de condensación pág. 132

MÓDULOS

ITACA CH KR MÓDULO PARA INTERIOR pág. 134

Itaca CH KR MÓDULO ESPALADA CONTRA ESPALDA pág. 138

ITACA CH KR MÓDULO EN ARMARIO pág. 142

ITACA CH KR

CALDERA MURAL DE CONDENSACIÓN SOLO CALEFACCIÓN
INSTALACIÓN HASTA 900 KW EN CASCADA



- ▶ **Elevados rangos de modulación, hasta 1:10**
- ▶ **Válvula antirretorno humos integrada**
- ▶ **Interfaz de usuario multilingüe**
- ▶ **Posibilidad de instalar en cascada hasta 6 calderas con la lógica Master-Slave**
-) Intercambiador de calor en acero inox de alta eficiencia
-) Ventilador de combustión a velocidad variable
-) Salida alarma o control válvula GLP, entrada para sonda externa, termostato ambiente, sonda acumulador, bomba instalación
-) Gestión 0-10 V en temperatura o potencia
-) De serie: kit doble aire/humos, plantilla de papel, kit instalación de pared, sifón descarga condensación, tapones cierre aspiración

Disponible en los modelos:



Posibilidad de conectar en cascada hasta 6 calderas

Se recomienda instalar en cascada calderas de potencia igual o parecida (ej. 45 – 60 kW, 60 – 85 kW, 85 – 120 kW, 120 – 150 kW)

Se recomienda instalar en cascada calderas de potencia igual

Modelo	Tipo de gas	Código	Capacidad térmica	Clase eficiencia energética	A x A x P	Peso bruto	Precio €
			Nominal (Qn) kW	Calefacción ambiente	mm	kg	
CH KR 45	GAS NATURAL	KITS02KR45	40,0		500x834x510	71,0	5.275,00
	PROPANO	KITS06KR45					
CH KR 60	GAS NATURAL	KITS02KR60	60,0		500x834x510	75,5	6.181,00
	PROPANO	KITS06KR60					
CH KR 85	GAS NATURAL	KITS02KR85	81,0		500x834x510	100,0	8.237,00
	PROPANO	KITS06KR85					
CH KR 120	GAS NATURAL	KITS02KR1C	115,0		500x883x689	112,0	10.243,00
	PROPANO	KITS06KR1C					
CH KR 150	GAS NATURAL	KITS02KR1F	140,0		500x883x689	133,5	11.649,00
	PROPANO	KITS06KR1F					

Paquetes ITACA CH KR					
Modelo	CH KR 45	CH KR 60	CH KR 85	CH KR 120	CH KR 150
Tipo de gas	GAS NATURAL	GAS NATURAL	GAS NATURAL	GAS NATURAL	GAS NATURAL
Código Paquete	KIPS02KR45	KIPS02KR60	KIPS02RR85	KIPS02RR1C	KIPS02RR1F
Caldera	KITS02KR45	KITS02KR60	KITS02KR85	KITS02KR1C	KITS02KR1F
Bomba	0KCIRC000	0KCIRC000	0KCIRC005	0KCIRC007	0KCIRC007
Precio €	5.538,00	6.443,00	8.626,00	10.673,00	12.081,00



mod. CH KR 45



mod. CH KR 60



mod. CH KR 85



mod. CH KR 120



mod. CH KR 150

DIMENSIÓN Y ENTRE EJES DE LAS CONEXIONES

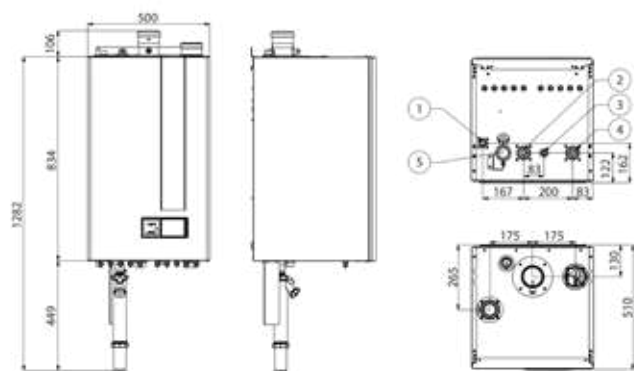

mod. CH KR 45 - 60 - 85

Estas calderas utilizan tubería de evacuación para calderas de condensación. La predisposición de serie es para evacuación desdoblada diámetro 80 + 80. Disponibles como accesorios los componentes para evacuación coaxial 125/80

- 1 Conexión gas (3/4")
- 2 Ida (1 1/4")
- 3 Descarga válvula de seguridad (1/2")
- 4 Retorno (1 1/4")
- 5 Sifón

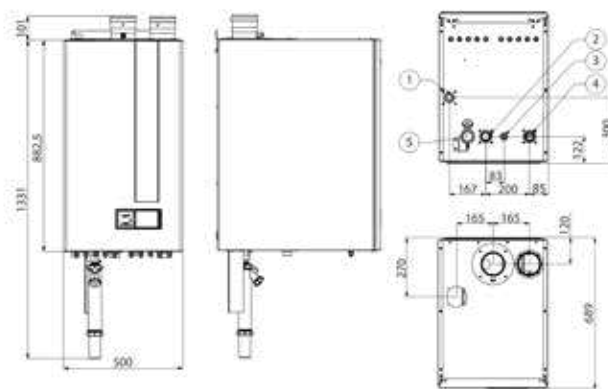

mod. CH KR 120 - 150

Estas calderas utilizan tubería de evacuación para calderas de condensación. La predisposición de serie es para evacuación desdoblada diámetro 100 + 100. Disponibles como accesorios los componentes para evacuación coaxial 150/100

- 1 Conexión gas (1")
- 2 Ida (1 1/4")
- 3 Descarga válvula de seguridad (1/2")
- 4 Retorno (1 1/4")
- 5 Sifón

Datos técnicos	um	CH KR 45	CH KR 60	CH KR 85	CH KR 120	CH KR 150
Potencia térmica nominal (Prated)	kW	39	58	79	112	136
Eficiencia energética estacional de la calefacción del ambiente (η_s)	%	92	93	93	93	93
Capacidad térmica nominal (Qn)	kW	40,0	60,0	81,0	115,0	140,0
Potencia térmica nominal (80-60°C) (Pn)	kW	38,5	58,3	78,5	112,0	136,3
Potencia térmica (50-30°C)	kW	41,5	62,8	84,8	122,0	148,7
Potencia térmica reducida (50-30°C)	kW	4,3	6,5	9,7	12,4	23,9
Rendimiento útil a la capacidad nominal (80-60°C)	%	97,1	97,1	96,9	97,4	97,3
Rendimiento útil al 30% (30°C retorno)	%	108,2	108,4	108,3	108,6	108,4
Presión de calibración de la válvula de seguridad	bar	3	3,5	5	5	5
Regulación temperatura de calefacción	°C	20-80	20-80	20-80	20-80	20-80
Clase de emisiones NOx	-	6	6	6	6	6
Tensión/Frecuencia de alimentación	V/Hz	230/50	230/50	230/50	230/50	230/50
Potencia máxima absorbida	W	94	119	156	251	310
Grado de protección eléctrico	IP	IPX4D	IPX4D	IPX4D	IPX4D	IPX4D
Presión máxima del circuito de calefacción (PMS)	bar	3,6	4,2	6	6	6
Contenido de agua	l	2,2	3,3	4,3	6,7	9,2

Para otros datos técnicos consultar a partir de la pág. 132

¿Cómo incrementar la eficiencia energética?

Descubre la solución más idónea

Eficiencia energética estacional de la calefacción del ambiente (η_s)				
Dispositivo de regulación		Código	CH KR 45	CH KR 60
Opción 1	Caldera + sonda externa	OKSONEST01	94%	95%
Opción 2	Caldera + control remoto	OCREMOTO07	95%	96%
Opción 3	Caldera + control remoto + sonda externa	OKSONEST01	96%	97%
		OCREMOTO07		

DIMENSIONES INSTALACIÓN

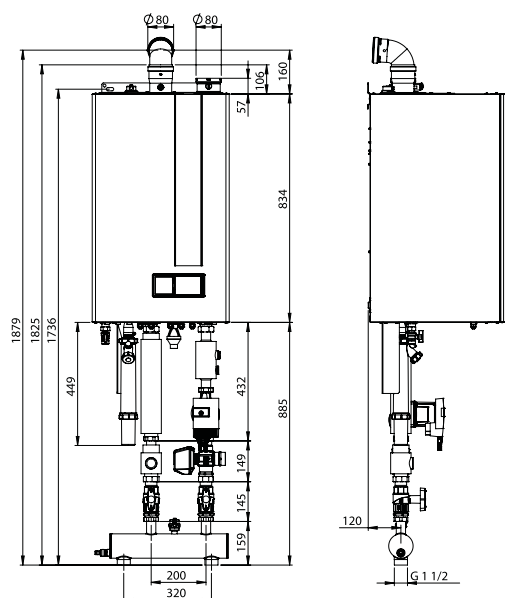



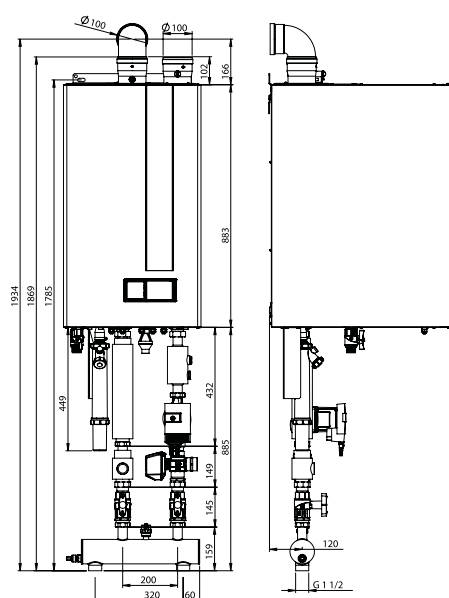

mod. CH KR 45 - 60 - 85



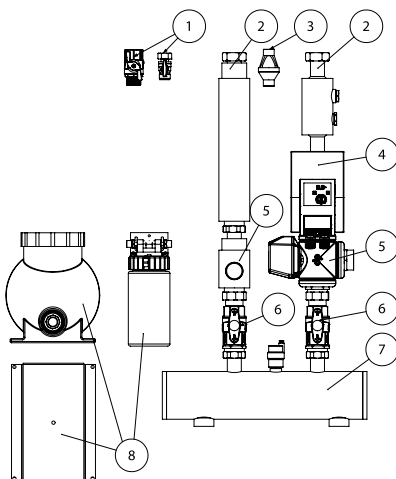



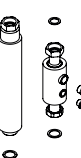







mod. CH KR 120 - 150

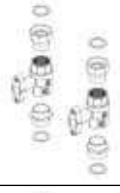

REF. KIT HIDRÁULICOS (OPCIONAL)



Ref.	Artículo	Descripción	Código	Precio €	CH KR 45	CH KR 60	CH KR 85	CH KR 120	CH KR 150
1		Kit llave de gas G ¾	OKRUBGAS00	24,30	●	●	●		
		Kit llave de gas G 1	OKRUBGAS01	53,40				●	●
2		Kit conexiones hidráulicas G 1 ¼ – G 1 ½ Conexión G ¾ retorno vaso de expansión Conexión G ½ retorno llave de descarga	OKCONIDR00	260,30	●	●	●	●	●
3		Kit embudo de descarga para válvula de seguridad (no INAIL) conexión G ½ F	OKIMBSA00	29,10	●	●	●	●	●
4		Bomba Wilo PWM – 7.5 m entre-eje 180 mm conexiones G 1 ½ M	OKCIRC000	262,60	●	●			

Ref.	Artículo	Descripción	Código	Precio €	CH KR 45	CH KR 60	CH KR 85	CH KR 120	CH KR 150
4		Aislamiento 0KICIRCOL00 - dotado de cierre con velcro	0KISOCIR00	34,30	●	●			
		Bomba Grundfos UPML PWM - 10,5 m - entre-eje 180 mm conexiones G 1 ½ M	0KCIRCOL05	533,40			●		
		Bomba Grundfos UPMXL autorregulante - 12 m - entre-eje 180 mm conexiones G 1 ½ M	0KCIRCOL06	625,10	●	●	●		
		Bomba Grundfos UPMXL PWM - 12 m - entre-eje 180 mm conexiones G 1 ½ M	0KCIRCOL07	610,20				●	●
		Bomba Grundfos UPMXXL PWM - 12 m - entre-eje 180 mm conexiones G 1 ½ M	0KCIRCOL08	731,80				●	●
5		Kit 3 vías acumulador dotado de aislante	0KTREVB00	791,50	●	●	●	●	●
6		Kit llaves de ida - retorno con juntas y racores G 1 ½ H - M	0KRUBMAN00	285,70	●	●	●	●	●
		Kit llaves de ida - retorno con termómetro con juntas y racores G 1 ½ H - M	0KRUBMAN01	317,90	●	●	●	●	●
		Aislamiento para llaves ida - retorno - dotado de cierre con velcro	0KISORUB00	56,60	●	●	●	●	●
7		Kit separador hidráulico 3" con purgador G ½ y tapón de cierre de conexión Combinación aconsejada bomba con separador (ver 0KCIRCOL05) Bomba PWM - 8m Con aislante	0KSEPIDR00	354,20	●	●	●	●	●
8		Filtro neutralizador de condensación Pmax 85kW	0FILNECO03	339,30	●	●	●		
		Filtro neutralizador de condensación Pmax 350kW	0FILNECO01	289,70				●	●
		Base de apoyo para filtro	0KBASFIL00	19,30				●	●

Ref.	Artículo	Descripción	Código	Precio €	CH KR 45	CH KR 60	CH KR 85	CH KR 120	CH KR 150
		Set 5 prensaestopas PG9	OKPRESPG00	18,30	●	●	●	●	●
		Plantilla de papel (incluida en la caldera)	ODIMACAR29	9,70	●	●	●	●	●
		Cronotermostato modulante clase ErP V (118x85x32 mm)	OCREMOTO07	112,40	●	●	●	●	●
		Sonda de temperatura para acumulador 3m	OKITSOND00	19,80	●	●	●	●	●
		Sonda externa	OKSONEST01	23,30	●	●	●	●	●
		Sonda colector o de cascada	OKSONDCO00	14,70	●	●	●	●	●
		Kit gestión de zonas, 2 mezclas 1 directa con dos sondas de zona	OKGESTZO00	546,00	●	●	●	●	●
		Kit conexión master slave 45-150 kW	OKITCASC00	21,30	●	●	●	●	●
		Kit conexión master slave 45-150 kW (espalda)	OKITCASC01	16,30	●	●	●	●	●
		Kit Modbus Itaca CH	OKMODBUS00	24,80	●	●	●	●	●
		Kit anticongelante para sifón Itaca CH KR (incluidos los paneles aislantes que se aplicarán alrededor del sifón)	OKANTIGE03	328,60	●	●	●	●	●
		Kit coaxial 80/125 para 45-60-85 kW (artículos normalmente no disponibles en el almacén, plazo mínimo de disponibilidad 8 semanas)	OKITASCA02	156,20	●	●	●		

Artículo	Descripción	Código	Precio €	CH KR 45	CH KR 60	CH KR 85	CH KR 120	CH KR 150
	Kit salida coaxial 125/80	0ATTCOFL01	119,90	●	●	●		
	Kit salida coaxial 150/100	0ATTCOFL00	134,80				●	●

DATOS TÉCNICOS CALDERAS DE CONDENSACIÓN

Datos técnicos	um	Itaca	Itaca	Itaca	Itaca	Itaca
Modelo	-	CH KR 45	CH KR 60	CH KR 85	CH KR 120	CH KR 150
Tipo	-	C13-C33-C43-C53-C63-C83-C93-C13X-C33X-C43X-C63X-C93X-B23-B23P-C(10)-C(11)	C13-C33-C43-C53-C63-C83-C93-C13X-C33X-C43X-C63X-C93X-B23-B23P-C(10)-C(11)	C13-C33-C43-C53-C63-C83-C93-C13X-C33X-C43X-C63X-C93X-B23-B23P-C(10)-C(11)	C13-C33-C43-C53-C63-C83-C93-C13X-C33X-C43X-C63X-C93X-B23-B23P-C(10)-C(11)	C13-C33-C43-C53-C63-C83-C93-C13X-C33X-C43X-C63X-C93X-B23-B23P-C(10)-C(11)
Potencia térmica nominal (Prated)	kW	39	58	79	112	136
Eficiencia energética estacional de la calefacción del ambiente (η_s)	%	92	93	93	93	93
Clase de eficiencia energética estacional de la calefacción del ambiente	-	A	A	-	-	-
Capacidad térmica nominal (Qn)	kW	40,0	60,0	81,0	115,0	140,0
Capacidad térmica reducida (Qr)	kW	4,0	6,0	9,0	11,5	22,5
Potencia térmica nominal (80-60°C) (Pn)	kW	38,5	58,3	78,5	112,0	136,3
Potencia térmica reducida (80-60°C) (Pr)	kW	3,8	5,8	8,5	11,1	21,6
Potencia térmica (50-30°C)	kW	41,5	62,8	84,8	122,0	148,7
Potencia térmica reducida (50-30°C)	kW	4,3	6,5	9,7	12,4	23,9
Rendimiento útil a la capacidad nominal (80-60°C)	%	97,1	97,1	96,9	97,4	97,3
Rendimiento útil a la capacidad nominal (50-30°C)	%	105,3	104,6	104,8	106,1	106,2
Rendimiento útil al 30% (30°C retorno)	%	108,2	108,4	108,3	108,6	108,4
Regulación temperatura de calefacción	°C	20-80	20-80	20-80	20-80	20-80
Temperatura máxima ejercicio calefacción	°C	83	83	83	83	83
Clase de emisiones NOx	-	6	6	6	6	6
Pérdidas en el envolvente con quemador funcionando a la capacidad nominal	%	0,15	0,25	1,12	0,6	0,76
Pérdidas en el envolvente con quemador apagado	%	0,21	0,17	0,141	0,084	0,09
Pérdidas en la chimenea con quemador funcionando a la capacidad nominal	%	2,80	2,65	2,8	2,59	2,34
ΔT humos/aire a la capacidad térmica nominal	°C	57	57	45,3	54	52,6
Caudal humos a la capacidad térmica nominal	g/s	18,98	27,25	37,2	52,7	64,2
CO2 a la capacidad térmica nominal calefacción (Gas Natural)	%	9,2	9,1	9	9	9
CO2 a la capacidad térmica nominal calefacción (Propano)	%	10,3	10,3	10	10,2	10,2
Tensión/Frecuencia de alimentación	V/Hz	230/50	230/50	230/50	230/50	230/50
Potencia máxima absorbida	W	94	119	156	251	310
Grado de protección eléctrico	IP	IPX4D	IPX4D	IPX4D	IPX4D	IPX4D
Diámetro tubos aspiración aire/evacuación humos	mm	80+80 80/125	80+80 80/125	80+80 80/125	100+100 100/150	100+100 100/150
Contenido de agua	l	2,2	3,3	4,3	6,7	9,2
Tipo de gas	-	I12H3P	I12H3P	I12H3P	I12H3P	I12H3P



CALDERAS DE CONDENSACION >35 KW - MODULOS
CALDERAS DE CONDENSACION <35 KW
CALDERAS TRADICIONALES
EVACUACION DE HUMOS Y ACCESORIOS
BOMBAS DE CALOR
SISTEMAS HIBRIDOS
PANCOILS
CALENTADOR
SOLAR TERMICO
ACUMULADORES
RADIADORES PRESOFUNDIDOS
RADIADORES DECORATIVOS
RADIADORES ADORNADO BANO
RADIADORES DE DISEÑO
ACCESORIOS RADIADORES
RADIADORES ELECTRICOS
RADIADOR MIXTAL A GAS

ITACA CH KR MÓDULO PARA INTERIOR



GENERADOR MODULAR DE CALOR DE CONDENSACIÓN PARA CENTRALES TÉRMICAS



- ▶ **Interfaz de usuario multilingüe**
- ▶ **Intercambiador de calor en acero inox de alta eficiencia**
- ▶ **Doble control de caudal electrónico del agua de calefacción**
- ▶ **Elevados rangos de modulación: para cada módulo hasta 1:10; para generador modular hasta 1:70**
- ▶ **Sistema de gestión cascada integrado**
- ▶ **Posibilidad de instalar en cascada hasta 6 calderas**
- ▶ **Válvula antirretorno humos integrada**
-) Instalación para interior en armazón
-) Grupo hidráulico bajo-caldera para instalar con colectores agua (aislados) y gas, circulador alta eficiencia, rampas de conexión agua y gas
-) Llave de paso de dos vías en ida y retorno
-) Salida alarma o control válvula GLP, entrada para sonda externa, termostato ambiente, sonda acumulador, bomba instalación
-) Gestión 0-10 V en temperatura o potencia
-) Gestión de la cascada con sistema Master-Slave desde cuadro mandos de la caldera
-) Suministrado con colector de humo si el módulo está formado por al menos 2 calderas
-) Disponible en las versiones: con colectores directos; con separador hidráulico; con intercambiador de placas
-) Clase 6 de emisiones de NOx

Disponible en los modelos:

de **45** a **900**

No se requiere la clase energética declarada para los modelos de potencia superiores a los 70 kW.



ATENCIÓN

Los generadores de calor modular en bastidor portante descritos en esta sección del catálogo se deben instalar exclusivamente en el interior. No está incluida la instalación en ambiente exterior

El generador modular se suministra en las siguientes configuraciones:

Configuración del generador modular	
Colectores directos	Generador modular con conexiones al sistema hidráulico primario sin dispositivos de separación del circuito hidráulico (*)
Con separador hidráulico	Generador modular con conexiones al sistema hidráulico primario, dotado de separador hidráulico para la separación del circuito primario y secundario
Con intercambiador de placas	Generador modular con conexiones al sistema hidráulico primario, dotado de intercambiador de placas para la separación del circuito primario y secundario

(*) Es obligatorio prever la instalación de un separador hidráulico o de un intercambiador de placas para separar el circuito primario de calefacción (lado cascada) del circuito secundario de calefacción (lado sistema)

NB: Para mayores informaciones consulta nuestra página web www.fondital.com y descarga el catálogo "Módulos Itaca CH KR"



Combinaciones de colectores directos (*)

Modelo	Tipo de gas	Código	Capacidad térmica nominal (Qn)	Potencia térmica (50-30°C)	Módulos	Precio €
			kW	kW	N.º (n.º x [modelo])	
MÓDULO PARED 45	GAS NATURAL	KIQS02SD45	40,0	41,5	1 (1 x 45)	9.942,00
MÓDULO PARED 60	GAS NATURAL	KIQS02SD60	60,0	62,8	1 (1 x 60)	11.328,00
MÓDULO PARED 85	GAS NATURAL	KIQS02SD85	81,0	84,8	1 (1 x 85)	13.494,00
MÓDULO PARED 90 (**)	GAS NATURAL	KIQS02SD90	80,0	83,0	2 (2 x 45)	19.383,00
MÓDULO PARED 105 (**)	GAS NATURAL	KIQS02SDA1	100,0	104,3	2 (1 x 60 + 1 x 45)	20.770,00
MÓDULO PARED 120	GAS NATURAL	KIQS02SD1C	115,0	122,0	1 (1 x 120)	15.434,00
MÓDULO PARED 150	GAS NATURAL	KIQS02SD1F	140,0	148,7	1 (1 x 150)	16.830,00
MÓDULO PARED 170	GAS NATURAL	KIQS02SD1H	162,0	169,6	2 (2 x 85)	26.450,00
MÓDULO PARED 205	GAS NATURAL	KIQS02SDA2	196,0	206,8	2 (1 x 85 + 1 x 120)	28.390,00
MÓDULO PARED 240	GAS NATURAL	KIQS02SD2E	230,0	244,0	2 (2 x 120)	30.361,00
MÓDULO PARED 270	GAS NATURAL	KIQS02SD2H	255,0	270,7	2 (1 x 120 + 1 x 150)	31.761,00
MÓDULO PARED 300	GAS NATURAL	KIQS02SD3A	280,0	297,4	2 (2 x 150)	33.161,00
MÓDULO PARED 325	GAS NATURAL	KIQS02SDC3	311,0	328,8	3 (1 x 85 + 2 x 120)	43.586,00
MÓDULO PARED 360	GAS NATURAL	KIQS02SD3G	345,0	366,0	3 (3 x 120)	45.555,00
MÓDULO PARED 390	GAS NATURAL	KIQS02SD3J	370,0	392,7	3 (2 x 120 + 1 x 150)	46.955,00
MÓDULO PARED 420	GAS NATURAL	KIQS02SD4C	395,0	419,4	3 (1 x 120 + 2 x 150)	48.358,00
MÓDULO PARED 450	GAS NATURAL	KIQS02SD4F	420,0	446,1	3 (3 x 150)	49.753,00
MÓDULO PARED 480	GAS NATURAL	KIQS02SD4I	460,0	488,0	4 (4 x 120)	60.595,00
MÓDULO PARED 510	GAS NATURAL	KIQS02SD5B	485,0	514,7	4 (3 x 120 + 1 x 150)	61.992,00
MÓDULO PARED 540	GAS NATURAL	KIQS02SD5E	510,0	541,4	4 (2 x 120 + 2 x 150)	63.392,00
MÓDULO PARED 570	GAS NATURAL	KIQS02SD5H	535,0	568,1	4 (1 x 120 + 3 x 150)	64.792,00
MÓDULO PARED 600	GAS NATURAL	KIQS02SD6A	560,0	594,8	4 (4 x 150)	66.192,00
MÓDULO PARED 630	GAS NATURAL	KIQS02SD6D	600,0	636,7	5 (4 x 120 + 1 x 150)	77.307,00
MÓDULO PARED 660	GAS NATURAL	KIQS02SD6G	625,0	663,4	5 (3 x 120 + 2 x 150)	78.703,00
MÓDULO PARED 690	GAS NATURAL	KIQS02SD6J	650,0	690,1	5 (2 x 120 + 3 x 150)	80.107,00
MÓDULO PARED 720	GAS NATURAL	KIQS02SD7C	675,0	716,8	5 (1 x 120 + 4 x 150)	81.505,00
MÓDULO PARED 750	GAS NATURAL	KIQS02SD7F	700,0	743,5	5 (5 x 150)	82.905,00
MÓDULO PARED 780	GAS NATURAL	KIQS02SD7I	740,0	785,4	6 (4 x 120 + 2 x 150)	93.803,00
MÓDULO PARED 810	GAS NATURAL	KIQS02SD8B	765,0	812,1	6 (3x120 + 3 x 150)	95.200,00
MÓDULO PARED 870	GAS NATURAL	KIQS02SD8H	815,0	865,5	6 (1 x 120 + 5 x 150)	98.003,00
MÓDULO PARED 900	GAS NATURAL	KIQS02SD9A	840,0	892,2	6 (6 x 150)	99.398,00

(*) Es obligatorio prever la instalación de un separador hidráulico o de un intercambiador de placas para separar el circuito primario de calefacción (lado cascada) del circuito secundario de calefacción (lado sistema)

(**) Versiones de generadores modulares suministradas para tener disponibilidad de un sistema térmico de baja potencia distribuido en 2 generadores de calor en lugar de 1

Para conseguir el código del modelo **PROPANO**, es necesario sustituir el **02** con el **06**.

Ej:
KIQS02SD45 GAS NATURAL
KIQS06SD45 PROPANO



Combinaciones con separador hidráulico

Modelo	Tipo de gas	Código	Capacidad térmica nominal (Qn)	Potencia térmica (50-30°C)	Módulos	Precio €
			kW	kW	N.º (n.º x [modelo])	
MÓDULO PARED 45	GAS NATURAL	KIQS02SA45	40,0	41,5	1 (1 x 45)	11.503,00
MÓDULO PARED 60	GAS NATURAL	KIQS02SA60	60,0	62,8	1 (1 x 60)	12.889,00
MÓDULO PARED 85	GAS NATURAL	KIQS02SA85	81,0	84,8	1 (1 x 85)	15.053,00
MÓDULO PARED 90 (**)	GAS NATURAL	KIQS02SA90	80,0	83,0	2 (2 x 45)	20.933,00
MÓDULO PARED 105 (**)	GAS NATURAL	KIQS02SAA1	100,0	104,3	2 (1 x 60 + 1 x 45)	22.318,00
MÓDULO PARED 120	GAS NATURAL	KIQS02SA1C	115,0	122,0	1 (1 x 120)	16.995,00
MÓDULO PARED 150	GAS NATURAL	KIQS02SA1F	140,0	148,7	1 (1 x 150)	18.391,00
MÓDULO PARED 170	GAS NATURAL	KIQS02SA1H	162,0	169,6	2 (2 x 85)	27.996,00
MÓDULO PARED 205	GAS NATURAL	KIQS02SAA2	196,0	206,8	2 (1 x 85 + 1 x 120)	29.940,00
MÓDULO PARED 240	GAS NATURAL	KIQS02SA2E	230,0	244,0	2 (2 x 120)	31.909,00
MÓDULO PARED 270	GAS NATURAL	KIQS02SA2H	255,0	270,7	2 (1 x 120 + 1 x 150)	33.307,00
MÓDULO PARED 300	GAS NATURAL	KIQS02SA3A	280,0	297,4	2 (2 x 150)	34.707,00
MÓDULO PARED 325	GAS NATURAL	KIQS02SAC3	311,0	328,8	3 (1 x 85 + 2 x 120)	45.132,00
MÓDULO PARED 360	GAS NATURAL	KIQS02SA3G	345,0	366,0	3 (3 x 120)	47.101,00
MÓDULO PARED 390	GAS NATURAL	KIQS02SA3J	370,0	392,7	3 (2 x 120 + 1 x 150)	48.501,00
MÓDULO PARED 420	GAS NATURAL	KIQS02SA4C	395,0	419,4	3 (1 x 120 + 2 x 150)	49.901,00
MÓDULO PARED 450	GAS NATURAL	KIQS02SA4F	420,0	446,1	3 (3 x 150)	51.301,00
MÓDULO PARED 480	GAS NATURAL	KIQS02SA4I	460,0	488,0	4 (4 x 120)	62.199,00
MÓDULO PARED 510	GAS NATURAL	KIQS02SA5B	485,0	514,7	4 (3 x 120 + 1 x 150)	63.599,00
MÓDULO PARED 540	GAS NATURAL	KIQS02SA5E	510,0	541,4	4 (2 x 120 + 2 x 150)	64.999,00
MÓDULO PARED 570	GAS NATURAL	KIQS02SA5H	535,0	568,1	4 (1 x 120 + 3 x 150)	66.394,00
MÓDULO PARED 600	GAS NATURAL	KIQS02SA6A	560,0	594,8	4 (4 x 150)	67.799,00
MÓDULO PARED 630	GAS NATURAL	KIQS02SA6D	600,0	636,7	5 (4 x 120 + 1 x 150)	78.913,00
MÓDULO PARED 660	GAS NATURAL	KIQS02SA6G	625,0	663,4	5 (3 x 120 + 2 x 150)	80.309,00
MÓDULO PARED 690	GAS NATURAL	KIQS02SA6J	650,0	690,1	5 (2 x 120 + 3 x 150)	81.709,00
MÓDULO PARED 720	GAS NATURAL	KIQS02SA7C	675,0	716,8	5 (1 x 120 + 4 x 150)	83.111,00
MÓDULO PARED 750	GAS NATURAL	KIQS02SA7F	700,0	743,5	5 (5 x 150)	84.509,00
MÓDULO PARED 780	GAS NATURAL	KIQS02SA7I	740,0	785,4	6 (4 x 120 + 2 x 150)	95.407,00
MÓDULO PARED 810	GAS NATURAL	KIQS02SA8B	765,0	812,1	6 (3x120 + 3 x 150)	96.807,00
MÓDULO PARED 870	GAS NATURAL	KIQS02SA8H	815,0	865,5	6 (1 x 120 + 5 x 150)	99.607,00
MÓDULO PARED 900	GAS NATURAL	KIQS02SA9A	840,0	892,2	6 (6 x 150)	101.007,00

(**) Versiones de generadores modulares suministradas para tener disponibilidad de un sistema térmico de baja potencia distribuido en 2 generadores de calor en lugar de 1

Para conseguir el código del modelo **PROPANO**, es necesario sustituir el **02** con el **06**.

Ej:

KIQS02SD45 GAS NATURAL

KIQS06SD45 PROPANO

Combinaciones con intercambiador de placas (*)

Modelo	Tipo de gas	Código	Capacidad térmica nominal (Qn)	Potencia térmica (50-30°C)	Módulos	Precio €
			kW	kW	N.º (n.º x [modelo])	
MÓDULO PARED 45	GAS NATURAL	KIQS02SB45	40,0	41,5	1 (1 x 45)	16.290,00
MÓDULO PARED 60	GAS NATURAL	KIQS02SB60	60,0	62,8	1 (1 x 60)	17.672,00
MÓDULO PARED 85	GAS NATURAL	KIQS02SB85	81,0	84,8	1 (1 x 85)	19.838,00
MÓDULO PARED 90 (**)	GAS NATURAL	KIQS02SB90	80,0	83,0	2 (2 x 45)	25.716,00
MÓDULO PARED 105 (**)	GAS NATURAL	KIQS02SBA1	100,0	104,3	2 (1 x 60 + 1 x 45)	27.100,00
MÓDULO PARED 120	GAS NATURAL	KIQS02SB1C	115,0	122,0	1 (1 x 120)	21.780,00
MÓDULO PARED 150	GAS NATURAL	KIQS02SB1F	140,0	148,7	1 (1 x 150)	23.805,00
MÓDULO PARED 170	GAS NATURAL	KIQS02SB1H	162,0	169,6	2 (2 x 85)	33.410,00
MÓDULO PARED 205	GAS NATURAL	KIQS02SBA2	196,0	206,8	2 (1 x 85 + 1 x 120)	35.354,00
MÓDULO PARED 240	GAS NATURAL	KIQS02SB2E	230,0	244,0	2 (2 x 120)	37.796,00
MÓDULO PARED 270	GAS NATURAL	KIQS02SB2H	255,0	270,7	2 (1 x 120 + 1 x 150)	39.198,00
MÓDULO PARED 300	GAS NATURAL	KIQS02SB3A	280,0	297,4	2 (2 x 150)	40.596,00
MÓDULO PARED 325	GAS NATURAL	KIQS02SBC3	311,0	328,8	3 (1 x 85 + 2 x 120)	51.648,00
MÓDULO PARED 360	GAS NATURAL	KIQS02SB3G	345,0	366,0	3 (3 x 120)	53.619,00
MÓDULO PARED 390	GAS NATURAL	KIQS02SB3J	370,0	392,7	3 (2 x 120 + 1 x 150)	55.488,00
MÓDULO PARED 420	GAS NATURAL	KIQS02SB4C	395,0	419,4	3 (1 x 120 + 2 x 150)	56.888,00
MÓDULO PARED 450	GAS NATURAL	KIQS02SB4F	420,0	446,1	3 (3 x 150)	58.285,00
MÓDULO PARED 480	GAS NATURAL	KIQS02SB4I	460,0	488,0	4 (4 x 120)	69.913,00
MÓDULO PARED 510	GAS NATURAL	KIQS02SB5B	485,0	514,7	4 (3 x 120 + 1 x 150)	71.315,00
MÓDULO PARED 540	GAS NATURAL	KIQS02SB5E	510,0	541,4	4 (2 x 120 + 2 x 150)	72.711,00
MÓDULO PARED 570	GAS NATURAL	KIQS02SB5H	535,0	568,1	4 (1 x 120 + 3 x 150)	74.581,00
MÓDULO PARED 600	GAS NATURAL	KIQS02SB6A	560,0	594,8	4 (4 x 150)	75.981,00
MÓDULO PARED 630	GAS NATURAL	KIQS02SB6D	600,0	636,7	5 (4 x 120 + 1 x 150)	87.571,00
MÓDULO PARED 660	GAS NATURAL	KIQS02SB6G	625,0	663,4	5 (3 x 120 + 2 x 150)	88.969,00
MÓDULO PARED 690	GAS NATURAL	KIQS02SB6J	650,0	690,1	5 (2 x 120 + 3 x 150)	90.371,00
MÓDULO PARED 720	GAS NATURAL	KIQS02SB7C	675,0	716,8	5 (1 x 120 + 4 x 150)	92.398,00
MÓDULO PARED 750	GAS NATURAL	KIQS02SB7F	700,0	743,5	5 (5 x 150)	93.796,00
MÓDULO PARED 780	GAS NATURAL	KIQS02SB7I	740,0	785,4	6 (4 x 120 + 2 x 150)	104.691,00
MÓDULO PARED 810	GAS NATURAL	KIQS02SB8B	765,0	812,1	6 (3x120 + 3 x 150)	106.725,00
MÓDULO PARED 870	GAS NATURAL	KIQS02SB8H	815,0	865,5	6 (1 x 120 + 5 x 150)	109.523,00
MÓDULO PARED 900	GAS NATURAL	KIQS02SB9A	840,0	892,2	6 (6 x 150)	110.921,00

(*) El código no incluye los colectores para conectar el intercambiador de placas con el circuito secundario de la instalación.

(**) Versiones de generadores modulares suministradas para tener disponibilidad de un sistema térmico de baja potencia distribuido en 2 generadores de calor en lugar de 1

Para conseguir el código del modelo **PROPANO**, es necesario sustituir el **02** con el **06**.

Ej:

KIQS02SD45 GAS NATURAL

KIQS06SD45 PROPANO

ITACA CH KR MÓDULO ESPALDA CONTRA ESPALDA

GENERADOR MODULAR DE CALOR DE CONDENSACIÓN PARA CENTRALES TÉRMICAS



- ▶ **Interfaz de usuario multilingüe**
- ▶ **Intercambiador de calor en acero inox de alta eficiencia**
- ▶ **Doble control de caudal electrónico del agua de calefacción**
- ▶ **Elevados rangos de modulación: para cada módulo hasta 1:10; para generador modular hasta 1:70**
- ▶ **Sistema de gestión cascada integrado**
- ▶ **Posibilidad de combinar hasta un total de 6 calderas (3 en línea delantera + 3 en línea trasera)**
- ▶ **Válvula antirretorno humos integrada**
-) Instalación para interior en armazón
-) Grupo hidráulico bajo-caldera para instalar con colectores agua (aislados) y gas, circulador alta eficiencia, rampas de conexión agua y gas
-) Grupo hidráulico inferior lado espalda completo con rampas de conexión agua (con aislamiento) y gas, llaves de 2 vías en impulsión y retorno, válvula antirretorno, circulador alta eficiencia
-) Llave de paso de dos vías en ida y retorno
-) Salida alarma o control válvula GLP, entrada para sonda externa, termostato ambiente, sonda acumulador, bomba instalación
-) Gestión 0-10 V en temperatura o potencia
-) Disponible en las versiones: con colectores directos; con separador hidráulico; con intercambiador de placas
-) Clase 6 de emisiones de NOx

Disponible en los modelos:

de **90** a **900**



ATENCIÓN

Los generadores de calor modular en bastidor portante descritos en esta sección del catálogo se deben instalar exclusivamente en el interior. No está incluida la instalación en ambiente exterior

El generador modular se suministra en las siguientes configuraciones:

Configuración del generador modular	
Colectores directos	Generador modular con conexiones al sistema hidráulico primario sin dispositivos de separación del circuito hidráulico (*)
Con separador hidráulico	Generador modular con conexiones al sistema hidráulico primario, dotado de separador hidráulico para la separación del circuito primario y secundario
Con intercambiador de placas	Generador modular con conexiones al sistema hidráulico primario, dotado de intercambiador de placas para la separación del circuito primario y secundario

(*) Es obligatorio prever la instalación de un separador hidráulico o de un intercambiador de placas para separar el circuito primario de calefacción (lado cascada) del circuito secundario de calefacción (lado sistema)

NB: Para mayores informaciones consulta nuestra página web www.fondital.com y descarga el catálogo "Módulos Itaca CH KR"



Combinaciones de colectores directos (*)

Modelo	Tipo de gas	Código	Capacidad térmica nominal (Qn)	Potencia térmica (50-30°C)	Módulos	** Precio €
			kW	kW	N.º (n.º x [modelo])	
MÓDULO PARED 90	GAS NATURAL	KIRS02SD90	80	83	2 (2 x 45)	-
MÓDULO PARED 120	GAS NATURAL	KIRS02SD1C	120	125,6	2 (2 x 60)	-
MÓDULO PARED 145	GAS NATURAL	KIRS02SDE1	141	147,6	2 (1 x 60 + 1 x 85)	-
MÓDULO PARED 170	GAS NATURAL	KIRS02SD1H	162	169,6	2 (2 x 85)	-
MÓDULO PARED 180	GAS NATURAL	KIRS02SD1I	180	188,4	3 (3 x 60)	-
MÓDULO PARED 205	GAS NATURAL	KIRS02SDA2	201	210,4	3 (2 x 60 + 1 x 85)	-
MÓDULO PARED 240	GAS NATURAL	KIRS02SD2E	230	244	2 (2 x 120)	-
MÓDULO PARED 255	GAS NATURAL	KIRS02SDF2	243	254,4	3 (3 x 85)	-
MÓDULO PARED 270	GAS NATURAL	KIRS02SD2H	255	270,7	2 (1 x 120 + 1 x 150)	-
MÓDULO PARED 300	GAS NATURAL	KIRS02SD3A	280	297,4	2 (2 x 150)	-
MÓDULO PARED 360	GAS NATURAL	KIRS02SD3G	345	366	3 (3 x 120)	-
MÓDULO PARED 390	GAS NATURAL	KIRS02SD3J	370	392,7	3 (2 x 120 + 1 x 150)	-
MÓDULO PARED 450	GAS NATURAL	KIRS02SD4F	420	446,1	3 (3 x 150)	-
MÓDULO PARED 480	GAS NATURAL	KIRS02SD4I	460	488	4 (4 x 120)	-
MÓDULO PARED 540	GAS NATURAL	KIRS02SD5E	510	541,4	4 (2 x 120 + 2 x 150)	-
MÓDULO PARED 600	GAS NATURAL	KIRS02SD6A	560	594,8	4 (4 x 150)	-
MÓDULO PARED 660	GAS NATURAL	KIRS02SD6G	625	663,4	5 (3 x 120 + 2 x 150)	-
MÓDULO PARED 750	GAS NATURAL	KIRS02SD7F	700	743,5	5 (5 x 150)	-
MÓDULO PARED 810	GAS NATURAL	KIRS02SD8B	765	812,1	6 (3 x 120 + 3 x 150)	-
MÓDULO PARED 900	GAS NATURAL	KIRS02SD9A	840	892,2	6 (6 x 150)	-

(*) Es obligatorio prever la instalación de un separador hidráulico o de un intercambiador de placas para separar el circuito primario de calefacción (lado cascada) del circuito secundario de calefacción (lado sistema)

Para conseguir el código del modelo **PROPANO**, es necesario sustituir el **02** con el **06**.

Ej:
KIRS**02**SD45 GAS NATURAL
KIRS**06**SD45 PROPANO

** Consultar condiciones

CALDERAS DE CONDENSACION < 35 kW
CALDERAS TRADICIONALES
CALDERAS DE CONDENSACION > 35 kW - MÓDULOS
EVAHUACION DE HIDRÓGENO Y ACÉTILO
BOMBAS DE CALOR
SISTEMAS HÍBRIDOS
PANELES
CALENTADOR
SOLAR TÉRMICO
ACUMULADORES
RADIADORES PROFUNDOS
RADIADORES DECORATIVOS
RADIADORES ADOFINO BANO
RADIADORES DE DISEÑO
ACCESORIOS RADIADORES
RADIADORES ELÉCTRICOS
RADIADOR MIXTAL A GAS

Combinaciones con separador hidráulico

Modelo	Tipo de gas	Código	Capacidad térmica nominal (Qn)	Potencia térmica (50-30°C)	Módulos	** Precio €
			kW	kW	N.º (n.º x [modelo])	
MÓDULO PARED 90	GAS NATURAL	KIRS02SA90	80	83	2 (2 x 45)	-
MÓDULO PARED 120	GAS NATURAL	KIRS02SA1C	120	125,6	2 (2 x 60)	-
MÓDULO PARED 145	GAS NATURAL	KIRS02SAE1	141	147,6	2 (1 x 60 + 1 x 85)	-
MÓDULO PARED 170	GAS NATURAL	KIRS02SA1H	162	169,6	2 (2 x 85)	-
MÓDULO PARED 180	GAS NATURAL	KIRS02SA1I	180	188,4	3 (3 x 60)	-
MÓDULO PARED 205	GAS NATURAL	KIRS02SAA2	201	210,4	3 (2 x 60 + 1 x 85)	-
MÓDULO PARED 240	GAS NATURAL	KIRS02SA2E	230	244	2 (2 x 120)	-
MÓDULO PARED 255	GAS NATURAL	KIRS02SAF2	243	254,4	3 (3 x 85)	-
MÓDULO PARED 270	GAS NATURAL	KIRS02SA2H	255	270,7	2 (1 x 120 + 1 x 150)	-
MÓDULO PARED 300	GAS NATURAL	KIRS02SA3A	280	297,4	2 (2 x 150)	-
MÓDULO PARED 360	GAS NATURAL	KIRS02SA3G	345	366	3 (3 x 120)	-
MÓDULO PARED 390	GAS NATURAL	KIRS02SA3J	370	392,7	3 (2 x 120 + 1 x 150)	-
MÓDULO PARED 450	GAS NATURAL	KIRS02SA4F	420	446,1	3 (3 x 150)	-
MÓDULO PARED 480	GAS NATURAL	KIRS02SA4I	460	488	4 (4 x 120)	-
MÓDULO PARED 540	GAS NATURAL	KIRS02SA5E	510	541,4	4 (2 x 120 + 2 x 150)	-
MÓDULO PARED 600	GAS NATURAL	KIRS02SA6A	560	594,8	4 (4 x 150)	-
MÓDULO PARED 660	GAS NATURAL	KIRS02SA6G	625	663,4	5 (3 x 120 + 2 x 150)	-
MÓDULO PARED 750	GAS NATURAL	KIRS02SA7F	700	743,5	5 (5 x 150)	-
MÓDULO PARED 810	GAS NATURAL	KIRS02SA8B	765	812,1	6 (3 x 120 + 3 x 150)	-
MÓDULO PARED 900	GAS NATURAL	KIRS02SA9A	840	892,2	6 (6 x 150)	-

Para conseguir el código del modelo **PROPANO**, es necesario sustituir el **02** con el **06**.

Ej:

KIRS**02**SD45 GAS NATURAL

KIRS**06**SD45 PROPANO

** Consultar condiciones

Combinaciones con intercambiador de placas (*)						
Modelo	Tipo de gas	Código	Capacidad térmica nominal (Qn)	Potencia térmica (50-30°C)	Módulos	** Precio €
			kW	kW	N.º (n.º x [modelo])	
MÓDULO PARED 90	GAS NATURAL	KIRS02SB90	80	83	2 (2 x 45)	-
MÓDULO PARED 120	GAS NATURAL	KIRS02SB1C	120	125,6	2 (2 x 60)	-
MÓDULO PARED 145	GAS NATURAL	KIRS02SBE1	141	147,6	2 (1 x 60 + 1 x 85)	-
MÓDULO PARED 170	GAS NATURAL	KIRS02SB1H	162	169,6	2 (2 x 85)	-
MÓDULO PARED 180	GAS NATURAL	KIRS02SB1I	180	188,4	3 (3 x 60)	-
MÓDULO PARED 205	GAS NATURAL	KIRS02SBA2	201	210,4	3 (2 x 60 + 1 x 85)	-
MÓDULO PARED 240	GAS NATURAL	KIRS02SB2E	230	244	2 (2 x 120)	-
MÓDULO PARED 255	GAS NATURAL	KIRS02SBF2	243	254,4	3 (3 x 85)	-
MÓDULO PARED 270	GAS NATURAL	KIRS02SB2H	255	270,7	2 (1 x 120 + 1 x 150)	-
MÓDULO PARED 300	GAS NATURAL	KIRS02SB3A	280	297,4	2 (2 x 150)	-
MÓDULO PARED 360	GAS NATURAL	KIRS02SB3G	345	366	3 (3 x 120)	-
MÓDULO PARED 390	GAS NATURAL	KIRS02SB3J	370	392,7	3 (2 x 120 + 1 x 150)	-
MÓDULO PARED 450	GAS NATURAL	KIRS02SB4F	420	446,1	3 (3 x 150)	-
MÓDULO PARED 480	GAS NATURAL	KIRS02SB4I	460	488	4 (4 x 120)	-
MÓDULO PARED 540	GAS NATURAL	KIRS02SB5E	510	541,4	4 (2 x 120 + 2 x 150)	-
MÓDULO PARED 600	GAS NATURAL	KIRS02SB6A	560	594,8	4 (4 x 150)	-
MÓDULO PARED 660	GAS NATURAL	KIRS02SB6G	625	663,4	5 (3 x 120 + 2 x 150)	-
MÓDULO PARED 750	GAS NATURAL	KIRS02SB7F	700	743,5	5 (5 x 150)	-
MÓDULO PARED 810	GAS NATURAL	KIRS02SB8B	765	812,1	6 (3 x 120 + 3 x 150)	-
MÓDULO PARED 900	GAS NATURAL	KIRS02SB9A	840	892,2	6 (6 x 150)	-

(*) El código no incluye los colectores para conectar el intercambiador de placas con el circuito secundario de la instalación.

Para conseguir el código del modelo **PROPANO**, es necesario sustituir el **02** con el **06**.

Ej:

KIRS02SD45 GAS NATURAL

KIRS06SD45 PROPANO

** Consultar condiciones

ITACA CH KR MÓDULO EN ARMARIO

GENERADOR MODULAR DE CALOR DE CONDENSACIÓN PARA CENTRALES TÉRMICAS



- ▶ **Armario de acero pintado con polvo de poliéster para exterior**
- ▶ **Interfaz de usuario multilingüe**
- ▶ **Intercambiador de calor en acero inox de alta eficiencia**
- ▶ **Doble control de caudal electrónico del agua de calefacción**
- ▶ **Elevados rangos de modulación: para cada módulo hasta 1:10; para generador modular hasta 1:70**
- ▶ **Sistema de gestión cascada integrado**
- ▶ **Posibilidad de instalar en cascada hasta 6 calderas**
- ▶ **Válvula antirretorno humos integrada**
-) Grupo hidráulico bajo-caldera para instalar con colectores agua (aislados) y gas, circulador alta eficiencia, rampas de conexión agua y gas, depósito de expansión
-) Llave de paso de dos vías en ida y retorno
-) Salida alarma o control válvula GLP, entrada para sonda externa, termostato ambiente, sonda acumulador, bomba instalación
-) Gestión 0-10 V en temperatura o potencia
-) Gestión de la cascada con sistema Master-Slave desde cuadro mandos de la caldera
-) Disponible en las versiones: con colectores directos; con separador hidráulico; con intercambiador de placas

Disponible en los modelos:

de **45** a **900**

No se requiere la clase energética declarada para los modelos de potencia superiores a los 70 kW.

El generador modular se suministra en las siguientes configuraciones:

Configuración del generador modular	
Colectores directos	Generador modular con conexiones al sistema hidráulico primario sin dispositivos de separación del circuito hidráulico (*)
Con separador hidráulico	Generador modular con conexiones al sistema hidráulico primario, dotado de separador hidráulico para la separación del circuito primario y secundario
Con intercambiador de placas	Generador modular con conexiones al sistema hidráulico primario, dotado de intercambiador de placas para la separación del circuito primario y secundario

(*) Es obligatorio prever la instalación de un separador hidráulico o de un intercambiador de placas para separar el circuito primario de calefacción (lado cascada) del circuito secundario de calefacción (lado sistema)

NB: Para mayores informaciones consulta nuestra página web www.fondital.com y descarga el catálogo "Módulos Itaca CH KR"



Combinaciones de colectores directos (*)						
Modelo	Tipo de gas	Código	Capacidad térmica nominal (Qn)	Potencia térmica (50-30°C)	Módulos	Precio €
			kW	kW	N.º (n.º x [modelo])	
MÓDULO ARMARIO 45	GAS NATURAL	KIQS02SO45	40,0	41,5	1 (1 x 45)	11.127,00
MÓDULO ARMARIO 60	GAS NATURAL	KIQS02SO60	60,0	62,8	1 (1 x 60)	12.509,00
MÓDULO ARMARIO 85	GAS NATURAL	KIQS02SO85	81,0	84,8	1 (1 x 85)	14.659,00
MÓDULO ARMARIO 90 (**)	GAS NATURAL	KIQS02SO90	80,0	83,0	2 (2 x 45)	22.241,00
MÓDULO ARMARIO 105 (**)	GAS NATURAL	KIQS02SOA1	100,0	104,3	2 (1 x 60 + 1 x 45)	23.624,00
MÓDULO ARMARIO 120	GAS NATURAL	KIQS02SO1C	115,0	122,0	1 (1 x 120)	16.715,00
MÓDULO ARMARIO 150	GAS NATURAL	KIQS02SO1F	140,0	148,7	1 (1 x 150)	18.115,00
MÓDULO ARMARIO 170	GAS NATURAL	KIQS02SO1H	162,0	169,6	2 (2 x 85)	29.309,00
MÓDULO ARMARIO 205	GAS NATURAL	KIQS02SOA2	196,0	206,8	2 (1 x 85 + 1 x 120)	31.360,00
MÓDULO ARMARIO 240	GAS NATURAL	KIQS02SO2E	230,0	244,0	2 (2 x 120)	33.417,00
MÓDULO ARMARIO 270	GAS NATURAL	KIQS02SO2H	255,0	270,7	2 (1 x 120 + 1 x 150)	34.817,00
MÓDULO ARMARIO 300	GAS NATURAL	KIQS02SO3A	280,0	297,4	2 (2 x 150)	36.215,00
MÓDULO ARMARIO 325	GAS NATURAL	KIQS02SOC3	311,0	328,8	3 (1 x 85 + 2 x 120)	47.571,00
MÓDULO ARMARIO 360	GAS NATURAL	KIQS02SO3G	345,0	366,0	3 (3 x 120)	49.628,00
MÓDULO ARMARIO 390	GAS NATURAL	KIQS02SO3J	370,0	392,7	3 (2 x 120 + 1 x 150)	51.025,00
MÓDULO ARMARIO 420	GAS NATURAL	KIQS02SO4C	395,0	419,4	3 (1 x 120 + 2 x 150)	52.428,00
MÓDULO ARMARIO 450	GAS NATURAL	KIQS02SO4F	420,0	446,1	3 (3 x 150)	53.828,00
MÓDULO ARMARIO 480	GAS NATURAL	KIQS02SO4I	460,0	488,0	4 (4 x 120)	65.823,00
MÓDULO ARMARIO 510	GAS NATURAL	KIQS02SO5B	485,0	514,7	4 (3 x 120 + 1 x 150)	67.225,00
MÓDULO ARMARIO 540	GAS NATURAL	KIQS02SO5E	510,0	541,4	4 (2 x 120 + 2 x 150)	68.623,00
MÓDULO ARMARIO 570	GAS NATURAL	KIQS02SO5H	535,0	568,1	4 (1 x 120 + 3 x 150)	70.023,00
MÓDULO ARMARIO 600	GAS NATURAL	KIQS02SO6A	560,0	594,8	4 (4 x 150)	71.425,00
MÓDULO ARMARIO 630	GAS NATURAL	KIQS02SO6D	600,0	636,7	5 (4 x 120 + 1 x 150)	83.418,00
MÓDULO ARMARIO 660	GAS NATURAL	KIQS02SO6G	625,0	663,4	5 (3 x 120 + 2 x 150)	84.823,00
MÓDULO ARMARIO 690	GAS NATURAL	KIQS02SO6J	650,0	690,1	5 (2 x 120 + 3 x 150)	86.220,00
MÓDULO ARMARIO 720	GAS NATURAL	KIQS02SO7C	675,0	716,8	5 (1 x 120 + 4 x 150)	87.620,00
MÓDULO ARMARIO 750	GAS NATURAL	KIQS02SO7F	700,0	743,5	5 (5 x 150)	89.018,00
MÓDULO ARMARIO 780	GAS NATURAL	KIQS02SO7I	740,0	785,4	6 (4 x 120 + 2 x 150)	101.033,00
MÓDULO ARMARIO 810	GAS NATURAL	KIQS02SO8B	765,0	812,1	6 (3x120 + 3 x 150)	102.433,00
MÓDULO ARMARIO 870	GAS NATURAL	KIQS02SO8H	815,0	865,5	6 (1 x 120 + 5 x 150)	105.231,00
MÓDULO ARMARIO 900	GAS NATURAL	KIQS02SO9A	840,0	892,2	6 (6 x 150)	106.631,00

(*) Es obligatorio prever la instalación de un separador hidráulico o de un intercambiador de placas para separar el circuito primario de calefacción (lado cascada) del circuito secundario de calefacción (lado sistema)

(**) Versiones de generadores modulares suministradas para tener disponibilidad de un sistema térmico de baja potencia distribuido en 2 generadores de calor en lugar de 1

Para conseguir el código del modelo **PROPANO**, es necesario sustituir el **02** con el **06**.

Ej:
KIQS**02**SO45 GAS NATURAL
KIQS**06**SO45 PROPANO



Combinaciones con separador hidráulico a la izquierda

Modelo	Tipo de gas	Código	Capacidad térmica nominal (Qn)	Potencia térmica (50-30°C)	Módulos	Precio €
			kW	kW	N.º (n.º x [modelo])	
MÓDULO ARMARIO 45	GAS NATURAL	KIQS02SK45	40,0	41,5	1 (1 x 45)	15.226,00
MÓDULO ARMARIO 60	GAS NATURAL	KIQS02SK60	60,0	62,8	1 (1 x 60)	16.608,00
MÓDULO ARMARIO 85	GAS NATURAL	KIQS02SK85	81,0	84,8	1 (1 x 85)	18.758,00
MÓDULO ARMARIO 90 (**)	GAS NATURAL	KIQS02SK90	80,0	83,0	2 (2 x 45)	25.879,00
MÓDULO ARMARIO 105 (**)	GAS NATURAL	KIQS02SKA1	100,0	104,3	2 (1 x 60 + 1 x 45)	27.264,00
MÓDULO ARMARIO 120	GAS NATURAL	KIQS02SK1C	115,0	122,0	1 (1 x 120)	20.815,00
MÓDULO ARMARIO 150	GAS NATURAL	KIQS02SK1F	140,0	148,7	1 (1 x 150)	22.210,00
MÓDULO ARMARIO 170	GAS NATURAL	KIQS02SK1H	162,0	169,6	2 (2 x 85)	32.949,00
MÓDULO ARMARIO 205	GAS NATURAL	KIQS02SKA2	196,0	206,8	2 (1 x 85 + 1 x 120)	35.000,00
MÓDULO ARMARIO 240	GAS NATURAL	KIQS02SK2E	230,0	244,0	2 (2 x 120)	37.055,00
MÓDULO ARMARIO 270	GAS NATURAL	KIQS02SK2H	255,0	270,7	2 (1 x 120 + 1 x 150)	38.457,00
MÓDULO ARMARIO 300	GAS NATURAL	KIQS02SK3A	280,0	297,4	2 (2 x 150)	39.855,00
MÓDULO ARMARIO 325	GAS NATURAL	KIQS02SKC3	311,0	328,8	3 (1 x 85 + 2 x 120)	51.214,00
MÓDULO ARMARIO 360	GAS NATURAL	KIQS02SK3G	345,0	366,0	3 (3 x 120)	53.265,00
MÓDULO ARMARIO 390	GAS NATURAL	KIQS02SK3J	370,0	392,7	3 (2 x 120 + 1 x 150)	54.668,00
MÓDULO ARMARIO 420	GAS NATURAL	KIQS02SK4C	395,0	419,4	3 (1 x 120 + 2 x 150)	56.065,00
MÓDULO ARMARIO 450	GAS NATURAL	KIQS02SK4F	420,0	446,1	3 (3 x 150)	57.465,00
MÓDULO ARMARIO 480	GAS NATURAL	KIQS02SK4I	460,0	488,0	4 (4 x 120)	69.463,00
MÓDULO ARMARIO 510	GAS NATURAL	KIQS02SK5B	485,0	514,7	4 (3 x 120 + 1 x 150)	70.861,00
MÓDULO ARMARIO 540	GAS NATURAL	KIQS02SK5E	510,0	541,4	4 (2 x 120 + 2 x 150)	72.263,00
MÓDULO ARMARIO 570	GAS NATURAL	KIQS02SK5H	535,0	568,1	4 (1 x 120 + 3 x 150)	73.661,00
MÓDULO ARMARIO 600	GAS NATURAL	KIQS02SK6A	560,0	594,8	4 (4 x 150)	75.063,00
MÓDULO ARMARIO 630	GAS NATURAL	KIQS02SK6D	600,0	636,7	5 (4 x 120 + 1 x 150)	87.063,00
MÓDULO ARMARIO 660	GAS NATURAL	KIQS02SK6G	625,0	663,4	5 (3 x 120 + 2 x 150)	88.458,00
MÓDULO ARMARIO 690	GAS NATURAL	KIQS02SK6J	650,0	690,1	5 (2 x 120 + 3 x 150)	89.860,00
MÓDULO ARMARIO 720	GAS NATURAL	KIQS02SK7C	675,0	716,8	5 (1 x 120 + 4 x 150)	91.258,00
MÓDULO ARMARIO 750	GAS NATURAL	KIQS02SK7F	700,0	743,5	5 (5 x 150)	92.660,00
MÓDULO ARMARIO 780	GAS NATURAL	KIQS02SK7I	740,0	785,4	6 (4 x 120 + 2 x 150)	104.673,00
MÓDULO ARMARIO 810	GAS NATURAL	KIQS02SK8B	765,0	812,1	6 (3x120 + 3 x 150)	106.071,00
MÓDULO ARMARIO 870	GAS NATURAL	KIQS02SK8H	815,0	865,5	6 (1 x 120 + 5 x 150)	108.871,00
MÓDULO ARMARIO 900	GAS NATURAL	KIQS02SK9A	840,0	892,2	6 (6 x 150)	110.271,00

Combinaciones con separador hidráulico a la derecha

Modelo	Tipo de gas	Código	Capacidad térmica nominal (Qn)	Potencia térmica (50-30°C)	Módulos	Precio €
			kW	kW	N.º (n.º x [modelo])	
MÓDULO ARMARIO 45	GAS NATURAL	KIQS02SL45	40,0	41,5	1 (1 x 45)	15.226,00
MÓDULO ARMARIO 60	GAS NATURAL	KIQS02SL60	60,0	62,8	1 (1 x 60)	16.608,00
MÓDULO ARMARIO 85	GAS NATURAL	KIQS02SL85	81,0	84,8	1 (1 x 85)	18.758,00
MÓDULO ARMARIO 90 (**)	GAS NATURAL	KIQS02SL90	80,0	83,0	2 (2 x 45)	25.879,00
MÓDULO ARMARIO 105 (**)	GAS NATURAL	KIQS02SLA1	100,0	104,3	2 (1 x 60 + 1 x 45)	27.264,00
MÓDULO ARMARIO 120	GAS NATURAL	KIQS02SL1C	115,0	122,0	1 (1 x 120)	20.815,00
MÓDULO ARMARIO 150	GAS NATURAL	KIQS02SL1F	140,0	148,7	1 (1 x 150)	22.210,00
MÓDULO ARMARIO 170	GAS NATURAL	KIQS02SL1H	162,0	169,6	2 (2 x 85)	32.949,00
MÓDULO ARMARIO 205	GAS NATURAL	KIQS02SLA2	196,0	206,8	2 (1 x 85 + 1 x 120)	35.000,00
MÓDULO ARMARIO 240	GAS NATURAL	KIQS02SL2E	230,0	244,0	2 (2 x 120)	37.055,00
MÓDULO ARMARIO 270	GAS NATURAL	KIQS02SL2H	255,0	270,7	2 (1 x 120 + 1 x 150)	38.457,00
MÓDULO ARMARIO 300	GAS NATURAL	KIQS02SL3A	280,0	297,4	2 (2 x 150)	39.855,00
MÓDULO ARMARIO 325	GAS NATURAL	KIQS02SLC3	311,0	328,8	3 (1 x 85 + 2 x 120)	51.214,00
MÓDULO ARMARIO 360	GAS NATURAL	KIQS02SL3G	345,0	366,0	3 (3 x 120)	53.265,00
MÓDULO ARMARIO 390	GAS NATURAL	KIQS02SL3J	370,0	392,7	3 (2 x 120 + 1 x 150)	54.668,00
MÓDULO ARMARIO 420	GAS NATURAL	KIQS02SL4C	395,0	419,4	3 (1 x 120 + 2 x 150)	56.065,00
MÓDULO ARMARIO 450	GAS NATURAL	KIQS02SL4F	420,0	446,1	3 (3 x 150)	57.465,00
MÓDULO ARMARIO 480	GAS NATURAL	KIQS02SL4I	460,0	488,0	4 (4 x 120)	69.463,00
MÓDULO ARMARIO 510	GAS NATURAL	KIQS02SL5B	485,0	514,7	4 (3 x 120 + 1 x 150)	70.861,00
MÓDULO ARMARIO 540	GAS NATURAL	KIQS02SL5E	510,0	541,4	4 (2 x 120 + 2 x 150)	72.263,00
MÓDULO ARMARIO 570	GAS NATURAL	KIQS02SL5H	535,0	568,1	4 (1 x 120 + 3 x 150)	73.661,00
MÓDULO ARMARIO 600	GAS NATURAL	KIQS02SL6A	560,0	594,8	4 (4 x 150)	75.063,00
MÓDULO ARMARIO 630	GAS NATURAL	KIQS02SL6D	600,0	636,7	5 (4 x 120 + 1 x 150)	87.063,00
MÓDULO ARMARIO 660	GAS NATURAL	KIQS02SL6G	625,0	663,4	5 (3 x 120 + 2 x 150)	88.458,00
MÓDULO ARMARIO 690	GAS NATURAL	KIQS02SL6J	650,0	690,1	5 (2 x 120 + 3 x 150)	89.860,00
MÓDULO ARMARIO 720	GAS NATURAL	KIQS02SL7C	675,0	716,8	5 (1 x 120 + 4 x 150)	91.258,00
MÓDULO ARMARIO 750	GAS NATURAL	KIQS02SL7F	700,0	743,5	5 (5 x 150)	92.660,00
MÓDULO ARMARIO 780	GAS NATURAL	KIQS02SL7I	740,0	785,4	6 (4 x 120 + 2 x 150)	104.673,00
MÓDULO ARMARIO 810	GAS NATURAL	KIQS02SL8B	765,0	812,1	6 (3x120 + 3 x 150)	106.071,00
MÓDULO ARMARIO 870	GAS NATURAL	KIQS02SL8H	815,0	865,5	6 (1 x 120 + 5 x 150)	108.871,00
MÓDULO ARMARIO 900	GAS NATURAL	KIQS02SL9A	840,0	892,2	6 (6 x 150)	110.271,00

(**) Versiones de generadores modulares suministradas para tener disponibilidad de un sistema térmico de baja potencia distribuido en 2 generadores de calor en lugar de 1

Combinaciones con intercambiador de placas a la izquierda						
Modelo	Tipo de gas	Código	Capacidad térmica nominal (Qn)	Potencia térmica (50-30°C)	Módulos	Precio €
			kW	kW	N.º (n.º x [modelo])	
MÓDULO ARMARIO 45	GAS NATURAL	KIQS02SM45	40,0	41,5	1 (1 x 45)	22.416,00
MÓDULO ARMARIO 60	GAS NATURAL	KIQS02SM60	60,0	62,8	1 (1 x 60)	23.798,00
MÓDULO ARMARIO 85	GAS NATURAL	KIQS02SM85	81,0	84,8	1 (1 x 85)	25.951,00
MÓDULO ARMARIO 90 (**)	GAS NATURAL	KIQS02SM90	80,0	83,0	2 (2 x 45)	33.054,00
MÓDULO ARMARIO 105 (**)	GAS NATURAL	KIQS02SMA1	100,0	104,3	2 (1 x 60 + 1 x 45)	34.438,00
MÓDULO ARMARIO 120	GAS NATURAL	KIQS02SM1C	115,0	122,0	1 (1 x 120)	28.005,00
MÓDULO ARMARIO 150	GAS NATURAL	KIQS02SM1F	140,0	148,7	1 (1 x 150)	30.030,00
MÓDULO ARMARIO 170	GAS NATURAL	KIQS02SM1H	162,0	169,6	2 (2 x 85)	40.751,00
MÓDULO ARMARIO 205	GAS NATURAL	KIQS02SMA2	196,0	206,8	2 (1 x 85 + 1 x 120)	42.805,00
MÓDULO ARMARIO 240	GAS NATURAL	KIQS02SM2E	230,0	244,0	2 (2 x 120)	45.334,00
MÓDULO ARMARIO 270	GAS NATURAL	KIQS02SM2H	255,0	270,7	2 (1 x 120 + 1 x 150)	46.731,00
MÓDULO ARMARIO 300	GAS NATURAL	KIQS02SM3A	280,0	297,4	2 (2 x 150)	48.134,00
MÓDULO ARMARIO 325	GAS NATURAL	KIQS02SMC3	311,0	328,8	3 (1 x 85 + 2 x 120)	60.120,00
MÓDULO ARMARIO 360	GAS NATURAL	KIQS02SM3G	345,0	366,0	3 (3 x 120)	62.172,00
MÓDULO ARMARIO 390	GAS NATURAL	KIQS02SM3J	370,0	392,7	3 (2 x 120 + 1 x 150)	64.042,00
MÓDULO ARMARIO 420	GAS NATURAL	KIQS02SM4C	395,0	419,4	3 (1 x 120 + 2 x 150)	65.440,00
MÓDULO ARMARIO 450	GAS NATURAL	KIQS02SM4F	420,0	446,1	3 (3 x 150)	66.840,00
MÓDULO ARMARIO 480	GAS NATURAL	KIQS02SM4I	460,0	488,0	4 (4 x 120)	79.630,00
MÓDULO ARMARIO 510	GAS NATURAL	KIQS02SM5B	485,0	514,7	4 (3 x 120 + 1 x 150)	81.028,00
MÓDULO ARMARIO 540	GAS NATURAL	KIQS02SM5E	510,0	541,4	4 (2 x 120 + 2 x 150)	82.426,00
MÓDULO ARMARIO 570	GAS NATURAL	KIQS02SM5H	535,0	568,1	4 (1 x 120 + 3 x 150)	84.296,00
MÓDULO ARMARIO 600	GAS NATURAL	KIQS02SM6A	560,0	594,8	4 (4 x 150)	85.696,00
MÓDULO ARMARIO 630	GAS NATURAL	KIQS02SM6D	600,0	636,7	5 (4 x 120 + 1 x 150)	98.166,00
MÓDULO ARMARIO 660	GAS NATURAL	KIQS02SM6G	625,0	663,4	5 (3 x 120 + 2 x 150)	99.568,00
MÓDULO ARMARIO 690	GAS NATURAL	KIQS02SM6J	650,0	690,1	5 (2 x 120 + 3 x 150)	100.964,00
MÓDULO ARMARIO 720	GAS NATURAL	KIQS02SM7C	675,0	716,8	5 (1 x 120 + 4 x 150)	102.993,00
MÓDULO ARMARIO 750	GAS NATURAL	KIQS02SM7F	700,0	743,5	5 (5 x 150)	104.396,00
MÓDULO ARMARIO 780	GAS NATURAL	KIQS02SM7I	740,0	785,4	6 (4 x 120 + 2 x 150)	116.409,00
MÓDULO ARMARIO 810	GAS NATURAL	KIQS02SM8B	765,0	812,1	6 (3x120 + 3 x 150)	118.436,00
MÓDULO ARMARIO 870	GAS NATURAL	KIQS02SM8H	815,0	865,5	6 (1 x 120 + 5 x 150)	121.236,00
MÓDULO ARMARIO 900	GAS NATURAL	KIQS02SM9A	840,0	892,2	6 (6 x 150)	122.636,00

Combinaciones con intercambiador de placas a la derecha						
Modelo	Tipo de gas	Código	Capacidad térmica nominal (Qn)	Potencia térmica (50-30°C)	Módulos	Precio €
			kW	kW	N.º (n.º x [modelo])	
MÓDULO ARMARIO 45	GAS NATURAL	KIQS02SN45	40,0	41,5	1 (1 x 45)	22.416,00
MÓDULO ARMARIO 60	GAS NATURAL	KIQS02SN60	60,0	62,8	1 (1 x 60)	23.798,00
MÓDULO ARMARIO 85	GAS NATURAL	KIQS02SN85	81,0	84,8	1 (1 x 85)	25.951,00
MÓDULO ARMARIO 90 (**)	GAS NATURAL	KIQS02SN90	80,0	83,0	2 (2 x 45)	33.054,00
MÓDULO ARMARIO 105 (**)	GAS NATURAL	KIQS02SNA1	100,0	104,3	2 (1 x 60 + 1 x 45)	34.438,00
MÓDULO ARMARIO 120	GAS NATURAL	KIQS02SN1C	115,0	122,0	1 (1 x 120)	28.005,00
MÓDULO ARMARIO 150	GAS NATURAL	KIQS02SN1F	140,0	148,7	1 (1 x 150)	30.030,00
MÓDULO ARMARIO 170	GAS NATURAL	KIQS02SN1H	162,0	169,6	2 (2 x 85)	40.751,00
MÓDULO ARMARIO 205	GAS NATURAL	KIQS02SNA2	196,0	206,8	2 (1 x 85 + 1 x 120)	42.805,00
MÓDULO ARMARIO 240	GAS NATURAL	KIQS02SN2E	230,0	244,0	2 (2 x 120)	45.334,00
MÓDULO ARMARIO 270	GAS NATURAL	KIQS02SN2H	255,0	270,7	2 (1 x 120 + 1 x 150)	46.731,00
MÓDULO ARMARIO 300	GAS NATURAL	KIQS02SN3A	280,0	297,4	2 (2 x 150)	48.134,00
MÓDULO ARMARIO 325	GAS NATURAL	KIQS02SNC3	311,0	328,8	3 (1 x 85 + 2 x 120)	60.120,00
MÓDULO ARMARIO 360	GAS NATURAL	KIQS02SN3G	345,0	366,0	3 (3 x 120)	62.172,00
MÓDULO ARMARIO 390	GAS NATURAL	KIQS02SN3J	370,0	392,7	3 (2 x 120 + 1 x 150)	64.042,00
MÓDULO ARMARIO 420	GAS NATURAL	KIQS02SN4C	395,0	419,4	3 (1 x 120 + 2 x 150)	65.440,00
MÓDULO ARMARIO 450	GAS NATURAL	KIQS02SN4F	420,0	446,1	3 (3 x 150)	66.840,00
MÓDULO ARMARIO 480	GAS NATURAL	KIQS02SN4I	460,0	488,0	4 (4 x 120)	79.630,00
MÓDULO ARMARIO 510	GAS NATURAL	KIQS02SN5B	485,0	514,7	4 (3 x 120 + 1 x 150)	81.028,00
MÓDULO ARMARIO 540	GAS NATURAL	KIQS02SN5E	510,0	541,4	4 (2 x 120 + 2 x 150)	82.426,00
MÓDULO ARMARIO 570	GAS NATURAL	KIQS02SN5H	535,0	568,1	4 (1 x 120 + 3 x 150)	84.296,00
MÓDULO ARMARIO 600	GAS NATURAL	KIQS02SN6A	560,0	594,8	4 (4 x 150)	85.696,00
MÓDULO ARMARIO 630	GAS NATURAL	KIQS02SN6D	600,0	636,7	5 (4 x 120 + 1 x 150)	98.166,00
MÓDULO ARMARIO 660	GAS NATURAL	KIQS02SN6G	625,0	663,4	5 (3 x 120 + 2 x 150)	99.568,00
MÓDULO ARMARIO 690	GAS NATURAL	KIQS02SN6J	650,0	690,1	5 (2 x 120 + 3 x 150)	100.964,00
MÓDULO ARMARIO 720	GAS NATURAL	KIQS02SN7C	675,0	716,8	5 (1 x 120 + 4 x 150)	102.993,00
MÓDULO ARMARIO 750	GAS NATURAL	KIQS02SN7F	700,0	743,5	5 (5 x 150)	104.396,00
MÓDULO ARMARIO 780	GAS NATURAL	KIQS02SN7I	740,0	785,4	6 (4 x 120 + 2 x 150)	116.409,00
MÓDULO ARMARIO 810	GAS NATURAL	KIQS02SN8B	765,0	812,1	6 (3x120 + 3 x 150)	118.436,00
MÓDULO ARMARIO 870	GAS NATURAL	KIQS02SN8H	815,0	865,5	6 (1 x 120 + 5 x 150)	121.236,00
MÓDULO ARMARIO 900	GAS NATURAL	KIQS02SN9A	840,0	892,2	6 (6 x 150)	122.636,00

(**) Versiones de generadores modulares suministradas para tener disponibilidad de un sistema térmico de baja potencia distribuido en 2 generadores de calor en lugar de 1

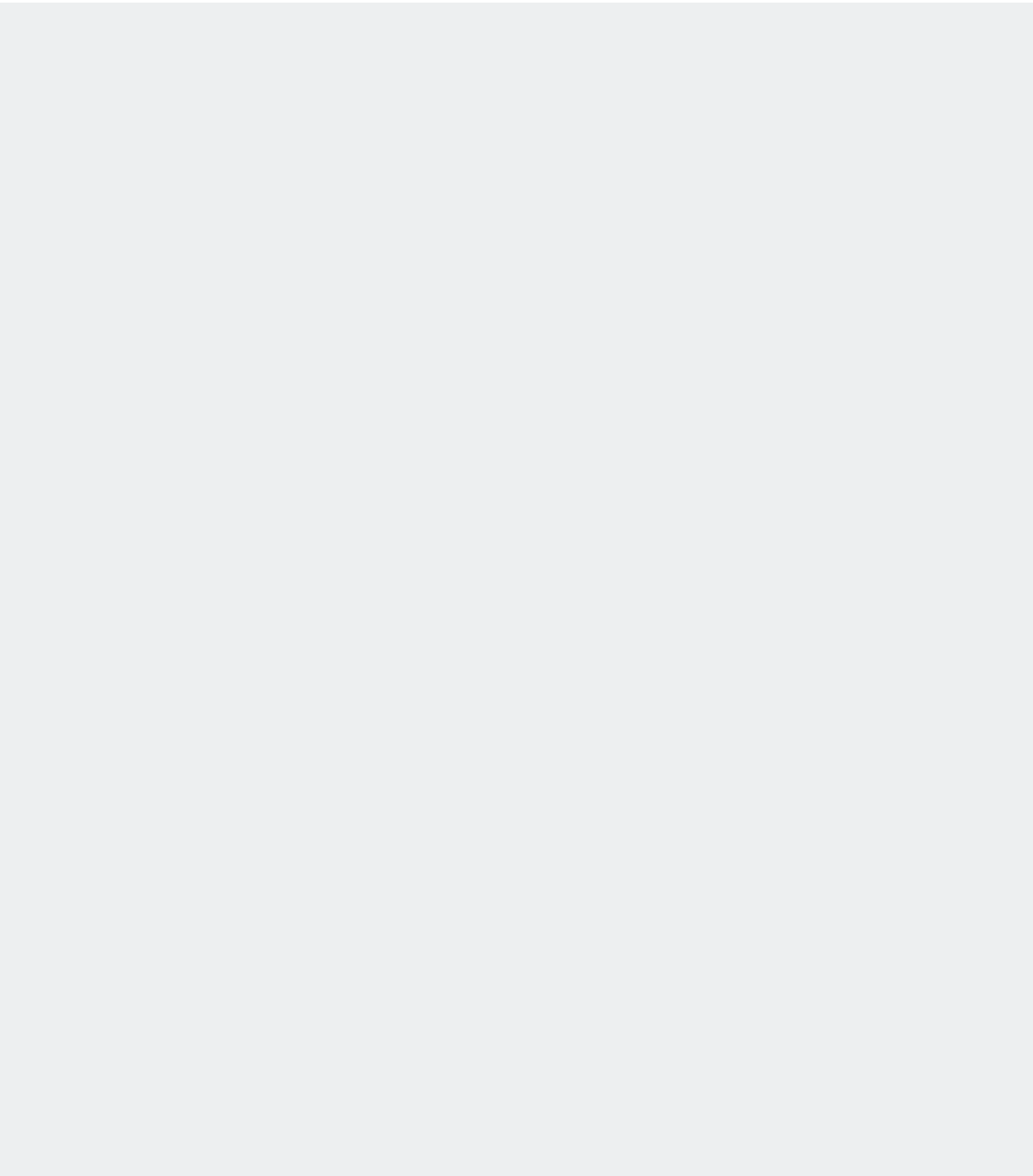



EVACUACIÓN DE HUMOS Y ACCESORIOS











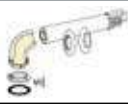

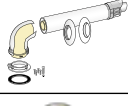



ACCESORIOS ASPIRACIÓN AIRE/EVACUACIÓN DE HUMOS

Kit conexión coaxial para calderas de condensación Ø 60/100	pág. 148
Kit conexión coaxial para calderas de condensación Ø 80/125	pág. 148
Kit conexión coaxial para calderas de condensación Ø 100/150	pág. 149
Conducto de humos para calderas de condensación dividido Ø 50	pág. 150
Conducto de humos para calderas de condensación dividido Ø 60	pág. 151
Conducto de humos dividido para calderas de condensación Ø 80	pág. 152
Conducto de humos dividido para calderas de condensación Ø 100	pág. 153
Fumistería para colector de humos para módulos Ø 160	pág. 154
Fumistería para colector de humos para módulos Ø 200	pág. 154
Fumistería para colector de humos para módulos Ø 250	pág. 155











ACCESORIOS

Termorregulación y electrónicos	pág. 156
Instalación externa parcialmente protegida y accesorios opcionales	pág. 158
Hidráulicos	pág. 159



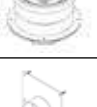















KIT CONEXIÓN COAXIAL PARA CALDERAS DE CONDENSACIÓN Ø 60/100

Artículo	Descripción	Código	Precio €	Artículo	Descripción	Código	Precio €
	Kit coaxial Ø 60/100 longitud 75cm	0CONDASP00	60,80		Kit curva 90° y brida Ø 60/100	0KCURFLA00	56,00
	Kit coaxial Ø 60/100 en PP, largo 75 cm	0CONDASP02	39,30		Pieza terminación para techos inclinados (salida de las chimeneas)	0TEGTEIN00	84,30
	Kit conexión coaxial Ø 60/100	0KITATCO00	53,00		Kit collar de cierre D 100	0KCOLLBL00	16,10
	Curva 90° coaxial Ø 60/100 M/H	0CURVAXX05	47,80		Terminal concéntrico 60/100	0TERMCON01	24,30
	Curva 45° coaxial Ø 60/100 M/H	0CURVAXX04	48,10		Kit brida de partida para calderas de condensación	0KITFLAN00	19,50
	Prolongación coaxial Ø 60/100 M/H longitud 1 m	0PROLUNG02	64,20		Kit placa intubación Ø60/100	0PIASINT02	82,90
	Prolongación coaxial Ø 60/100 M/H longitud 0,5m	0PROLUNG03	44,10		Curva 30° coaxial Ø 60/100 M/H	0CURVAXX31	70,00
	Kit chimenea coaxial Ø 60/100	0KCAMASP00	225,60		Curva 15° M/F coaxial Ø60/100	0CURVAXX32	70,00

KIT CONEXIÓN COAXIAL PARA CALDERAS DE CONDENSACIÓN Ø 80/125

Artículo	Descripción	Código	Precio €	Artículo	Descripción	Código	Precio €
	kit adapt. coax. D.60/100 - D.80/125	0KITADCO00	84,30		Curva 45° Ø 80/125 coaxial M/H	0CURVAXX06	125,70
	Kit aspiración/evacuación de condensados	0KITASCA00	226,10		Curva 90° coaxial Ø 80/125 M/H	0CURVAXX07	137,10
	Terminal a pared 80/125	0KITASCA01	122,80		Curva 90° con inspección visual Ø 80/125	0CURVISPO5	215,10
	Kit chimenea coaxial	0KITCACO00	347,10		Prolongación para inspección visual y recogida de condensados Ø 80/125	0TUBISPV05	224,80
	Kit chimenea coaxial 80/125	0KITCACO01	212,10		Kit salida coaxial 125/80 (por caldera ITACA CH KR)	0ATTCOFL01	119,90
	Prolongación coaxial Ø 80/125 longitud 1 m	0PROLUNG04	149,00		Placa de entubación Ø 80/125	0PIASINT01	80,90
	Prolongación coaxial Ø 80/125 longitud 0,5 m	0PROLUNG05	105,30		Kit collar de cierre D 125	0KCOLLBL01	17,90

KIT CONEXIÓN COAXIAL PARA CALDERAS DE CONDENSACIÓN Ø 100/150

Artículo	Descripción	Código	Precio €	Artículo	Descripción	Código	Precio €
	Kit conexión coaxial Ø 150/100	0ATTCOFL00	134,80		Racor T M/M/H Ø 100/150 con tapa 90°	ORACTTAP01	291,70
	Prolongación coaxial Ø 100/150 M/H longitud 0,25 m	OPROLUNG20	62,20		Conexión coaxial 100/150 M/H con tomas de análisis	0ATTCOVE07	109,50
	Prolongación coaxial Ø 100/150 M/H longitud 0,50 m	OPROLUNG21	71,10		Conexión coaxial 100/150 M/H recogida de condensados	0ATTCOVE08	144,90
	Prolongación coaxial Ø 100/150 M/H longitud 1 m	OPROLUNG22	137,70		Terminal coaxial de pared Ø 100/150	0TERMPAR00	182,30
	Prolongación coaxial Ø 100/150 M/H longitud 2 m	OPROLUNG23	214,40		Kit reducción de 80/125 a 100/150	ORIDUZIO22	127,40
	Curva 90° Ø 100/150 M/H	0CURVAXX18	122,80		Terminal coaxial para tejado Ø 100/150	0TERMTET00	297,00
	Curva 45° Ø 100/150 M/H	0CURVAXX19	119,90		Placa de entubación Ø 100/150	OPIASINT00	88,30
	Curva 15° Ø 100/150 coaxial M/H	0CURVAXX20	172,00		Kit collar de cierre D 150	0KCOLLBL02	33,30
	Curva 30° Ø 100/150 coaxial M/H	0CURVAXX21	172,00		Terminal coaxial de pared Ø 100/150 directo a (*)	0TERMTET01	244,90
	Racor T M/M/H Ø 100/150 con tapa	ORACTTAP00	285,10				





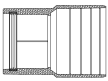





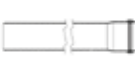

(*) Artículos normalmente no disponibles en el almacén, tiempos mínimos de disponibilidad 8 semanas.

CONDUCTO DE HUMOS DESDOBLADO PARA CALDERAS DE CONDENSACIÓN Ø 50

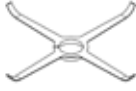
Artículo	Descripción	Código	Precio €	Artículo	Descripción	Código	Precio €
	Reducción M/F Ø80/50	ORIDUZIO32	27,00		Drenaje de condensados Ø50 (*)	OSCARCON05	21,60
	Prolongador M/F Ø50 L=1m (*)	OPROLUNG32	22,10		Terminal descarga humos vertical Ø50 altura 145cm (*)	OTERMTE02	156,20
	Codo de 90° Ø50 (*)	OCURVAXX33	13,40		Manguera flexible M/F Ø50 (rollo 20m) (*)	OTUBOFLE08	266,70
	Codo de 45° Ø50 (*)	OCURVAXX34	13,00		Kit adaptador de manguera flexible Ø50 (*)	OKADAFLE02	24,50
	Terminal de aspiración Ø50 L=1m (*)	OTERMASP02	37,40		Dispositivo de centrado para manguera de Ø50 (*)	OCENTFLE03	21,70
	Terminal de salida de humos Ø50 L=0,36m (*)	OTERMSCA04	37,80		Terminal vertical para manguera de Ø50 con tapa chimenea (instalaciones C9) (*)	OTERMTE03	147,00
	Conexión T M/M/F Ø50 (*)	OKITRACT06	24,50		Reducción Ø60/50 M-F (instalaciones C9) (*)	ORIDUZIO33	28,60

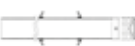









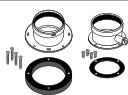











(*) Artículos normalmente no disponibles en el almacén, tiempos mínimos de disponibilidad 8 semanas.

CONDUCTO DE HUMOS PARA CALDERAS DE CONDENSACIÓN DIVIDIDO Ø 60

Artículo	Descripción	Código	Precio €	Artículo	Descripción	Código	Precio €
	Reducción Ø 80/60	0RIDUZIO19	32,70		Prolongación Ø 60 M/H longitud 2 m	0PROLUNG17	72,20
	Reducción M/H Ø 60-80 M/H	0RIDUZIO10	28,80		Prolongación Ø 60 M/H longitud 0,5 m	0PROLUNG18	27,50
	Tubo flexible M/H Ø 60 (rollo 20 m)	0TUBOFLE07	458,70		Racor a T M/M/H Ø 60	0RACCORT06	41,10
	Kit de conexión para tubo flexible Ø 60	0KADAFLE01	39,20		Desagüe condensados Ø 60	0SCARCON03	28,00
	Centrador para tubo flexible Ø 60	0CENTFLE02	16,50		Terminal aspiración Ø 60 longitud 1 m	0TERMASP01	59,40
	Curva 90° Ø 60	0CURVAXX16	26,60		Terminal evacuación de humos Ø 60 longitud 1 m	0TERMSCA01	68,00
	Curva 45° Ø 60	0CURVAXX17	22,90		Terminal vertical para manguera de Ø60 con tapa chimenea (instalaciones C9) (*)	0TERMTET04	151,50
	Prolongación Ø 60 M/H longitud 1 m	0PROLUNG16	39,00				



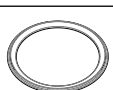





















(*) Artículos normalmente no disponibles en el almacén, tiempos mínimos de disponibilidad 8 semanas.

CONDUCTO DE HUMOS DIVIDIDO PARA CALDERAS DE CONDENSACIÓN Ø 80

Artículo	Descripción	Código	Precio €	Artículo	Descripción	Código	Precio €
	Kit desdoblado Ø 80+80	OKITSDOP08	25,30		Rejilla aspiración en acero INOX AISI316 Ø80 H=30mm (para calderas TFS)	OGRIASIN00	20,90
	Prolongación telescópica Ø 80 M/H (0,34÷0,45 m)	OPROLTELO1	70,90		Kit partida humo con brida Ø 80 (por caldera ITACA CH KR)	OPARTFUM01	61,10
	Curva 45° Ø 80 M/H	OCURVAXX01	25,90		Kit partida aspiración con toma de inspección (por caldera ITACA CH KR)	OTRONASP00	26,20
	Rejilla aspiración Ø 80	OGRIGASP01	27,90		Kit de partida desdoblado D 80 (para caldera ITACA CH KR)	OKITSDOP06	80,50
	Chimenea evacuación de humos Ø 80 altura 138 cm	OCAMISCA00	265,50		Prolongación Ø 80 M/H longitud 1 m	OPROLUNG00	45,10
	Chimenea de aspiración/ evacuación de humos Ø 80+80. Altura 1384 mm	OCAMIASP00	271,20		Prolongación Ø 80 M/H longitud 0,5 m	OPROLUNG01	29,80
	Kit racor a T Ø 80 para inspección visual y recogida de condensados	OKITRACT00	87,20		Curva 90° Ø 80 M/H	OCURVAXX02	27,90
	Tubo flexible M/H Ø 80 (rollo 20 m)	OTUBOFLE06	468,00		Terminal evacuación de humos Ø 80 longitud 1 m	OTERMSCA00	72,90
	Kit de conexión para tubo flexible Ø 80 (guarniciones incluidas)	OKADAFLE00	41,10		Terminal vertical para manguera de Ø80 con tapa chimenea (instalaciones C9) (*)	OTERMTE05	162,20
	Centrador para tubo flexible Ø 80	OCENTFLE00	16,90		Junta doble labio Ø 80 por condensación	OGUADOLA04	8,70
	Racor a T M/M/H Ø 80	ORACCORT00	45,60		Junta para tubo flexible Ø 80 (10 piezas) (già incluido en OKADAFLE00)	OGUAFLEX00	7,60
	Rosetón de pared de silicona interior Ø 80 mm exterior Ø 170 mm	OROSPASIO0	7,50				





(*) Artículos normalmente no disponibles en el almacén, tiempos mínimos de disponibilidad 8 semanas.

CONDUCTO DE HUMOS DIVIDIDO PARA CALDERAS DE CONDENSACIÓN Ø 100

Artículo	Descripción	Código	Precio €	Artículo	Descripción	Código	Precio €
	Centrador para tubo flexible Ø 100	0CENTFLE01	17,80		Terminal para tejado Ø 100	0TERCOIN01	368,00
	Curva 90° con inspección Ø 100 M/H	0CURVAXX08	59,50		Terminal aspiración aire Ø 100 longitud 1 m	0TERMASP00	83,80
	Curva 90° Ø 100 M/H	0CURVAXX10	47,60		Terminal evacuación de humos Ø 100 longitud 1 m	0TERMSCA03	91,60
	Curva 45° Ø 100 M/H	0CURVAXX11	41,00		Racor vertical con inspección Ø 100 M/H longitud 140 mm	0TROSCAF01	42,70
	Prolongación Ø 100 M/H longitud 0,5 m	0PROLUNG07	47,30		Tubo flexible M/H Ø 100 (sin juntas, rollo 20 m)	0TUBOFLE04	842,70
	Prolongación Ø 100 M/H longitud 1 m	0PROLUNG08	64,30		Prolongación Ø 100 M/H longitud 2 m	0PROLUNG09	113,20
	Racor a T M/M/H Ø 100	0RACCORT01	76,00		Kit partida humo con brida Ø 100 (por caldera ITACA CH KR)	0PARTFUM00	58,20
	Kit racor a T Ø 100 M/M/H para inspección visual y desagüe de condensados	0RACCORT02	103,40		Rejilla aspiración Ø 100	0GRIGASP02	43,30
	Kit racor a T Ø 100 M/M/H para inspección visual	0RACCORT03	101,70		Kit collar de cierre D 100	0KCOLLBL00	16,10
	Reducción Ø 80/100	0RIDUZIO13	33,70		Kit de partida desdoblado 100+100 (para caldera ITACA CH KR)	0KITSDOP05	121,00
	Kit desagüe de condensados Ø 100	0SCARCON00	29,90		Toma con brida de aspiración de aire D 100 (por caldera ITACA CH KR)	0TRONFLA05	45,90
	Sifón para desagüe de condensados con conexión horizontal	0SIFCOND00	36,10		Junta doble labio Ø 100 por condensación	0GUADOLA03	6,00
	Sifón para desagüe de condensados con conexión vertical	0SIFCOND01	32,90				

FUMISTERÍA PARA COLECTOR DE HUMOS PARA MÓDULOS Ø 160

Artículo	Descripción	Código	Precio €
	Colector humos para módulo térmico Ø160	0COLLFUM03	282,30
	Prolongación L 500 Ø160 (*)	0PROLUNG31	95,10
	Prolongación M/H Ø160 L=1 m (*)	0PROLUNG10	215,50
	Curva 90° M/H Ø160 (*)	0CURVAXX12	268,90
	Curva 45° M/H Ø160 (*)	0CURVAXX14	196,30

Artículo	Descripción	Código	Precio €
	Racor en T M/M/H Ø160 (*)	0RACCORT04	527,00
	Kit tapón para colector humos Ø160 (con posibilidad de descarga condensación)	0SCARCON01	47,00
	Curva 30° M/H Ø160 (*)	0CURVAXX28	128,60
	Curva 15° M/H Ø160 (*)	0CURVAXX30	128,60











FUMISTERÍA PARA COLECTOR DE HUMOS PARA MÓDULOS Ø 200

Artículo	Descripción	Código	Precio €
	Curva 90° M/H Ø200 (*)	0CURVAXX13	721,10
	Curva 45° M/H Ø200 (*)	0CURVAXX15	490,70
	Prolongación M/H Ø200 L=1 m (*)	0PROLUNG13	744,60
	Prolongación M/H Ø200 L=0,475 (para conexión colectores humos instalación sin armario) (*)	0PROLUNG15	475,80
	Racor en T M/M/H Ø200 (*)	0RACCORT05	646,50

Artículo	Descripción	Código	Precio €
	Kit tapón para colector humos Ø200 (con posibilidad de descarga condensación)	0SCARCON02	64,50
	Colector humos para módulo térmico D 200	0COLLFUM05	296,60
	Prolongación de conexión D 200 L 370 mm para la conexión de dos colectores humos D 200 adyacentes	0PROLUNG25	118,50
	Curva 30° M/H Ø200 (*)	0CURVAXX27	343,50
	Curva 15° M/H Ø200 (*)	0CURVAXX29	343,50

(*) Artículos normalmente no disponibles en el almacén, tiempos mínimos de disponibilidad 8 semanas.







FUMISTERÍA PARA COLECTOR DE HUMOS PARA MÓDULOS Ø 250

Artículo	Descripción	Código	Precio €	Artículo	Descripción	Código	Precio €
	Colector humos para módulo térmico Ø250	0COLLFUM06	256,10		Curva Ø250 30° (*)	0CURVAXX24	499,80
	Prolongación de conexión Ø250 L 370 mm para la conexión de dos colectores humos Ø250 adyacentes	0PROLUNG26	156,40		Curva Ø250 15° (*)	0CURVAXX23	499,80
	Prolongación Ø250 L 500 mm (*)	0PROLUNG29	316,30		Racor en T M/M/H Ø250 (*)	0RACCORD28	405,30
	Prolongación Ø250 L 1000 mm (*)	0PROLUNG30	373,90		Tapón para colector Ø250 con descarga condensación	0SCARCON04	71,60
	Curva Ø250 90° (*)	0CURVAXX26	551,30		Curva Ø250 con inspección visual (*)	0CURVISP06	748,90
	Curva Ø250 45° (*)	0CURVAXX25	505,50				

(*) Artículos normalmente no disponibles en el almacén, tiempos mínimos de disponibilidad 8 semanas.



ACCESORIOS

TERMORREGULACIÓN Y ELECTRÓNICOS

Artículo	Descripción											Código	Precio €
		DELFI5 KC	DELFI5 KRB	DELFI5 NEXT KC	DELFI5 NEXT KRB	FORMENTERA KC	ITACA CH KR	ITACA KC	ITACA KRB	ITACA KB	LEO KC		
	Starter kit termostato + gateway Spot	●	●	●	●	●		●	●	●	●	0SPOTAPP02	431,00
	Expansión de zona termostato Spot	●	●	●	●	●		●	●	●	●	0EXPSPOT02	243,20
	Cronotermostato modulante clase ErP V (118x85x32 mm)	●	●	●	●	●	●	●	●	●	●	0CREMOTO07	112,40
	Kit de resistencia antihielo	●	●	●	●	●		●	●	●	●	0KANTIGE00	185,90
	Sonda de temperatura ambiente			●	●			●	●	●	●	0KITSAMB00	31,90
	Descargador de sobretensión	●	●	●	●	●	●	●	●	●	●	0KITSAR00	139,60
	Kit eléctrico para gestión solar compleja	●	●			●		●	●	●		0KITSOLC08	246,80
	Sonda de temperatura para acumulador 3m		●		●		●		●			0KITSOND00	19,80
	Kit eléctrico para gestión zonas con sonda externa	●	●			●		●	●	●		0KITZONE05	251,40
	Sonda colector o de cascada						●					0KSONDC00	14,70
	Sonda externa						●					0KSONEST01	23,30
	Sonda externa (60x45x31 mm)	●	●	●	●	●		●	●	●	●	0SONDAES01	14,70
	Termostato ambiente electromecánico clase ErP I (71x71x40 mm)	●	●	●	●	●	●	●	●	●	●	0TERAMEL00	40,40
	Kit conexión Master-Slave 45-150 kW						●					0KITCASC00	21,30
	Kit conexión master slave 45-150 kW (espalda)						●					0KITCASC01	16,30

ACCESORIOS











TERMORREGULACIÓN Y ELECTRÓNICOS

Artículo	Descripción											Código	Precio €
		DELFI5 KC	DELFI5 KRB	DELFI5 NEXT KC	DELFI5 NEXT KRB	FORMENTERA KC	ITACA CH KR	ITACA KC	ITACA KRB	ITACA KB	LEO KC		
	Kit Modbus Itaca CH						●					0KMODBUS00	24,80
	Kit sonda para separador hidráulico NTC 10k beta 3977 (*)			●	●							0KITSOND01	20,20
	Kit sonda PT 1000 con abrazadera (*)			●	●							0KITSOPT00	48,30

(*) Artículos normalmente no disponibles en el almacén, tiempos mínimos de disponibilidad 8 semanas.













ACCESORIOS

INSTALACIÓN EXTERNA PARCIALMENTE PROTEGIDA Y ACCESORIOS OPCIONALES

Artículo	Descripción	DELFI5 KC	DELFI5 KRB	DELFI5 NEXT KC	DELFI5 NEXT KRB	FORMENTERA KC	ITACA KC	ITACA KRB	ITACA KB	LEO KC	Código	Precio €
	Conexión de partida coaxial de aspiración/descarga para instalaciones tipo B23					●	●	●			0ATTCOVE06	101,50
	Kit cobertura para exterior con kit anti-hielo					●	●	●			0KITCOPE01	303,20
	Kit cobertura para exterior					●	●	●			0KITCOPE02	121,20
	Cubierta de tubería de pared compacta - Altura 110 mm - Ancho 400 mm - Profundo (parte superior) 194 mm - Profundo (parte inferior) 165 mm	●	●							●	0COPETUB00	49,30
	Cobertura baja para tubos y llaves en plástico					●	●	●			0COPETUB03	24,40
	Cobertura tubos y llaves								●		0COPETUB05	55,10
	Plantilla metálica para fijación					●	●	●			0DIMMECO11	22,30
	Plantilla metálica para caldera KB								●		0DIMMECO12	38,60
	Distanciador de pared	●	●			●	●	●		●	0DISTANZ00	131,00
	Soporte de pared para caldera compacta	●	●								0KSTASOS00	9,10

ACCESORIOS

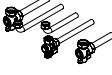
HIDRÁULICOS

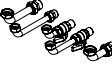
Artículo	Descripción											Código	Precio €
		DELFI5 KC	DELFI5 KRB	DELFI5 NEXT KC	DELFI5 NEXT KRB	FORMENTERA KC	ITACA CH KR	ITACA KC	ITACA KRB	ITACA KB	LEO KC		
	Filtro de defangator magnético	●	●	●	●	●		●	●	●	●	0AFILDEF00	121,60
	Filtro neutralizador de condensación Pmax 350kW							●				0FILNECO01	289,70
	Filtro neutralizador de condensación Pmax 85kW							●				0FILNECO03	339,30
	Kit llaves con filtro KR-KB-RT									●		0KITRUBI04	50,00
	Kit llaves con filtro KC-KRB-CT-RBT	●	●	●	●	●		●	●		●	0KITRUBI05	66,40
	Recarga filtro Pmax 350kW - CANT. 1 para potencias de hasta 350 kW - CANT. 2 para potencias de hasta 700 kW - CANT. 3 para potencias de hasta 900 kW							●				ORICAFIL01	171,50
	Recarga filtro							●				ORICAFIL03	162,40
	Kit conexión a instalación solar	●		●		●		●			●	0KITSOLC09	309,40
	Kit hidráulico básico								●			0KITIDBA17	82,50
	Kit de grifos gas y agua	●	●			●		●	●	●	●	0KITRUBI01	49,30
	Kit hidráulico de calderas	●				●		●			●	0KITIDBA22	119,00
	Kit hidráulico básico	●				●		●			●	0KITIDBA16	54,00
	Kit flexible para sustitución en acero INOX revestido. N°2x3 3/4" L=0,260m - n° 3x1/2" L=0,520m	●	●			●		●	●	●	●	0KITIDTR00	213,00
	Kit hidraulico basico caldera Next			●	●							0KITIDBA30	85,70

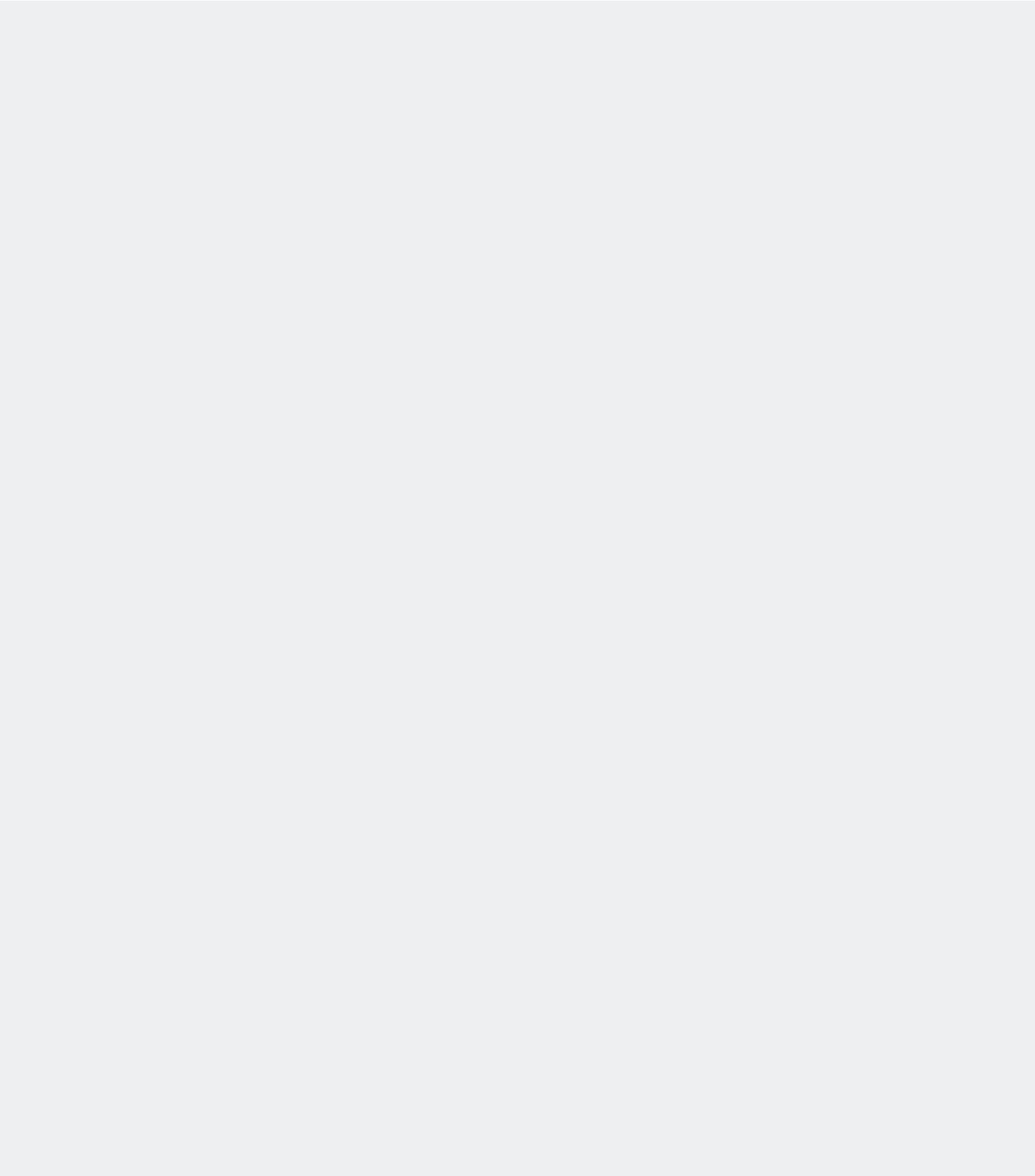



SOLAR TÉRMICO

COLECTORES

Colectores solares HWF 20 - HWF 26 pág. 162

SISTEMAS

Sulpack Evo pág. 164

Sulpack Pro pág. 165

Sulpack Easy pág. 166

Sulpack Natural Plus pág. 167

ACCESORIOS

Grupo solar una vía pág. 169

Grupo solar dos vías pág. 169

Circuladores pág. 170

Vasos adicionales pág. 170

Vaso de expansión pág. 170

Accesorios para vasos pág. 171

Válvula mezcladora termostática pág. 171

Válvula desviadora de tres vías pág. 172

Líquido protector solar concentrado pág. 172

Tuberías para instalaciones solares pág. 173

Racores para instalaciones solares pág. 173

Kit solares para calderas mixtas pág. 174

Sonda de temperatura pág. 174

Centralita Solar SG2 pág. 175

Centralita Solar SG3 pág. 175

COLECTORES SOLARES HWF 20 - HWF 26

COLECTORES SOLARES TÉRMICOS PLANOS PARA INSTALACIÓN EN TEJADOS PLANOS E INCLINADOS (INSTALACIÓN EN PARALELO O EMPOTRADOS)



- ▶ **Absorbedor en aluminio de alta eficiencia**
- ▶ **Tuberías de cobre**
- ▶ **Soldadura láser**
- ▶ **Bastidor de aluminio**
- ▶ **Aislamiento en lana de roca espesor 40 mm**
- › Vidrio templado transparente de baja concentración de hierro
- › Posibilidad de conectar en serie hasta 8 colectores
- › Apto para instalación "vertical", con el lado corto hacia arriba

Datos	um	HWF 20	HWF 26
Superficie total bruta	m ²	2,06	2,62
Superficie del absorbedor	m ²	1,93	2,47
Absorción	%	95	95
Emisión	%	5	5
Transmisión del vidrio	%	91	91
Contenido de líquido	litros	0,9	1,14
Presión máx. de trabajo	bar	10	10
Peso neto	kg	32,2	39,3
Temperatura de parada	°C	201	201
Superficie de apertura	m ²	1,93	2,47
η_0	-	0,75	0,75
α_1	W/(m ² K)	3,17	3,17
α_2	W/(m ² K ²)	0,012	0,012
IAM (K 50°)	-	0,95	0,95
Dimensiones externas HC 25 (L x H x P)	mm	2022x1019x90	2022x1295x90
Código	-	PSHWF20000	PSHWF26000
** Prezzo	€	-	-

Composición del suministro: colectores.

Descripción	Código	** Precio €
Juntas de viton (10 unidades) (*)	PSGUAHWF00	-
Kit de conexión para un colector	PSKITHWF00	-
Kit para la unión de dos o más colectores	PSKITHWF01	-

(*) Producto disponible hasta agotar existencias

** Consultar condiciones

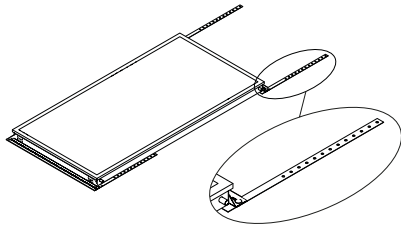

Descripción	Colector	Código	* Precio €
Kit fijación de un colector para apoyo en el techo	HWF 20	PSKMHWF206	-
	HWF26	PSKMVL2506	-

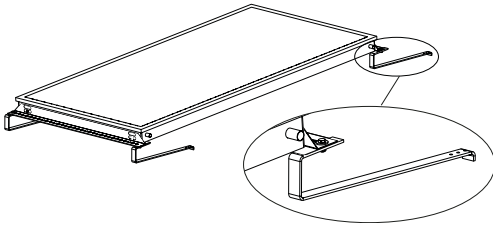

Descripción	Colector	Código	* Precio €
Kit fijación de un colector, soportes para tejados con vigas de madera	HWF 20	PSKMHWF207	-
	HWF26	PSKMVL2507	-

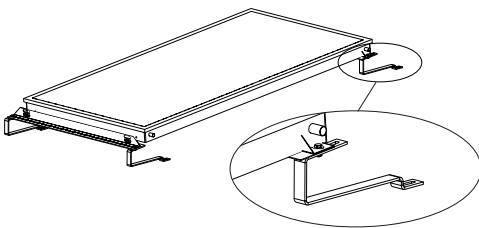

Descripción	Colector	Código	* Precio €
Kit fijación de un colector, soportes para tejados sin vigas de madera	HWF 20	PSKMHWF208	-
	HWF26	PSKMVL2508	-

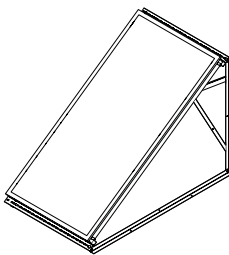

Descripción	Colector	Código	* Precio €
Kit fijación de un colector, instalación en tejados con plano de inclinación 35°	HWF 20	PSKMHWF209	-
	HWF26	PSKMVL2509	-

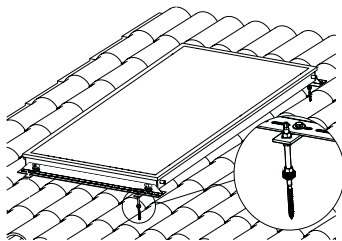

Descripción	Colector	Código	* Precio €
Kit fijación colector individual, con tornillos de fijación autoperforantes	HWF 20	PSKMHWF210	-
	HWF26	PSKMVL2510	-

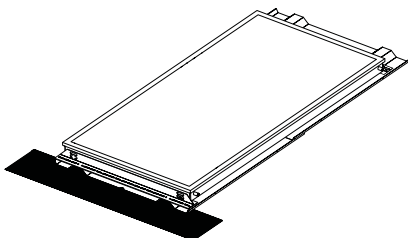

Descripción	Colector	Código	* Precio €
Kit para empotrar el colector único	HWF 20	PSKITCOP10	-
	HWF26	PSKITCOP08	-

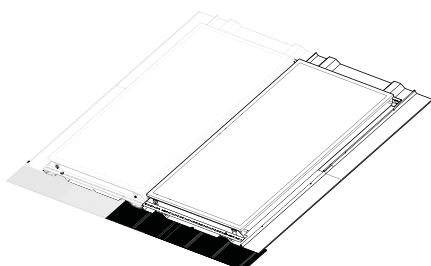

Descripción	Colector	Código	* Precio €
Kit para empotrar el colector adicional	HWF 20	PSKITCOP11	-
	HWF26	PSKITCOP09	-

* Consultar condiciones

CALDERAS DE CONDENSACION < 35 KW
CALDERAS TRADICIONALES
CALDERAS DE CONDENSACION > 35 KW - MODULOS
EVACUACION DE HUMOS Y ACCESORIOS
BOMBAS DE CALOR
SISTEMAS HIBRIDOS
PANELES
CALENTADOR
SOLAR TERMICO
ACUMULADORES
RADIADORES PROFUNDOS
RADIADORES DECORATIVOS
RADIADORES AORNO BAÑO
RADIADORES DE DISEÑO
ACCESORIOS RADIADORES
RADIADORES ELECTRICOS
RADIADOR MIXTO A GAS

SULPACK EVO

SISTEMAS DE CIRCULACIÓN FORZADA CON INTEGRACIÓN DE CALOR EN EL ACUMULADOR



- ▶ **Colectores solares**
- ▶ **Acumulador vitrificado de alto aislamiento térmico**
- ▶ **Grupo hidráulico de dos vías con bomba solar de alta eficiencia ensamblado en fábrica**
- ▶ **Accesorios hidráulicos de seguridad**
 -) Vaso de expansión solar ES
 -) Flexibles con estribos para vasos
 -) Válvula mezcladora termostática
 -) Propilenglicol para instalaciones solares
 -) Juntas

El sistema es combinable con calderas murales solo calefacción. Esta configuración de instalación solar prevé la ubicación del acumulador en el interior del edificio, preferiblemente cerca de la central térmica. A través de oportunas sondas de temperatura que regulan el funcionamiento, una bomba activa la circulación del líquido en el circuito solar.

Datos técnicos	um	HWF 20 - 200	PLUS HWF 20 - 200	HWF 20 - 300	HWF 26 - 200	HWF 26 - 300
Orientación	-	Vertical				
Colectores	n°	1	2	2	1	2
Modelo	-	HWF 20			HWF 26	
Acumulador	-	WHPS BZ 200 DS	WHPS BZ 200 DS	WHPS BZ 300 DS	WHPS BZ 200 DS	WHPS BZ 300 DS
Clase energética del acumulador	-					
Volumen útil acumulador [Vu]	l	196	196	273	196	273
Dispersión acumulador [S]	W	51	51	63	51	63
Vol. back up [Vbu]	l	67	67	85	67	85
Grupo solar	-	2 vías				
Qnonsol (M)	kWh	855	632	681	749	673
Qnonsol (L)	kWh	1851	1231	1245	1640	1058
Qnonsol (XL)	kWh	3331	2445	2431	3055	2079
Qnonsol (XXL)	kWh	4472	3469	3443	4169	3011
Consumo de la bomba solar [solpump]	W	45				
Qaux	kWh	91				
Consumo en standby [solsb]	W	0,08				
Vaso de expansión	-	ES 18				
Propilenglicol a mezclar	kg	10				
Código	-	PSPACKEV05	PSPACKEV07	PSPACKEV06	PSPACKEV08	PSPACKEV09
* Prezzo	€	-	-	-	-	-

Los sistemas no incluyen los sistemas de fijación en el tejado que tienen que ser elegidos entre los que están detallados para los diferentes tipos de colectores, las tuberías de conexión, las sondas de temperatura y la centralita solar que, si es el caso, tiene que ser elegida entre las que están en el listado de los accesorios solares en el caso de que no se utilice una caldera Fondital elaborada para la gestión del sistema solar.

* Consultar condiciones

SULPACK PRO

SISTEMAS DE CIRCULACIÓN FORZADA CON INTEGRACIÓN DE CALOR EN EL ACUMULADOR



- › **Colectores solares**
- › **Acumulador vitrificado**
- › **Grupo hidráulico de dos vías con bomba solar alta eficiencia**
- › **Accesorios hidráulicos de seguridad**

-) Vaso de expansión solar ES
-) Vaso solar adicional RS
-) Flexibles con estribos para vasos
-) Válvula mezcladora termostática
-) Propilenglicol para instalaciones solares
-) Juntas

El sistema es combinable con calderas murales solo calefacción. Esta configuración de instalación solar prevé la ubicación del acumulador en el interior del edificio, preferiblemente cerca de la central térmica. A través de oportunas sondas de temperatura que regulan el funcionamiento, una bomba activa la circulación del líquido en el circuito solar.

Datos técnicos	um	HWF 20 - 200	HWF 20 - 300	HWF 20 - 500	HWF 26 - 200	HWF 26 - 300	HWF 26 - 500
Orientación	-	Vertical					
Colectores	nº	1	2	3	1	2	3
Modelo	-	HWF 20			HWF 26		
Acumulador	-	WHPS BNF 200 DS	WHPS BNF 300 DS	WHPS BNF 500 DS	WHPS BNF 200 DS	WHPS BNF 300 DS	WHPS BNF 500 DS
Clase energética del acumulador	-						
Volumen útil acumulador [Vu]	l	196	273	475	196	273	475
Dispersión acumulador [S]	W	67	85	112	67	85	112
Vol. back up [Vbu]	l	67	85	130	67	85	130
Grupo solar	-	2 vías					
Qnonsol (M)	kWh	940	827	972	844	820	974
Qnonsol (L)	kWh	1916	1370	1188	1714	1193	1150
Qnonsol (XL)	kWh	3383	2531	1990	3114	2192	1691
Qnonsol (XXL)	kWh	4518	3531	2804	4220	3111	2374
Consumo de la bomba solar [solpump]	W	45					
Qaux	kWh	91					
Consumo en standby [solsb]	W	0,08					
Vaso de expansión	-	ES 12	ES 18	ES 25	ES12	ES 18	ES 25
Vaso adicional	-	RS 5	RS 5	RS 8	RS5	RS5	RS 8
Propilenglicol a mezclar	kg	10					
Código	-	PSPACKEX06	PSPACKEX07	PSPACKEX08	PSPACKEX09	PSPACKEX10	PSPACKEX11
* Prezzo	€	-	-	-	-	-	-

Los sistemas no incluyen los sistemas de fijación en el tejado que tienen que ser elegidos entre los que están detallados para los diferentes tipos de colectores, las tuberías de conexión, las sondas de temperatura y la centralita solar que, si es el caso, tiene que ser elegida entre las que están en el listado de los accesorios solares en el caso de que no se utilice una caldera Fondital elaborada para la gestión del sistema solar.

* Consultar condiciones

SULPACK EASY

SISTEMAS DE CIRCULACIÓN FORZADA SIN INTEGRACIÓN DE CALOR EN EL ACUMULADOR



- › **Colectores solares**
- › **Acumulador vitrificado**
- › **Grupo hidráulico de una vía con bomba solar de alta eficiencia**
- › **Accesorios hidráulicos de seguridad**

-) Juntas
-) Vaso de expansión solar ES
-) Flexos con abrazaderas para vasos
-) Válvula mezcladora termostática
-) Propilenglicol para instalaciones solares

El sistema es combinable con calderas murales mixtas con producción instantánea de agua caliente sanitaria utilizando el kit solar para calderas instantaneas. Los sistemas no incluye los sistemas de fijación en el techo que tienen que ser elegidos entre los sistemas detallados para los diferentes tipos de colectores y tuberías de conexión.

Datos técnicos	-	HWF 20 - 200	HWF 20 - 300	HWF 20 - 500	HWF 26 - 200	HWF 26 - 300	HWF 26 - 500
Orientación	-	Vertical					
Colectores	nº	1	2	3	1	2	3
Modelo	-	HWF 20			HWF 26		
Acumulador	-	WHPS BNF 200 SS	WHPS BNF 300 SS	WHPS BNF 500 SS	WHPS BNF 200 SS	WHPS BNF 300 SS	WHPS BNF 500 SS
Clase energética del acumulador	-						
Volumen útil acumulador [Vu]	l	196	273	475	196	273	475
Dispersión acumulador [S]	W	67	85	112	67	85	112
Grupo solar	-	1 vía					
Qnonsol (M)	kWh	849	778	930	772	774	932
Qnonsol (L)	kWh	1775	1277	1132	1591	1119	1099
Qnonsol (XL)	kWh	3212	2391	1884	2956	2072	1607
Qnonsol (XXL)	kWh	4335	3368	2668	4048	2966	2261
Consumo de la bomba solar [solpump]	W	45					
Qaux	kWh	91					
Consumo en standby [solsb]	W	0,08					
Vaso de expansión	-	ES 12	ES 18	ES 25	ES 12	ES 18	ES 25
Propilenglicol a mezclar	kg	10					
Código	-	PSPACKEY06	PSPACKEY07	PSPACKEY08	PSPACKEY19	PSPACKEY20	PSPACKEY21
* Prezzo	€	-	-	-	-	-	-

Los sistemas no incluyen los sistemas de fijación en el tejado que tienen que ser elegidos entre los que están detallados para los diferentes tipos de colectores, las tuberías de conexión, las sondas de temperatura y la centralita solar que, si es el caso, tiene que ser elegida entre las que están en el listado de los accesorios solares en el caso de que no se utilice una caldera Fondital elaborada para la gestión del sistema solar (solamente para calderas mixtas).



El kit solar para calderas instantáneas permite de bypassar la caldera en el caso de que la temperatura del agua del tanque solar sea mayor de 48°C. Está constituido por una válvula desviadora termostática y por una mezcladora termostática regulable, integradas entre ellas.

En el caso de que en lugar de un pedido de un KIT SULPACK EASY se pida el kit solar para la caldera, la válvula mezcladora no se incluirá y se deducirá automáticamente del importe del paquete.

Para kit solares para calderas mixtas ver pág. 173

* Consultar condiciones

SULPACK NATURAL PLUS

SISTEMA SOLAR DE CIRCULACIÓN NATURAL



- » **Colectores solares**
- » **Acumulador vitrificado**
- » **Sistema de fijación para techo inclinado**
- » **Accesorios de conexión hidráulica**
- » **Resistencia eléctrica complementaria de 1500W de serie, ajustable a través del termostato**

-) Válvula de seguridad circuito solar
-) Doble ánodo de magnesio
-) Válvula de retención y de seguridad en la entrada del agua fría sanitaria

El sistema Sulpack Natural Plus puede ser combinado con calderas mixtas Fondital, con producción instantánea de agua caliente sanitaria utilizando el kit solar para calderas instantáneas. El Kit solar permite de bypassar la caldera en el caso de que la temperatura del agua del tanque solar sea mayor de 48°.

Datos técnicos	um	150	200	300
Colectores	n°	1	1	2
Superficie bruta (colector individual)	m²	2,11		
Contenido de líquido (colector individual)	litros	1,4		
Material estructura colector	-	aluminio		
Vidrio	tipo	bajo porcentaje de hierro		
Espesor	mm	3,2		
Aislamiento	tipo	lana de roca		
Espesor aislamiento	mm	40		
Dimensiones (La x Lu x H) (colector individual)	mm	1036x2037x90		
Peso total en vacío (colector individual)	kg	42		
Superficie de apertura (colector individual)	m²	1,92		
η_0	-	0,702		
α_1	W/(m²K)	3,930		
α_2	W/(m²K²)	0,007		
IAM	-	0,91		
Absorbedor				
Superficie (colector individual)	m²	1,91		
Material	tipo	aluminio		
Revestimiento	tipo	selectivo		
Acumulador				
Clase eficiencia energética acumulador	-			
Dispersión S	W	68	72	97
Volumen útil	litros	152	198	282
Intercambiador de calor	-	camisa	camisa	camisa
Capacidad fluido termovector	litros	8,5	12	18,8
Espesor aislamiento	mm	50	50	50
Máxima presión de trabajo	bar	6	6	6
Acabado interior	tipo	esmaltado	esmaltado	esmaltado
Protección contra la corrosión	tipo	Anódica (doble ánodo de Mg)		
Peso en vacío	kg	72	88	110
Resistencia Eléctrica (de serie)	W	1500	1500	1500
Conexiones	-	G 3/4	G 3/4	G 3/4
Contenido total de líquido temovector del sistema	litros	11	14,5	22,5
Código	-	PSPACTER09	PSPACTER10	PSPACTER11
* Prezzo	€	-	-	-

Descripción	Código	* Precio €
Kit adicional para tejados planos mod 150	PSKITPAC03	-
Kit adicional para tejados planos mod 200	PSKITPAC04	-

Descripción	Código	* Precio €
Kit adicional para tejados planos mod 300	PSKITPAC05	-
Válvulas de seguridad presión-temperatura sulpack natural plus	PSVALSIC00	-

Combinable con los modelos: ITACA KC - FORMENTERA KC - DELFIS KC

* Consultar condiciones

EJEMPLOS

Conexión a caldera con válvula desviadora integrada Sulpack Pro/Sulpack Evo

① VÁLVULA MEZCLADORA TERMOSTÁTICA

② SONDAS DE TEMPERATURA

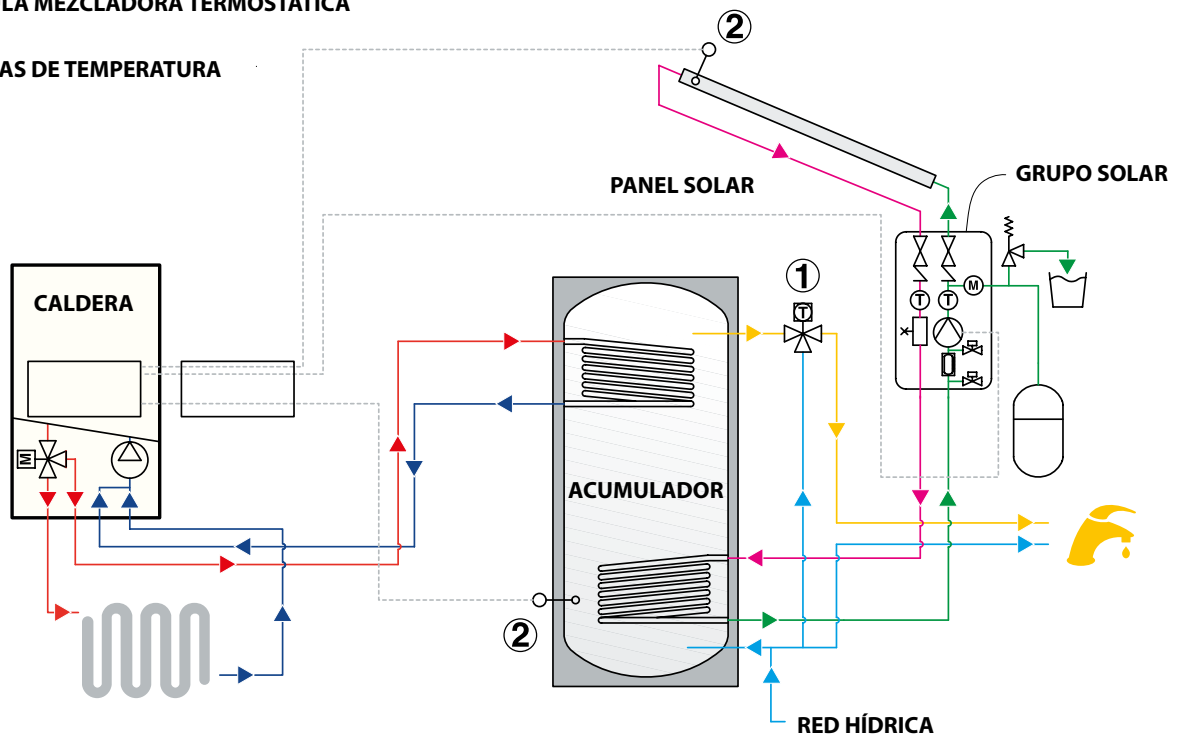

Conexión con caldera mixta instantánea Sulpack Easy

① VÁLVULA DESVIADORA TERMOSTÁTICA

② VÁLVULA MEZCLADORA TERMOSTÁTICA

③ SONDAS DE TEMPERATURA

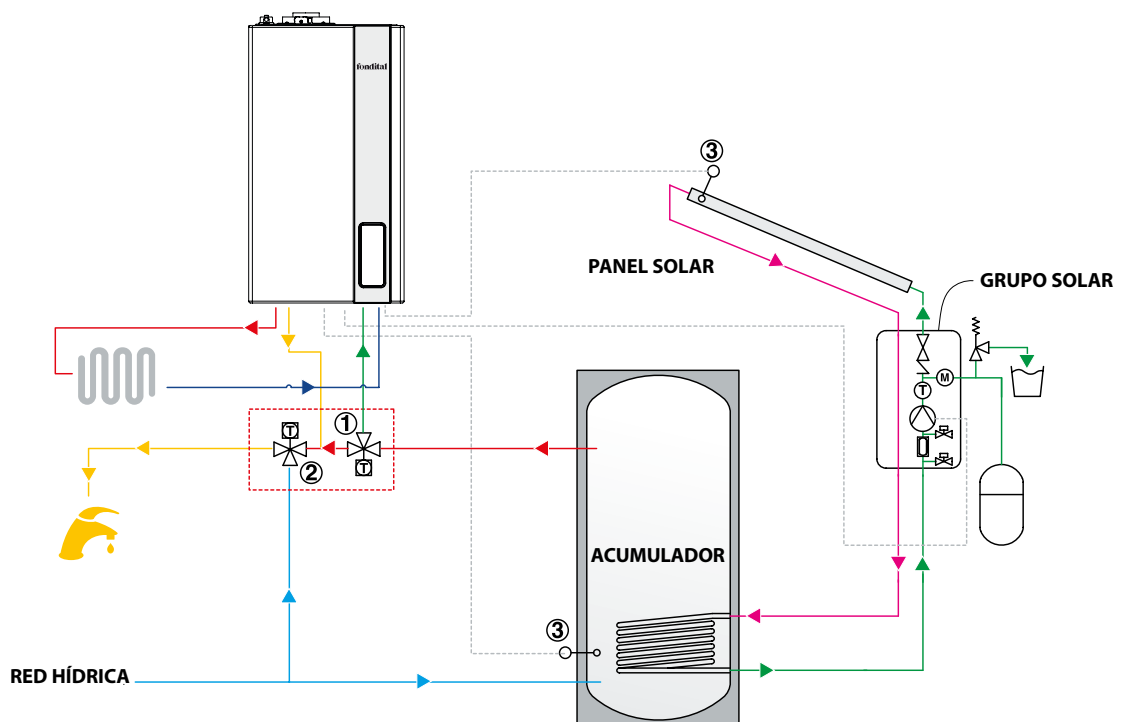

GRUPO SOLAR UNA VÍA



Regulador de flujo con caudalímetro de 0,5 - 15 l/min con sistema de carga integrado

-) Válvula de esfera con termómetro de retorno y válvula de retención incorporados.
-) Aislamiento de EPP negro
-) Circulador solar alta eficiencia
-) Válvula de seguridad solar tarada a 6 bar
-) Manómetro con escala 10 bar
-) Conexión vaso de expansión G 3/4
-) Montaje a ras de muro con soporte de acero incluido

GRUPO SOLAR RS1		
Regulación de caudal	l/min.	0,5 ÷ 15
Prevalencia max	m	7,5
Potencia eléctrica max	w	45
Código	PSGRUP0014	
* Prezzo	€	-

GRUPO SOLAR DOS VÍAS



Regulador de flujo con caudalímetro de 0,5 - 15 l/min con sistema de carga integrado

-) Purgador incorporado con válvula de purga manual
-) Válvulas de esfera con termómetros de ida y retorno y válvula de retención incorporados
-) Aislamiento de EPP negro
-) Circulador solar alta eficiencia
-) Válvula de seguridad solar tarada a 6 bar
-) Manómetro con escala 10 bar
-) Conexión vaso de expansión G 3/4
-) Montaje a ras de muro con soporte de acero incluido

GRUPO SOLAR MRS3		
Regulación de caudal	l/min.	0,5 ÷ 15
Prevalencia max	m	7,5
Potencia eléctrica max	w	45
Código	PSGRUP0015	
* Prezzo	€	-

* Consultar condiciones

CIRCULADORES

Circuladores para sistemas solares a alta eficiencia



CIRCULADOR SOLAR C6		
Prevalencia máxima	m	5,4
Potencia eléctrica máxima	w	49
Velocidad	n°	3
Conexiones	-	41
Temperatura máxima ambiente	°C	60
Temperatura máxima fluido solar	°C	110
Código	PSCIRCOLA7	
* Prezzo	€	-

VASOS ADICIONALES

Vaso sin membrana con función protectora para el vaso
Color blanco



VASOS ADICIONALES		RS 5	RS 8	RS 12
Capacidad	litros	5	8	12
Diámetro	mm	160	200	270
Altura	mm	270	280	264
Conexión	-	2 x G ¾ M		
Presión máx	bar	10		
Código		PSVASO0009	PSVASO0010	PSVASO0011
* Prezzo	€	-	-	-

VASO DE EXPANSIÓN

Membrana para fluido solar para T máx 100°C.
Color blanco



VASO DE EXPANSIÓN		ES 12	ES 18	ES 25	ES 35	ES 50	ES 80	ES 100	ES 200	
Capacidad	litros	12	18	25	35	50	80	105	200	
Diámetro	mm	270	270	300	380	380	450	500	600	
Altura	mm	264	350	392	377	525	608	665	812	
Conexión	-	G ¾					G 1			
Presión máx	bar	10								
Precarga	bar	2,5								
Código		PSVASO0001	PSVASO0002	PSVASO0003	PSVASO0004	PSVASO0005	PSVASO0006	PSVASO0007	PSVASO0008	
* Prezzo	€	-	-	-	-	-	-	-	-	

* Consultar condiciones

ACCESORIOS PARA VASOS



Artículo	Descripción	Código	* Precio €
	STES 5 - 25: Soporte de fijación universal para vasos de expansión y vasos adicionales hasta una capacidad de 25 litros.	PSVASO0012	-
	STES 5 - 18: Soporte de fijación a pared con abrazadera, para vasos adicionales y vasos de expansión hasta una capacidad de 18 litros	PSVASO0014	-
	STES 35 - 50: Soporte de fijación rápida a pared para vasos de expansión para capacidades entre 35 y 50 litros.	PSVASO0015	-
	FLEX 600: Flexible para vasos solares longitud 600 mm.	PSVASO0016	-
	STES 12 - 50 c/válvula: soporte de fijación a pared con conexión a doble interceptación para vasos de expansión hasta capacidades de 50 litros. Permite el control del vaso sin vaciar la instalación.	PSVASO0017	-

VÁLVULA MEZCLADORA TERMOSTÁTICA

-) Cuerpo externo de bronce
-) Partes internas de plástico especial antical
-) Cierre automático en caso de falta de agua fría de mezcla



Válvula mezcladora termostática		
Conexiones	-	G 1 M
Campo de temperatura	°C	35 - 50
Temperatura máxima de funcionamiento	°C	100
Caudal máximo	l/h	1500
Código	PSVALMIX00	
* Prezzo	€	-

VÁLVULA MEZCLADORA TERMOSTÁTICA

-) Cuerpo externo de latón
-) Cierre automático en caso de falta de agua fría de mezcla



Válvula mezcladora termostática		
Conexiones	-	G 3/4 M
Campo de temperatura	°C	30 - 60
Temperatura máxima de funcionamiento	°C	85
Caudal máximo	l/h	1000
Código	PSVALMIX01	
* Prezzo	€	-

* Consultar condiciones

VÁLVULA DESVIADORA DE TRES VÍAS

Válvula desviadora de tres vías para sistemas solares con contacto auxiliar de tres hilos



VÁLVULA DESVIADORA DE TRES VÍAS		
Conexiones	-	G ¾ M
Temperatura máxima de funcionamiento	°C	160
Código		PSVALDEV01
* Prezzo	€	-

LÍQUIDO PROTECTOR SOLAR CONCENTRADO

Fluido anticongelante concentrado con base de mono propilenglicol a diluir en el agua



PROTECTOR SOLAR CONCENTRADO					
Cantidad	kg	10	10	10	10
Porcentaje líquido protector en el sistema	%	20	25	30	45
Temperatura mínima	°C	-8	-12	-15	-28
Código		PSPROSOL04			
* Prezzo	€	-			

* Consultar condiciones

TUBERÍAS PARA INSTALACIONES SOLARES

Sistema de tuberías dobles separables, de acero inox flexible AISI 316 L con revestimiento aislante en EPDM expandido con células cerradas

-) Revestimiento externo protector de polietileno negro
-) Cable de dos hilos, recubiertos de silicona para sonda colector (temperatura máxima de trabajo en continuo: 280°C).
-) Máxima resistencia a valores de temperatura de 175°C para periodos breves
-) Incluye 4 casquillos, 4 juntas, 4 anillos de sujeción
-) La unión del tubo se realiza con una arandela de acero y un manguito de unión de latón incluidos en el kit.



		Tuboflex inox 12/20 (*)	Tuboflex inox 12/25 (*)	Tuboflex inox 16/20 (*)	Tuboflex inox 16/25 (*)
Diámetro	mm	12	12	146	16
Longitud	m	20	25	20	25
Espesor aislamiento	mm	13			
Temperatura máxima de trabajo continuo	°C	125			
Código		PSTUBI0015	PSTUBI0016	PSTUBI0017	PSTUBI0018
** Prezzo	€	-	-	-	-

(*) Producto disponible hasta agotar existencias

RACORES PARA INSTALACIONES SOLARES

-) El KIT RACORES DE CONEXIÓN incluye 4 casquillos, 4 juntas, 4 anillos de sujeción.
-) La unión del tubo se realiza con una arandela de acero y un manguito de unión de latón incluidos en el kit.
-) El KIT NIPPLES incluye manguitos de unión de latón en packs de 3 piezas



RACORES DE CONEXIÓN PARA INSTALACIONES SOLARES		Kit racores para Tuboflex inox 12 (*)	Kit racores para Tuboflex inox 16 (*)	Kit nipple G ½ para Tuboflex inox 12 (*)	Kit nipple G ¾ para Tuboflex inox 16 (*)
Código		PSTUBI0019	PSTUBI0020	PSTUBI0021	PSTUBI0022
** Prezzo	€	-	-	-	-

(*) Producto disponible hasta agotar existencias

** Consultar condiciones

KIT SOLARES PARA CALDERAS MIXTAS



0KITSOLC07

Kit solar para calderas mixtas instantáneas para la conexión con sistemas solares a circuito forzado y circulación natural sin integración de calor en el acumulador SULPACK EASY y SULPACK NATURAL. El kit permite bypassar la caldera en el caso de que la temperatura del agua del depósito solar sea superior a 48°C y de ajustar el límite máximo de la temperatura del agua enviada al grifo. Escala de regulación de la válvula mezcladora: 30 - 56 °C. Temperatura límite de cierre del caudal en caso de falta del agua fría: 60 °C. Presión mínima de trabajo: 0,5 bar. Presión óptima de trabajo: 1 - 10 bar.

El kit incluye:

-) Una válvula desviadora termostática y una válvula mezcladora
-) Tuberías de conexión
-) Grifos de corte ACS

ITACA KC FORMENTERA KC DELFIS NEXT KC ANTEA CTFS		
Conexión instalación		Conexiones posteriores
Código		0KITSOLC07
Prezzo	€	396,90

SONDA DE TEMPERATURA

Sonda de temperatura tipo PT 1000 para instalaciones solares que se ajusta con todos los modelos de centralita solar
Pasta conductora incluida



SONDA SOLAR		
Diametro bulbo	mm	6
Longitud cable	mm	2,5
Código		PSPTMILL00
* Prezzo	€	-

* Consultar condiciones

CENTRALITA SOLAR SG2



Centralita para la gestión de 10 tipologías de instalaciones

-) Carga de un acumulador con serpentín doble con integración de calor de la caldera
-) Gestión de un acumulador combi
-) Posibilidad de dos campos de colectores
-) Posibilidad de descarga térmica
-) Cinco entradas sonda
-) Dos salidas relé
-) Dos diferenciales de temperatura regulables
-) Programación histéresis
-) Una entrada de impulsos para la contabilización del calor
-) Función de antibloqueo bomba
-) Posibilidad de control en PWM o 0-10V de los circuladores
-) Ampio display LCD con visualización esquema de instalación y temperaturas actuales de las sondas
-) Diagramas con evolución en el tiempo de las temperaturas leídas por las sondas

CENTRALITA SOLAR SG3



Centralita para la gestión de 13 tipologías de instalaciones

-) Carga de un acumulador con serpentín doble con integración de calor de la caldera
-) Gestión de dos acumuladores en cascada
-) Gestión de un acumulador combi
-) Posibilidad de dos campos de colectores
-) Posibilidad de descarga térmica
-) Cinco entradas sonda
-) Dos salidas relé
-) Una salida para bomba solar modulante
-) Dos diferenciales de temperatura regulables
-) Programación histéresis
-) Una entrada de impulsos para la contabilización del calor
-) Función de antibloqueo bomba
-) Función de protección del colector
-) Función de descarga térmica nocturna del acumulador con el colector
-) Función de post circulación de la bomba de calefacción
-) Ampio display LCD con visualización esquema de instalación y temperaturas actuales de las sondas
-) Diagramas con evolución en el tiempo de las temperaturas leídas por las sondas

CENTRALITAS SOLARES ELECTRÓNICAS		SG2	SG3
Código		PSCENSO004	PSCENSO005 (hasta fin de existencias)
* Prezzo	€	-	-

El suministro comprende la sonda del colector y la sonda del acumulador (ambas PT 1000) así como la base de fijación a pared.

* Consultar condiciones

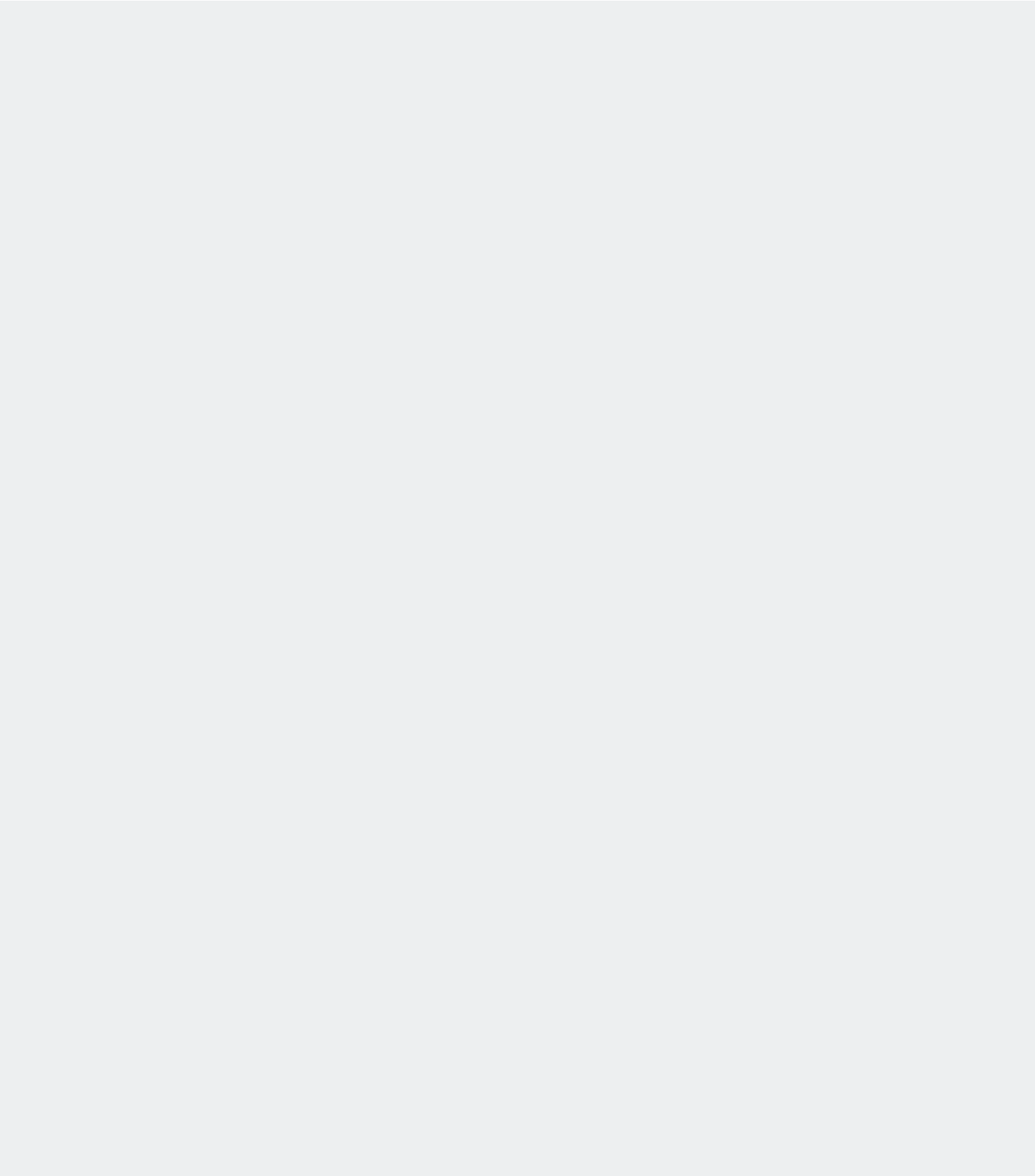

ACUMULADORES

ACUMULADORES

WHPS BNF SS 200 - 500	pág. 178
WHPS BNF DS 200 - 500	pág. 179
WHPS BNF SS E 200 - 500	pág. 180
WHPS BNF DS E 200 - 500	pág. 182
WHPS BA SS	pág. 184
WHPS BZ DS	pág. 185
WHPS BA DS	pág. 186

WHPS BNF SS

ACUMULADOR SOLAR CON SERPENTÍN SIMPLE



- ▶ **Alta eficiencia y bajos costes de funcionamiento**
- ▶ **Pueden integrarse con sistemas solares**
- ▶ **Acumulación rápida con suministro de agua abundante y continuo**
-) Aislamiento de espuma rígida de poliuretano sin CFC ni HCFC
-) Revestimiento exterior de escay blanco
-) Ánodo de protección de magnesio
-) Termómetro de medida del agua sanitaria
-) Recirculación sanitaria
-) Predisposición para resistencia eléctrica auxiliar (rosca G 1 1/2)



Disponible en las capacidades (l):

de 200 a 500

WHPS BNF SS es un tanque combinable con las calderas de sólo calefacción para la producción de agua caliente sanitaria, de acero vitroporcelanado con serpentín individual.

Modelo	Código	Dispersión S	Volumen útil	Clase eficiencia energética	Altura total	Diámetro exterior	Peso bruto	* Precio €
		W	litros		mm	mm	kg	
BNF 200 SS	PSBOLLV061	67	196		1215	600	90	-
BNF 300 SS	PSBOLLV062	85	273		1615	600	115	-
BNF 500 SS	PSBOLLV063	112	475		1705	750	155	-

Modelo	BNF 200 SS	BNF 300 SS	BNF 500 SS	
Volumen nominal	litros	200	300	500
Presión máx. de ejercicio	bar	10		
Temperatura máx. de ejercicio	°C	95		
Superficie serpentín	m ²	0,7	1,2	1,8
Potencia serpentín (ΔT 35 K)	kW	19	29	43
Altura de volcado	mm	1340	1735	1820
Espesor aislamiento	mm	50	50	50

Artículo	Descripción	Código	Precio €	Artículo	Descripción	Código	Precio €
	Ánodo electrónico electrodo individual - 200/300/500/1000	0ANOELET01	335,00		Kit resistencia eléctrica 3 kW Longitud resistencia 390 mm	DKRESELE02	281,80
	Kit termostato y termómetro	OKTERMTE00	85,40				

* Consultar condiciones

WHPS BNF DS

ACUMULADOR SOLAR CON DOBLE SERPENTÍN



- ▶ **Instalación simple**
- ▶ **Alta eficiencia y bajos costes de funcionamiento**
- ▶ **Pueden integrarse con sistemas solares**
- ▶ **Acumulación rápida con suministro de agua abundante y continuo**
- › Aislamiento de espuma rígida de poliuretano sin CFC ni HCFC
- › Revestimiento exterior de escay blanco
- › Ánodo de protección de magnesio
- › Termómetro de medida del agua sanitaria
- › Recirculación sanitaria
- › Predisposición para resistencia eléctrica auxiliar (rosca G 1 1/2)



Disponible en las capacidades (l):

de **200** a **500**

WHPS BNF DS es un tanque combinable con las calderas de sólo calefacción para la producción de agua caliente sanitaria, de acero vitroporcelanado con doble serpentín.

Modelo	Código	Dispersión S		Volumen útil	Volumen backup	Clase eficiencia energética	Altura total	Diámetro exterior	Peso bruto	* Precio €
		W	litros	Vbu	mm		mm	kg		
BNF 200 DS	PSBOLLV064	67	196	67		1215	600	95	-	
BNF 300 DS	PSBOLLV065	85	273	85		1615	600	130	-	
BNF 500 DS	PSBOLLV066	112	475	130		1705	750	170	-	

Modelo		BNF 200 DS	BNF 300 DS	BNF 500 DS
Volumen nominal	litros	200	300	500
Presión máx. de ejercicio	bar	10		
Temperatura máx. de ejercicio	°C	95		
Superficie serpentín auxiliar	m2	0,5	0,8	0,9
Superficie serpentín solar	m2	0,7	1,2	1,8
Potencia serpentín (ΔT 35 K)	kW	12	19	23
Potencia serpentín solar (ΔT 35 K)	kW	19	29	43
Altura de volcado	mm	1340	1735	1820
Espesor aislamiento	mm	50	50	50

Artículo	Descripción	Código	Precio €
	Ánodo electrónico electrodo individual - 200/300/500/1000	0ANOLET01	335,00
	Kit termostato y termómetro	0KTERMTE00	85,40

Artículo	Descripción	Código	Precio €
	Kit resistencia eléctrica 3 kW Longitud resistencia 390 mm	DKRESELE02	281,80

* Consultar condiciones

CALDERAS DE CONDENSACION < 35 MW
 CALDERAS TRADICIONALES
 CALDERAS DE CONDENSACION > 35 MW - MODULOS
 EVACUACION DE HIDROS Y ACCESORIOS
 BOMBAS DE CALOR
 SISTEMAS HIBRIDOS
 PANELES
 CALENTADOR
 SOLAR TERMICO
 ACUMULADORES
 RADIAADORES PROFUNDIDOS
 RADIAADORES DECORATIVOS
 RADIAADORES ADOBINO BAÑO
 RADIAADORES DE DISEÑO
 ACCESORIOS RADIAADORES
 RADIAADORES ELECTRICOS
 RADIAADOR MURAL A GAS

WHPS BNF SS E

ACUMULADOR EN ACERO VITRIFICADO CON SERPENTÍN INDIVIDUAL QUE PUEDE COMBINARSE CON CALDERAS DE SÓLO CALEFACCIÓN PARA LA PRODUCCIÓN DE AGUA CALIENTE SANITARIA.



- ▶ Alta eficiencia y bajos costes de funcionamiento
- ▶ Pueden integrarse con sistemas solares
- ▶ Acumulación rápida con suministro de agua abundante y continuo
- ▶ Termómetro y vainas para sondas incluidos en el suministro
- ▶ Ánodo de protección de magnesio
- ▶ Recirculación sanitaria
- ▶ Predisposición para resistencia eléctrica auxiliar
-) Aislamiento de espuma rígida de poliuretano sin CFC ni HCFC
-) Interior vitrificado
-) Revestimiento exterior de poliestireno duro gris



Disponible en las capacidades (l):

de 200 a 500

Modelo	Código	Dispersión S	Volumen útil	Clase eficiencia energética	Altura total	Diámetro exterior	Peso bruto	* Precio €
		W	litros		mm	mm	kg	
WHPS BNF 200 SS E	PSBOLLV071	57	189	B	1170	600	54	-
WHPS BNF 300 SS E	PSBOLLV072	67	273	B	1659	650	77	-
WHPS BNF 500 SS E	PSBOLLV073	108	484	C	1710	750	112	-

Modelo		BNF 200 SS E	BNF 300 SS E	BNF 500 SS E
Volumen nominal	litros	200	300	500
Presión máx. de ejercicio	bar	10		
Temperatura máx. de ejercicio	°C	95		
Superficie serpentín	m ²	0,7	1,05	1,45
Potencia serpentín (ΔT 35 K)	kW	Ver gráficos		
Altura de volcado	mm	1320	1790	1870
Espesor aislamiento	mm	50	75	50

Artículo	Descripción	Código	Precio €	Artículo	Descripción	Código	Precio €
	Ánodo electrónico electrodo individual - 200/300/500/1000	0ANOELET01	335,00		Kit resistencia eléctrica 3 kW Longitud resistencia 390 mm	DKRESELE02	281,80
	Kit termostato y termómetro	OKTERMTE00	85,40				

* Consultar condiciones

Potencia intercambiada

$T_{in,coil} = 80\text{ }^{\circ}\text{C}$; $T_{serb,in} = 10\text{ }^{\circ}\text{C}$, $T_{serb,out} = 45\text{ }^{\circ}\text{C}$

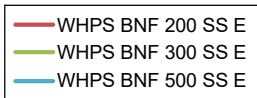
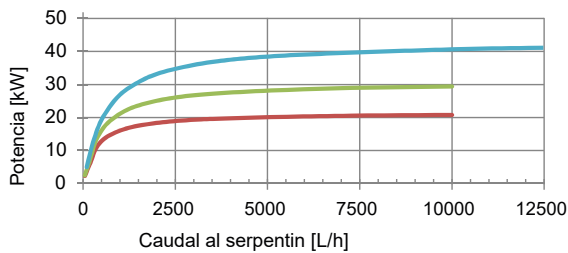

Potencia intercambiada

$T_{in,coil} = 70\text{ }^{\circ}\text{C}$; $T_{serb,in} = 10\text{ }^{\circ}\text{C}$, $T_{serb,out} = 45\text{ }^{\circ}\text{C}$

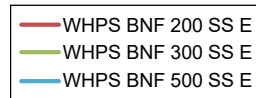
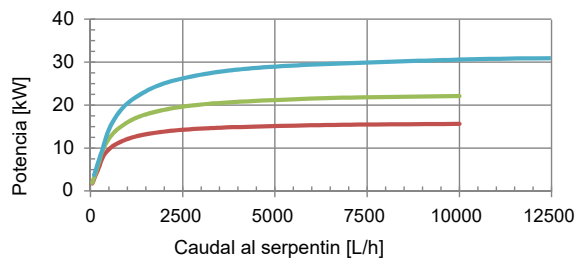

Potencia intercambiada

$T_{in,coil} = 60\text{ }^{\circ}\text{C}$; $T_{serb,in} = 10\text{ }^{\circ}\text{C}$, $T_{serb,out} = 45\text{ }^{\circ}\text{C}$

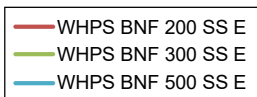
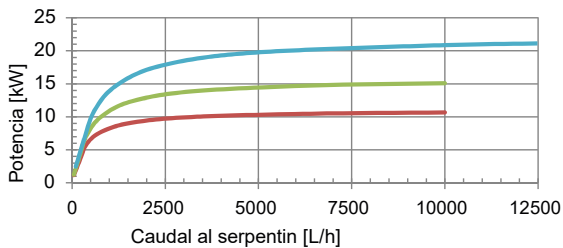

Potencia intercambiada

$T_{in,coil} = 50\text{ }^{\circ}\text{C}$; $T_{serb,in} = 10\text{ }^{\circ}\text{C}$, $T_{serb,out} = 45\text{ }^{\circ}\text{C}$

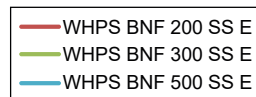
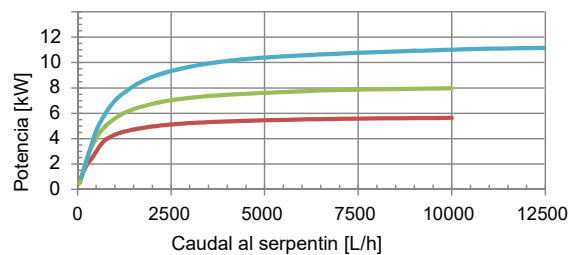

Perdidas de carga en el serpentín

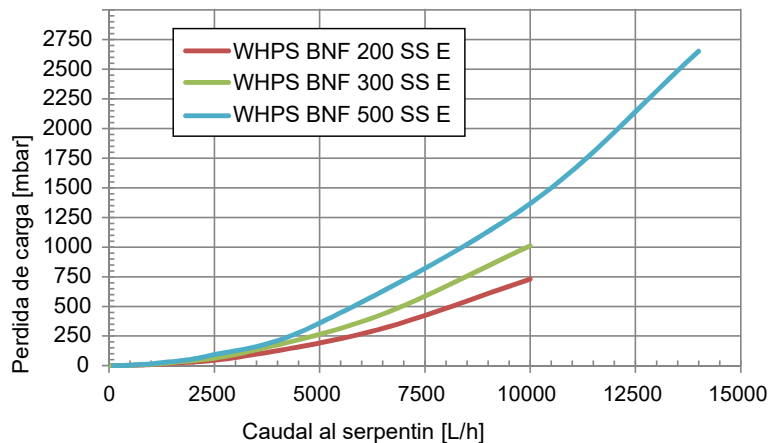

WHPS BNF DS E

ACUMULADOR EN ACERO VITRIFICADO CON SERPENTÍN DOBLE QUE PUEDE COMBINARSE CON CALDERAS DE SÓLO CALEFACCIÓN PARA LA PRODUCCIÓN DE AGUA CALIENTE SANITARIA.



Disponible en las capacidades (l):

de **200** a **500**

- ▶ **Alta eficiencia y bajos costes de funcionamiento**
- ▶ **Pueden integrarse con sistemas solares**
- ▶ **Acumulación rápida con suministro de agua abundante y continuo**
- ▶ **Termómetro y vainas para sondas incluidos en el suministro**
- ▶ **Ánodo de protección de magnesio**
- ▶ **Recirculación sanitaria**
- ▶ **Predisposición para resistencia eléctrica auxiliar**
- › Aislamiento de espuma rígida de poliuretano sin CFC ni HCFC
- › Interior vitrificado
- › Revestimiento exterior de poliestireno duro gris
- › Instalación simple



Modelo	Código	Dispersión S	Volumen útil	Volumen backup	Clase eficiencia energética	Altura total	Diámetro exterior	Peso bruto	* Precio €
		W	litros	Vbu		mm	mm	kg	
WHPS BNF 200 DS E	PSBOLLV074	57	184	96		1170	600	63	-
WHPS BNF 300 DS E	PSBOLLV075	67	267	118		1659	650	94	-
WHPS BNF 500 DS E	PSBOLLV076	108	474	211		1710	750	141	-

Modelo		BNF 200 DS E	BNF 300 DS E	BNF 500 DS E
Volumen nominal	litros	200	300	500
Presión máx. de ejercicio	bar	10		
Temperatura máx. de ejercicio	°C	95		
Superficie serpentín auxiliar	m2	0,6	0,75	0,9
Superficie serpentín solar	m2	0,8	1,2	1,8
Potencia serpentín (ΔT 35 K)	kW	Ver gráficos		
Potencia serpentín solar (ΔT 35 K)	kW			
Altura de volcado	mm	1320	1790	1870
Espesor aislamiento	mm	50	75	50

Artículo	Descripción	Código	Precio €
	Ánodo electrónico electrodo individual - 200/300/500/1000	0ANOELET01	335,00
	Kit termostato y termómetro	OKTERMTE00	85,40

Artículo	Descripción	Código	Precio €
	Kit resistencia eléctrica 3 kW Longitud resistencia 390 mm	DKRESELE02	281,80

* Consultar condiciones

Potencia intercambiada, interc. solar

$T_{in,coil} = 80\text{ }^{\circ}\text{C}$; $T_{serb,in} = 10\text{ }^{\circ}\text{C}$, $T_{serb,out} = 45\text{ }^{\circ}\text{C}$

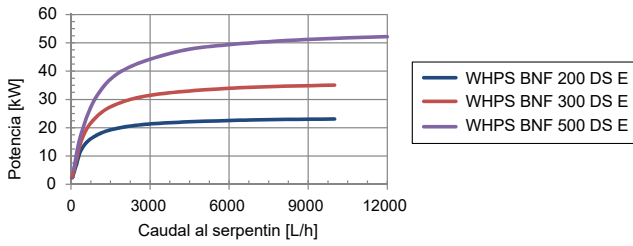

Potencia intercambiada, interc. solar

$T_{in,coil} = 70\text{ }^{\circ}\text{C}$; $T_{serb,in} = 10\text{ }^{\circ}\text{C}$, $T_{serb,out} = 45\text{ }^{\circ}\text{C}$

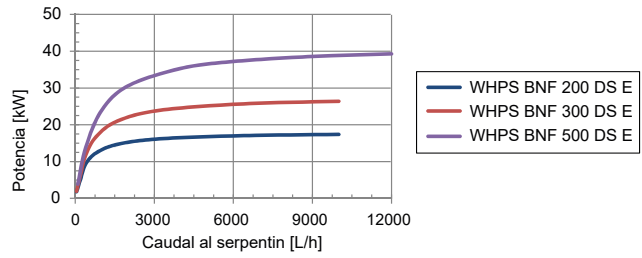

Potencia intercambiada, interc. solar

$T_{in,coil} = 60\text{ }^{\circ}\text{C}$; $T_{serb,in} = 10\text{ }^{\circ}\text{C}$, $T_{serb,out} = 45\text{ }^{\circ}\text{C}$

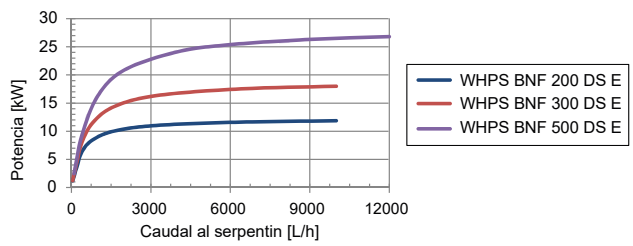

Potencia intercambiada, interc. solar

$T_{in,coil} = 50\text{ }^{\circ}\text{C}$; $T_{serb,in} = 10\text{ }^{\circ}\text{C}$, $T_{serb,out} = 45\text{ }^{\circ}\text{C}$

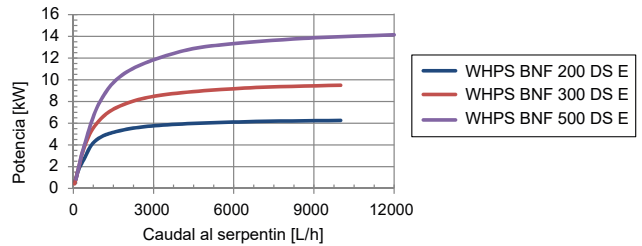

Potencia intercambiada, interc. integr

$T_{in,coil} = 80\text{ }^{\circ}\text{C}$; $T_{serb,in} = 10\text{ }^{\circ}\text{C}$, $T_{serb,out} = 45\text{ }^{\circ}\text{C}$

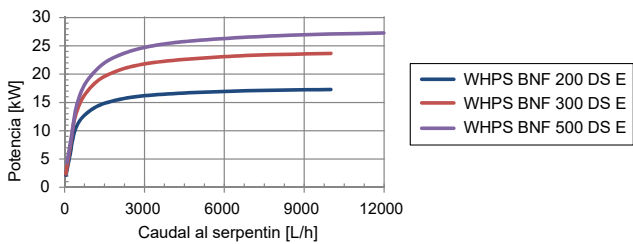

Potencia intercambiada, interc. integr

$T_{in,coil} = 70\text{ }^{\circ}\text{C}$; $T_{serb,in} = 10\text{ }^{\circ}\text{C}$, $T_{serb,out} = 45\text{ }^{\circ}\text{C}$

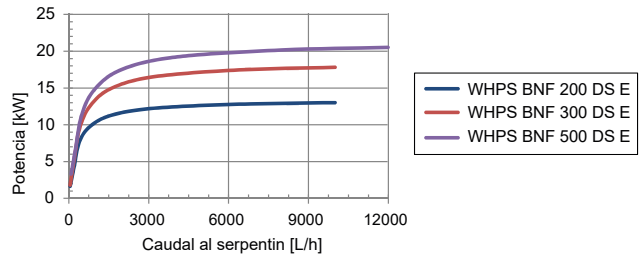

Potencia intercambiada, interc. integr

$T_{in,coil} = 60\text{ }^{\circ}\text{C}$; $T_{serb,in} = 10\text{ }^{\circ}\text{C}$, $T_{serb,out} = 45\text{ }^{\circ}\text{C}$

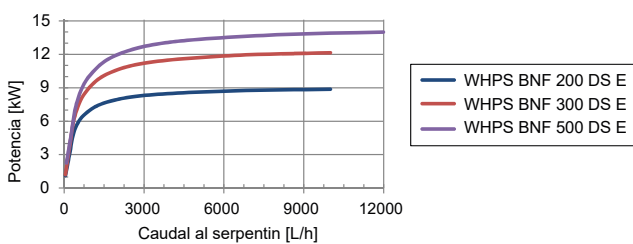

Potencia intercambiada, interc. integr

$T_{in,coil} = 50\text{ }^{\circ}\text{C}$; $T_{serb,in} = 10\text{ }^{\circ}\text{C}$, $T_{serb,out} = 45\text{ }^{\circ}\text{C}$

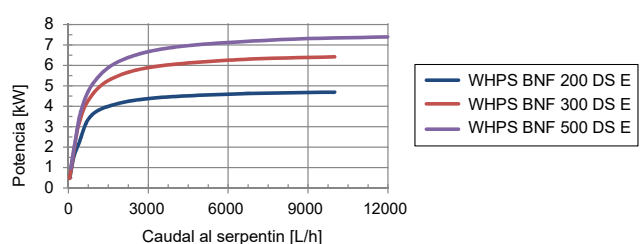

Perdidas de cargas en el serp. solar

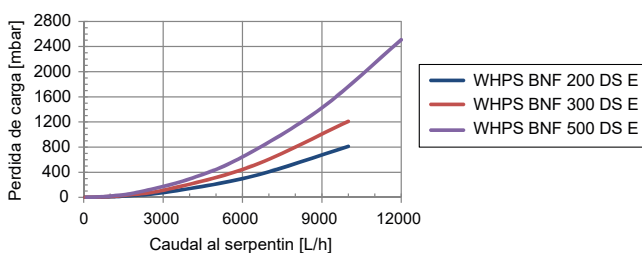

Perdidas de cargas en el serp. integr

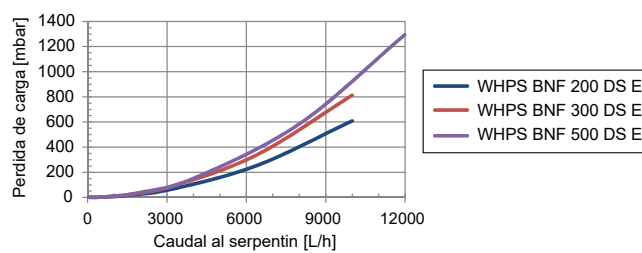

WHPS BA SS

ACUMULADOR COMBINABLE CON CALDERAS SÓLO CALEFACCIÓN PARA LA PRODUCCIÓN DE AGUA CALIENTE SANITARIA, DE ACERO VITROPORCELANADO CON SERPENTÍN INDIVIDUAL.



- ▶ **Brida de inspección**
- ▶ **Alta eficiencia y bajos costes de funcionamiento**
- ▶ **Acumulación rápida con suministro de agua abundante y continuo**
- ▶ **Pueden integrarse con sistemas solares**
- › Aislamiento de espuma de poliuretano suave sin CFC y HCFC
- › Revestimiento exterior de escay blanco
- › Ánodo de protección de magnesio para capacidades de hasta 1000 litros
- › Electrodo de protección con dispositivo electrónico para capacidad de 1500 y 2000 litros
- › Brida frontal de inspección
- › Recirculación sanitaria
- › Predisposición para resistencia eléctrica auxiliar (rosca G 1 1/2)
- › Kit opcional con brida y resistencia eléctrica para los modelos 200 - 300 - 500



Disponible en las capacidades (l):

de **200** a **2000**

Modelo	Código	Dispersión S	Volumen útil	Clase eficiencia energética	Altura total	Diámetro exterior	Peso bruto	* Precio €
		W	litros		mm	mm	kg	
BA 200 SS	PSBOLLV054	67	196		1215	600	90	-
BA 300 SS	PSBOLLV055	85	273		1615	600	115	-
BA 500 SS	PSBOLLV056	112	475		1705	750	155	-
BA 1000 SS AE	PSBOLLV069	142	930	cumple con Reg.814/2013	2205	990	245	-
BA 2000 SS AE	PSBOLLV070	186	1950	cumple con Reg.814/2013	2470	1300	410	-

Modelo		BA 200 SS	BA 300 SS	BA 500 SS	BA 1000 SS AE	BA 2000 SS AE
Volumen nominal	litros	200	300	500	1000	2000
Presión máx. de ejercicio	bar	10				
Temperatura máx. de ejercicio	°C	95				
Superficie serpentín	m ²	1,5	1,8	2,2	3,5	4,3
Potencia serpentín (ΔT 35 K)	kW	36	44	55	88	112
Altura de volcado	mm	1375	1735	1900	2250	2580
Espesor aislamiento	mm	50	50	50	100	100

Artículo	Descripción	Código	Precio €	Artículo	Descripción	Código	Precio €
	Ánodo electrónico electrodo individual - 200/300/500/1000	0ANOELET01	335,00		Kit resistencia eléctrica 3 kW Longitud resistencia 390 mm	DKRESELE02	281,80
	Kit termostato y termómetro	0KTERMTE00	85,40		Resistencia con brida y alimentación monofásica - 200/300/500 - 3kW	PSRESELE13	265,50

* Consultar condiciones

WHPS BZ DS

ACUMULADOR SOLAR CON GRUPO SOLAR INTEGRADO



- ▶ **Brida de inspección**
- ▶ **Aislamiento aumentado de 70 mm**
- ▶ **Acumulación rápida con suministro de agua abundante y continuo**
- ▶ **Pueden integrarse con sistemas solares**
 -) Aislamiento de espuma rígida de poliuretano sin CFC ni HCFC
 -) Revestimiento exterior de escay blanco
 -) Ánodo de protección de magnesio para capacidades de hasta 1000 litros
 -) Brida frontal de inspección
 -) Recirculación sanitaria
 -) Predisposición para resistencia eléctrica auxiliar (rosca G 1 1/2)

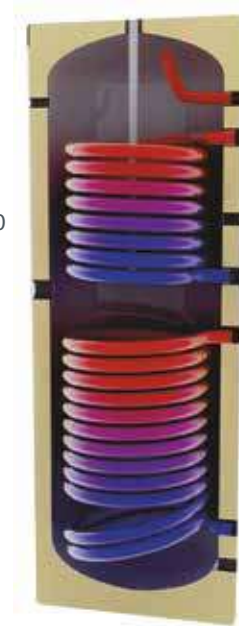

Disponible en las capacidades (l):

de **200** a **300**

WHPS BZ DS es un tanque combinable con las calderas de sólo calefacción para la producción de agua caliente sanitaria, de acero vitroporcelanado con doble serpentín y grupo hidráulico solar de alta eficiencia integrada.

Modelo	Código	Dispersión S	Volumen útil	Volumen backup	Potencia circulador	Clase eficiencia energética	Altura total	Diámetro exterior	Peso bruto	* Precio €
		W	litros	Vbu	W		mm	mm	kg	
BZ 200 DS	AVBZ0MD200	51	196	67	45		1215	640	88	-
BZ 300 DS	AVBZ0MD300	63	273	85	45		1615	640	117	-

Modelo	BZ 200 DS	BZ 300 DS	
Volumen nominal	litros	200	300
Presión máx. de ejercicio	bar	10	10
Temperatura máx. de ejercicio	°C	95	95
Superficie serpentín auxiliar	m2	0,7	0,9
Superficie serpentín solar	m2	1	1,1
Potencia serpentín (ΔT 35 K)	kW	17	22
Potencia serpentín solar (ΔT 35 K)	kW	24	26
Altura de volcado	mm	1335	1725
Espesor aislamiento	mm	70	70

Artículo	Descripción	Código	* Precio €
	Ánodo electrónico electrodo individual - 200/300/500/1000	0ANOOLET01	335,00
	Kit termostato y termómetro	OKTERMTE00	85,40

Artículo	Descripción	Código	Precio €
	Kit resistencia eléctrica 3 kW Longitud resistencia 390 mm	DKRESELE02	281,80
	Resistencia con brida y alimentación monofásica - 200/300/500 - 3kW	PSRESELE13	265,50

* Consultar condiciones

CALDERAS DE CONDENSACION - 235 W
 CALDERAS TRADICIONALES
 CALDERAS DE CONDENSACION 235 W - MODULOS
 EVACUACION DE HIDROS Y ACCESORIOS
 BOMBAS DE CALOR
 SISTEMAS HIBRIDOS
 PANELES
 CALENTADOR
 SOLAR TERMICO
 ACUMULADORES
 RADIAADORES PRESOFUNDIDOS
 RADIAADORES DECORATIVOS
 RADIAADORES ADORNO BAÑO
 RADIAADORES DE DISEÑO
 ACCESORIOS RADIAADORES
 RADIAADORES ELECTRICOS
 RADIAADOR MURAL A GAS

WHPS BA DS

ACUMULADOR COMBINABLE CON CALDERAS SÓLO CALEFACCIÓN PARA LA PRODUCCIÓN DE AGUA CALIENTE SANITARIA, DE ACERO VITROPORCELANADO CON DOBLE SERPENTÍN.



Disponible en las capacidades (l):

de **200** a **2000**

- ▶ **Brida de inspección**
- ▶ **Alta eficiencia y bajos costes de funcionamiento**
- ▶ **Acumulación rápida con suministro de agua abundante y continuo**
- ▶ **Pueden integrarse con sistemas solares**
- › Aislamiento de espuma de poliuretano suave sin CFC y HCFC
- › Revestimiento exterior de escay blanco
- › Ánodo de protección de magnesio para capacidades de hasta 1000 litros
- › Electrodo de protección con dispositivo electrónico para capacidad de 1500 y 2000 litros
- › Brida frontal de inspección
- › Recirculación sanitaria
- › Tres vainas para sondas de temperatura de serie para los modelos 200 - 300 - 500, predisposición para dos vainas para los demás modelos (conexión G 1/2)
- › Predisposición para resistencia eléctrica con conexión G 1 1/2 para los modelos 1000 - 2000
- › Kit opcional con brida y resistencia eléctrica para los modelos 200 - 300 - 500



Modelo	Código	Dispersión S	Volumen útil	Volumen backup	Clase eficiencia energética	Altura total	Diámetro exterior	Peso bruto	* Precio €
		W	litros	Vbu		mm	mm	kg	
BA 200 DS	PSBOLLV050	67	196	67		1215	600	95	-
BA 300 DS	PSBOLLV051	85	273	85		1615	600	130	-
BA 500 DS	PSBOLLV052	112	475	130		1705	750	170	-
BA 1000 DS AE	PSBOLLV067	142	930	350	cumple con Reg.814/2013	2205	990	265	-
BA 2000 DS AE	PSBOLLV068	186	1950	840	cumple con Reg.814/2013	2470	1300	480	-

Modelo		BA 200 DS	BA 300 DS	BA 500 DS	BA 1000 DS AE	BA 2000 DS AE
Volumen nominal	litros	200	300	500	1000	2000
Presión máx. de ejercicio	bar	10				
Temperatura máx. de ejercicio	°C	95				
Superficie serpentín auxiliar	m ²	0,5	1,1	1,3	1,6	2,8
Superficie serpentín solar	m ²	1,5	1,8	2,2	3	4,6
Potencia serpentín (ΔT 35 K)	kW	12	26	33	40	73
Potencia serpentín solar (ΔT 35 K)	kW	36	44	55	75	120
Altura de volcado	mm	1375	1735	1900	2250	2580
Espesor aislamiento	mm	50	50	50	100	100

Artículo	Descripción	Código	Precio €	Artículo	Descripción	Código	Precio €
	Ánodo electrónico electrodo individual - 200/300/500/1000	OANOELET01	335,00		Kit resistencia eléctrica 3 kW Longitud resistencia 390 mm	DKRESELE02	281,80
	Kit termostato y termómetro	OKTERMTE00	85,40		Resistencia con brida y alimentación monofásica - 200/300/500 - 3kW	PSRESELE13	265,50

* Consultar condiciones



ÍNDICE GENERAL



RADIADORES PRESOFUNDIDOS

Blitz	pág. 192
Blitz Super B4 - En color	pág. 194
Exclusivo	pág. 196
Blitz80 B2	pág. 198
Calidor80 B2	pág. 200



RADIADORES DECORATIVOS

Garda S/90	pág. 202
Garda S/90 - En color	pág. 204
Garda Dual 80	pág. 206



RADIADORES ADORNO BAÑO

Cool	pág. 208
------	----------



RADIADORES DE DISEÑO

Mood	pág. 214
Tribeca	pág. 218



ACCESORIOS RADIADORES

Accesorios a petición	pág. 222
Racores para tubos de cobre	pág. 226
Racores para tubos multicapa	pág. 227
Racores para tubos de polietileno	pág. 229
Cabezal termostático	pág. 227



RADIADORES ELÉCTRICOS

eBlitz Wi-Fi	pág. 230
eCool ED	pág. 232



RADIADOR MURAL A GAS

Gazelle Evo	pág. 234
-------------	----------

SIMBOLOGÍA



BAJA INERCIA TÉRMICA

La baja inercia térmica propia del aluminio convierte a los radiadores Fondital en el elemento calefactor ideal para la realización de instalaciones capaces de responder rápidamente y con precisión a las variaciones de temperatura de los diferentes ambientes. Este aspecto, especialmente relevante en las instalaciones a baja temperatura, se traduce en un mayor confort ambiental y conlleva un considerable ahorro energético y económico.



CONTENIDO DE AGUA REDUCIDO

Con respecto a los radiadores de acero o de hierro fundido, los radiadores de aluminio se caracterizan por un menor contenido de agua interno. Esta particularidad, permite a la instalación alcanzar de manera más rápida la temperatura deseada garantizando un ahorro energético y económico para el usuario final.



VERSATILIDAD

Las características técnicas del aluminio hacen que los radiadores Fondital sean perfectamente compatibles con las más recientes tecnologías de generación de calor, como las calderas de condensación y las bombas de calor, demostrándose por lo tanto ideales sea en la sustitución de instalaciones ya existentes que en la construcción de nuevos edificios.



FACILIDAD DE ESTOCAJE E INSTALACIÓN

Los radiadores Fondital, con sus múltiples posibilidades de ensamblaje, dan la posibilidad de optimizar la gestión del stock de almacén. Además, en el caso sea necesario adaptar la necesidad térmica del ambiente, es posible añadir los elementos de aluminio necesarios o eliminar fácilmente los superfluos sin tener que recurrir a reestructuraciones invasivas. Además, el peso reducido del aluminio permite una manipulación más sencilla del radiador.



CALIDAD 100% MADE IN ITALY

Fondital concentra su producción de radiadores en Italia utilizando solamente materia prima certificada. El aluminio empleado para la creación de los radiadores de aluminio presofundidos se suministra directamente en estado líquido desde la empresa partner Raffmetal, y respeta la normativa europea UNI EN 1676:1998 con valores de la composición química específicos de las aleaciones EN AB 46100 y EN AB 46000.



RESISTENCIA A LA CORROSIÓN

Durabilidad probada a 200 horas en cámara salina, el doble de lo exigido por la norma UNI EN 442.



PRODUCTO ECOLÓGICO 100% RECICLABLE

El aluminio utilizado para la producción de los radiadores Fondital es 100% aluminio secundario reciclado y a su vez es completamente reciclable. De este modo es posible garantizar al cliente un producto totalmente ecológico y fabricado respetando el medio ambiente.



DOBLE CAPA DE PINTURA: ANAFORESIS + ASPERSIÓN

El doble proceso de pintura proporciona el característico aspecto del radiador Fondital y garantiza el brillo y la integridad del mismo en el tiempo. En concreto, la aplicación del primer estrato de pintura por anaforesis asegura una mejor adherencia a toda la superficie del radiador, garantizando la inalterabilidad de la calidad del color en el tiempo. La segunda capa de pintura en polvo epoxi confiere la coloración estándar blanco RAL 9010, asegurando la misma tonalidad y brillo a todos los radiadores incluso en caso de ensamblaje de elementos provenientes de baterías diferentes.



PRESIÓN DE TRABAJO

El espíritu internacional de los radiadores de aluminio Fondital y su capacidad de adaptarse a mercados con diferentes características de instalación se refleja en el funcionamiento a una elevada presión nominal, en concreto de 16 bar. Fondital garantiza el 100% de su producción con una prueba de presión a 24 bar y una resistencia de rotura en laboratorio a 60 bar de presión



GARANTÍA

El empleo de aleaciones de aluminio certificadas y el innovador proceso de producción y control del que Fondital dispone, permiten ofrecer una garantía de 10 años para todos los radiadores presofundidos y decorativos, que se extiende a 12-15 años para los radiadores de diseño y hasta 20 años para radiadores con tratamiento anticorrosivo Aleternum



PATENTES

Entre las numerosas patentes internacionales que acompañan a los productos Fondital destacan el nuevo tapón a fusión termoeléctrica, que aumenta la resistencia del radiador y le confiere una estética más elegante, y el tratamiento interno anticorrosivo Aleternum, que asegura el perfecto funcionamiento en un intervalo de pH superior al de los radiadores sin tratamiento y superior al del acero



Baja inercia térmica



Contenido de agua reducido



Versatilidad



Facilidad de estocaje e instalación



Presión máxima de trabajo



3 patentes internacionales



KIT PANELES LATERALES, DISPONIBLE
COMO ACCESORIO A PETICIÓN
(DISPONIBLE SOLO PURE WHITE RAL 9010)

Baterías	800: de 3 a 10 elementos 700: de 3 a 12 elementos 600/500/350: de 3 a 14 elementos "Logo Fondital" desde 6 elementos
Colores	PURE WHITE RAL 9010
Presión máxima de trabajo	16 bar
Presión de prueba	24 bar

Todos los modelos **Blitz** están garantizados **10 años** desde la fecha de instalación, contra defectos de fabricación, con la condición de que se haya realizado escrupulosamente la instalación, según la vigente normativa y reglamentación respetando las prescripciones referidas a la instalación, la utilización y su correcto mantenimiento.

Modelo	Potencia Térmica					
	ΔT 20	ΔT 30	ΔT 40	ΔT 50	ΔT 60	ΔT 70
	W/elem.	W/elem.	W/elem.	W/elem.	W/elem.	W/elem.
350/100	28,6	48,0	69,4	92,4	116,8	142,3
500/100	37,1	62,3	89,9	119,5	150,8	183,6
600/100	43,5	73,8	107,3	143,5	181,9	222,3
700/100	48,3	82,6	120,9	162,5	206,8	253,6
800/100	52,7	90,3	132,4	178,2	227,1	278,8

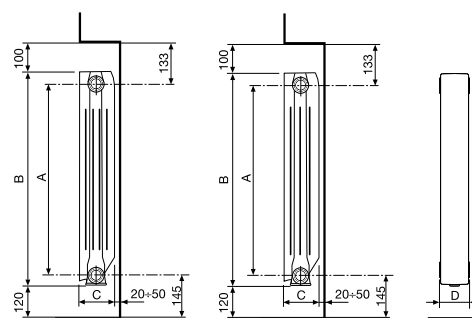
Mod. 350 - 600 -
700 - 800

Mod. 500

MEDIDAS EXPRESADAS EN MILÍMETROS

Modelo	Código PURE WHITE RAL 9010	Profundidad	Altura	Entre-eje	Longitud	Diámetro conexiones	Contenido de agua	Exponente	Coefficiente	Precio €
		(C) mm	(B) mm	(A) mm	(D) mm	pulgadas	litros/elem.	n	Km	
350/100	V693014	97	407	350	80	G1	0,24	1,2818	0,6139	22,73
500/100	V659034	97	557	500	80	G1	0,26	1,2767	0,8097	21,27
600/100	V693044	97	657	600	80	G1	0,29	1,3015	0,8822	25,37
700/100	V693054	97	757	700	80	G1	0,35	1,3238	0,9155	30,20
800/100	V693064	97	857	800	80	G1	0,38	1,3301	0,9796	32,02

Presión máxima de trabajo 1600 kpa (16 bar) Temperatura máxima de trabajo: 120 °CEcuación característica según el siguiente modelo: $\Phi = Km \Delta T^n$

Los valores de potencia térmica publicados son conformes a la normativa europea EN 442-1:2014 y certificados por el Politécnico de Milán, Lab. M.R.T. - Notified body n. 1695.

Artículo	Descripción		Código	Precio €
	A 80	Kit de montaje para radiadores que incluye: 2 reducciones G 1/2 derechas (pintadas y zincadas); 2 reducciones G 1/2 izquierdas (pintadas y zincadas); 4 juntas; 1 purgador G 1/2 manual con junta; 1 tapón ciego G 1/2 con junta	550103	14,52
	A 81	Kit de montaje para radiadores que incluye: 2 reducciones G 1/2 derechas (pintadas y zincadas); 2 reducciones G 1/2 izquierdas (pintadas y zincadas); 4 juntas; 1 purgador G 1/2 manual con junta; 1 tapón ciego G 1/2 con junta; 3 repisas de fijación	550104	22,82
	A 2/1	Manguito Dcho./Izdo. G 1"	510011	0,63
	A 10/1	Juntas para manguitos 1" (sin amianto)	530105	0,14
	A 11/1	Juntas para tapones 1" (sin amianto)	530108	0,16
	A 20	Kit dos soportes regulables y revestidos	550037	12,58
	-	Kit panel lateral 350 mm (2 uds.) - Color: Pure White RAL 9010	550360	51,17
	-	Kit panel lateral 500 mm (2 uds.) - Color: Pure White RAL 9010	550361	60,84
	-	Kit panel lateral 600 mm (2 uds.) - Color: Pure White RAL 9010	550362	62,23
	-	Kit panel lateral 700 mm (2 uds.) - Color: Pure White RAL 9010	550363	66,38
	-	Kit panel lateral 800 mm (2 uds.) - Color: Pure White RAL 9010	550364	71,91

Para otros accesorios consultar a partir de la pág. 222

Blitz

SUPER B 4



CLASSIC: SILVER



SPECIAL: HAMMERED BLACK



Baja inercia térmica



Contenido de agua reducido



Versatilidad



Facilidad de estocaje e instalación



16
bar

Presión máxima de trabajo



Disponibile en 9 colores



Baterías	800: de 3 a 10 elementos 700: de 3 a 12 elementos 600/500/350: de 3 a 14 elementos
Colores	ver paleta de colores
Presión máxima de trabajo	16 bar
Presión de prueba	24 bar

Combinables con los modelos
Garda S/90 de colores, ver pág. 204

Por razones estéticas, se desaconseja desensamblar las baterías. Las baterías se pueden en cambio ensamblar para instalar composiciones mayores a las suministradas por fábrica

Todos los modelos **Blitz Super B4** están garantizados **10 años** desde la fecha de instalación, contra defectos de fabricación, con la condición de que se haya realizado escrupulosamente la instalación, según la vigente normativa y reglamentación respetando las prescripciones referidas a la instalación, la utilización y su correcto mantenimiento.

Modelo	Potencia Térmica					
	ΔT 20	ΔT 30	ΔT 40	ΔT 50	ΔT 60	ΔT 70
	W/elem.	W/elem.	W/elem.	W/elem.	W/elem.	W/elem.
350/100	28,6	48,0	69,4	92,4	116,8	142,3
500/100	37,6	63,7	92,7	124,0	157,2	192,1
600/100	43,5	73,8	107,3	143,5	181,9	222,3
700/100	48,3	82,6	120,9	162,5	206,8	253,6
800/100	52,7	90,3	132,4	178,2	227,1	278,8

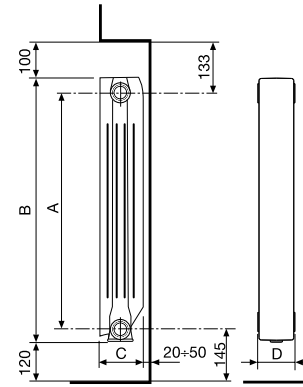

MEDIDAS EXPRESADAS EN MILÍMETROS

Modelo con color CLASSIC	Código (*)	Profundidad	Altura	Entre-eje	Longitud	Diámetro conexiones	Contenido de agua	Exponente	Coefficiente	Precio €
		(C) mm	(B) mm	(A) mm	(D) mm	pulgadas	litros/elem.	n	Km	
350/100	VC05xx014	97	407	350	80	G1	0,24	1,2818	0,6139	29,55
500/100	VC05xx034	97	557	500	80	G1	0,27	1,3027	0,7587	28,59
600/100	VC05xx044	97	657	600	80	G1	0,29	1,3015	0,8822	32,98
700/100	VC05xx054	97	757	700	80	G1	0,35	1,3238	0,9155	40,69
800/100	VC05xx064	97	857	800	80	G1	0,38	1,3301	0,9796	43,12

Modelo con color SPECIAL	Código (*)	Profundidad	Altura	Entre-eje	Longitud	Diámetro conexiones	Contenido de agua	Exponente	Coefficiente	Precio €
		(C) mm	(B) mm	(A) mm	(D) mm	pulgadas	litros/elem.	n	Km	
350/100	VC05xx014	97	407	350	80	G1	0,24	1,2818	0,6139	32,96
500/100	VC05xx034	97	557	500	80	G1	0,27	1,3027	0,7587	31,89
600/100	VC05xx044	97	657	600	80	G1	0,29	1,3015	0,8822	36,79
700/100	VC05xx054	97	757	700	80	G1	0,35	1,3238	0,9155	45,39
800/100	VC05xx064	97	857	800	80	G1	0,38	1,3301	0,9796	48,10

Presión máxima de trabajo 1600 kpa (16 bar) Temperatura máxima de trabajo: 120 °CEcuación característica según el siguiente modelo: $\Phi = Km \Delta T^n$

Los valores de potencia térmica publicados son conformes a la normativa europea EN 442-1:2014 y certificados por el Politécnico de Milán, Lab. M.R.T. - Notified body n. 1695.

(*) Introducir el código del color en lugar de las xx. Tras la última cifra (4) añadir el número de elementos requeridos.

Por ejemplo, para solicitar el **Blitz Super B4 350/100 (VC05xx014) color Silver de 3 elem.**, el código será **VC05 + 07 + 01403**

CLASSIC					
NEUTRAL WHITE	SILVER	GRAPHITE	SLATE GREY	BLACK COFFEE	BRONZE
Cód. 06	Cód. 07	Cód. 3R	Cód. 3B	Cód. 3V	Cód. 08

SPECIAL	
HAMMERED BLACK	PURE METAL
Cód. 17	Cód. 18

Artículo	Descripción	Color	Código	Precio €
	Kit tapones y fijación de 1/2" - Color: EN FUNCIÓN DEL COLOR SOLICITADO 2 reducciones G 1/2" derechas; 2 reducciones G 1/2" izquierdas; 4 juntas de estanqueidad para Blitz 4 juntas de estanqueidad para Garda válvula de purga de aire G 1/2" manual con junta; 1 tapón ciego G 1" derecho; 1 tapón ciego izquierdo; 4 soportes de fijación.	NEUTRAL WHITE	55014906	58,84
		SILVER	55014907	
		BRONZE	55014908	
		HAMMERED BLACK	55014917	
		SLATE GREY	5501493B	
		GRAPHITE	5501493R	
		BLACK COFFEE	5501493V	
		PURE METAL	55014918	
	A 2/1 Manguito Dcho./Izdo. G 1"	-	510011	0,63
	A 10/1 Juntas para manguitos 1" (sin amianto)	-	530105	0,14
	A 11/1 Juntas para tapones 1" (sin amianto)	-	530108	0,16

Para otros accesorios consultar a partir de la pág. 222

exclusivo



Baja inercia térmica



Contenido de agua reducido



Versatilidad



Facilidad de estocaje e instalación



16
bar

Presión máxima de trabajo



3 patentes internacionales

CE₁₅
Mod.
350/700/800

CE₁₈
Mod. 500

CE₁₉
Mod. 600



Baterías	800: de 3 a 10 elementos 700: de 3 a 12 elementos 600/500/350: de 3 a 14 elementos "Logo Fondital" desde 6 elementos
Colores	PURE WHITE RAL 9010
Presión máxima de trabajo	16 bar
Presión de prueba	24 bar

Todos los modelos **Exclusivo** están garantizados **10 años** desde la fecha de instalación, contra defectos de fabricación, con la condición de que se haya realizado escrupulosamente la instalación, según la vigente normativa y reglamentación respetando las prescripciones referidas a la instalación, la utilización y su correcto mantenimiento.

Modelo	Potencia Térmica					
	ΔT 20	ΔT 30	ΔT 40	ΔT 50	ΔT 60	ΔT 70
	W/elem.	W/elem.	W/elem.	W/elem.	W/elem.	W/elem.
350/100	28,0	47,3	68,6	91,5	115,8	141,3
500/100	35,4	59,5	86,0	114,5	144,6	176,2
600/100	40,7	68,9	100,0	133,5	169,1	206,4
700/100	45,6	77,1	112,0	149,5	189,4	231,3
800/100	50,1	85,2	124,0	166,0	210,7	257,7

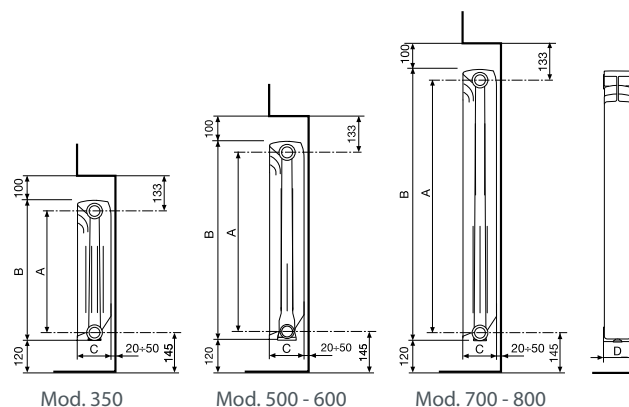

MEDIDAS EXPRESADAS EN MILÍMETROS

Modelo	Código	Profundidad	Altura	Entre-eje	Longitud	Díámetro conexiones	Contenido de agua	Exponente	Coficiente	Precio €
		(C) mm	(B) mm	(A) mm	(D) mm	pulgadas	litros/elem.	n	Km	
350/100	V680014	97	407	350	80	G1	0,21	1,2910	0,5865	22,73
500/100	V710034	97	556	500	80	G1	0,26	1,2823	0,7588	21,27
600/100	V710044	97	657	600	80	G1	0,29	1,2953	0,8410	25,37
700/100	V666054	97	757	700	80	G1	0,39	1,2970	0,9358	30,20
800/100	V666064	97	857	800	80	G1	0,43	1,3070	0,9992	32,02

Presión máxima de trabajo 1600 kpa (16 bar) Temperatura máxima de trabajo: 120 °CEcuación característica según el siguiente modelo: $\Phi = Km \Delta T^n$

Los valores de potencia térmica publicados son conformes a la normativa europea EN 442-1:2014 y certificados por el Politécnico de Milán, Lab. M.R.T. - Notified body n. 1695.

Artículo	Descripción	Código	Precio €
	A 80 Kit de montaje para radiadores que incluye: 2 reducciones G 1/2 derechas (pintadas y zincadas); 2 reducciones G 1/2 izquierdas (pintadas y zincadas); 4 juntas; 1 purgador G 1/2 manual con junta; 1 tapón ciego G 1/2 con junta	550103	14,52
	A 81 Kit de montaje para radiadores que incluye: 2 reducciones G 1/2 derechas (pintadas y zincadas); 2 reducciones G 1/2 izquierdas (pintadas y zincadas); 4 juntas; 1 purgador G 1/2 manual con junta; 1 tapón ciego G 1/2 con junta; 3 repisas de fijación	550104	22,82
	A 2/1 Manguito Dcho./Izdo. G 1"	510011	0,63
	A 10/1 Juntas para manguitos 1" (sin amianto)	530105	0,14
	A 11/1 Juntas para tapones 1" (sin amianto)	530108	0,16
	A 20 Kit dos soportes regulables y revestidos	550037	12,58

Para otros accesorios consultar a partir de la pág. 222

Blitz80



Baja inercia térmica



Contenido de agua reducido



Versatilidad



Facilidad de estocaje e instalación



16
bar

Presión máxima de trabajo



3 patentes internacionales



Baterías	800: de 3 a 10 elementos 700: de 3 a 12 elementos 600/500: de 3 a 14 elementos "Logo Fondital" desde 6 elementos
Colores	PURE WHITE RAL 9010
Presión máxima de trabajo	16 bar
Presión de prueba	24 bar

Todos los modelos **Blitz80 B2** están garantizados **10 años** desde la fecha de instalación, contra defectos de fabricación, con la condición de que se haya realizado escrupulosamente la instalación, según la vigente normativa y reglamentación respetando las prescripciones referidas a la instalación, la utilización y su correcto mantenimiento.

Modelo	Potencia Térmica					
	ΔT 20	ΔT 30	ΔT 40	ΔT 50	ΔT 60	ΔT 70
	W/elem.	W/elem.	W/elem.	W/elem.	W/elem.	W/elem.
500/80	30,5	51,3	74,2	98,8	124,8	152,2
600/80	34,7	58,6	85,1	113,5	143,7	175,5
700/80	39,7	67,2	97,6	130,4	165,3	201,9
800/80	44,0	74,5	108,2	144,7	183,3	224,0

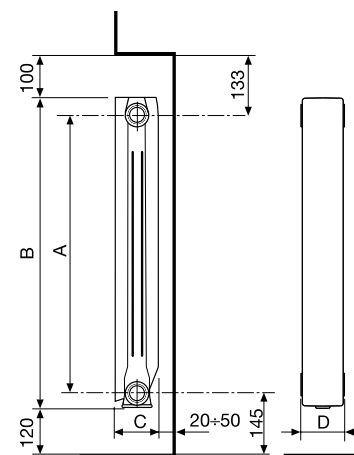







MEDIDAS EXPRESADAS EN MILÍMETROS

Modelo	Código	Profundidad	Altura	Entre-eje	Longitud	Diámetro conexiones	Contenido de agua	Exponente	Coefficiente	Precio €
		(C) mm	(B) mm	(A) mm	(D) mm	pulgadas	litros/elem.	n	Km	
500/80	V617134	77	557	500	80	G1	0,25	1,2833	0,6524	20,50
600/80	V617144	77	657	600	80	G1	0,28	1,2935	0,7203	21,99
700/80	V617154	77	757	700	80	G1	0,39	1,2993	0,8088	26,86
800/80	V617164	77	857	800	80	G1	0,44	1,2995	0,8966	28,32

Presión máxima de trabajo 1600 kpa (16 bar) Temperatura máxima de trabajo: 120 °CEcuación característica según el siguiente modelo: $\Phi = Km \Delta T^n$

Los valores de potencia térmica publicados son conformes a la normativa europea EN 442-1:2014 y certificados por el Politécnico de Milán, Lab. M.R.T. - Notified body n. 1695.

Artículo	Descripción	Código	Precio €
 A 80	Kit de montaje para radiadores que incluye: 2 reducciones G 1/2 derechas (pintadas y zincadas); 2 reducciones G 1/2 izquierdas (pintadas y zincadas); 4 juntas; 1 purgador G 1/2 manual con junta; 1 tapón ciego G 1/2 con junta	550103	14,52
 A 81	Kit de montaje para radiadores que incluye: 2 reducciones G 1/2 derechas (pintadas y zincadas); 2 reducciones G 1/2 izquierdas (pintadas y zincadas); 4 juntas; 1 purgador G 1/2 manual con junta; 1 tapón ciego G 1/2 con junta; 3 repisas de fijación	550104	22,82
 A 2/1	Manguito Dcho./Izdo. G 1"	510011	0,63
 A 10/1	Juntas para manguitos 1" (sin amianto)	530105	0,14
 A 11/1	Juntas para tapones 1" (sin amianto)	530108	0,16
 A 20	Kit dos soportes regulables y revestidos	550037	12,58

Para otros accesorios consultar a partir de la pág. 222

Calidor 80



Baja inercia térmica



Contenido de agua reducido



Versatilidad



Facilidad de estocaje e instalación



Presión máxima de trabajo



3 patentes internacionales



Mod. 500



Mod. 600/700/800



Baterías	800: de 3 a 10 elementos 700: de 3 a 12 elementos 600/500: de 3 a 14 elementos "Logo Fondital" desde 6 elementos
Colores	PURE WHITE RAL 9010
Presión máxima de trabajo	16 bar
Presión de prueba	24 bar

Todos los modelos **Calidor80 B2** están garantizados **10 años** desde la fecha de instalación, contra defectos de fabricación, con la condición de que se haya realizado escrupulosamente la instalación, según la vigente normativa y reglamentación respetando las prescripciones referidas a la instalación, la utilización y su correcto mantenimiento.

Modelo	Potencia Térmica					
	ΔT 20	ΔT 30	ΔT 40	ΔT 50	ΔT 60	ΔT 70
	W/elem.	W/elem.	W/elem.	W/elem.	W/elem.	W/elem.
500/80	30,6	51,8	75,1	100,2	126,9	154,8
600/80	35,7	59,8	86,4	114,9	145,1	176,6
700/80	40,8	68,7	99,6	132,7	167,8	204,7
800/80	44,6	75,6	109,9	147,1	186,5	228,0

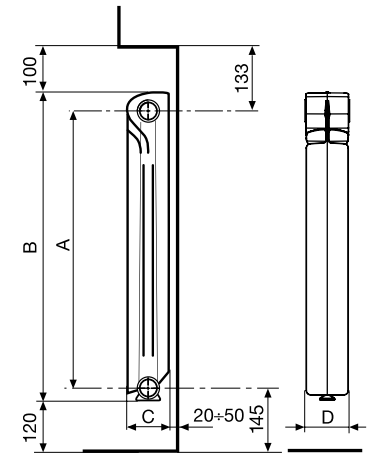

MEDIDAS EXPRESADAS EN MILÍMETROS

Modelo	Código	Profundidad	Altura	Entre-eje	Longitud	Diámetro conexiones	Contenido de agua	Exponente	Coefficiente	Precio €
		(C) mm	(B) mm	(A) mm	(D) mm	pulgadas	litros/elem.	n	Km	
500/80	V622134	77	556	500	80	G1	0,24	1,2935	0,6358	20,50
600/80	V622144	77	658	600	80	G1	0,28	1,2774	0,7765	21,99
700/80	V622154	77	757	700	80	G1	0,39	1,2878	0,8608	26,86
800/80	V622164	77	858	800	80	G1	0,42	1,3031	0,8984	28,32

Presión máxima de trabajo 1600 kpa (16 bar) Temperatura máxima de trabajo: 120 °C

Ecuación característica según el siguiente modelo: $\Phi = Km \Delta T^n$

Los valores de potencia térmica publicados son conformes a la normativa europea EN 442-1:2014 y certificados por el Politécnico de Milán, Lab. M.R.T. - Notified body n. 1695.

Artículo	Descripción	Código	Precio €
	A 80 Kit de montaje para radiadores que incluye: 2 reducciones G 1/2 derechas (pintadas y zincadas); 2 reducciones G 1/2 izquierdas (pintadas y zincadas); 4 juntas; 1 purgador G 1/2 manual con junta; 1 tapón ciego G 1/2 con junta	550103	14,52
	A 81 Kit de montaje para radiadores que incluye: 2 reducciones G 1/2 derechas (pintadas y zincadas); 2 reducciones G 1/2 izquierdas (pintadas y zincadas); 4 juntas; 1 purgador G 1/2 manual con junta; 1 tapón ciego G 1/2 con junta; 3 repisas de fijación	550104	22,82
	A 2/1 Manguito Dcho./Izdo. G 1"	510011	0,63
	A 10/1 Juntas para manguitos 1" (sin amianto)	530105	0,14
	A 11/1 Juntas para tapones 1" (sin amianto)	530108	0,16
	A 20 Kit dos soportes regulables y revestidos	550037	12,58

Para otros accesorios consultar a partir de la pág. 222

CALDERAS DE CONDENSACION
- 25 MW
CALDERAS TRADICIONALES
CALDERAS DE CONDENSACION
- 30 MW
PURGADOR
BOMBAS DE CALOR
SISTEMA HIBRIDO
PANELES
CALENTADOR
SOLAR TERMICO
ACUMULADORES
RADIADORES PROFUNDIDOS
RADIADORES DECORATIVOS
RADIADORES APOYINO BAO
RADIADORES DE DISEÑO
ACCESORIOS RADIADORES
RADIADORES ELECTRICOS
RADIADOR HIDRAL A GAS



Baja inercia térmica



Contenido de agua reducido



Versatilidad



Facilidad de estocaje e instalación



Presión máxima de trabajo



Baterías	De 3, 4, 5, 6 elementos
Colores	PURE WHITE RAL 9010
Presión máxima de trabajo	16 bar
Presión de prueba	24 bar
Suministrado de serie	Diafragma agua (tapón detentor)
Tratamiento Aleternum	Disponible bajo petición (se aplica un suplemento al precio base)

Todos los modelos **Garda S/90** están garantizados **10 años** desde la fecha de instalación, contra defectos de fabricación, con la condición de que se haya realizado escrupulosamente la instalación, según la vigente normativa y reglamentación respetando las prescripciones referidas a la instalación, la utilización y su correcto mantenimiento.

Modelo	Potencia Térmica					
	ΔT 20	ΔT 30	ΔT 40	ΔT 50	ΔT 60	ΔT 70
	W/elem.	W/elem.	W/elem.	W/elem.	W/elem.	W/elem.
900	52,3	90,9	134,4	182,0	233,3	287,7
1000	55,9	97,2	143,9	195,0	250,0	308,5
1200	64,1	111,3	164,6	223,0	285,8	352,5
1400	71,9	124,8	184,6	250,0	320,3	395,1
1600	77,5	135,9	202,4	275,0	354,8	439,2
1800	86,5	150,0	221,6	300,0	384,2	473,6
2000	90,7	159,5	237,9	324,0	418,0	518,0

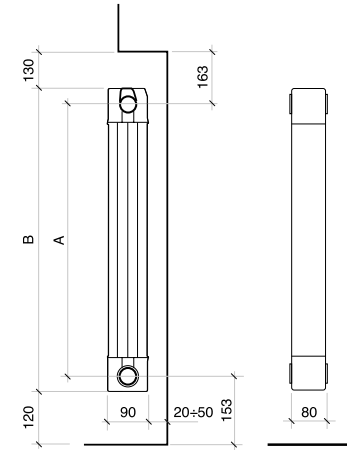

MEDIDAS EXPRESADAS EN MILÍMETROS

Modelo	Código	Profundidad	Altura	Entre-eje	Longitud	Diámetro conexiones	Contenido de agua	Exponente	Coefficiente	Precio €
		mm	(B) mm	(A) mm	mm	pulgadas	litros/elem.	n	Km	
900	83A014	90	966	900	80	G1	0,43	1,3605	0,8886	66,80
1000	83B014	90	1066	1000	80	G1	0,47	1,3630	0,9426	69,40
1200	83C014	90	1266	1200	80	G1	0,55	1,3610	1,0864	77,30
1400	83D014	90	1466	1400	80	G1	0,62	1,3600	1,2227	88,10
1600	83E014	90	1666	1600	80	G1	0,70	1,3843	1,2260	93,40
1800	83F014	90	1866	1800	80	G1	0,78	1,3570	1,4846	104,00
2000	83G014	90	2066	2000	80	G1	0,86	1,3905	1,4083	114,80

Presión máxima de trabajo 1600 kpa (16 bar)

Ecuación característica según el siguiente modelo: $\Phi = Km \Delta T^n$

Los valores de potencia térmica publicados son conformes a la normativa europea EN 442-1:2014 y certificados Cetiat - Notified body Nº 1623.

Artículo	Descripción	Código	Precio €
A 72	Kit - Tapones/Reducciones/Ménsulas de 1/2" color blanco (Guías en bruto, no pintadas): 1 Válvula de purga de 1/2"; 1 Tapón cerrado derecho; 1 Tapón cerrado izquierdo; 2 Reducciones 1/2" derechas; 2 Reducciones 1/2" izquierdas; 4 Juntas OR; 2 Guías de soporte	550118	32,50
A 73	Kit - Tapones/Reducciones/Ménsulas de 3/4" color blanco (Guías en bruto, no pintadas): 1 Válvula de purga de 3/4"; 1 Tapón cerrado derecho; 1 Tapón cerrado izquierdo; 2 Reducciones 3/4" derechas; 2 Reducciones 3/4" izquierdas; 4 Juntas OR; 2 Guías de soporte	550119	33,88
A 30/1	Tapón detentor de goma (diafragma agua)	521011	0,63
A 32/1	Junta OR para nipples, tapones y reducciones	530102	0,70
A 33/1	Nipple para radiadores decorativos	521012	0,55
A 36/4	Porta toallas 4 elementos - Color: Blanco RAL 9010	570014	49,09
A 36/5	Porta toallas 5 elementos - Color: Blanco RAL 9010	570024	49,78
A 36/6	Porta toallas 6 elementos - Color: Blanco RAL 9010	570124	50,47

Para otros accesorios consultar a partir de la pág. 222

CALDERAS DE CONDENSACION - 25 MW
 CALDERAS TRADICIONALES
 CALDERAS DE CONDENSACION - 10 MW
 PANELES SOLARES
 BOMBAS DE CALOR
 SISTEMAS HIBRIDOS
 PANELES
 CALENTADOR
 SOLAR TÉRMICO
 ACUMULADORES
 RADIADORES PROFUNDOS
 RADIADORES DECORATIVOS
 RADIADORES APOYADO BARRA
 RADIADORES DE DISEÑO
 ACCESORIOS RADIADORES
 RADIADORES ELÉCTRICOS
 RADIADOR HIDRÁULICO A GAS

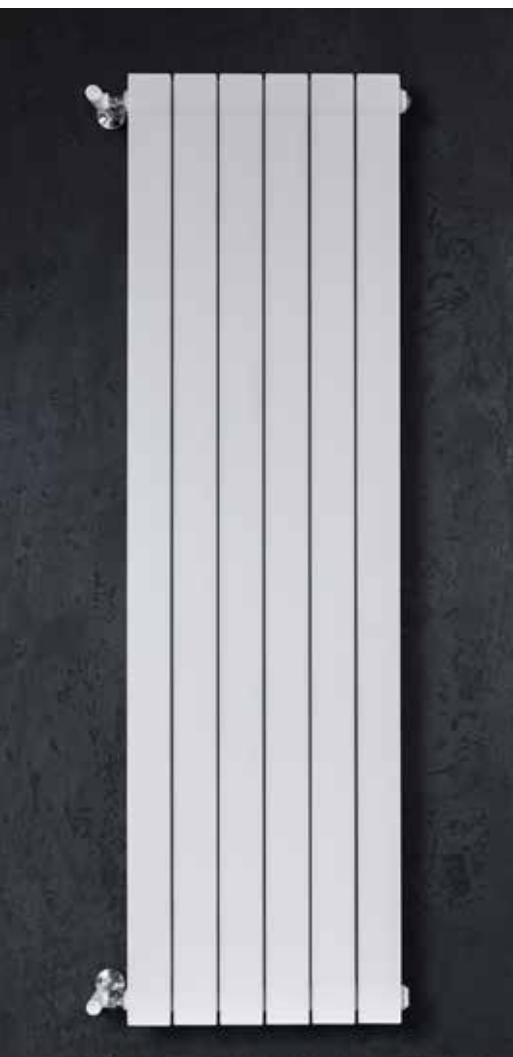

CLASSIC: NEUTRAL WHITE



CLASSIC: GRAPHITE



CLASSIC: BLACK COFFEE



Baja inercia térmica



Contenido de agua reducido



Versatilidad



Facilidad de estocaje e instalación



16
bar

Presión máxima de trabajo



Disponibile en 8 colores



Baterías	De 3, 4, 5, 6 elementos
Colores	ver paleta de colores
Presión máxima de trabajo	16 bar
Presión de prueba	24 bar
Suministrado de serie	Diafragma agua (tapón detentor)

Combinables con los modelos
Blitz Super B4 colores, ver pág. 194

Por razones estéticas, se desaconseja desensamblar las baterías. Las baterías se pueden en cambio ensamblar para instalar composiciones mayores a las suministradas por fábrica

Todos los modelos **Garda S/90** están garantizados **10 años** desde la fecha de instalación, contra defectos de fabricación, con la condición de que se haya realizado escrupulosamente la instalación, según la vigente normativa y reglamentación respetando las prescripciones referidas a la instalación, la utilización y su correcto mantenimiento.

Modelo	Potencia Térmica					
	ΔT 20	ΔT 30	ΔT 40	ΔT 50	ΔT 60	ΔT 70
	W/elem.	W/elem.	W/elem.	W/elem.	W/elem.	W/elem.
900	52,3	90,9	134,4	182,0	233,3	287,7
1000	55,9	97,2	143,9	195,0	250,0	308,5
1200	64,1	111,3	164,6	223,0	285,8	352,5
1400	71,9	124,8	184,6	250,0	320,3	395,1
1600	77,5	135,9	202,4	275,0	354,8	439,2
1800	86,5	150,0	221,6	300,0	384,2	473,6
2000	90,7	159,5	237,9	324,0	418,0	518,0

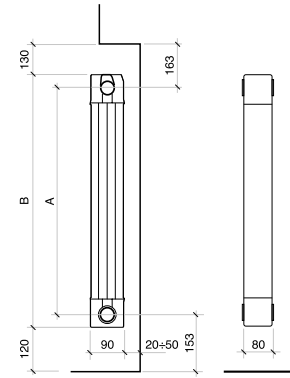

MEDIDAS EXPRESADAS EN MILÍMETROS

Modelo con color CLASSIC	Código (*)	Profundidad	Altura	Entre-eje	Longitud	Diámetro conexiones	Contenido de agua	Exponente	Coefficiente	Precio €
		mm	(B) mm	(A) mm	mm	pulgadas	litros/elem.	n	Km	
900	81AGSxx4	90	966	900	80	G1	0,43	1,3605	0,8886	86,84
1000	81BGSxx4	90	1066	1000	80	G1	0,47	1,3630	0,9426	90,22
1200	81CGSxx4	90	1266	1200	80	G1	0,55	1,3610	1,0864	100,49
1400	81DGSxx4	90	1466	1400	80	G1	0,62	1,3600	1,2227	114,53
1600	81EGSxx4	90	1666	1600	80	G1	0,70	1,3843	1,2260	121,42
1800	81FGSxx4	90	1866	1800	80	G1	0,78	1,3570	1,4846	135,20
2000	81GGSxx4	90	2066	2000	80	G1	0,86	1,3905	1,4083	149,24

Modelo con color SPECIAL	Código (*)	Profundidad	Altura	Entre-eje	Longitud	Diámetro conexiones	Contenido de agua	Exponente	Coefficiente	Precio €
		mm	(B) mm	(A) mm	mm	pulgadas	litros/elem.	n	Km	
900	81AGSxx4	90	966	900	80	G1	0,43	1,3605	0,8886	96,86
1000	81BGSxx4	90	1066	1000	80	G1	0,47	1,3630	0,9426	100,63
1200	81CGSxx4	90	1266	1200	80	G1	0,55	1,3610	1,0864	112,09
1400	81DGSxx4	90	1466	1400	80	G1	0,62	1,3600	1,2227	127,75
1600	81EGSxx4	90	1666	1600	80	G1	0,70	1,3843	1,2260	135,43
1800	81FGSxx4	90	1866	1800	80	G1	0,78	1,3570	1,4846	150,80
2000	81GGSxx4	90	2066	2000	80	G1	0,86	1,3905	1,4083	166,46

Presión máxima de trabajo 1600 kpa (16 bar)

Ecuación característica según el siguiente modelo: $\Phi = Km \Delta T^n$

Los valores de potencia térmica publicados son conformes a la normativa europea EN 442-1:2014 y certificados Cetiat - Notified body Nº 1623.

(*) Introducir el código del color en lugar de las xx. Tras la última cifra (4) añadir el número de elementos requeridos.

Por ejemplo, para solicitar el **Garda S/90 (81AGSxx4) modelo 900 color Silver de 4 el.**, el código será **81AGS + 07 + 404**

CLASSIC						SPECIAL
NEUTRAL WHITE	SILVER	GRAPHITE	SLATE GREY	BLACK COFFEE	BRONZE	HAMMERED BLACK
Cód. 06	Cód. 07	Cód. 3R	Cód. 3B	Cód. 3V	Cód. 08	Cód. 17

Artículo	Descripción	Color	Código	Precio €
	Kit tapones y fijación de 1/2" - Color: EN FUNCIÓN DEL COLOR SOLICITADO 2 reducciones G 1/2" derechas; 2 reducciones G 1/2" izquierdas; 4 juntas de estanqueidad para Blitz 4 juntas de estanqueidad para Garda válvula de purga G 1/2" manual con junta; 1 tapón ciego G 1" derecho; 1 tapón ciego izquierdo; 4 soportes de fijación.	NEUTRAL WHITE SILVER BRONZE HAMMERED BLACK SLATE GREY GRAPHITE BLACK COFFEE	55014906 55014907 55014908 55014917 5501493B 5501493R 5501493V	58,84
	Tapón detentor de goma (diafragma agua)	-	521011	0,63
	A 32/1 Junta OR para nipples, tapones y reducciones	-	530102	0,70
	A 33/1 Nipple para radiadores decorativos	-	521012	0,55

Para otros accesorios consultar a partir de la pág. 222

CALDERAS DE CONDENSACION + 35 W
 CALDERAS TRADICIONALES
 CALDERAS DE CONDENSACION 25 W MODULOS
 PANGLOSS 25-35-50 W
 BOMBAS DE CALOR
 SISTEMAS HIBRIDOS
 PANGLOSS
 CALENTADOR
 SOLAR TÉRMICO
 ACUMULADORES
 RADIADORES PROFUNDO
 RADIADORES DECORATIVOS
 RADIADORES ACQUINO BAO
 RADIADORES DE DISEÑO
 ACCESORIOS RADIADORES
 RADIADORES ELÉCTRICOS
 RADIADOR MODUL A GAS



Baja inercia térmica



Contenido de agua reducido



Versatilidad



Facilidad de estocaje e instalación



Presión máxima de trabajo



Baterías	De 3, 4, 5, 6 elementos
Colores	PURE WHITE RAL 9010
Presión máxima de trabajo	16 bar
Presión de prueba	24 bar
Suministrado de serie	Diafragma agua (tapón detentor)
Tratamiento Aleternum	Disponibile bajo petición (se aplica un suplemento al precio base)

Todos los modelos **Garda Dual 80** están garantizados **10 años** desde la fecha de instalación, contra defectos de fabricación, con la condición de que se haya realizado escrupulosamente la instalación, según la vigente normativa y reglamentación respetando las prescripciones referidas a la instalación, la utilización y su correcto mantenimiento.

Modelo	Potencia Térmica					
	ΔT 20	ΔT 30	ΔT 40	ΔT 50	ΔT 60	ΔT 70
	W/elem.	W/elem.	W/elem.	W/elem.	W/elem.	W/elem.
900	49,7	86,6	128,5	174,4	223,8	276,4
1000	52,9	92,9	138,6	189,1	243,6	301,9
1200	60,2	105,8	157,7	215,0	276,9	343,1
1400	67,6	118,6	176,8	241,0	310,4	384,4
1600	73,9	130,2	194,7	266,0	343,2	425,8
1800	81,1	142,1	211,5	288,0	370,6	458,7
2000	86,7	152,4	227,3	310,0	399,4	494,9

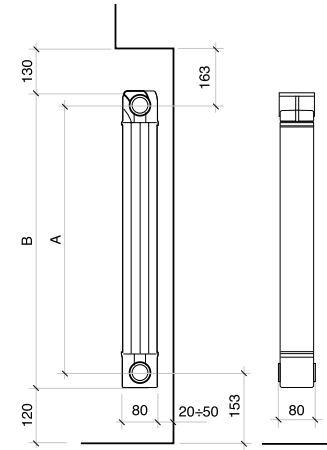

MEDIDAS EXPRESADAS EN MILÍMETROS

Modelo	Código	Profundidad	Altura	Entre-eje	Longitud	Diámetro conexiones	Contenido de agua	Exponente	Coefficiente	Precio €
		mm	(B) mm	(A) mm	mm	pulgadas	litros/elem.	n	Km	
900	82F014	80	966	900	80	G1	0,47	1,3695	0,8217	64,10
1000	82G014	80	1066	1000	80	G1	0,52	1,3908	0,8198	66,80
1200	82H014	80	1266	1200	80	G1	0,60	1,3889	0,9391	74,70
1400	82I014	80	1466	1400	80	G1	0,70	1,3875	1,0585	80,00
1600	82L014	80	1666	1600	80	G1	0,79	1,3980	1,1213	88,10
1800	82M014	80	1866	1800	80	G1	0,88	1,3832	1,2864	96,00
2000	82N014	80	2066	2000	80	G1	0,96	1,3902	1,3473	106,60

Presión máxima de trabajo 1600 kpa (16 bar)

Ecuación característica según el siguiente modelo: $\Phi = Km \Delta T^n$

Los valores de potencia térmica publicados son conformes a la normativa europea EN 442-1:2014 y certificados Cetiat - Notified body Nº 1623.

Artículo	Descripción	Código	Precio €
A 72	Kit - Tapones/Reducciones/Ménsulas de 1/2" color blanco (Guías en bruto, no pintadas): 1 Válvula de purga de 1/2"; 1 Tapón cerrado derecho; 1 Tapón cerrado izquierdo; 2 Reducciones 1/2" derechas; 2 Reducciones 1/2" izquierdas; 4 Juntas OR; 2 Guías de soporte	550118	32,50
A 73	Kit - Tapones/Reducciones/Ménsulas de 3/4" color blanco (Guías en bruto, no pintadas): 1 Válvula de purga de 3/4"; 1 Tapón cerrado derecho; 1 Tapón cerrado izquierdo; 2 Reducciones 3/4" derechas; 2 Reducciones 3/4" izquierdas; 4 Juntas OR; 2 Guías de soporte	550119	33,88
A 30/1	Tapón detentor de goma (diafragma agua)	521011	0,63
A 32/1	Junta OR para nipples, tapones y reducciones	530102	0,70
A 33/1	Nipple para radiadores decorativos	521012	0,55
A 36/4	Porta toallas 4 elementos - Color: Blanco RAL 9010	570014	49,09
A 36/5	Porta toallas 5 elementos - Color: Blanco RAL 9010	570024	49,78
A 36/6	Porta toallas 6 elementos - Color: Blanco RAL 9010	570124	50,47

Para otros accesorios consultar a partir de la pág. 222

CALDERAS DE CONDENSACION < 35 MW
 CALDERAS TRADICIONALES
 CALDERAS DE CONDENSACION > 35 MW
 PANELES SOLARES
 BOMBAS DE CALOR
 SISTEMAS DE ALUMINIO
 PANELES
 CALENTADOR
 SOLAR TÉRMICO
 ACUMULADORES
 RADIADORES PROFUNDORES
 RADIADORES DECORATIVOS
 RADIADORES APOYADO BARRA
 RADIADORES DE DISEÑO
 ACCESORIOS RADIADORES
 RADIADORES ELÉCTRICOS
 RADIADOR HIDRÁULICO A GAS

Cool Aleternum®



STYLE: DUSTY ROSE



SPECIAL: HAMMERED BLACK



Baja inercia térmica



Contenido de agua reducido



Versatilidad



Disponible en 18 colores



Doble capa de pintura: anaforesis + aspersion



Resistencia a la corrosión



100% ALUMINIO

Entre-ejes (mm)	400 - 450 - 500 - 550 - 600
Alturas (mm)	858 - 1152 - 1488 - 1740
Colores	ver paleta de colores
Presión máxima de trabajo	16 bar
Presión de prueba	24 bar
Suministrado de serie	Kit de instalación
Tratamiento Aleternum	De serie

Todos los modelos **Cool** están garantizados **12 años** desde la fecha de instalación, contra defectos de fabricación, con la condición de que se haya realizado escrupulosamente la instalación, según la vigente normativa y reglamentación respetando las prescripciones referidas a la instalación, la utilización y su correcto mantenimiento.

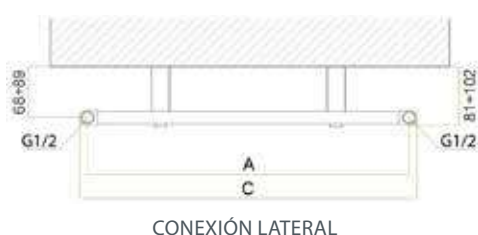

CONEXIÓN LATERAL

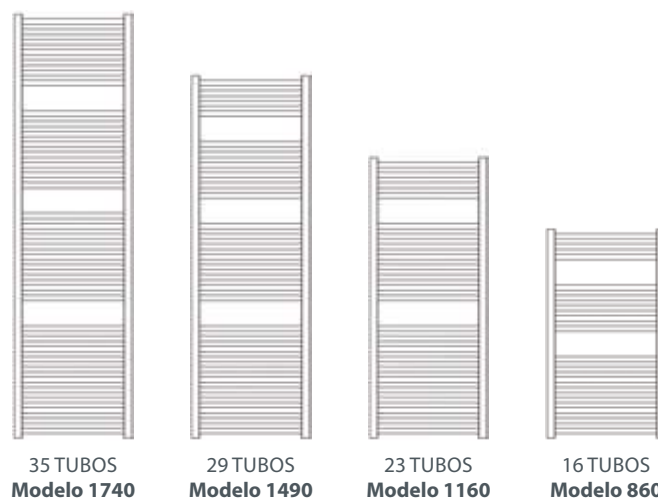
35 TUBOS
Modelo 174029 TUBOS
Modelo 149023 TUBOS
Modelo 116016 TUBOS
Modelo 860

Modelo	Altura mm	Potencia Térmica					
		$\Delta T 20$	$\Delta T 30$	$\Delta T 40$	$\Delta T 50$	$\Delta T 60$	$\Delta T 70$
		W	W	W	W	W	W
860/400	858	116	188	266	348	433	521
860/450	858	118	196	280	370	464	562
860/500	858	127	211	302	399	501	607
860/550	858	136	226	324	428	537	651
860/600	858	145	241	346	457	574	696
1160/400	1152	152	248	350	458	571	687
1160/450	1152	160	265	380	502	630	763
1160/500	1152	173	288	412	544	684	829
1160/550	1152	187	310	444	587	737	894
1160/600	1152	200	333	477	630	791	959

Modelo	Altura mm	Potencia Térmica					
		$\Delta T 20$	$\Delta T 30$	$\Delta T 40$	$\Delta T 50$	$\Delta T 60$	$\Delta T 70$
		W	W	W	W	W	W
1490/400	1488	197	322	455	595	741	892
1490/450	1488	209	347	497	658	826	1002
1490/500	1488	228	378	542	717	900	1092
1490/550	1488	247	410	587	776	975	1182
1490/600	1488	266	441	632	835	1049	1271
1740/400	1740	231	379	539	707	883	1065
1740/450	1740	250	413	590	778	976	1181
1740/500	1740	273	451	645	850	1066	1291
1740/550	1740	296	489	699	922	1156	1400
1740/600	1740	319	527	754	994	1247	1509

Modelo	Altura	Profundidad	Entre-eje	Longitud	Contenido de agua	Exponente	Coficiente	Precio Conexión Lateral € *
	mm	mm	mm	mm	litros	n	Km	
860/400	858	26	400	428	2,4	1,2015	3,1596	207,80
860/450	858	26	450	478	2,7	1,2443	2,8430	207,80
860/500	858	26	500	528	2,9	1,2468	3,0374	207,80
860/550	858	26	550	578	3,2	1,2492	3,2277	207,80
860/600	858	26	600	628	3,4	1,2517	3,4143	207,80
1160/400	1152	26	400	428	3,4	1,2029	4,1431	235,60
1160/450	1152	26	450	478	3,8	1,2479	3,8033	235,60
1160/500	1152	26	500	528	4,1	1,2487	4,1156	235,60
1160/550	1152	26	550	578	4,5	1,2495	4,4259	235,60
1160/600	1152	26	600	628	4,9	1,2502	4,7339	235,60
1490/400	1488	26	400	428	4,4	1,2045	5,3470	283,70
1490/450	1488	26	450	478	4,8	1,2520	4,9057	283,70
1490/500	1488	26	500	528	5,2	1,2509	5,3720	283,70
1490/550	1488	26	550	578	5,7	1,2497	5,8423	283,70
1490/600	1488	26	600	628	6,1	1,2486	6,3166	283,70
1740/400	1740	26	400	428	5,3	1,2182	6,0193	306,50
1740/450	1740	26	450	478	5,7	1,2406	6,0741	306,50
1740/500	1740	26	500	528	6,3	1,2408	6,6300	306,50
1740/550	1740	26	550	578	6,8	1,2410	7,1851	306,50
1740/600	1740	26	600	628	7,5	1,2412	7,7391	306,50

* Los precios indicados se refieren al color Pure White RAL 9010 (Cód. 04).

Presión máxima de trabajo 1600 kpa (16 bar) Temperatura máxima de trabajo: 120 °C

Ecuación característica según el siguiente modelo: $\Phi = Km \Delta T^n$

Los valores de potencia térmica publicados son conformes a la normativa europea EN 442-1:2014 y certificados por el Politécnico de Milán, Lab. M.R.T. - Notified body n. 1695.

Modelo con color CLASSIC	Altura	Profundidad	Entre-eje	Longitud	Contenido de agua	Exponente	Coefficiente	Precio Conexión Lateral €
	mm	mm	mm	mm	litros	n	Km	
860/400	858	26	400	428	2,4	1,2015	3,1596	280,53
860/450	858	26	450	478	2,7	1,2443	2,8430	280,53
860/500	858	26	500	528	2,9	1,2468	3,0374	280,53
860/550	858	26	550	578	3,2	1,2492	3,2277	280,53
860/600	858	26	600	628	3,4	1,2517	3,4143	280,53
1160/400	1152	26	400	428	3,4	1,2029	4,1431	318,06
1160/450	1152	26	450	478	3,8	1,2479	3,8033	318,06
1160/500	1152	26	500	528	4,1	1,2487	4,1156	318,06
1160/550	1152	26	550	578	4,5	1,2495	4,4259	318,06
1160/600	1152	26	600	628	4,9	1,2502	4,7339	318,06
1490/400	1488	26	400	428	4,4	1,2045	5,3470	383,00
1490/450	1488	26	450	478	4,8	1,2520	4,9057	383,00
1490/500	1488	26	500	528	5,2	1,2509	5,3720	383,00
1490/550	1488	26	550	578	5,7	1,2497	5,8423	383,00
1490/600	1488	26	600	628	6,1	1,2486	6,3166	383,00
1740/400	1740	26	400	428	5,3	1,2182	6,0193	413,78
1740/450	1740	26	450	478	5,7	1,2406	6,0741	413,78
1740/500	1740	26	500	528	6,3	1,2408	6,6300	413,78
1740/550	1740	26	550	578	6,8	1,2410	7,1851	413,78
1740/600	1740	26	600	628	7,5	1,2412	7,7391	413,78

Modelo con color STYLE/SPECIAL	Altura	Profundidad	Entre-eje	Longitud	Contenido de agua	Exponente	Coefficiente	Precio Conexión Lateral €
	mm	mm	mm	mm	litros	n	Km	
860/400	858	26	400	428	2,4	1,2015	3,1596	301,31
860/450	858	26	450	478	2,7	1,2443	2,8430	301,31
860/500	858	26	500	528	2,9	1,2468	3,0374	301,31
860/550	858	26	550	578	3,2	1,2492	3,2277	301,31
860/600	858	26	600	628	3,4	1,2517	3,4143	301,31
1160/400	1152	26	400	428	3,4	1,2029	4,1431	341,62
1160/450	1152	26	450	478	3,8	1,2479	3,8033	341,62
1160/500	1152	26	500	528	4,1	1,2487	4,1156	341,62
1160/550	1152	26	550	578	4,5	1,2495	4,4259	341,62
1160/600	1152	26	600	628	4,9	1,2502	4,7339	341,62
1490/400	1488	26	400	428	4,4	1,2045	5,3470	411,37
1490/450	1488	26	450	478	4,8	1,2520	4,9057	411,37
1490/500	1488	26	500	528	5,2	1,2509	5,3720	411,37
1490/550	1488	26	550	578	5,7	1,2497	5,8423	411,37
1490/600	1488	26	600	628	6,1	1,2486	6,3166	411,37
1740/400	1740	26	400	428	5,3	1,2182	6,0193	444,43
1740/450	1740	26	450	478	5,7	1,2406	6,0741	444,43
1740/500	1740	26	500	528	6,3	1,2408	6,6300	444,43
1740/550	1740	26	550	578	6,8	1,2410	7,1851	444,43
1740/600	1740	26	600	628	7,5	1,2412	7,7391	444,43

Presión máxima de trabajo 1600 kpa (16 bar) Temperatura máxima de trabajo: 120 °C

Ecuación característica según el siguiente modelo: $\Phi = Km \Delta T^n$

Los valores de potencia térmica publicados son conformes a la normativa europea EN 442-1:2014 y certificados por el Politécnico de Milán, Lab. M.R.T. - Notified body n. 1695.

CLASSIC

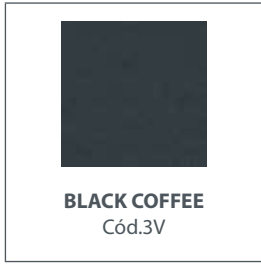
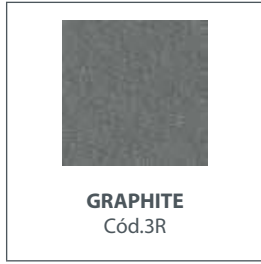
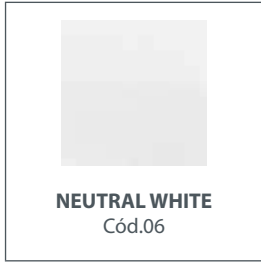
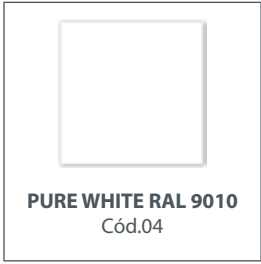

Modelos de color: se aplica un suplemento del 35% sobre la base del PURE WHITE RAL 9010 para los colores CLASSIC

STYLE



SPECIAL



Debido a límites técnicos de impresión, los colores deben considerarse como indicativos y no vinculantes.

Modelos de color: se aplica un suplemento del 45% sobre la base del PURE WHITE RAL 9010 para los colores STYLE y SPECIAL



RADIADOR MURAL A GAS	RADIADORES ELECTRICOS	ACCESORIOS RADIADORES	RADIADORES DE DISEÑO	RADIADORES ADORNO BAÑO	RADIADORES DECORATIVOS	RADIADORES PROFUNDIDOS	ACUMULADORES	SOLAR TERMICO	CALENTADOR	PANCOILS	SISTEMAS HIBRIDOS	BOMBAS DE CALOR	EMPLACACION DE HORNO Y ACCESORIOS	CALENTADORES CONDENSACION 3 IN 1 (MODULOS)	CALENTADORES TRADICIONALES	CALENTADORES CONDENSACION 2 IN 1 (35 W)
----------------------------	--------------------------	--------------------------	-------------------------	-----------------------------------	---------------------------	---------------------------	--------------	------------------	------------	----------	----------------------	--------------------	---	--	-------------------------------	---

Mood Aleternum®



STYLE: MIDNIGHT BLUE



STYLE: LIGHT SHELL



Baja inercia térmica



Contenido de agua reducido



Versatilidad



16
bar

Presión máxima de trabajo



Disponible en 17 colores

100% ALUMINIO

Todos los modelos **Mood** están garantizados **15 años** desde la fecha de instalación, contra defectos de fabricación, con la condición de que se haya realizado escrupulosamente la instalación, según la vigente normativa y reglamentación respetando las prescripciones referidas a la instalación, la utilización y su correcto mantenimiento.



Radiador Mood: con decoración

El modelo Mood con pies se suministra en entre - ejes de 1000 a 2000 mm.

Los pies tienen únicamente una función estética, el radiador tiene que ser fijado a la pared con ménsulas.



Por razones técnicas, al fin de garantizar la protección interna Aleternum, se aconseja pedir baterías en la composición necesaria. Se desaconseja desensamblar las baterías

Baterías	235 - 335 - 350 - 435 500 - 535 - 600	de 4 a 20 elementos
	685 - 700 - 800 - 835	de 4 a 16 elementos
	900 - 935 - 1000 - 1135 1200 - 1400 - 1435 - 1600 1735 - 1800 - 1935 - 2000	de 4 a 9 elementos
Colores	ver paleta de colores	
Presión máxima de trabajo	16 bar	
Presión de prueba	24 bar	
Tratamiento Aleternum	De serie	

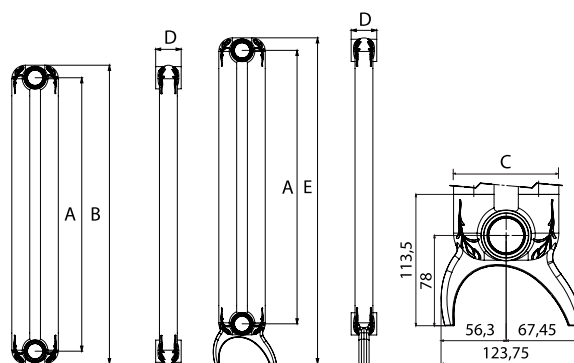

MEDIDAS EXPRESADAS EN MILÍMETROS

Con pie E = B + 54 mm

Modelo	Potencia Térmica					
	$\Delta T 20$	$\Delta T 30$	$\Delta T 40$	$\Delta T 50$	$\Delta T 60$	$\Delta T 70$
	W/elem.	W/elem.	W/elem.	W/elem.	W/elem.	W/elem.
235	9,6	16,0	23,1	30,6	38,6	46,9
335	12,5	21,1	30,5	40,5	51,1	62,3
350	13,0	21,8	31,5	41,9	52,9	64,4
435	15,2	25,6	37,1	49,4	62,5	76,1
500	16,9	28,5	41,3	55,1	69,7	85,0
535	17,8	30,1	43,6	58,2	73,6	89,8
600	19,5	32,9	47,8	63,8	80,8	98,6
685	21,6	36,6	53,3	71,2	90,2	110,2
700	22,0	37,3	54,2	72,5	91,8	112,2
800	24,5	41,6	60,6	81,1	102,8	125,8
835	25,4	43,1	62,8	84,1	106,7	130,5
900	27,0	45,9	67,0	89,7	113,9	139,3

Modelo	Potencia Térmica					
	$\Delta T 20$	$\Delta T 30$	$\Delta T 40$	$\Delta T 50$	$\Delta T 60$	$\Delta T 70$
	W/elem.	W/elem.	W/elem.	W/elem.	W/elem.	W/elem.
935	27,9	47,5	69,2	92,7	117,7	144,0
1000	29,6	50,3	73,4	98,3	124,9	152,8
1135	33,0	56,2	82,0	110,0	139,8	171,2
1200	34,6	59,9	87,5	115,7	149,3	182,8
1400	39,7	67,9	99,2	133,3	169,6	207,9
1435	40,7	69,5	101,6	136,4	173,5	212,7
1600	45,1	77,1	112,6	151,2	192,3	235,6
1735	48,9	83,4	121,8	163,4	207,8	254,6
1800	50,7	86,4	126,3	169,4	215,4	263,9
1935	54,5	92,9	135,7	181,9	231,3	283,3
2000	56,4	96,1	140,2	188,1	239,0	292,7

Modelo	Profundidad	Altura *	Entre-eje	Longitud	Diámetro conexiones	Contenido de agua	Exponente	Coefficiente	Precio sin pie € **	Precio con pie € **
	(C) mm	(B) mm	(A) mm	(D) mm/ elem.	pulgadas	litros/elem.	n	Km		
235	90	284	235	50	G1	0,43	1,2665	0,2158	70,10	-
335	90	384	335	50	G1	0,58	1,2792	0,2718	71,80	-
350	90	399	350	50	G1	0,71	1,2800	0,2799	71,80	-
435	90	484	435	50	G1	0,85	1,2849	0,3243	74,70	-
500	90	549	500	50	G1	0,95	1,2885	0,3566	75,60	-
535	90	584	535	50	G1	1,00	1,2905	0,3734	76,30	-
600	90	649	600	50	G1	1,10	1,2942	0,4037	77,30	-
685	90	734	685	50	G1	1,15	1,2990	0,4418	78,70	-
700	90	749	700	50	G1	1,18	1,2999	0,4484	79,00	-
800	90	849	800	50	G1	1,34	1,3055	0,4907	81,90	-
835	90	884	835	50	G1	1,38	1,3075	0,5050	82,40	-
900	90	949	900	50	G1	1,50	1,3091	0,5353	83,80	-
935	90	984	935	50	G1	1,56	1,3100	0,5514	84,30	-
1000	90	1049	1000	50	G1	1,66	1,3115	0,5812	85,00	87,60
1135	90	1184	1135	50	G1	1,88	1,3149	0,6420	87,70	90,30
1200	90	1249	1200	50	G1	1,98	1,3164	0,6709	88,90	91,60
1400	90	1449	1400	50	G1	2,28	1,3213	0,7583	93,70	96,50
1435	90	1484	1435	50	G1	2,36	1,3210	0,7771	94,20	97,00
1600	90	1649	1600	50	G1	2,60	1,3192	0,8673	96,80	99,70
1735	90	1784	1735	50	G1	2,85	1,3178	0,9430	99,00	102,00
1800	90	1849	1800	50	G1	2,95	1,3171	0,9801	101,40	104,40
1935	90	1984	1935	50	G1	3,10	1,3156	1,0585	103,50	106,60
2000	90	2049	2000	50	G1	3,22	1,3150	1,0970	105,20	108,40

* Para calcular la altura del radiador con pie (E) añadir 54 mm a la altura del radiador sin pie (B)

** Los precios indicados se refieren al color PURE WHITE RAL 9010 (Cód. 04).

Presión máxima de trabajo 1600 kpa (16 bar) Temperatura máxima de trabajo: 120 °C

Ecuación característica según el siguiente modelo: $\Phi = Km \Delta T$

Los valores de potencia térmica publicados son conformes a la normativa europea EN 442-1:2014 y certificados por el Politécnico de Milán, Lab. M.R.T. -

Notified body n. 1695.

EJEMPLO EXTRAPOLACIÓN CÓDIGO

Radiador Mood 600 de 10 el. color PURE WHITE RAL 9010
Es: **EA10C0 + 04 + 10**

Radiador Mood 600 de 12 el. color SILVER
Es: **EA10C0 + 07 + 12**

Para obtener el Código del radiador deseado es necesario unir el código a las últimas cuatro cifras finales relativas al color y número de elementos.

Modelo	Código
235	EA11A0 xx xx
335	EA11B0 xx xx
350	EA10A0 xx xx
435	EA11C0 xx xx
500	EA10B0 xx xx
535	EA11D0 xx xx
600	EA10C0 xx xx
685	EA11E0 xx xx
700	EA10D0 xx xx
800	EA10E0 xx xx
835	EA11F0 xx xx
900	EA10F0 xx xx

Modelo	Código
935	EA11G0 xx xx
1000	EA10G0 xx xx
1135	EA11H0 xx xx
1200	EA10H0 xx xx
1400	EA10I0 xx xx
1435	EA11I0 xx xx
1600	EA10L0 xx xx
1735	EA11L0 xx xx
1800	EA10M0 xx xx
1935	EA11M0 xx xx
2000	EA10N0 xx xx

Modelo con soporte	Código
1000	EA30G0 xx xx
1135	EA31H0 xx xx
1200	EA30H0 xx xx
1400	EA30I0 xx xx
1435	EA31I0 xx xx
1600	EA30L0 xx xx
1735	EA31L0 xx xx
1800	EA30M0 xx xx
1935	EA31M0 xx xx
2000	EA30N0 xx xx

COLORACIONES

Ver tabla página siguiente

Artículo	Descripción	Color	Código	Precio €
	Kit fijación con abrazaderas + tapones y reducciones 1 Válvula purga plana de 1/2" 2 Tapas de plástico 1 Tapón plano 1/2" 2 Reducciones 1/2 derechas 3 Reducciones 1/2 izquierdas 3 Soportes de chapa 3 Coberturas de plástico blanco (*) 3 Abrazaderas derechas 4 Abrazaderas izquierdas 4 Juntas o-ring 1" 1 Tapón detenedor de goma	PURE WHITE RAL 9010	550122	67,75
		NEUTRAL WHITE	55012206	88,54
		SILVER	55012207	
		BRONZE	55012208	
		LIGHT SHELL	55012209	
		LIGHT GREY	55012210	
		MIDNIGHT BLUE	55012211	
		MIDNIGHT GREEN	55012212	
		CHOCOLATE	55012213	
		CINNAMON	55012214	
		DUSTY ROSE	55012215	
		FOREST GREEN	55012216	
		THE FONDITAL RED	550122BL	
		SLATE GREY	550122E	
		BLACK RAVEN	550122L	
GRAPHITE	550122R			
BLACK COFFEE	550122V			

(*) Solo para los colores PURE WHITE RAL 9010 y NEUTRAL WHITE.

Artículo	Descripción	Código	Precio €
	Kit porta toallas con decoración 237 mm	570125	172,84
	Kit porta toallas con decoración 337 mm	570126	186,68
	Kit porta toallas con decoración 437 mm	570127	193,59
	Kit porta toallas con decoración 537 mm	570128	206,03
	A 30/2 Tapón detenedor para Mood - Tribeca 50 mm (diafragma agua)	521011M	1,05
	A 32/1 Junta OR para nipples, tapones y reducciones	530102	0,70
	A 33/1 Nipple para radiadores decorativos	521012	0,55
	A 74 Kit de fijación para instalación horizontal - Color Blanco (caja de 4 piezas)	550120	21,86
	A 75 Kit de fijación para instalación horizontal - Color: Cromo (caja de 4 piezas)	550121	67,20

Para otros accesorios consultar a partir de la pág. 222

CLASSIC

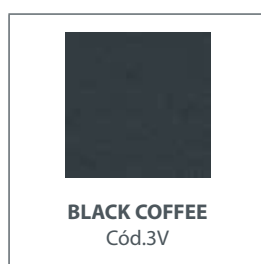
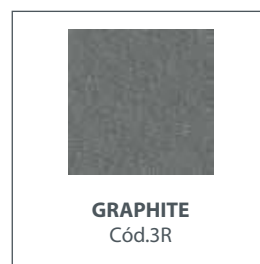
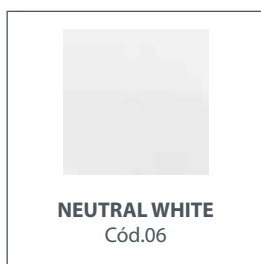
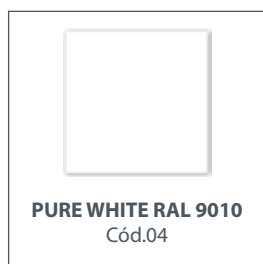

Modelos de color: se aplica un suplemento del 35% sobre la base del PURE WHITE RAL 9010 para los colores CLASSIC

STYLE



SPECIAL



Debido a límites técnicos de impresión, los colores deben considerarse como indicativos y no vinculantes.

Modelos de color: se aplica un suplemento del 45% sobre la base del PURE WHITE RAL 9010 para los colores STYLE y SPECIAL

CALDERAS DE CONDENSACION
+ 35 MW
CALDERAS TRADICIONALES
CALDERAS DE CONDENSACION
0,3 MW - 10 MW
EPALEACION DE HIDRÓGENO
ACCESORIOS
BOMBAS DE CALOR
SISTEMAS HIBRIDOS
PANELES
CALENTADOR
SOLAR TÉRMICO
ACUMULADORES
RADIADORES PROFUNDOS
RADIADORES DECORATIVOS
RADIADORES APOYO BAÑO
RADIADORES DE DISEÑO
ACCESORIOS RADIADORES
RADIADORES ELÉCTRICOS
RADIADOR HIDRÁULICO A GAS

Tribeca Aleternum®



STYLE: FOREST GREEN



SPECIAL: HAMMERED BLACK



Baja inercia térmica



Contenido de agua reducido



Versatilidad



16 bar Presión máxima de trabajo



Disponible en 18 colores

100% ALUMINIO



Radiador Tribeca: sin decoración.

Por razones técnicas, al fin de garantizar la protección interna Aleternum, se aconseja pedir baterías en la composición necesaria. Se desaconseja desensamblar las baterías

Todos los modelos **Tribeca** están garantizados **15 años** desde la fecha de instalación, contra defectos de fabricación, con la condición de que se haya realizado escrupulosamente la instalación, según la vigente normativa y reglamentación respetando las prescripciones referidas a la instalación, la utilización y su correcto mantenimiento.

Baterías	235 - 335 - 350 - 435 500 - 535 - 600	de 4 a 20 elementos
	685 - 700 - 800 - 835	de 4 a 16 elementos
	900 - 935 - 1000 - 1135 1200 - 1400 - 1435 1600 - 1735 - 1935	de 4 a 9 elementos
	1800 - 2000	de 4 a 12 elementos
	Colores	ver paleta de colores
Presión máxima de trabajo	16 bar	
Presión de prueba	24 bar	
Tratamiento Aleternum	De serie	

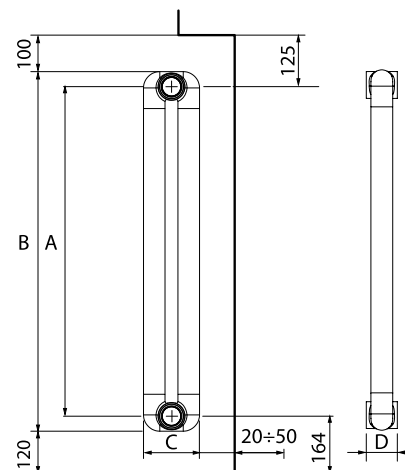

MEDIDAS EXPRESADAS EN MILÍMETROS

Modelo	Potencia Térmica					
	ΔT 20	ΔT 30	ΔT 40	ΔT 50	ΔT 60	ΔT 70
	W/elem.	W/elem.	W/elem.	W/elem.	W/elem.	W/elem.
235	9,6	16,0	23,1	30,6	38,6	46,9
335	12,5	21,1	30,5	40,5	51,1	62,3
350	13,0	21,8	31,5	41,9	52,9	64,4
435	15,2	25,6	37,1	49,4	62,5	76,1
500	16,9	28,5	41,3	55,1	69,7	85,0
535	17,8	30,1	43,6	58,2	73,6	89,8
600	19,5	32,9	47,8	63,8	80,8	98,6
685	21,6	36,6	53,3	71,2	90,2	110,2
700	22,0	37,3	54,2	72,5	91,8	112,2
800	24,5	41,6	60,6	81,1	102,8	125,8
835	25,4	43,1	62,8	84,1	106,7	130,5
900	27,0	45,9	67,0	89,7	113,9	139,3

Modelo	Potencia Térmica					
	ΔT 20	ΔT 30	ΔT 40	ΔT 50	ΔT 60	ΔT 70
	W/elem.	W/elem.	W/elem.	W/elem.	W/elem.	W/elem.
935	27,9	47,5	69,2	92,7	117,7	144,0
1000	29,6	50,3	73,4	98,3	124,9	152,8
1135	33,0	56,2	82,0	110,0	139,8	171,2
1200	34,6	59,9	87,5	115,7	149,3	182,8
1400	39,7	67,9	99,2	133,3	169,6	207,9
1435	40,7	69,5	101,6	136,4	173,5	212,7
1600	45,1	77,1	112,6	151,2	192,3	235,6
1735	48,9	83,4	121,8	163,4	207,8	254,6
1800	50,7	86,4	126,3	169,4	215,4	263,9
1935	54,5	92,9	135,7	181,9	231,3	283,3
2000	56,4	96,1	140,2	188,1	239,0	292,7

Modelo	Profundidad	Altura	Entre-eje	Longitud	Diámetro conexiones	Contenido de agua	Exponente	Coefficiente	Precio € *
	(C) mm	(B) mm	(A) mm	(D) mm/elem.	pulgadas	litros/elem.	n	Km	
235	90	284	235	50	G1	0,43	1,2665	0,2158	70,10
335	90	384	335	50	G1	0,58	1,2792	0,2718	71,80
350	90	399	350	50	G1	0,71	1,2800	0,2799	71,80
435	90	484	435	50	G1	0,85	1,2849	0,3243	74,70
500	90	549	500	50	G1	0,95	1,2885	0,3566	75,60
535	90	584	535	50	G1	1,00	1,2905	0,3734	76,30
600	90	649	600	50	G1	1,10	1,2942	0,4037	77,30
685	90	734	685	50	G1	1,15	1,2990	0,4418	78,70
700	90	749	700	50	G1	1,18	1,2999	0,4484	79,00
800	90	849	800	50	G1	1,34	1,3055	0,4907	81,90
835	90	884	835	50	G1	1,38	1,3075	0,5050	82,40
900	90	949	900	50	G1	1,50	1,3091	0,5353	83,80
935	90	984	935	50	G1	1,56	1,3100	0,5514	84,30
1000	90	1049	1000	50	G1	1,66	1,3115	0,5812	85,00
1135	90	1184	1135	50	G1	1,88	1,3149	0,6420	87,70
1200	90	1249	1200	50	G1	1,98	1,3164	0,6709	88,90
1400	90	1449	1400	50	G1	2,28	1,3213	0,7583	93,70
1435	90	1484	1435	50	G1	2,36	1,3210	0,7771	94,20
1600	90	1649	1600	50	G1	2,60	1,3192	0,8673	96,80
1735	90	1784	1735	50	G1	2,85	1,3178	0,9430	99,00
1800	90	1849	1800	50	G1	2,95	1,3171	0,9801	101,40
1935	90	1984	1935	50	G1	3,10	1,3156	1,0585	103,50
2000	90	2049	2000	50	G1	3,22	1,3150	1,0970	105,20

* Los precios indicados se refieren al color PURE WHITE RAL 9010 (Cód. 04).

Presión máxima de trabajo 1600 kpa (16 bar) Temperatura máxima de trabajo: 120 °C

Ecuación característica según el siguiente modelo: $\Phi = Km \Delta T^n$

Los valores de potencia térmica publicados son conformes a la normativa europea EN 442-1:2014 y certificados por el Politécnico de Milán, Lab. M.R.T. - Notified body n. 1695.

EJEMPLO EXTRAPOLACIÓN CÓDIGO

Radiador Tribeca 600 de 10 el. color PURE WHITE RAL 9010
Es: **EA20C0 + 04 + 10**

Radiador Tribeca 600 de 12 el. color SILVER
Es: **EA20C0 + 07 + 12**

Para obtener el Código del radiador deseado es necesario unir el código a las últimas cuatro cifras finales relativas al color y número de elementos.

Modelo	Código
235	EA21A0 xx xx
335	EA21B0 xx xx
350	EA20A0 xx xx
435	EA21C0 xx xx
500	EA20B0 xx xx
535	EA21D0 xx xx
600	EA20C0 xx xx
685	EA21E0 xx xx

Modelo	Código
700	EA20D0 xx xx
800	EA20E0 xx xx
835	EA21F0 xx xx
900	EA20F0 xx xx
935	EA21G0 xx xx
1000	EA20G0 xx xx
1135	EA21H0 xx xx
1200	EA20H0 xx xx







Modelo	Código
1400	EA20I0 xx xx
1435	EA21I0 xx xx
1600	EA20L0 xx xx
1735	EA21L0 xx xx
1800	EA20M0 xx xx
1935	EA21M0 xx xx
2000	EA20N0 xx xx

COLORACIONES

Ver tabla página siguiente

Artículo	Descripción	Color	Código	Precio €
	Kit fijación con abrazaderas + tapones y reducciones 1 Válvula purga plana de ½" 2 Tapas de plástico 1 Tapón plano ½" 2 Reducciones 1/2 derechas 3 Reducciones 1/2 izquierdas 3 Soportes de chapa 3 Coberturas de plástico blanco (*) 3 Abrazaderas derechas 4 Abrazaderas izquierdas 4 Juntas o-ring 1" 1 Tapón detentor de goma	PURE WHITE RAL 9010	550122	67,75
		NEUTRAL WHITE	55012206	88,54
		SILVER	55012207	
		BRONZE	55012208	
		LIGHT SHELL	55012209	
		LIGHT GREY	55012210	
		MIDNIGHT BLUE	55012211	
		MIDNIGHT GREEN	55012212	
		CHOCOLATE	55012213	
		CINNAMON	55012214	
		DUSTY ROSE	55012215	
		FOREST GREEN	55012216	
		HAMMERED BLACK	55012217	
		THE FONDITAL RED	550122BL	
		SLATE GREY	550122E	
		BLACK RAVEN	550122L	
GRAPHITE	550122R			
BLACK COFFEE	550122V			

(*) Solo para los colores PURE WHITE RAL 9010 y NEUTRAL WHITE.

Artículo	Descripción	Código	Precio €
	Kit porta toallas con decoración 237 mm	570125	172,84
	Kit porta toallas con decoración 337 mm	570126	186,68
	Kit porta toallas con decoración 437 mm	570127	193,59
	Kit porta toallas con decoración 537 mm	570128	206,03
	A 30/2 Tapón detentor para Mood - Tribeca 50 mm (diafragma agua)	521011M	1,05
	A 32/1 Junta OR para nipples, tapones y reducciones	530102	0,70
	A 33/1 Nipple para radiadores decorativos	521012	0,55
	A 74 Kit de fijación para instalación horizontal - Color Blanco (caja de 4 piezas)	550120	21,86
	A 75 Kit de fijación para instalación horizontal - Color: Cromo (caja de 4 piezas)	550121	67,20

Para otros accesorios consultar a partir de la pág. 222

CLASSIC

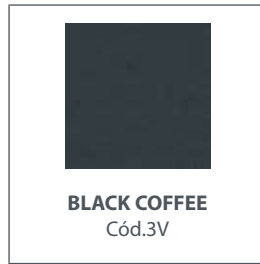
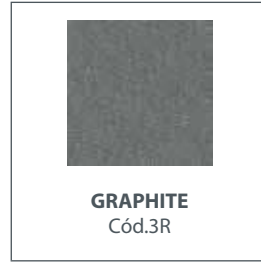
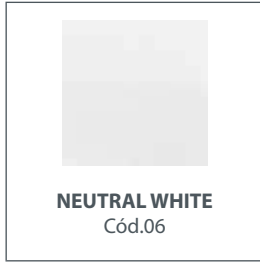
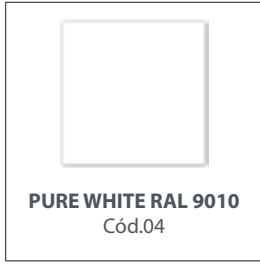

Modelos de color: se aplica un suplemento del 35% sobre la base del PURE WHITE RAL 9010 para los colores CLASSIC

STYLE



SPECIAL



Debido a límites técnicos de impresión, los colores deben considerarse como indicativos y no vinculantes.

Modelos de color: se aplica un suplemento del 45% sobre la base del PURE WHITE RAL 9010 para los colores STYLE y SPECIAL

CALDERAS DE CONDENSACION
- 25 MW
CALDERAS TRADICIONALES
CALDERAS DE CONDENSACION
0,3 MW - 10 MW
EPALEACION DE HIDRATOS
ACCES-15
BOMBAS DE CALOR
SISTEMAS HIBRIDOS
PANELES
CALENTADOR
SOLAR TERMICO
ACUMULADORES
RADIADORES PROFUNDOS
RADIADORES DECORATIVOS
RADIADORES APOYO BAO
RADIADORES DE DISEÑO
ACCESORIOS RADIADORES
RADIADORES ELECTRICOS
RADIADOR MURAL A GAS

ACCESORIOS A PETICIÓN

Artículo		Descripción	Código	Precio €
	A 1/1	Válvula cromada automática purga aire G 1" DCHA. (montar siempre con purga arriba)	520201	10,92
		Válvula cromada automática purga aire G 1" IZQ. (montar siempre con purga arriba)	520202	10,92
	A 4/1	Tapón ciego G 1" Der. (pintado y zincado)	525014	1,66
		Tapón ciego G 1" Izq. (pintado y zincado)	525114	1,66
	A 6/1	Reducción 3/8 DER. - Color: Blanco	526014	1,66
		Reducción 3/8 IZQ. - Color: Blanco	526114	1,66
	A 6/1	Reducción 1/2 DER. - Color: Blanco	526214	1,66
		Reducción 1/2 IZQ. - Color: Blanco	526314	1,66
	A 6/1	Reducción 3/4 DER. - Color: Blanco	526414	1,66
		Reducción 3/4 IZQ. - Color: Blanco	526514	1,66
	A 8/1	Tapón con orificio de 1/4 Der. - Color: Blanco	525214	1,66
		Tapón con orificio de 1/4 Izq. - Color: Blanco	525314	1,66
	A 8/1	Tapón con orificio de 1/8 Der. - Color: Blanco	525414	1,66
		Tapón con orificio de 1/8 Izq. - Color: Blanco	525514	1,66
	A 13	Pintura para retoques 400 ml - Color: Blanco RAL 9010	540024	11,90
	A 16	Ménsula para empotrar 175 mm	550020	0,70
	A 18	Ménsula universal para atornillar DCHA.	550035	1,68
		Ménsula universal para atornillar IZQ.	550036	1,68
	A 26/1	Llave para manguitos G 1"	550090	54,63
	A 40/2	Llave de plástico	560257	7,40
	A 52	Válvula de purga cromada G 1/2"	520203	2,91
	-	Tapón ciego 1/2"	525602	1,38

Accesorios para todos los radiadores a excepción del modelo Cool

La referencia A 13 Bote Pintura para Retoques 400 ml - Color: Blanco RAL 9010 se puede utilizar también con el modelo Cool.

Válvula serie **ALFA** radiador 1/2" (Válvulas suministradas sin racores)

Descripción	Color Blanco - Cromo	Precio €	Color Cromo	Precio €	Color Oro	Precio €
	Código		Código		Código	
Válvula a escuadra unión tubo hierro	8493051	117,40	8493052	123,20	8493053	200,29
Válvula recta unión tubo hierro	8493061	130,12	8493062	135,65	8493063	213,77
Detentor a escuadra unión tubo hierro	8493031	91,89	8493032	97,08	8493033	156,67
Detentor recto unión tubo hierro	8493041	103,29	8493042	108,82	8493043	169,60
Válvula a escuadra unión tubo cobre/polietileno/multi-capas	8493151	115,95	8493152	122,16	8493153	199,60
Válvula recta unión tubo cobre/polietileno/multicapa	8493161	127,98	8493162	133,92	8493163	210,39
Detentor a escuadra unión tubo cobre/polietil./multicapa	8493131	89,95	8493132	95,34	8493133	156,67
Detentor recto unión tubo cobre/polietileno/multicapa	8493141	101,77	8493142	107,10	8493143	167,46

Válvula serie **BETA** radiador 1/2" (Válvulas suministradas sin racores)

Descripción	Color Blanco - Cromo	Precio €	Color Cromo	Precio €
	Código		Código	
Válvula a escuadra unión tubo hierro	8483351	155,01	8483352	167,66
Válvula recta unión tubo hierro	8483361	167,66	8483362	180,93
Detentor a escuadra unión tubo hierro	8493531	95,97	8493532	100,87
Detentor recto unión tubo hierro	8493541	105,16	8493542	110,76
Válvula a escuadra unión tubo cobre/polietileno/multicapa	8483451	153,28	8483452	165,72
Válvula recta unión tubo cobre/polietileno/multicapa	8483461	165,72	8483462	178,99
Detentor a escuadra unión tubo cobre/polietil./multicapa	8493631	94,03	8493632	99,43
Detentor recto unión tubo cobre/polietileno/multicapa	8493641	103,50	8493642	109,03



Accesorios para todos los radiadores a excepción de los modelos Cool conexión central y Garda conexión central

Válvula serie **GAMMA** radiador 1/2" (Válvulas suministradas sin racores)

Descripción	Color Blanco - Cromo	Precio €	Color Cromo	Precio €
	Código		Código	
Válvula a escuadra unión tubo hierro	8484351	92,37	8484352	96,80
Válvula recta unión tubo hierro	8484361	102,05	8484362	105,36
Detentor a escuadra unión tubo hierro	8494531	68,31	8494532	72,59
Detentor recto unión tubo hierro	8494541	75,50	8494542	80,34
Válvula a escuadra unión tubo cobre/polietileno/multicapa	8484451	90,57	8484452	94,31
Válvula recta unión tubo cobre/polietileno/multicapa	8484461	99,84	8484462	103,71
Detentor a escuadra unión tubo cobre/polietil./multicapa	8494631	66,38	8494632	70,52
Detentor recto unión tubo cobre/polietileno/multicapa	8494641	74,68	8494642	78,54



Válvula serie **TONDERA** radiador 1/2" (Válvulas suministradas sin racores)

Descripción	Color Blanco	Precio €	Color Cromo	Precio €
	Código		Código	
Válvula a escuadra termostatizable unión tubo en cobre y multicapa con cola anti-goteo	8496131	118,92	8496132	122,38
Válvula a escuadra termostática unión tubo en cobre y multicapa con cola anti-goteo	8496331	79,23	8496332	82,07
Válvula a escuadra regulable manualmente unión tubo cobre y multicapa con cola anti-goteo	8496231	84,35	8496232	86,84
Detentor a escuadra unión tubo cobre y multicapa con cola anti-goteo	8496731	71,91	8496732	74,26
Válvula termostatizable de vía recta unión tubo en cobre y multicapa con cola anti-goteo	8496151	125,84	8496152	130,40
Válvula termostática de vía recta unión tubo en cobre y multicapa con cola anti-goteo	8496351	87,39	8496352	90,09
Válvula de vía recta regulable manualmente unión tubo cobre y multicapa con cola anti-goteo	8496251	94,03	8496252	96,80
Detentor de vía recta unión tubo en cobre y multicapa con cola anti-goteo	8496751	80,76	8496752	82,76



Válvula serie **MINIMAL** radiador 1/2" (Válvulas suministradas sin racores)

Descripción	Color Blanco	Precio €	Color Cromo	Precio €
	Código		Código	
Válvula a escuadra termostatizable, unión intercambiable para tubo en cobre y multicapa, con cola anti-goteo.	8493851	183,49	8493852	195,31
Válvula a escuadra termostática, unión intercambiable para tubo en cobre y multicapa, con cola anti-goteo.	8493651	93,41	8493652	98,45
Detentor a escuadra unión tubo cobre/polietil./multicapa	8493631	94,03	8493632	99,43
Válvula a escuadra termostatizable unión tubo hierro con cola anti-goteo	8493751	185,70	8493752	197,11
Válvula a escuadra termostática unión tubo hierro con cola anti-goteo	8493551	95,62	8493552	100,46
Detentor a escuadra unión tubo hierro	8493531	95,97	8493532	100,87



Accesorios para todos los radiadores a excepción de los modelos Cool conexión central y Garda conexión central

Válvula serie **LIBERTY** radiador 1/2" (Válvulas suministradas sin racores) *

Descripción	Color Blanco	Precio €	Color RAL 1036	Precio €	Color Hierro Fundido	Precio €	Color Bronce	Precio €
	Código		Código		Código		Código	
Válvula a escuadra unión tubo hierro con cola anti-goteo	8493251	316,65	8493256	316,65	8493254	316,65	8493255	306,96
Detentor a escuadra unión tubo hierro con cola anti-goteo	8493231	244,75	8493236	244,75	8493234	244,75	8493235	239,21

* Para tuberías de cobre multicapa se requiere el uso del adaptador

Descripción	Color Oro *	Precio €	Color Bronce	Precio €
	Código		Código	
Adaptador para tubo de cobre y multicapa serie LIBERTY Medida tubo (Ø mm) 3/4" x 24/19	8493283	58,22	8493285	52,13

* Puede combinarse con válvulas y detentores de color blanco, RAL 1036 e hierro fundido

Válvula serie **OLD STYLE** radiador 1/2" (Válvulas suministradas sin racores)

Descripción	Color Blanco	Precio €	Color Cromo	Precio €	Color Bronce	Precio €
	Código		Código		Código	
Válvula a escuadra termostática unión tubo hierro con cola anti-goteo	8493671	302,54	8493672	302,54	8493675	319,42
Válvula a escuadra unión tubo hierro con cola anti-goteo	8493371	124,58	8493372	124,58	8493375	142,42
Detentor a escuadra unión tubo hierro con cola anti-goteo	8493411	97,76	8493412	97,76	8493415	106,47
Válvula termostática de vía recta unión tubo hierro con cola anti-goteo	8493681	302,54	8493682	302,54	8493685	319,42
Válvula de vía recta unión tubo hierro con cola anti-goteo	8493381	124,58	8493382	124,58	8493385	142,42
Detentor de vía recta unión tubo hierro con cola anti-goteo	8493421	97,76	8493422	97,76	8493425	106,47
Válvula a escuadra termostática unión tubo en cobre y multicapa con cola anti-goteo	8493691	302,54	8493692	302,54	8493695	319,42
Válvula a escuadra unión tubo cobre y multicapa con cola anti-goteo	8493391	124,58	8493392	124,58	8493395	142,42
Detentor a escuadra unión tubo cobre y multicapa con cola anti-goteo	8493431	97,76	8493432	97,76	8493435	106,47
Válvula termostática de vía recta unión tubo en cobre y multicapa con cola anti-goteo	8493701	302,54	8493702	302,54	8493705	319,42
Válvula de vía recta unión tubo en cobre y multicapa con cola anti-goteo	8493401	124,58	8493402	124,58	8493405	142,42
Detentor de vía recta unión tubo en cobre y multicapa con cola anti-goteo	8493441	97,76	8493442	97,76	8493445	106,47



Accesorios para todos los radiadores a excepción de los modelos Cool conexión central y Garda conexión central

RACORES PARA TUBOS DE COBRE

Racores para tubos de cobre para válvulas serie **ALFA, BETA y MINIMAL**

Medida tubo	Color Cromo	Precio €	Color Oro	Precio €
(Ø mm)	Código		Código	
10	849381210	14,25	849381310	22,68
12	849381212	14,25	849381312	22,68
14	849381214	14,25	849381314	22,68

Medida tubo	Color Cromo	Precio €	Color Oro	Precio €
(Ø mm)	Código		Código	
15	849381215	14,25	849381315	22,68
16	849381216	14,25	849381316	22,68
18	849381218	14,25	849381318	22,68



Racores para tubos de cobre para válvulas serie **GAMMA y TONDERA**

Medida tubo	Color Cromo	Precio €
(Ø mm)	Código	
10	849481210	10,66
12	849481212	10,66
14	849481214	10,66

Medida tubo	Color Cromo	Precio €
(Ø mm)	Código	
15	849481215	10,66
16	849481216	10,66
18	849481218	10,66



Racores para tubos de cobre para válvulas serie **LIBERTY**

Medida tubo	Color Oro *	Precio €	Color Bronce	Precio €
(Ø mm)	Código		Código	
10	849381310	22,68	849381510	17,43
12	849381312	22,68	849381512	17,43
14	849381314	22,68	849381514	17,43

Medida tubo	Color Oro *	Precio €	Color Bronce	Precio €
(Ø mm)	Código		Código	
15	849381315	22,68	849381515	17,43
16	849381316	22,68	849381516	17,43
18	849381318	22,68	849381518	17,43



* Puede combinarse con válvulas y detentores de color blanco, RAL 1036 e hierro fundido

Racores para tubos de cobre para válvulas serie **OLD STYLE**

Medida tubo	Color Cromo *	Precio €	Color Bronce	Precio €
(Ø mm)	Código		Código	
10	849481210	10,66	849481510	13,56
12	849481212	10,66	849481512	13,56
14	849481214	10,66	849481514	13,56

Medida tubo	Color Cromo *	Precio €	Color Bronce	Precio €
(Ø mm)	Código		Código	
15	849481215	10,66	849481515	13,56
16	849481216	10,66	849481516	13,56
18	849481218	10,66	849481518	13,56



* Puede combinarse con válvulas y detentores de color blanco y cromo

RACORES PARA TUBOS MULTICAPA

Racores para tubos multicapa para válvulas serie **ALFA** y **BETA**

Medida tubo (Ø int. - Ø ext.)	Conexión	Color Cromo Código	Precio €	Color Oro Código	Precio €
9,5/10-14	24 - 19	849383210	16,74	849383310	24,34
11,5/12-16	24 - 19	8493832115	16,74	8493833115	24,34



Racores para tubos multicapa para válvulas serie **GAMMA** y **TONDERA**

Medida tubo (Ø int. - Ø ext.)	Conexión	Color Cromo Código	Precio €	Medida tubo (Ø int. - Ø ext.)	Conexión	Color Cromo Código	Precio €
7,5/8-12	24 - 19	84948320812	14,11	11,5/12-17	24 - 19	84948321217	14,93
9,5/10-14	24 - 19	849483210	14,11	12,5/13-17	24 - 19	84948321317	14,93
9,5/10-15	24 - 19	84948321015	14,11	12,5/13-18	24 - 19	84948321318	14,93
10,5/11-15	24 - 19	84948321115	14,11	13,5/14-18	24 - 19	84948321418	14,93
10,5/11-16	24 - 19	84948321116	14,11	14,5/15-20	24 - 19	84948321520	14,93
11,5/12-16	24 - 19	8494832115	14,11	15/15,5-20	24 - 19	849483215520	14,93
				15,5/16-20	24 - 19	84948321620	14,93



Racores para tubos multicapa para válvulas serie **LIBERTY**

Medida tubo (Ø int. - Ø ext.)	Conexión	Color Oro * Código	Precio €	Color Bronce Código	Precio €
7,5/8-12	24 - 19	84938330812	24,34	84938350812	19,09
9,5/10-14	24 - 19	849383310	24,34	84938351014	19,09
9,5/10-15	24 - 19	84938331015	24,34	84938351015	19,09
10,5/11-15	24 - 19	84938331115	24,34	84938351115	19,09
10,5/11-16	24 - 19	84938331116	24,34	84938351116	19,09
11,5/12-16	24 - 19	8493833115	24,34	84938351216	19,09
11,5/12-17	24 - 19	84938331217	26,00	84938351217	20,75
12,5/13-17	24 - 19	84938331317	26,00	84938351317	20,75
12,5/13-18	24 - 19	84938331318	26,00	84938351318	20,75
13,5/14-18	24 - 19	84938331418	26,00	84938351418	20,75
14,5/15-20	24 - 19	84938331520	26,00	84938351520	20,75
15/15,5-20	24 - 19	849383315520	26,00	849383515520	20,75
15,5/16-20	24 - 19	84938331620	26,00	84938351620	20,75



* Puede combinarse con válvulas y detentores de color blanco, RAL 1036 e hierro fundido

Racores para tubos multicapa para válvulas serie **MINIMAL**

Medida tubo (Ø int. - Ø ext.)	Conexión	Color Cromo Código	Precio €
7,5/8-12	24 - 19	84938320812	16,74
9,5/10-14	24 - 19	849383210	16,74
9,5/10-15	24 - 19	84938321015	16,74
10,5/11-15	24 - 19	84938321115	16,74
10,5/11-16	24 - 19	84938321116	16,74
11,5/12-16	24 - 19	84938321115	16,74

Medida tubo (Ø int. - Ø ext.)	Conexión	Color Cromo Código	Precio €
11,5/12-17	24 - 19	84938321217	17,85
12,5/13-17	24 - 19	84938321317	17,85
12,5/13-18	24 - 19	84938321318	17,85
13,5/14-18	24 - 19	84938321418	17,85
14,5/15-20	24 - 19	84938321520	17,85
15/15,5-20	24 - 19	849383215520	17,85
15,5/16-20	24 - 19	84938321620	17,85



Racores para tubos multicapa para válvulas serie **OLD STYLE**

Medida tubo (Ø int. - Ø ext.)	Conexión	Color Bronce Código	Precio €
7,5/8-12	24 - 19	84948350812	17,29
9,5/10-14	24 - 19	84948351014	17,29
9,5/10-15	24 - 19	84948351015	17,29
10,5/11-15	24 - 19	84948351115	17,29
10,5/11-16	24 - 19	84948351116	17,29
11,5/12-16	24 - 19	84948351216	17,29
11,5/12-17	24 - 19	84948351217	18,12
12,5/13-17	24 - 19	84948351317	18,12
12,5/13-18	24 - 19	84948351318	18,12
13,5/14-18	24 - 19	84948351418	18,12
14,5/15-20	24 - 19	84948351520	18,12
15/15,5-20	24 - 19	849483515520	18,12
15,5/16-20	24 - 19	84948351620	18,12

Medida tubo (Ø int. - Ø ext.)	Conexión	Color Cromo Código	Precio €
7,5/8-12	24 - 19	84948320812	14,11
9,5/10-14	24 - 19	849483210	14,11
9,5/10-15	24 - 19	84948321015	14,11
10,5/11-15	24 - 19	84948321115	14,11
10,5/11-16	24 - 19	84948321116	14,11
11,5/12-16	24 - 19	84948321115	14,11
11,5/12-17	24 - 19	84948321217	14,93
12,5/13-17	24 - 19	84948321317	14,93
12,5/13-18	24 - 19	84948321318	14,93
13,5/14-18	24 - 19	84948321418	14,93
14,5/15-20	24 - 19	84948321520	14,93
15/15,5-20	24 - 19	849483215520	14,93
15,5/16-20	24 - 19	84948321620	14,93



RACORES PARA TUBOS DE POLIETILENO

Racores para tubos de polietilen para válvulas serie **ALFA** y **BETA**

Medida tubo	Color Cromo	Precio €
(Ø int. - Ø ext.)	Código	
12 - 16	849382212	14,45
13 - 18	849382213	14,45
14 - 18	849382214	14,45

Medida tubo	Color Oro	Precio €
(Ø int. - Ø ext.)	Código	
12 - 16	849382312	18,81
13 - 18	849382313	18,81
14 - 18	849382314	18,81



Racores para tubos de polietilen para válvulas serie **GAMMA**

Medida tubo	Color Cromo	Precio €
(Ø int. - Ø ext.)	Código	
12 - 16	849482212	11,20
13 - 18	849482213	11,20
14 - 18	849482214	11,20



CABEZAL TERMOSTÁTICO

Cabezal termostático para válvulas serie **BETA**, **GAMMA**, **TONDERA** y **MINIMAL**

Descripción	Color Blanco - Cromo	Precio €
	Código	
Cabezal termostático para válvulas serie BETA, GAMMA, TONDERA y MINIMAL con sensor a líquido	8480931	66,51



CALDERAS DE CONDENSACION < 35 MW
CALDERAS TRADICIONALES
CALDERAS DE CONDENSACION > 35 MW - BUDIDOS
EVAPORACION DI-HIDRATO
BOMBAS DE CALOR
SISTEMAS HIBRIDOS
PAQUETS
CALENTADOR
SOLAR
ACUMULADORES
RADIADORES PROFUNDOS
RADIADORES DECORATIVOS
RADIADORES APOYNO BANO
RADIADORES DE DISEÑO
ACCESORIOS RADIADORES
RADIADORES ELECTRICOS
RADIADOR MINIMAL A GAS

eBlitz Wi-Fi

EMISOR TERMOELÉCTRICO CON FLUIDO TERMODINÁMICO



- ▶ **Radiador gestionable a distancia a través smartphone Android y Apple** descargando la aplicación Domus One
- ▶ **Compatible con Google Home y Alexa**
- ▶ **Cuerpo en aluminio:**
 - alcanza rápidamente la temperatura deseada
- ▶ **Amplia interfaz LCD incorporada**
- ▶ **Sonda de temperatura NTC y regulación electrónica de la temperatura**
- ▶ **Para la optimización de los consumos el radiador cuenta con:**
 - Programación diaria y semanal con control adaptativo de encendido
 - Función detección ventana abierta
 - Lectura consumos
- ▶ **Seguridad:**
 - Bloqueo teclado
 - Interruptor ON/OFF integrado
 - Carga residual del reloj > 2 h
- ▶ **Kit de fijación incluido**

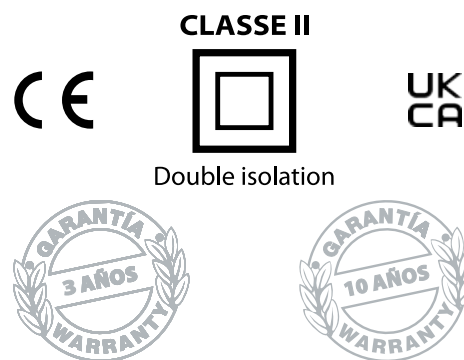

Todos los modelos **eBlitz Wi-Fi** tienen una garantía de **3 años** para los componentes eléctricos y de **10 años** para el cuerpo de aluminio, la garantía cubre los defectos de fabricación y es válida a partir de la fecha de instalación.



El lado derecho aloja el sistema de regulación y control de fácil acceso independientemente del tipo de instalación



Cable de alimentación:
 - Fase
 - Neutro
 - Hilo piloto

Modelo	Código Hilo Piloto	Potencia	Elementos	Voltaje	Frecuencia	Longitud	Altura	Profundidad	Precio €
		W	n°	V	Hz	mm	mm	mm	
750	FBG0M1XR84	750	4	230	50/60	390	583	80	505,00
1000	FBG0M1XRA5	1000	5	230	50/60	470	583	80	530,00
1250	FBG0M1XRD7	1250	7	230	50/60	630	583	80	601,00
1500	FBG0M1XRF9	1500	9	230	50/60	790	583	80	667,00
1800	FBG0M1XRIB	1800	11	230	50/60	950	583	80	733,00

¡DESCUBRE LA APP DOMUS ONE!

Descarga la app gratuita desde Google Play o Apple Store. Podrás controlar el funcionamiento de los radiadores a distancia optimizando los consumos con el máximo confort para tu hogar.



DETECCIÓN VENTANA ABIERTA

Detectando una ventana abierta en el cuarto el radiador se apaga automáticamente evitando desperdicios

PROGRAMACIÓN DIARIA Y SEMANAL CON CONTROL ADAPTATIVO DE ENCENDIDO

Cuando el radiador está en modalidad "programa" activando dicho parámetro el encendido se gestionará en modalidad inteligente según la temperatura del cuarto

PROGRAMACIÓN

Es posible personalizar fácilmente la programación

AJUSTE TEMPERATURAS

Es posible modificar las temperaturas: Máxima, Confort y Economy



MODALIDAD

- Temporal
- Manual
- Programación

BLOQUEO TECLADO

Seguridad garantizada bloqueando el uso del producto para los niños

CONTROL TEMPERATURAS

Gracias a gráficos actualizados en tiempo real es posible controlar la evolución de la temperatura ambiente

GRUPOS DE DISPOSITIVOS

Por medio de la misma App es posible agrupar y controlar más radiadores. A la vez es posible encender y apagar el grupo con un solo botón y visualizar la programación semanal

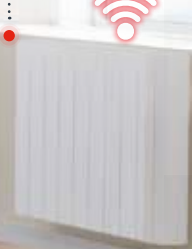

BOMBAS DE CALOR
SISTEMAS LIBRES
PISCINAS
CALENTADOR
SOLAR TÉRMICO
ACUMULADORES
RADIADORES PROFUNDOS
RADIADORES DECORATIVOS
RADIADORES ACUOBIBO
SISTEMAS LIBRES

eCool ED

TOALLERO ELÉCTRICO DIGITAL



- ▶ **Cuerpo en aluminio: baja inercia térmica**
- ▶ **Amplia interfaz LCD**
- ▶ **Programación diaria y semanal**
- ▶ **Función de detección apertura ventanas**
- ▶ **Bloqueo teclado para niños**
- ▶ **Kit de fijación incluido**
- ▶ **Enchufe Schuko**
- ▶ **Tratamiento interno anticorrosivo Alaternum de serie**

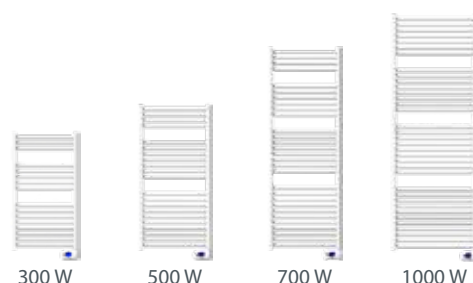

300 W

500 W

700 W

1000 W



Todos los modelos **eCool ED** tienen una garantía de **3 años** para los componentes eléctricos y de **5 años** para el cuerpo de aluminio, la garantía cubre los defectos de fabricación y es válida a partir de la fecha de instalación.



Enchufe Schuko

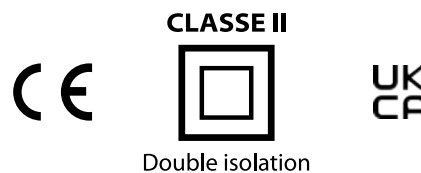

Double isolation

Modelo	Código Toma Schuko	Potencia	Voltaje	Frecuencia	Longitud	Altura	Profundidad	Precio €
		W	V	Hz	mm	mm	mm	
300	FCA0M1YD30	300	230	50/60	478	933	45	430,00
500	FCA0M1YD50	500	230	50/60	528	1143	45	468,00
700	FCA0M1YD70	700	230	50/60	528	1563	45	538,00
1000	FCA0M1YDA0	1000	230	50/60	628	1815	45	601,00

Artículo	Descripción	Código	Precio €
	Control remoto infrarojo con apoyo mural (baterías no incluidas) Funciones: Comfort, Reducida, Anticongelamento y Stand-by	OZTELINF01	85,73

RADIADOR MURAL A GAS	RADIADORES ELECTRICOS	ACCESORIOS RADIADORES	RADIADORES DE DISEÑO	RADIADORES ADORNADO BANO	RADIADORES DECORATIVOS	RADIADORES PRESOFUNDIDOS	ACUMULADORES	SOLAR TERMICO	CALENTADOR	PAICOILS	SISTEMA HIBRIDO	BOMBAS DE CALOR	EMPLACACION DE HORNOS Y ACCESORIOS	CALDERAS DE CONDENSACION 35 KW - MODULOS	CALDERAS TRADICIONALES	CALDERAS DE CONDENSACION - 35 KW
----------------------------	--------------------------	--------------------------	-------------------------	-----------------------------	---------------------------	-----------------------------	--------------	------------------	------------	----------	--------------------	--------------------	--	--	---------------------------	--



- ▶ Clase A de eficiencia energética estacional
- ▶ Intercambiador de calor de aluminio inyectado con recuperador de calor
- ▶ Interfaz usuario amplia con programación
- ▶ Quemador de premezcla total con encendido electrónico
- ▶ Ventiladores con motores brushless de alta eficiencia
- ▶ Absorción eléctrica máxima $\leq 30W$
- ▶ Posibilidad de conexión a un mando remoto (opcional)
- ▶ Sonda ambiente suplementaria (opcional)



Disponible en los modelos:
3000 - 5000 - 7000

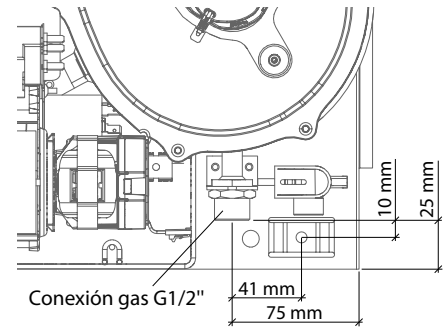
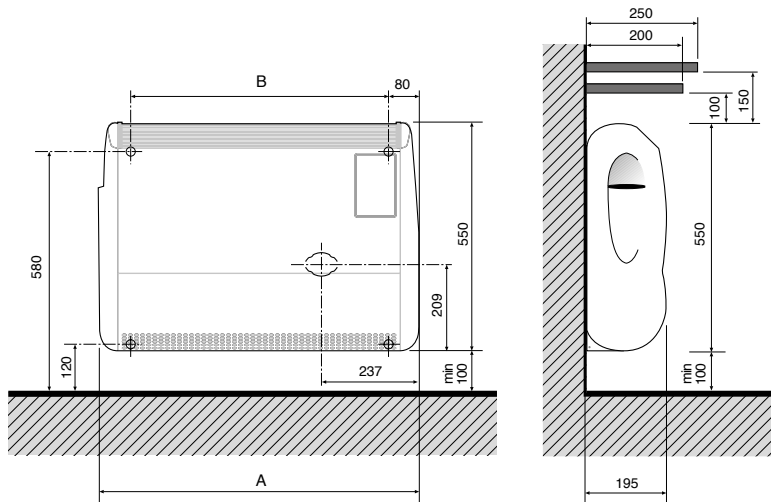

MEDIDAS EXPRESADAS EN MILÍMETROS

Modelo	Tipo de gas	Código	Precio
			€
3000	GAS NATURAL	GEES301PR2	1.532,00
	PROPANO	GEES361PR2	
5000	GAS NATURAL	GEES501PR2	1.620,00
	PROPANO	GEES561PR2	
7000	GAS NATURAL	GEES701PR2	1.648,00
	PROPANO	GEES761PR2	











Datos técnicos	um	3000	5000	7000
Tipo	-	C13, C53	C13, C53	C13, C53
Tipo de gas	-	GAS NATURAL PROPANO	GAS NATURAL PROPANO	GAS NATURAL PROPANO
Dimensiones (L x H x P)	-	547x550x195	667x550x195	772x550x195
Peso bruto	kg	20,0	24,0	28,0
Clase de eficiencia energética estacional de calefacción del ambiente	-			
Eficiencia energética estacional de la calefacción del ambiente (η_s)	%	89	88	88
Potencia térmica nominal (P _{nom})	kW	2,7	4,5	5,9
Potencia térmica mínima (P _{min})	kW	1,9	2,8	4,2
Rendimiento a la potencia calorífica nominal ($\eta_{th,nom}$)	%	93,7	92,2	91,8
Rendimiento a la potencia calorífica mínima ($\eta_{th,min}$)	%	94,5	94,9	94,0
Capacidad térmica nominal	W	2900	4900	6400
Capacidad térmica reducida	W	2000	3000	4500
Potencia calorífica nominal	W	2720	4520	5880
Potencia calorífica reducida	W	1890	2850	4230
Rendimiento a la potencia calorífica nominal (Gas Natural)	%	93,7	92,2	91,8
Rendimiento a la potencia calorífica nominal (Propano)	%	93,5	92,3	91,7
Rendimiento a la potencia calorífica reducida (Gas Natural)	%	94,5	94,9	94,0
Rendimiento a la potencia calorífica reducida (Propano)	%	94,7	95,1	93,8
Clase de emisiones NOx	-	5	5	5
Tensión/Frecuencia de alimentación	V/Hz	230 - 50	230 - 50	230 - 50
Potencia máxima absorbida ERP	W	24	24	30
Grado de protección eléctrico	IP	20	20	20
Diámetro externo tubos descarga recto (C13)	mm	2 x 55/2 **	2 x 55/2 **	2 x 55/2 **
Diámetro externo tubos desdoblados (C53)	mm	35 o 60	35 o 60	35 o 60
Diámetro toma del gas	pulgadas	G 1/2 M	G 1/2 M	G 1/2 M
Consumo estándar (gas natural)	-	0,31 m ³ /h	0,52 m ³ /h	0,68 m ³ /h
Consumo estándar (propano)	-	0,23 kg/h	0,38 kg/h	0,50 kg/h
Tipo de gas	-	II2H3P	II2H3P	II2H3P





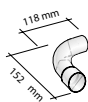
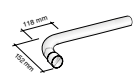

** Con 2 x 55/2 se entienden n. 2 tubos (uno para aspiración aire y uno para descarga humos) cada uno con forma de semicírculo de diámetro igual a 55 mm.

Para las categorías de gas de los productos contactar Fondital S.p.A.

CALDERAS DE CONDENSACION 25 W
 CALDERAS TRANSICIONALES
 CALDERAS DE CONDENSACION 30 W - 45 W
 BOMBAS DE CALOR
 SISTEMAS DE PANELES SOLARES
 PANELES SOLARES
 CALENTADORES
 SOLAR TÉRMICO
 ACUMULADORES
 RADADORES PROFUNDOS
 RADADORES DECORATIVOS
 RADADORES ACOFINO BAO
 RADADORES DE DISEÑO
 ACCESORIOS RADADORES
 RADADORES ELÉCTRICOS
 RADADOR MURAL A GAS

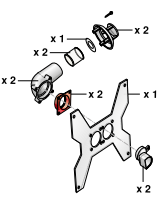
ACCESORIOS

Artículo	Descripción	Caja	Código	Precio €
	Tubo estándar longitud 1 m.	2 uds.	6YTUBOAL01	24,70
	Rejilla de protección para terminales de pared	1 ud.	6Y41309000	43,20
	Terminal individual a pared Ø 35 mm	2 uds.	6YTERSDO00	11,20
	Reducción salida dividida (media luna / Ø 35 mm)	2 uds.	6YRIDSDO00	10,80
	Codo de partida para descarga desdoblada Ø 35 mm	2 uds.	6YCURSDO00	16,40
	Tubo de doble boca Ø 35 mm - 0,50 m H/H - Color: blanco	6 uds.	6YTUBSDO13	113,10
	Tubo de doble boca Ø 35 mm - 0,50 m H/H - Color: blanco	1 ud.	6YTUBSDO93	32,40
	Tubo abocardado Ø 35 mm Longitud 1 m M/H - Color: blanco	6 uds.	6YTUBSDO00	190,30
	Tubo abocardado Ø 35 mm Longitud 1 m M/H - Color: blanco	1 ud.	6YTUBSDO90	44,10
	Curva 90° para tubo Ø 35 mm. M/H - Color: Blanco	3 uds.	6YCURSDO05	71,50
	Curva 90° para tubo Ø 35 mm. M/H - Color: Blanco	1 ud.	6YCURSDO95	35,50
	Tubo abocardado Ø 35 mm con codo 90° - 0,90 m M/H - Color: blanco	6 uds.	6YTUBSDO02	278,60
	Tubo abocardado Ø 35 mm con codo 90° - 0,90 m M/H - Color: blanco	1 ud.	6YTUBSDO92	65,20
	Descarga de la condensación Ø 35 mm H/H para montaje horizontal (con juntas) - Color: Blanco	2 uds.	6YSCACON00	128,70
	Descarga de la condensación Ø 35 mm H/H para montaje horizontal (con juntas) - Color: Blanco	1 ud.	6YSCACON90	79,90
	Reducción Ø 60 mm ÷ Ø 35 mm H/M - Color: Blanco	2 uds.	6YRIDSDO03	50,70
	Reducción Ø 60 mm ÷ Ø 35 mm H/H - Color: Blanco	2 uds.	6YRIDSDO01	51,70

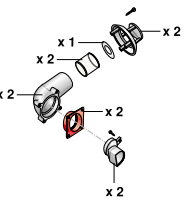
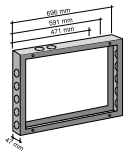
Artículo	Descripción	Caja	Código	Precio €
A 	Junta aparato/reducción para tubo Ø 35 mm	10 uds.	6YGUASDO00	10,40
B 	Junta externa para unión tubos Ø 35 mm	10 uds.	6YGUASDO02	13,00
C 	Junta reducción/codo tubos Ø 35 mm	10 uds.	6YGUASDO04	13,10
	Kit desdoblado tuberías Ø 35 mm con soporte de sostén para conductos empotrados El kit incluye: Nº 1 soporte de sostén Nº 2 curvas de salida para sistemas biflujo Nº 2 reducciones para sistemas biflujo Nº 2 terminales individuales para tubo de ø 35 mm Nº 1 parcializador aire - Nº 2 juntas tipo A Nº 2 juntas tipo B - Nº 2 juntas tipo D Nº 8 tornillos 3,9 x 9,5 Nº 2 tornillos para fijación terminal 3,9 x 9,5 Nº 4 fischer	1 ud.	6YKITSDO01	63,70
	Descarga de la condensación Ø 35 mm H/H para montaje horizontal (con juntas)	1 ud.	6YSCACON05	46,90
	Descarga de la condensación a 90° Ø 35 mm H/H para tuberías verticales (con juntas)	1 ud.	6YSCACON06	44,30
	Manguito descarga para la conexión de tuberías Ø 35 mm H/H (con juntas)	2 uds.	6YMANSCA00	38,10
	Soporte de sostén (con tornillos y fischer)	1 ud.	6YPIAMUR00	22,50
	Kit desdoblado tuberías Ø 35 mm El kit incluye: Nº 2 reducciones - Nº 2 codos iniciales Nº 1 diafragma aire Nº 2 juntas para unión tubos B Nº 2 terminales descarga individuales ø 35 mm Nº 4 tornillos de sujeción - Nº 2 estribos de sujeción	1 ud.	6YKITSDO00	49,60
	Contrabastidor para descarga desdoblada (mod. 3000)	1 ud.	6YTELAI003	135,70
	Contrabastidor para descarga desdoblada (mod. 5000)	1 ud.	6YTELAI004	146,00
	Contrabastidor para descarga desdoblada (mod. 7000)	1 ud.	6YTELAI005	149,40

CALDERAS DE CONDENSACION
- 35 mm

CALDERAS TRADICIONALES

CALDERAS DE CONDENSACION
- 35 mm - MODULOS

EMBAJACION DE HORNOS - ACCESORIOS

BOMBAS DE CALOR

SISTEMAS HIBRIDOS

PANOLS

CALENTADOR

SOLAR TERMICO

ACUMULADORES

RADIADORES PRESOFUNDIDOS

RADIADORES DECORATIVOS







RADIADORES APOYINO BAO

RADIADORES DE DISEÑO



ACCESORIOS RADIADORES

RADIADORES ELECTRICOS

RADIADOR MURAL A GAS

Artículo	Descripción	Caja	Código	Precio €
	Tubo Ø 60 mm - 0,50 m M/H - Color: blanco	6 uds.	6YTUBSDO07	153,90
	Tubo Ø 60 mm - 1,00 m M/H - Color: blanco	6 uds.	6YTUBSDO09	187,80
	Tubo Ø 60 mm - 1,00 m M/H - Color: blanco	1 ud.	6YTUBSDO99	52,40
	Tubo Ø 60 mm - 2,00 m M/H - Color: blanco	6 uds.	6YTUBSDO11	310,60
	Curva 90° Ø 60 mm M/H - Color: Blanco	4 uds.	6YCURSDO01	93,30
	Curva 90° Ø 60 mm M/H - Color: Blanco	1 ud.	6YCURSDO91	37,00
	Curva 45° Ø 60 mm M/H - Color: Blanco	4 uds.	6YCURSDO03	114,30
	Curva 45° Ø 60 mm M/H - Color: Blanco	1 ud.	6YCURSDO93	43,40
	Descarga de la condensación Ø 60 mm, M/H - Color: Blanco	2 uds.	6YSCACON02	86,30
	Terminal de descarga o de aspiración contra viento Ø 60 mm, H (aluminio)	2 uds.	6YTERCON00	41,30
	Terminal vertical para descarga de humos Ø 60 mm, H (aluminio)	2 uds.	6YTERSCA00	75,30
	Abrazadera de tubos Ø 60 mm - Color: Blanco	10 uds.	6YCOLSCA00	78,00
	Cronotermostato modulante clase ErP V (118x85x32 mm)	1 ud.	0CREMOTO07	112,40
	Sonda de temperatura ambiente	1 ud.	0KITSAMB00	31,90

ACCESORIOS SUMINISTRADOS DE SERIE

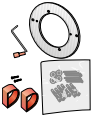
Artículo	Descripción	Caja	Código	Precio €
	Brida para terminal de aspiración y descarga	1 ud.	6YLAMTER01	8,80
	Tubo estándar longitud 59 cm.	2 uds.	6YTUBOAL00	31,90
	Terminal de plástico	1 ud.	6YTERMIN02	12,00
	Kit instalación	1 ud.	6YKITIST37	17,00

TAPÓN DE FUSIÓN TERMOELÉCTRICA

Gracias a la fusión termo-eléctrica, proceso patentado, el aluminio presente en la zona de unión entre el tapón y el radiador, resulta homogéneo y perfectamente integrado en la matriz metálica del mismo. De hecho, el proceso de fusión termo-eléctrica se produce a temperaturas

controladas que evitan la formación de porosidad y los restos de soldadura. El resultado es un radiador que se presenta como un cuerpo único 100% de aluminio, aún más resistente y fiable.

TAPÓN TRADICIONAL



TAPÓN DE FUSIÓN TERMOELÉCTRICA



- ✓ NO SE ACUMULA LA SUCIEDAD
- ✓ CERO RESTOS DE SOLDADURA
- ✓ ESTÉTICA MEJORADA
- ✓ AUSENCIA DE JUNTAS
- ✓ COMPLETAMENTE DE ALUMINIO
- ✓ PATENTE INTERNACIONAL
- ✓ PIEZA ÚNICA 100% ALUMINIO

DIMENSIONAMIENTO E INSTALACIÓN DE LOS RADIADORES DE ALUMINIO

Para determinar correctamente la potencia térmica de los radiadores para instalar en los ambientes que se deben calentar, respetar las normas vigentes..

Para determinar el número de los elementos que compondrán cada batería es necesario recordar que la potencia térmica nominal de los mismos se refiere a un ΔT (diferencia entre la temperatura promedio del agua y la temperatura ambiente) de 50 K o de 30K.

Para obtener beneficios en términos de ahorro energético y mejoría del confort de los ambientes, se recomienda, de todos modos, adoptar para la instalación un ΔT de proyecto inferior a 50 K (por ejemplo un ΔT de 40 K a 30 K), disminuyendo la temperatura de impulsión del agua.

El valor de la potencia térmica de los radiadores para valores diferentes de ΔT se obtiene aplicando la fórmula: $\Phi = K_m \times \Delta T_n$.

Ejemplo:

calcular la potencia térmica de un elemento de radiador Calidor Super B4 500/100 con temperatura del agua: de entrada de 60°C, de salida de 44°C y temperatura ambiente de 20°C.

$\Delta T = (\text{temp. agua entrada} + \text{temp. agua salida}) / 2 - \text{temp. ambiente} = (60 + 44) / 2 - 20 = 32 \text{ K}$.

$\Phi (32K) = K_m \times \Delta T_n = 0,7991 \times (32)1,2890 = 69,62 \text{ W}$

Para determinar el número de elementos, se recomienda considerar que en las instalaciones con entrada y salida del agua desde abajo o en caso de instalaciones con válvula de un tubo o de dos tubos, debido a la particular distribución de la misma en el radiador, el valor de la potencia térmica puede disminuir hasta el 10 ÷ 12% en el primer caso y hasta el 20% en los segundos.

Para las instalaciones debajo de ménsulas, en vanos o, aún peor, en caso de uso de muebles cubrerradiadores, la disminución del valor de la potencia térmica puede llegar hasta aprox. el 10 ÷ 12%.

INSTALACIÓN, USO Y MANTENIMIENTO DE LOS RADIADORES

Para el diseño, la instalación, el funcionamiento y el mantenimiento de las instalaciones de calefacción respetar las normas vigentes.

En particular, para la instalación, recordar que:

- los radiadores pueden ser utilizados en instalaciones de agua caliente y vapor (temperatura máxima de 120 °C);
- la presión máxima de funcionamiento es de 16 bar (1600 kPa);
- los radiadores deben ser instalados a fin de garantizar las distancias mínimas siguientes: desde el suelo 12 cm; desde la pared situada detrás 2 ÷ 5 cm; desde eventual vano o ménsula 10 cm;
- en caso de que la pared situada detrás no esté correctamente aislada, aplicar un aislamiento suplementario para limitar al máximo las dispersiones de calor hacia afuera;
- cada radiador debe estar dotado de válvula de purga, se recomienda, el tipo automático (sobre todo si es indispensable aislar el radiador de la instalación);
- el valor del pH del agua debe estar comprendido entre 7 y 8 (entre 5 y 10 solamente en caso de modelo Aleternum) y además el agua no debe tener características corrosivas para los metales en general;
- para cerrar los nipples aplicar un par de fuerzas entre 50 y 80 Nm. No superar los 80 Nm

En el uso del radiador se recomienda:

- no utilizar nunca productos abrasivos para la limpieza de las superficies;
- no utilizar humidificadores de material poroso como, por ejemplo, de terracota;
- evitar aislar el radiador de la instalación cerrando totalmente la válvula;
- consultar con un técnico de confianza o directamente con la oficina técnica de Fondital S.p.A., si fuese necesario purgar el radiador con frecuencia excesiva, esto indica anomalías en la instalación de calefacción.

El fabricante se reserva el derecho de aportar todo tipo de modificaciones cuando lo considere oportuno, sin obligación de preaviso.

Uff. Pub. Fondital - LIS 03 C 033 - 01 Gennaio 2025 (01/2025)

FONDITAL S.p.A. Società a unico socio

Via Cerreto, 40

25079 VOBARNO (Brescia) Italia

Tel.: +39 0365 878.31 - Fax: +39 0365 878.304

E-mail: info@fondital.it - Web: www.fondital.com



COMPANY WITH
MANAGEMENT SYSTEM
CERTIFIED BY DNV
ISO 9001 • ISO 14001
ISO 45001 • ISO 50001