

Panasonic

LISTA DE PRECIOS
2026 / 2027

SOLUCIÓN TOTAL DE PANASONIC



heating & cooling solutions

Visión Medioambiental 2050 de Panasonic

Para lograr «una vida mejor» y «un entorno mundial sostenible», Panasonic trabaja en la generación y el uso eficientes de energía superando la energía utilizada, con el objetivo de lograr una sociedad con energía limpia y más calidad de vida.



Revitaliza el futuro con aire.

Estamos en una época de retos excepcionales. Al avanzar con seguridad, el mundo debe enfrentarse a las graves amenazas que suponen las nuevas pandemias globales y la degradación del medioambiente. Debe encontrar formas, a pequeña y gran escala, de reducir las tensiones que afectan a la salud de las personas y a la estabilidad de sus comunidades.



El equilibrio de la naturaleza en la calidad del aire interior.

nanoe™ X, la tecnología con los beneficios de los radicales hidroxilo. En un mundo consciente de la salud, hoy en día nos preocupa hacer ejercicio, nos importa lo que comemos y tocamos, y también nos importa lo que respiramos – y ahora existe la tecnología para llevar el aire de calidad del exterior al interior.



100 % Panasonic, el ADN de la destreza japonesa.

Aplicando avanzadas tecnologías que verdaderamente mejoran la calidad de vida, nos guiamos por un compromiso único con la calidad del producto. Panasonic trabaja en todo el mundo sobre la base de la tradición japonesa de calidad sin compromisos, desarrollando y fabricando buenos productos y entregándolos a sus clientes en todo el mundo.



Una marca de aire acondicionado que goza de confianza global.

Panasonic, líder en modo calefacción y refrigeración. Con más de 50 años de experiencia, y con ventas en más de 120 países de todo el mundo, Panasonic es uno de los líderes en el sector de la calefacción y la refrigeración. Con su red diversa de recursos en producción e I+D, Panasonic proporciona productos innovadores que incorporan tecnología punta que marca la pauta para los sistemas de climatización en todo el mundo.

EDITORIAL

Panasonic, líder en calefacción y refrigeración. Con 65 años de experiencia, y con ventas en más de 120 países de todo el mundo, Panasonic es uno de los líderes en el sector de la calefacción y la refrigeración.

El equilibrio de la naturaleza en la calidad del aire interior.

nanoe™ X, la tecnología con los beneficios de los radicales hidroxilo que tiene la capacidad de inhibir contaminantes, virus y bacterias, y de desodorizar el ambiente.



AQUAREA

Aquarea es un revolucionario sistema de calefacción y producción de agua caliente sanitaria de bajo consumo, capaz de proporcionar un excelente rendimiento incluso con temperaturas exteriores extremas.

Big Aquarea T-CAP serie M, para instalaciones centralizadas de calefacción y ACS.

La Big Aquarea serie M ofrece una solución flexible, compacta y energéticamente eficiente para instalaciones centralizadas de calefacción y/o agua caliente sanitaria en edificios plurifamiliares o comerciales.



GAMA DOMÉSTICA

Panasonic ha desarrollado una gama de productos domésticos diseñados para adaptarse a todo tipo de necesidades.

Nueva Etherea con tecnología nanoe™ X.

La gama Etherea incluye la tecnología nanoe™ X, un rendimiento líder en su clase, funciones inteligentes y un diseño elegante. Se ha diseñado para que el hogar sea un espacio cómodo y limpio, donde las personas sientan que están en el lugar ideal.



SOLUCIONES COMERCIALES AIRE-AIRE - PACi NX

Mejoramos continuamente la gama comercial con el objetivo de ofrecer soluciones óptimas. Alto rendimiento, funcionamiento silencioso y una amplia gama de unidades interiores y conectividad.

Nuevo conducto multizona.

Disfruta de un control ambiental eficiente y cómodo, gracias a la gestión individual de la temperatura de cada zona. Su diseño flexible admite hasta 5 zonas distintas, por lo que se puede adaptar a diversas distribuciones. La instalación es sencilla, eficaz, y dispone de Wi-Fi integrado, permitiendo un control inteligente para la máxima comodidad.



SISTEMAS VRF COMERCIALES - ECOi

Panasonic ofrece una extensa gama de soluciones para edificios de dimensiones medias y grandes, con la mejor combinación de opciones para responder a todas las necesidades y restricciones de instalación.

Gama ECOi EX R32 extendida. Serie MZ1 de 2 tubos. Nueva serie MF4 de 3 tubos.

Eficiencia y calidad extremas, tamaño compacto. Con la tecnología avanzada del refrigerante R32 y un diseño del sistema optimizado, esta serie ofrece una solución más sostenible en comparación con la R410A.



VENTILACIÓN

Soluciones de ventilación Panasonic para un máximo ahorro y una integración sencilla.

Ventilación de recuperación de energía.

Los ventiladores de recuperación de energía de Panasonic ayudan a mejorar el confort y el plan de ahorro energético. Diseñados específicamente para aplicaciones comerciales o edificios residenciales plurifamiliares, que ofrecen una recuperación de calor altamente eficiente.



ENFRIADORAS, BOMBAS DE CALOR Y UNIDADES AGUA-AIRE PARA TRABAJAR CON ANILLO HIDRÁULICO - ECOi-W

Soluciones Panasonic para adaptarse a diversas aplicaciones comerciales e industriales.

ECOi-W AQUA-G BLUE R290. Una solución revolucionaria.

ECOi-W AQUA-G BLUE con R290, un refrigerante natural. Sostenibilidad y eficiencia en un único e innovador conjunto.



UNIDADES FAN COIL

Unidades elegantes y de primera calidad para proyectos residenciales con un diseño sofisticado y compacto, y unidades personalizables y flexibles para aplicaciones comerciales.

Flex Air Smart Fan Coils - Pared.

Flex Air Smart Fan Coils de pared con un diseño moderno y elegante. Está equipado con tecnología nanoe™ X (Generador Mark 3) para mejorar la calidad del aire interior. Es ideal para aplicaciones residenciales y comerciales.



ROOFTOPS

Las Rooftops proporcionan refrigeración y calefacción por aire a los edificios comerciales para garantizar el confort térmico y una adecuada calidad del aire interior mediante la ventilación.

ECOi-RT.

Una solución completa, compacta y monobloc para calentar y refrigerar grandes edificios como centros comerciales, industrias o aeropuertos que precisan una alta potencia térmica. Una solución que no ocupa mucho espacio y es fácil de instalar, ya sea directamente en la azotea o cerca de un edificio.



REFRIGERACIÓN

Hacia soluciones de refrigeración más sostenibles: gamas iCO2RE y iCOOL, que ofrecen una línea completa de soluciones de refrigeración con refrigerantes CO₂, HFO y HFC.

iCO2RE: CO₂, la base de la refrigeración innovadora.

La gama iCO2RE de Panasonic constituye una nueva generación de unidades condensadoras de CO₂, diseñada para maximizar la sostenibilidad, la eficiencia energética y la flexibilidad operativa. Gracias al uso de CO₂, un refrigerante natural, iCO2RE apoya los objetivos medioambientales actuales, ofreciendo al mismo tiempo una refrigeración fiable y de alto rendimiento.



Quality Management System Certificate



ISO 9001: 2015
Panasonic Appliances Air-Conditioning
Malaysia. Sdn Bhd.
Cert. No.: QMS 00413



GB/T 19001-2016/ISO 9001: 2015
Panasonic Appliances Air-Conditioning
(GuangZhou) Co., Ltd.
Registration Number: 01218Q30835RBL



Environmental Management System Certificate

ISO 14001: 2015
Panasonic Appliances Air-Conditioning
Malaysia Sdn Bhd.
Cert. No.: EMS 00109



GB/T 24001-2016/ISO 14001: 2015
Panasonic Appliances Air-Conditioning
(GuangZhou) Co., Ltd.
Registration Number: 02118E10944R7M

Mapa de soluciones HVAC&R de Panasonic

HIDRÓNICO



AQUAREA. Bombas de calor aire-agua.

Periféricos: unidades Fan Coil/bombas de calor con circuito de agua/bomba de calor para ACS/depósitos de agua caliente sanitaria/soluciones inteligentes y conectividad/control de habitaciones.

5 kW - 30 kW (hasta 300 kW con control en cascada)



VIVIENDAS PLURIFAMILIARES



VIVIENDAS UNIFAMILIARES



COMERCIAL LIGERO

2 kW - 7,1 kW



ETHEREA y más. Bombas de calor aire-aire domésticas.

Periféricos: control y conectividad Wi-Fi.



2,5 kW - 25 kW



PACi NX. Bombas de calor aire-aire comercial ligera.

Periféricos: unidades interiores aire-aire/configuración de baja temperatura/intercambiador de calor de agua.



EXPANSIÓN DIRECTA

90 m³/h - 455 m³/h



Ventilación para viviendas.

Periféricos: soluciones de distribución del aire/control y conectividad Wi-Fi.



VENTILACIÓN

Panasonic ofrece una amplia gama de soluciones HVAC&R para diversas aplicaciones, desde viviendas y casas plurifamiliares hasta edificios comerciales y aplicaciones especializadas como centros de datos y refrigeración. Cada gama ofrece un rendimiento altamente eficiente y fiable, de modo que se satisfacen las necesidades de cada aplicación.



ECOi-W. Enfriadora comercial y bomba de calor.



Periféricos: unidades Fan Coil/ bombas de calor para anillo hidráulico/conectividad.

20 kW - 1550 kW



TECNAIR. Control de precisión.

10 kW - 500 kW



COMERCIAL / INDUSTRIAL

63 kW - 193 kW



CENTRO DE DATOS



ECOi-RT. Rooftop comercial.



4 HP - 80 HP



ECOi, ECO G. VRF comercial.



Periféricos: unidades interiores aire-aire/ intercambiador de calor de agua/conectividad.

150 m³/h - 40000 m³/h



Ventilación comercial.



Ventilación con recuperación de energía con expansión directa/ cortinas de aire/kit de conexión UTA.



REFRIGERACIÓN

MT: 2,5 - 42,0 kW, LT: 1,2 - 15,0 kW



iCO2RE / iCOOL. Refrigeración para el pequeño comercio.



El equilibrio de la naturaleza en la calidad del aire interior



nanoe™ X, la tecnología con los beneficios de los radicales hidroxilo.

En un mundo consciente de la salud, hoy en día nos preocupa hacer ejercicio, nos importa lo que comemos y tocamos, y también nos importa lo que respiramos – y ahora existe la tecnología para llevar el aire de calidad del exterior al interior.



Los envíos mundiales acumulados de dispositivos nanoe™ y nanoe™ X superan los 100 millones de unidades*

* A partir de julio de 2024, los resultados incluyen todos los productos con dispositivos nanoe™ y nanoe™, entre los que se encuentran los de calefacción y refrigeración.



Eficaz en tejidos y superficies.

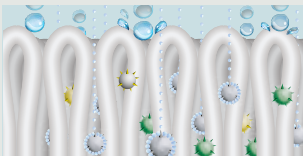

1 | Con una milmillonésima parte de un metro, nanoe™ X es mucho más pequeño que el vapor y puede penetrar profundamente en los tejidos para su desodorización.

Mayor vida útil.



2 | Contenido en diminutas partículas de agua, nanoe™ X tiene una larga vida útil, de aproximadamente 600 segundos, lo que posibilita que se extienda fácilmente por la habitación.

Gran cantidad.



3 | El generador nanoe X Mark 3 produce 48 billones de radicales hidroxilo por segundo. La mayor cantidad de radicales hidroxilo contenida en nanoe™ X proporciona un mayor rendimiento en la inhibición de contaminantes.

No requiere mantenimiento.



4 | No se requiere servicio ni mantenimiento. nanoe™ X es una solución sin filtro que no requiere mantenimiento, ya que su electrodo de atomización está envuelto en agua durante su proceso de generación y está fabricado con titanio.

7 efectos de nanoe™ X

* Consulta <https://aircon.panasonic.es> para obtener más detalles y datos de validación.

Desodoriza



Olores

Capacidad para inhibir 5 tipos de contaminantes



Bacterias y virus



Moho



Alérgenos



Polen



Sustancias peligrosas



Piel y cabello

Hidrata

El primer dispositivo nanoe™ fue desarrollado por Panasonic en 2003

Generador: nanoe™	Generador: nanoe™ X		
2003	Mark 1 – 2016	Mark 2 – 2019	Mark 3 – 2022
480000 millones de radicales hidroxilo/segundo	4,8 billones de radicales hidroxilo/segundo	9,6 billones de radicales hidroxilo/segundo	48 billones de radicales hidroxilo/segundo
Estructura de partículas iónicas Radicales hidroxilo	10x veces más	20x veces más	100x veces más

Cumple los requisitos de VDI 6022 y HACCP

Certificado según la norma VDI 6022, cumple uno de los requisitos de higiene más estrictos del mercado para sistemas HVAC y está en consonancia con las prácticas de seguridad alimentaria basadas en el sistema HACCP.



VDI 6022 – Parte 5 ¹⁾ Certificación.

Evita la exposición alérgica. Inhibe una amplia gama de bacterias nocivas, virus, moho, polen y alérgenos.



VDI 6022 – Parte 1 ¹⁾ & 1.1 ²⁾ Certificación.

Ventilación y calidad del aire interior. Tecnología Panasonic nanoe™ X que mejora la calidad del aire interior.



Certificación HACCP de seguridad alimentaria ³⁾ – El primer fabricante de HVAC de Europa.

1) Marca de certificación sólo válida para generador nanoe X Mark 3. 2) Marca de certificación sólo válida para generador nanoe X Mark 2 y Mark 3. 3) Aplicable a las unidades interiores PACI NX y ECOi equipadas con generador nanoe X Mark 3.

PRO Club: la página web profesional de Panasonic

Panasonic dispone de una imponente gama de servicios de apoyo para diseñadores, especificadores, ingenieros y distribuidores que trabajan en los mercados de la calefacción y la climatización.

Herramientas de diseño de Aquarea

Descubre el conjunto de herramientas de diseño de Aquarea, creado para simplificar y optimizar los flujos de trabajo en proyectos Aquarea. Los recursos, que van desde Aquarea Designer hasta el generador de esquemas hidráulicos, se han diseñado para que el proceso de planificación sea más eficiente y eficaz.

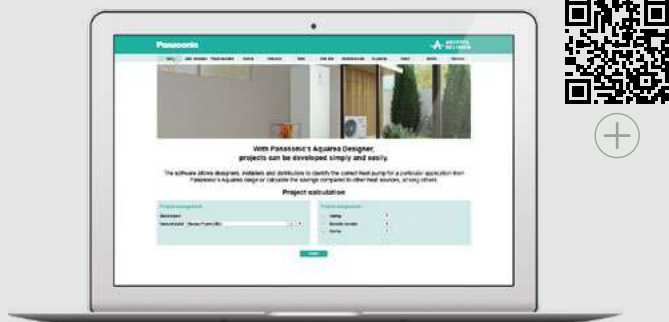

Vent PRO

Vent PRO ofrece orientación en cada paso para encontrar la solución óptima para cada proyecto. Por ejemplo, en la selección de la unidad de ventilación ideal, la planificación del sistema de distribución del aire o la elección de los componentes adecuados.



Panasonic DX PRO Designer

Panasonic DX PRO Designer se modificará para que ofrezca una experiencia de usuario mejorada. El nuevo software se ejecuta en la nube y se actualiza continuamente con los productos más recientes. Su intuitiva interfaz permite trabajar con los diseños más complicados, compartir contenido online y colaborar en proyectos con apoyo multilingüe.



AC SELECT

AC SELECT para elegir y configurar una solución hidrónica. El software de selección en línea de Panasonic ofrece una herramienta rápida y sencilla para especificar todas las gamas hidrónicas y Rooftops en las condiciones requeridas.



REF PRO DESIGNER

Más que una simple selección de equipos. Esta herramienta de diseño avanzado ayuda a ingenieros, instaladores y técnicos a diseñar sistemas avanzados para instalaciones de refrigeración comercial.



OPEN BIM: soporte para BIM y AutoCAD

Panasonic ofrece una amplia gama de productos HVAC&R con objetos BIM (Building Information Modelling) en formato Revit y archivos AutoCAD, proporcionando un soporte completo para oficinas de diseño, consultores e instaladores en la planificación de proyectos.

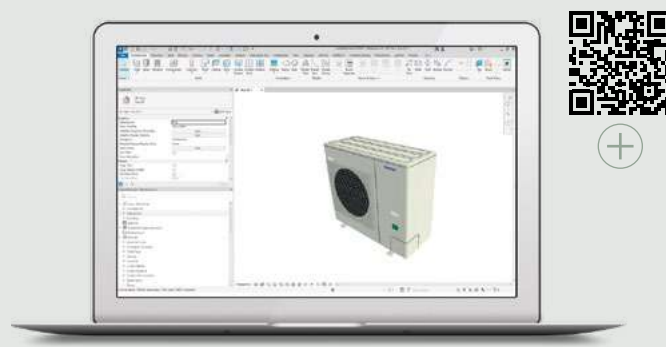

Bombas de calor Aquarea: confort eficiente para cada proyecto

La gama de bombas de calor aire-agua Aquarea de Panasonic, de 3 kW a 30 kW, es una de las más amplias del mercado y se ha diseñado tanto para obras nuevas como para reformas. Con múltiples unidades All in One, controladores en cascada y soluciones de confort interior, Aquarea ofrece ahorro energético y comodidad en cada proyecto, desde viviendas unifamiliares hasta sistemas centralizados.

AQUAREA



NOVEDAD

Aquarea EcoFlex. 2 en 1: confort eficiente con la máxima flexibilidad.

Una bomba de calor única que combina unidades interiores aire-aire con una unidad aire-agua con depósito de ACS. El último modelo ofrece una mayor flexibilidad:

- Recuperación de calor para agua caliente sanitaria
- Nueva unidad exterior conectable con hasta 3 unidades interiores aire-aire, incluidas las unidades Etheera y de conducto de perfil bajo
- Unidades interiores con nanoe™ X para un aire más limpio
- Calefacción fiable con hasta -25 °C

Aquarea All in One: menos espacio y mayor flexibilidad.

La gama de unidades interiores compactas All in One cuenta ahora con opciones de depósitos de ACS de 120, 185 y 260 l, lo que ofrece una mayor flexibilidad y reduce el tiempo y los costes de instalación, todo ello manteniendo la misma alta eficiencia.

Aquarea T-CAP serie M, alto rendimiento sea cual sea el clima.

- Disponible en capacidades de 9 a 30 kW
- Perfecto para renovaciones o proyectos de viviendas plurifamiliares
- Temperaturas de salida de agua de hasta 75 °C
- Tecnología T-CAP: mantiene la capacidad en una salida del agua a 55 °C con hasta -15 °C en exteriores
- Funciona con una temperatura exterior de hasta -28 °C

Big Aquarea T-CAP serie M, la solución ideal para instalaciones centralizadas de calefacción y ACS.

- Disponible en capacidades de 9 a 30 kW
- Perfecto para renovaciones o proyectos de viviendas plurifamiliares
- Temperaturas de salida de agua de hasta 75 °C
- Tecnología T-CAP: mantiene la capacidad en una salida del agua a 55 °C con hasta -15 °C en exteriores
- Funciona con una temperatura exterior de hasta -28 °C

Soluciones Aquarea para habitaciones.

Panasonic mejora el confort y el ahorro energético con una amplia gama de soluciones para habitaciones, que incluyen los Aquarea Air Smart Fan Coils o Aquarea Loop y la aplicación Aquarea Home, para controlar el confort en casa en cualquier momento y lugar.

Bombas de calor Aquarea ACS.

Las bombas de calor Aquarea ACS proporcionan agua caliente con un alto grado de eficiencia, lo que permite lograr una clasificación ErP A+. La gama incluye modelos de pared de 100 y 150 l, así como modelos de suelo de 200 y 260 l. Los modelos de suelo ofrecen un serpentín adicional opcional para la integración con otras fuentes de calor, como la calefacción central o las instalaciones solares.

Ventilación residencial con recuperación de calor.

Los sistemas de ventilación con recuperación de calor no solo proporcionan una buena calidad del aire interior, sino que también se han diseñado para recuperar el calor que, de otro modo, se perdería en la ventilación.

Aplicación Panasonic Comfort Cloud.

La aplicación Panasonic Comfort Cloud permite gestionar y supervisar cómodamente las funciones de calefacción, refrigeración y agua caliente de las bombas de calor Aquarea, así como controlar el consumo energético desde un solo dispositivo móvil.

Bombas de calor Aquarea + tado°, la solución integrada para un ahorro energético y un confort máximos.

tado° X permite el control de habitaciones y servicios inteligentes de gestión de energía.

Panasonic y tado° ofrecen un software de autocontrol especialmente adaptado y nuevos servicios para las bombas de calor aire-agua Aquarea que brindan un mayor nivel de comodidad y ahorro energético.

Soluciones en cascada Aquarea.

Conexión en cascada hasta 10 unidades con Aquarea periférico de cascada y control de las bombas de calor a través del smartphone, la tablet o el PC. Fácil control y supervisión de todas las unidades con la interfaz web P-Smart Edge.

P-Smart Nexus brinda un control inteligente en línea de múltiples ubicaciones, lo que permite una supervisión global remota de todos los lugares.

Gama de bombas de calor Aquarea

Sistemas hidráulicos Aquarea

El sistema hidráulico Aquarea simplifica la instalación al necesitar únicamente tuberías de agua entre la unidad exterior y el interior del edificio.

No requiere certificación F-gas



Tuberías de agua

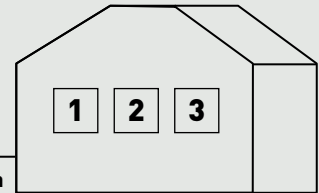

Opciones hidráulicas para unidades interiores

1 Unidades exteriores independientes + acumulador de ACS opcional.

Este sistema hidráulico sin unidad interior ofrece una gran flexibilidad de instalación, ideal para proyectos de renovación.

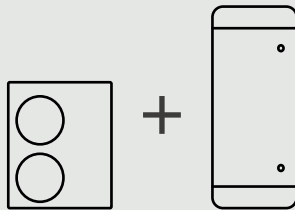

2 Unidad interior All in One.

La unidad All in One combina la unidad interior y un depósito de ACS, lo que permite simplificar la instalación y ahorrar espacio.

120 l - 185 l - 260 l



3 Unidad interior Bi-Bloc + ACS opcional.

Esta unidad de pared ofrece una instalación flexible con tamaños de depósito personalizables.



		5,0 kW	7,0 kW	9,0 kW	12,0 kW	16,0 kW	20,0 kW	25,0 kW	30,0 kW
Aquarea High Performance	1f	✓	✓	✓	✓	✓			
	3f			✓	✓	✓			
Aquarea T-CAP	1f			✓	✓				
	3f			✓	✓	✓	✓	✓	✓

Bombas de calor Aquarea ACS

Gracias a su compresor con refrigerante natural R290, las bombas de calor Aquarea ACS producen agua caliente sanitaria de forma eficiente y reducen significativamente el consumo de energía y las emisiones de CO₂ en comparación con las resistencias eléctricas y otros sistemas tradicionales.



Aquarea de Panasonic ofrece la solución ideal para cualquier proyecto, ya que mejora la eficiencia de los hogares y simplifica el proceso de instalación.

Sistemas split Aquarea

El sistema split Aquarea consta de una unidad exterior independiente y una unidad interior conectada por medio de tuberías de refrigerante. No requiere protección anticongelante para las tuberías exteriores, ni siquiera durante largos periodos de inactividad en climas fríos.

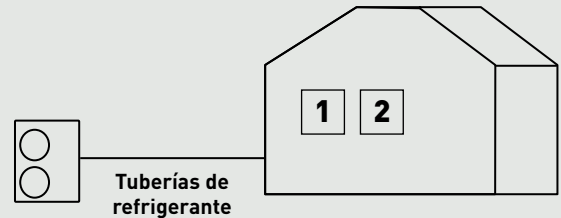

Opciones para unidad interior

1 Unidad interior All in One.

La unidad All in One combina la unidad interior y un depósito de ACS, lo que permite simplificar la instalación y ahorrar espacio.

185 l - 260 l



2 Unidad interior Bi-Bloc + ACS opcional.

Esta unidad de pared ofrece una instalación flexible con tamaños de depósito personalizables.



		3,0 kW	5,0 kW	7,0 kW	9,0 kW	12,0 kW	16,0 kW
Aquarea High Performance	1f	✓	✓	✓	✓	✓	✓
	3f				✓	✓	✓
Aquarea T-CAP	1f				✓	✓	
	3f				✓	✓	✓

Aquarea EcoFleX

La bomba de calor Aquarea EcoFleX, diseñada para nuevas instalaciones, combina una unidad con conducto de aire con la tecnología nanoe™ X y un depósito de agua caliente sanitaria. Proporciona agua caliente, calefacción, refrigeración y un aire más limpio, todo ello con un extraordinario nivel de eficiencia, ahorro energético y bajas emisiones de CO₂.

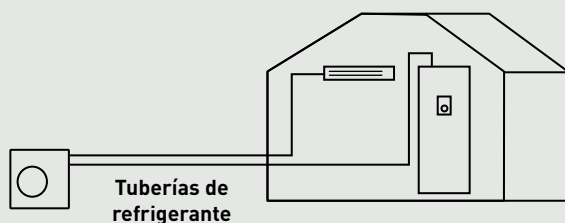

Calefacción confortable y tranquilidad con la solución Aquarea

Aquarea Air Smart Fan Coils.

Unidades Fan Coil elegantes y compactas para un mayor confort y ahorro energético.

Aquarea Air Smart Fan Coil – Suelo.
Fan Coils más estrechos y delgados.



Aquarea Air Smart Fan Coil – Pared.
El más delgado y silencioso de su clase.

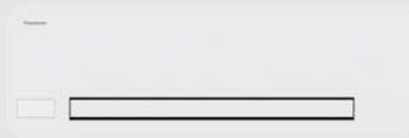

Aquarea Air Smart Fan Coil de conductos o de conductos multizona.
Solo 185 mm para la versión de baja silueta.
Gestión integrada de múltiples zonas (2-5 zonas, con la gama multizona).



Flex Air / Flex Air Smart Fan Coils.

Una amplia gama de unidades Fan Coil orientadas a aplicaciones comerciales.

Flex Air Smart Fan Coil – Pared – FK1.
Diseño elegante. nanoe™ X (Generador Mark 3).

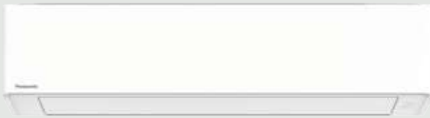

Flex Air Smart Fan Coil – Conducto de presión estática media – FF1.
nanoe™ X (Generador Mark 3).



nanoe™ X

Flex Air Fan Coil “confort”.
Unidades de suelo y techo con una alta flexibilidad de configuración.



Panasonic amplía su compromiso con el confort y el ahorro energético más allá de las bombas de calor ofreciendo una amplia gama de soluciones para aumentar la comodidad en interiores.

Aquarea Loop, la bomba de calor con circuito de agua para edificios plurifamiliares.

Reemplaza eficientemente los radiadores existentes en sistemas de calefacción central.



Amplia gama de depósitos de agua, depósito de ACS, depósitos de inercia y depósitos combinados disponible.



Unidades de ventilación residencial.

Aquarea Vent - unidades de ventilación en contracorriente.

Apta para casas unifamiliares o apartamentos.
Recuperación del calor sensible y de alta eficiencia.



Unidad de ventilación con recuperación de calor.

Diseñado para superficies de hasta unos 140 m².
Intercambiador de calor rotativo de alta eficiencia energética con ventiladores de velocidad variable con tecnología EC.



Solución tado° para control de calefacción en habitaciones y gestión inteligente de la energía.

Optimización de la eficiencia y el ahorro sin renunciar a una temperatura agradable en todo momento.

Los clientes de calefacción inteligente tado° ahorran una media del 22 % en su consumo energético.

* Basado en datos internos promediados entre todos los clientes de tado° recopilados hasta el 11/2023.



Soluciones en cascada.

Aumento de la capacidad hasta los 300 kW conectando las bombas de calor Aquarea en cascada.



Aquarea Service Cloud.

Para el mantenimiento a distancia de la bomba de calor Aquarea.



A la vanguardia de la innovación en calefacción: Panasonic Aquarea con refrigerante natural R290

Las bombas de calor aire-agua Aquarea con refrigerante R290 ofrecen una solución avanzada y eficiente desde el punto de vista energético para calefacción, refrigeración y agua caliente sanitaria, con un rendimiento excepcional, en línea con nuestro objetivo de una sociedad sin emisiones y nuestro plan GREEN IMPACT.



0,02 Potencial de Calentamiento Global

Las nuevas series de Panasonic están diseñadas con el refrigerante natural líder del sector R290, que tiene un bajo potencial de calentamiento global (GWP) de sólo 0,02, lo que ayuda a reducir las emisiones de CO₂ y el impacto medioambiental.

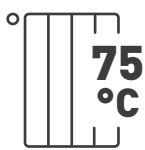

Agua de salida.

Hasta 75 °C de salida del agua hasta -15 °C en exteriores.

* -10 °C para la serie L. Hasta 15 °C en exteriores para los modelos de 20, 25 y 30 kW.

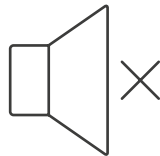

Funcionamiento silencioso.

Solo 27 dB(A) de presión sonora a 5 m*.

* Cálculo de la presión sonora para WH-WDG05LE5, en posición libre, A +7 °C, W 35 °C en modo Quiet 3

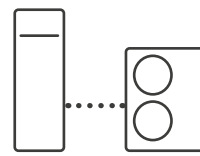

Instalación hidráulica flexible.

Conexión hidráulica entre interior y exterior.



Fabricado y diseñado por Panasonic.

Unidades exteriores fiables con compresor Panasonic.

Salida de agua. Alto rendimiento en condiciones extremas

Excelente solución para el reequipamiento de sistemas de calefacción.

El compresor funciona sin calefacción de apoyo hasta temperaturas ambiente de $-28\text{ }^{\circ}\text{C}$, y puede integrarse junto a los radiadores existentes con una temperatura de impulsión de agua elevada de hasta $75\text{ }^{\circ}\text{C}$ a $-15\text{ }^{\circ}\text{C}$ de temperatura exterior.

Incluso a $-28\text{ }^{\circ}\text{C}$ de temperatura exterior, puede suministrar agua caliente a $55\text{ }^{\circ}\text{C}$.

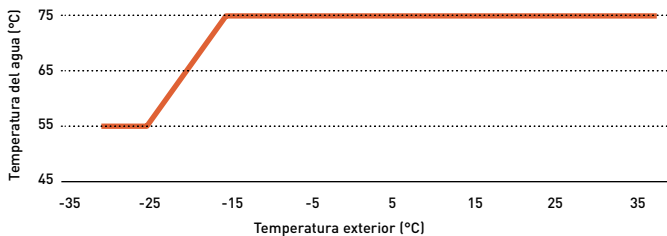

* Para los modelos de 9, 12 y 16 kW de la serie M. En caso de funcionamiento de la serie L hasta $-25\text{ }^{\circ}\text{C}$ y salida del agua de $75\text{ }^{\circ}\text{C}$ hasta $-10\text{ }^{\circ}\text{C}$ ambiente.

Proceso de esterilización sin resistencia eléctrica.

También puede alcanzar una temperatura del agua caliente sanitaria de hasta $65\text{ }^{\circ}\text{C}$ sin necesidad de utilizar el calentador eléctrico, por lo que la esterilización del depósito puede realizarse con el funcionamiento de la bomba de calor.

Funcionamiento silencioso. La exclusiva arquitectura de bajo ruido de Panasonic

El compresor, que es una de las principales fuentes de ruido, está equipado con una estructura de doble fondo para proporcionar una estructura segura y silenciosa que no moleste a los vecinos en zonas residenciales concurridas.

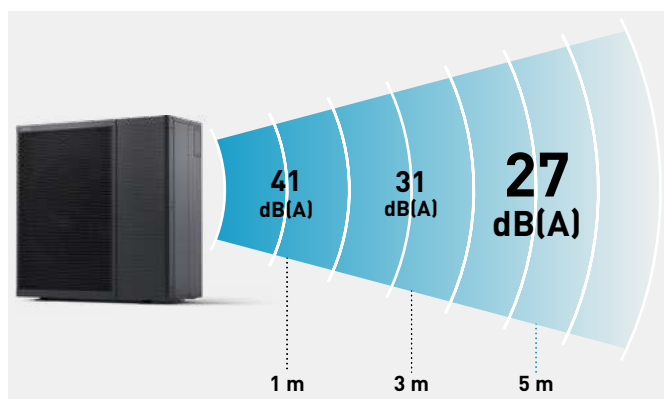

* Cálculo de la presión sonora para WH-WDG05LE5, en posición libre, A $+7\text{ }^{\circ}\text{C}$, A $35\text{ }^{\circ}\text{C}$ en modo Quiet 3.

Fabricado y diseñado por Panasonic

Aquarea High Performance serie L de 5 a 9 kW.



Adaptador
Wi-Fi incluido

Aquarea High Performance serie M de 9 a 16 kW.

Aquarea T-CAP serie M de 9 a 30 kW.



Adaptador
Wi-Fi incluido

* Comprobar la disponibilidad de unidades y combinaciones.



Instalación hidráulica flexible

La instalación del sistema es 100 % hidráulica, con sólo tuberías de agua entre la unidad exterior y el interior de la vivienda.





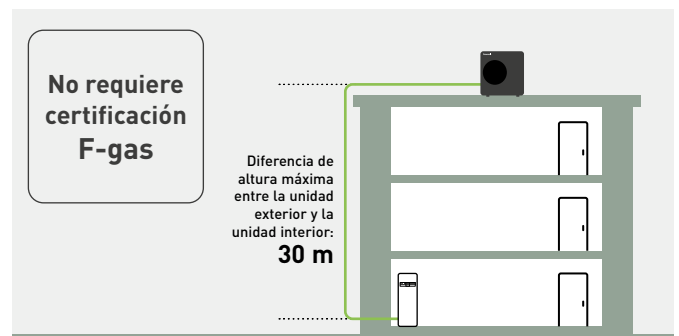















Más espacio para vivir en casa.

No se necesitan medidas de seguridad interiores para las tuberías de refrigerante o gas combustible.



* Para la serie L sólo cuando la unidad exterior está instalada por encima de la unidad interior, y la presión del agua no supera 1 bar en la unidad exterior.

























Sistemas hidráulicos Aquarea

Aquarea High Performance	5 kW	7 kW	9 kW	12 kW	16 kW
<p>P. 21, 22</p> <p> R290</p> <p>All in One - R290 1f - 3f</p>	 <p>WH-ADC0509L3E51 WH-ADC0509L3E5 1) WH-ADC0509L3E5B WH-ADC0509L3E5AN 1) WH-WDG05LE5</p>	 <p>WH-ADC0509L3E51 WH-ADC0509L3E5 1) WH-ADC0509L3E5B WH-ADC0509L3E5AN 1) WH-WDG07LE5</p>	 <p>WH-ADC0509L3E51 WH-ADC0509L3E5 1) WH-ADC0509L3E5B WH-ADC0509L3E5AN 1) WH-WDG09LE5</p> <p>WH-ADC0316M9E81 WH-ADC0316M9E82 WH-ADC0316M9E8AN2 WH-ADC0316M9E83 WH-ADC0316M9E8AN3 NUEVO WH-WDG09ME8</p>	 <p>WH-ADC0916M3E51 WH-ADC0916M3E52 1) WH-ADC0916M3E5AN2 WH-ADC0916M3E53 1) WH-ADC0916M3E5AN3 WH-ADC0316M9E81 WH-ADC0316M9E82 WH-ADC0316M9E8AN2 WH-ADC0316M9E83 WH-ADC0316M9E8AN3 NUEVO WH-WDG12ME5 WH-WDG12ME8</p>	 <p>WH-ADC0916M3E51 WH-ADC0916M3E52 1) WH-ADC0916M3E5AN2 WH-ADC0916M3E53 1) WH-ADC0916M3E5AN3 WH-ADC0316M9E81 WH-ADC0316M9E82 WH-ADC0316M9E8AN2 WH-ADC0316M9E83 WH-ADC0316M9E8AN3 NUEVO WH-WDG16ME5 WH-WDG16ME8</p>
<p>P. 21, 22</p> <p> R290</p> <p>Bi-bloc - R290 1f - 3f</p>	 <p>WH-SDC0509L3E5 1) WH-WDG05LE5</p>	 <p>WH-SDC0509L3E5 1) WH-WDG07LE5</p>	 <p>WH-SDC0509L3E5 1) WH-WDG09LE5</p> <p>WH-SDC0916M3E5 1) WH-SDC0316M9E8 NUEVO WH-WDG09ME8</p>	 <p>WH-SDC0916M3E5 1) WH-SDC0316M9E8 NUEVO WH-WDG12ME5 WH-WDG12ME8</p>	 <p>WH-SDC0916M3E5 1) WH-SDC0316M9E8 NUEVO WH-WDG16ME5 WH-WDG16ME8</p>
<p>P. 22</p> <p> R290</p> <p>Módulo de control - R290 1f - 3f</p>			 <p>WH-CME8 NUEVO WH-WDG09ME8</p>	 <p>WH-CME5 WH-CME8 NUEVO WH-WDG12ME5 WH-WDG12ME8</p>	 <p>WH-CME5 WH-CME8 NUEVO WH-WDG16ME5 WH-WDG16ME8</p>
<p>P. 22</p> <p> R290</p> <p>Unidades exteriores independientes - R290 2) 1f - 3f</p>			 <p>NUEVO WH-WDG09ME8</p>	 <p>NUEVO WH-WDG12ME5 WH-WDG12ME8</p>	 <p>NUEVO WH-WDG16ME5 WH-WDG16ME8</p>
<p>P. 23</p> <p>Monobloc - R32 1f</p>	 <p>NUEVO WH-MDC05J3E5-1</p>	 <p>NUEVO WH-MDC07J3E5-1</p>	 <p>NUEVO WH-MDC09J3E5-1</p>		

Modelos con refrigerante R290. Modelos con refrigerante R32.

1) Se requiere CZ-RTW2TAW1C.

WH-__E5 monofásica // WH-__E8 trifásica.







Aquarea T-CAP	9 kW	12 kW	16 kW	20 kW	25 kW	30 kW
<p>P. 24</p> <p> R290</p> <p>All in One - R290 1f - 3f</p>	 <p>WH-ADC0916M3E51 WH-ADC0916M3E52 ¹⁾ WH-ADC0916M3E5AN2 WH-ADC0916M3E53 ¹⁾ WH-ADC0916M3E5AN3 WH-ADC0316M9E81 WH-ADC0316M9E82 WH-ADC0316M9E8AN2 WH-ADC0316M9E83 WH-ADC0316M9E8AN3 WH-WXG09ME5 WH-WXG09ME8</p>	 <p>WH-ADC0916M3E51 WH-ADC0916M3E52 ¹⁾ WH-ADC0916M3E5AN2 WH-ADC0916M3E53 ¹⁾ WH-ADC0916M3E5AN3 WH-ADC0316M9E81 WH-ADC0316M9E82 WH-ADC0316M9E8AN2 WH-ADC0316M9E83 WH-ADC0316M9E8AN3 WH-WXG12ME5 WH-WXG12ME8</p>	 <p>WH-ADC0316M9E81 WH-ADC0316M9E82 WH-ADC0316M9E8AN2 WH-ADC0316M9E83 WH-ADC0316M9E8AN3 WH-WXG16ME8</p>			
<p>P. 24</p> <p> R290</p> <p>Bi-bloc - R290 1f - 3f</p>	 <p>WH-SDC0916M3E5 ¹⁾ WH-SDC0316M9E8 WH-WXG09ME5 WH-WXG09ME8</p>	 <p>WH-SDC0916M3E5 ¹⁾ WH-SDC0316M9E8 WH-WXG12ME5 WH-WXG12ME8</p>	 <p>WH-SDC0316M9E8 WH-WXG16ME8</p>			
<p>P. 24, 26</p> <p> R290</p> <p>Módulo de control - R290 1f - 3f</p>	 <p>WH-CME5 WH-CME8 WH-WXG09ME5 WH-WXG09ME8</p>	 <p>WH-CME5 WH-CME8 WH-WXG12ME5 WH-WXG12ME8</p>	 <p>WH-CME8 WH-WXG16ME8</p>	 <p>WH-CME8L WH-WXG20ME8</p>	 <p>WH-CME8L WH-WXG25ME8</p>	 <p>WH-CME8L WH-WXG30ME8</p>
<p>P. 24, 26</p> <p> R290</p> <p>Unidades exteriores independientes - R290 ²⁾ 1f - 3f</p>	 <p>WH-WXG09ME5 WH-WXG09ME8</p>	 <p>WH-WXG12ME5 WH-WXG12ME8</p>	 <p>WH-WXG16ME8</p>	 <p>WH-WXG20ME8</p>	 <p>WH-WXG25ME8</p>	 <p>WH-WXG30ME8</p>
<p>P. 27</p> <p>Monobloc - R32 1f - 3f</p>	 <p>WH-MXC09J3E5-1 WH-MXC09J3E8-1</p>	 <p>WH-MXC12J6E5-1 WH-MXC12J9E8-1</p>	 <p>WH-MXC16J9E8-1</p>			

Modelos con refrigerante R290. Modelos con refrigerante R32.

¹⁾ Se requiere CZ-RTW2TAW1C.

WH-__E5 monofásica // WH-__E8 trifásica.

Sistemas split Aquarea

Aquarea EcoFlex		7,1 kW					9,5 kW
P. 29	EcoFlex · R32 1f						
		WH-ADF0309J3E5CM CU-2WZ71YBE5 S-71WF3E					NUEVO WH-ADF0309K3E5M WH-ADF0309K3E5ANM CU-4WZ90CBE5 CS-MZ16CKE CS-Z20CKEW CS-Z25CKEW CS-Z35CKEW CS-Z42CKEW CS-Z50CKEW CS-Z71CKEW CS-MZ20CD3EA CS-Z25CD3EAW CS-Z35CD3EAW CS-Z50CD3EAW CS-Z60CD3EAW S-71WF3E
Aquarea High Performance		3 kW	5 kW	7 kW	9 kW	12 kW	16 kW
P. 30, 31, 32, 33, 34	All in One · R32 1f - 3f						
		WH-ADC0309K3E5 ¹⁾ WH-ADC0309K3E5B WH-ADC0309K3E5AN ¹⁾ WH-UDZ03KE5	WH-ADC0309K3E5 ¹⁾ WH-ADC0309K3E5B WH-ADC0309K3E5AN ¹⁾ WH-UDZ05KE5	WH-ADC0309K3E5 ¹⁾ WH-ADC0309K3E5B WH-ADC0309K3E5AN ¹⁾ WH-UDZ07KE5	WH-ADC0309K3E5 ¹⁾ WH-ADC0309K3E5B WH-ADC0309K3E5AN ¹⁾ WH-UDZ09KE5 WH-ADC0912K9E8 WH-ADC0912K9E8AN WH-ADC0912K9E83 WH-ADC0912K9E8AN3 WH-UDZ09KE8	WH-ADC0912K6E5 WH-ADC0912K6E5AN WH-ADC0912K6E53 WH-ADC0912K6E5AN3 WH-UDZ12KE5	WH-ADC16K6E5 WH-ADC16K6E5AN WH-ADC16K6E53 WH-ADC16K6E5AN3 WH-UDZ16KE5
P. 35	Bi-bloc · R32 1f - 3f						
		WH-SDC0309K3E5 ¹⁾ WH-UDZ03KE5	WH-SDC0309K3E5 ¹⁾ WH-UDZ05KE5	WH-SDC0309K3E5 ¹⁾ WH-UDZ07KE5	WH-SDC0309K3E5 ¹⁾ WH-UDZ09KE5 WH-SDC09K3E8 ¹⁾ WH-UDZ09KE8	WH-SDC12K6E5 WH-UDZ12KE5	WH-SDC16K6E5 WH-UDZ16KE5 WH-SDC16K9E8 WH-UDZ16KE8

Modelos con refrigerante R32.
WH-__E5 monofásica // WH-__E8 trifásica.

Aquarea T-CAP		9 kW	12 kW	16 kW
P. 37, 38	All in One · R32 1f - 3f			
		WH-ADC0912K6E5 WH-ADC0912K6E5AN WH-ADC0912K6E53 WH-ADC0912K6E5AN3 WH-UXZ09KE5 WH-ADC0912K9E8 WH-ADC0912K9E8AN WH-ADC0912K9E83 WH-ADC0912K9E8AN3 WH-UXZ09KE8	WH-ADC0912K6E5 WH-ADC0912K6E5AN WH-ADC0912K6E53 WH-ADC0912K6E5AN3 WH-UXZ12KE5 WH-ADC0912K9E8 WH-ADC0912K9E8AN WH-ADC0912K9E83 WH-ADC0912K9E8AN3 WH-UXZ12KE8	WH-ADC16K9E8 WH-ADC16K9E8AN WH-ADC16K9E83 WH-ADC16K9E8AN3 WH-UXZ16KE8
P. 39	Bi-bloc · R32 1f - 3f			
		WH-SXC09K3E5 ¹⁾ WH-UXZ09KE5 WH-SXC09K3E8 ¹⁾ WH-UXZ09KE8	WH-SXC12K6E5 WH-UXZ12KE5 WH-SXC12K9E8 WH-UXZ12KE8	WH-SXC16K9E8 WH-UXZ16KE8

Modelos con refrigerante R32.
 WH-__E5 monofásica // WH-__E8 trifásica.

Bomba de calor Aquarea ACS

Bomba de calor Aquarea ACS		100 l	150 l	200 l	260 l
P. 54	 Bomba de calor Aquarea ACS · R290 1f				
		P-DHW100AE5	P-DHW150AE5	P-DHW200AE5 P-DHW200CAE5	P-DHW260AE5 P-DHW260CAE5

Herramientas de diseño de Aquarea que hacen la vida más fácil

El conjunto de herramientas de diseño de Aquarea creadas para optimizar el flujo de trabajo profesional en proyectos Aquarea. Estos recursos están diseñados para que los procesos de planificación sean más eficientes.

Aquarea Designer.

Con la herramienta online Aquarea Designer de Panasonic, los proyectos pueden desarrollarse de manera sencilla. Esta herramienta de diseño aire-agua se ha optimizado para ayudar a los profesionales de calefacción, ventilación y aire acondicionado a elegir la bomba de calor aire-agua Aquarea más adecuada para una aplicación concreta, a comparar los ahorros con otras fuentes de calor y a calcular las emisiones de CO₂ de manera muy rápida.

El sistema puede elaborar un informe de diseño de la bomba de calor que incluye:

- Información sobre el cliente y el proyecto en general
- Datos específicos del sistema de calefacción
- Dimensionamiento de la bomba de calor, con información sobre la bomba de calor Panasonic elegida
- Cálculos de la demanda de energía y factores de rendimiento
- Reducción de CO₂, según las diferentes fuentes de energía
- Comparación de los costes económicos o de funcionamiento anuales [opcional]

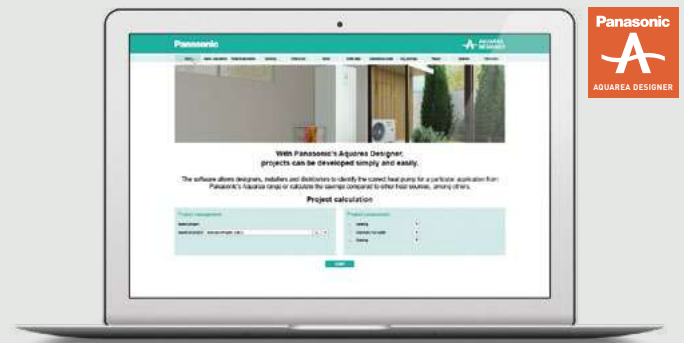

Disponible en PRO Club.

Generador de esquemas hidráulicos.

El generador de esquemas hidráulicos Aquarea (HSG) permite a los usuarios seleccionar un esquema hidráulico en función de los requisitos de su instalación. Se adjuntará el esquema de conexión eléctrica correspondiente y la lista de componentes.

Las últimas funcionalidades y mejoras incluyen:

- Una moderna interfaz de usuario
- Selección de accesorios por modelo
- Opciones ampliadas en relación con el depósito de inercia
- Detalles adicionales sobre el refrigerante y las especificaciones hidráulicas

Disponible en PRO Club.

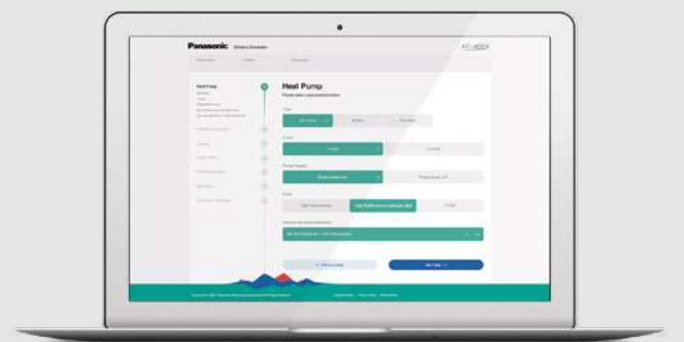

Panasonic PRO Club es compatible con todos los dispositivos, ordenadores, tabletas y smartphones.

Visita www.panasonicproclub.com o mediante smartphone usando este QR.

PRO Club 



Sistema hidráulico Aquarea High Performance

Sistema hidráulico Aquarea High Performance serie L. Monofásica · R290

75 °C de temperatura del agua a -10 °C en el exterior.

Adaptador Wi-Fi incluido para un control inteligente a través de la aplicación Panasonic Comfort Cloud.

Rango de funcionamiento de hasta -25 °C en modo calefacción.



Incluido



Tabla de combinaciones						Unidad exterior				
						Potencia calorífica				
						Monofásica (alimentación en la unidad interior)				
						5,0 kW	7,0 kW	9,0 kW		
						WH-WDG05LE5	WH-WDG07LE5	WH-WDG09LE5		
						3.625	4.365	4.704		
Unidad interior	Depósito de ACS	Capacidad de la resistencia eléctrica de apoyo	2 zonas	Ánodo eléctrico	PVPR €					
All in One hidráulico	1f	120 l	3 kW	—	—	WH-ADC0509L3E51	4.368	✓	✓	✓
		185 l	3 kW	—	—	WH-ADC0509L3E5	4.368	✓	✓	✓
		185 l	3 kW	—	✓	WH-ADC0509L3E5AN	4.965	✓	✓	✓
		185 l	3 kW	✓	—	WH-ADC0509L3E5B	5.854	✓	✓	✓
Bi-bloc hidráulico	1f	—	3 kW	—	—	WH-SDC0509L3E5	2.537	✓	✓	✓

Unidad exterior	Potencia calorífica / COP		Potencia frigorífica / EER	SCOP	Clase energética (calorífica)	Información sobre las tuberías		Potencia sonora ¹⁾	Dimensiones	Peso	
	A +7 °C, A 35 °C	A +7 °C, A 55 °C	A 35 °C, A 18 °C	A 35 °C / A 55 °C	A 35 °C / A 55 °C	Rango de longitud de tubería (estándar / máx.)	Desnivel de altura (int./ext.)	Calor	Al x An x Pr		
	kW/COP	kW/COP	kW/EER		A+++ a D	m	m	dB(A)	mm	kg	
1f	WH-WDG05LE5	5,00/5,05	5,00/3,07	5,00/5,00	5,06/3,63	A+++ / A++	5/30	10	52	996 x 980 x 430	98
	WH-WDG07LE5	7,00/4,93	7,00/2,98	7,00/4,73	4,96/3,62	A+++ / A++	5/30	10	53	996 x 980 x 430	98
	WH-WDG09LE5	9,00/4,55	8,90/3,03	9,00/4,19	4,84/3,67	A+++ / A++	5/30	10	54	996 x 980 x 430	97

Unidad interior	Volumen de agua	ERP del depósito ACS	Clase energética ²⁾	Información sobre las tuberías			Información eléctrica			Dimensiones	Peso	
				Conector de tubería de agua	Resistencia eléctrica de apoyo	Seccionador recomendado	Sección mínima del cable para alimentación conjunta	Al x An x Pr				
	L	A+ a F		Calefacción	ACS	Int. / ext.	kW	A	mm ²	mm	kg	
All in One												
	1f	WH-ADC0509L3E51	120	A+	1/4	3/4	1/1	3,00	25/16	3x2,5/3x1,5	1293 x 599 x 602	79
	1f	WH-ADC0509L3E5	185	A+	1/4	3/4	1/1	3,00	25/16	3x2,5/3x1,5	1642 x 599 x 602	93
All in One con ánodo eléctrico												
1f	WH-ADC0509L3E5AN	185	A+	1/4	3/4	1/1	3,00	25/16	3x2,5/3x1,5	1642 x 599 x 602	93	
All in One 2 zonas												
1f	WH-ADC0509L3E5B	185	A+	1/4	3/4	1/1	3,00	25/16	3x2,5/3x1,5	1642 x 599 x 602	101	
Bi-bloc												
1f	WH-SDC0509L3E5	—	—	R1 1/4	—	1/1	3,00	25/16	3x2,5/3x1,5	892 x 500 x 348	33	

1) Potencia sonora de acuerdo con EN 12102 en las condiciones de la norma EN 14825 (carga parcial). 2) Escala de A+ a F. En combinación con las unidades exteriores WH-WDG05LE5, WH-WDG07LE5 o WH-WDG09LE5 3) El fusible o interruptor diferencial y sección mínima de cable son los indicados de acuerdo con el REBT. Estos valores podrían variar en función de la longitud, tipo e instalación del cable contempladas en el REBT. La sección de cable para alimentación conjunta contempla la alimentación de una resistencia eléctrica de 3 kW. * Cálculos EER y COP realizados de acuerdo con EN 14511. ** Este producto se ha diseñado para cumplir la norma europea sobre agua potable (UE) 2020/2184. La vida útil del producto no está garantizada en caso del uso de agua subterránea, como agua de manantiales o pozos, el uso de agua del grifo si contiene sales u otras impurezas, o en áreas de calidad del agua ácida. Los costes de mantenimiento y garantía relacionados con estos casos son responsabilidad del cliente.

A la vanguardia de la innovación en calefacción: Panasonic Aquarea con refrigerante natural R290.



Hasta 75 °C de salida del agua hasta -15 °C en exteriores*.

* -10 °C para la serie L. Hasta 15 °C en exteriores para los modelos de 20, 25 y 30 kW.

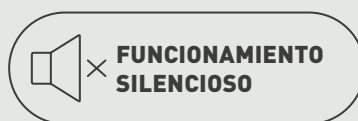

Solo 27 dB(A) de presión sonora a 5 m*.

* Cálculo de la presión sonora para WH-WDG05LE5, en posición libre, A +7 °C, W 35 °C en modo Quiet 3.



Conexión hidráulica entre interior y exterior.



Unidades exteriores fiables con compresor Panasonic.

Sistema hidráulico Aquarea High Performance

NUEVO sistema hidráulico Aquarea High Performance serie M. Monofásica / trifásica · R290

75 °C de temperatura del agua a -15 °C en el exterior.

Incluye adaptador Wi-Fi para control inteligente mediante la aplicación Panasonic Comfort Cloud.

Rango de funcionamiento de hasta -25 °C en modo calefacción.

Tabla de combinaciones	Depósito de ACS	Capacidad de la resistencia eléctrica de apoyo	Ánodo eléctrico	Unidad exterior							
				Potencia calorífica							
				Monofásica			Trifásica				
				12,0 kW	16,0 kW	9,0 kW	12,0 kW	16,0 kW			
				WH-WDG12ME5	WH-WDG16ME5	WH-WDG09ME8	WH-WDG12ME8	WH-WDG16ME8			
Unidad interior				PVPR €	6.969	7.869	6.222	8.014	9.050		
All in One hidráulico	1f	120 l	3 kW	—	WH-ADC0916M3E51	4.784	✓	✓	—	—	—
		185 l	3 kW	—	WH-ADC0916M3E52	4.931	✓	✓	—	—	—
		185 l	3 kW	✓	WH-ADC0916M3E5AN2	5.407	✓	✓	—	—	—
		260 l	3 kW	—	WH-ADC0916M3E53	5.181	✓	✓	—	—	—
	3f	260 l	3 kW	✓	WH-ADC0916M3E5AN3	5.555	✓	✓	—	—	—
		120 l	9 kW	—	WH-ADC0316M9E81	4.346	✓	✓	✓	✓	✓
		185 l	9 kW	—	WH-ADC0316M9E82	5.119	✓	✓	✓	✓	✓
		185 l	9 kW	✓	WH-ADC0316M9E8AN2	5.641	✓	✓	✓	✓	✓
		260 l	9 kW	—	WH-ADC0316M9E83	5.723	✓	✓	✓	✓	✓
		260 l	9 kW	✓	WH-ADC0316M9E8AN3	6.213	✓	✓	✓	✓	✓
Bi-bloc hidráulico	1f	—	3 kW	—	WH-SDC0916M3E5	2.778	✓	✓	—	—	—
	3f	—	9 kW	—	WH-SDC0316M9E8	2.995	✓	✓	✓	✓	✓
Módulo de control	1f	—	—	—	WH-CME5	1.691	✓	✓	—	—	—
	3f	—	—	—	WH-CME8	1.691	✓	✓	✓	✓	✓
Mando de pared con adaptador Wi-Fi	—	—	—	—	CZ-RTW2TAW1C	468	✓	✓	✓	✓	✓

Unidad exterior	Potencia calorífica / COP		Potencia frigorífica / EER	SCOP	Clase energética (calorífica)	Información sobre las tuberías		Potencia sonora ¹⁾	Dimensiones	Peso	
	A +7 °C, A 35 °C	A +7 °C, A 55 °C	A 35 °C, A 18 °C	A 35 °C / A 55 °C	A 35 °C / A 55 °C	Rango de longitud de tubería (estándar / máx.)	Desnivel de altura (int./ext.)	Calor	Al x An x Pr	kg	
	kW/COP	kW/COP	kW/EER		A+++ a D	m	m	dB(A)	mm		
1f	WH-WDG12ME5	12,00/4,88	12,00/3,06	9,00/5,26	4,65/3,50	A+++ / A++	5/30	30	55	1520 x 1200 x 370	147
	WH-WDG16ME5	16,00/4,65	14,70/3,00	9,00/5,26	4,58/3,58	A+++ / A++	5/30	30	58	1520 x 1200 x 370	147
	WH-WDG09ME8*	9,00/5,10	9,00/3,10	9,00/5,26	4,60/3,40	A+++ / A++	5/30	30	54	1520 x 1200 x 370	151
3f	WH-WDG12ME8*	12,00/4,88	12,00/3,06	9,00/5,26	4,65/3,50	A+++ / A++	5/30	30	55	1520 x 1200 x 370	151
	WH-WDG16ME8*	16,00/4,65	14,70/3,00	9,00/5,26	4,58/3,58	A+++ / A++	5/30	30	58	1520 x 1200 x 370	151

* Datos provisionales.

Serie M Aquarea All in One hidráulica

La solución definitiva para ahorrar espacio.

Disponibles en depósito de agua caliente sanitaria de 120, 185 y 260 l. Además, tan solo ocupa un espacio de 599 x 602 mm.

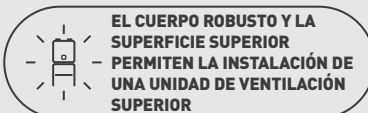
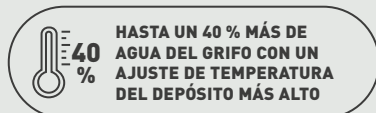
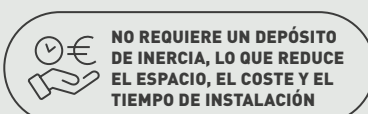
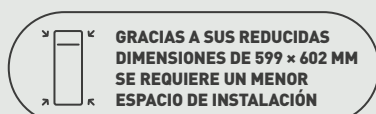

NOVEDAD



Incluido



Unidad interior	Volumen de agua L	ERP del depósito ACS Clase energética ²⁾ A+ a F	Información sobre las tuberías			Información eléctrica			Dimensiones Al x An x Pr mm	Peso kg	
			Conector de tubería de agua Pulg.	Calefacción ACS Pulg.	Int. / ext. Pulg.	Resistencia eléctrica de apoyo kW	Seccionador recomendado ³⁾ A	Sección mínima del cable para alimentación conjunta ³⁾ mm ²			
All in One											
1f	WH-ADC0916M3E51	120	A	1¼	¾	1¼/1¼	3,00	15/16	3x1,5	1293 x 599 x 602	73
	WH-ADC0916M3E52	185	A+	1¼	¾	1¼/1¼	3,00	15/16	3x1,5	1642 x 599 x 602	88
	WH-ADC0916M3E53	260	A+	1¼	¾	1¼/1¼	3,00	15/16	3x1,5	2036 x 599 x 602	105
3f	WH-ADC0316M9E81	120	—	1¼	¾	1¼/1¼	9,00	20	5x1,5	1293 x 599 x 602	77
	WH-ADC0316M9E82	185	—	1¼	¾	1¼/1¼	9,00	20	5x1,5	1642 x 599 x 602	89
	WH-ADC0316M9E83	260	—	1¼	¾	1¼/1¼	9,00	20	5x1,5	2036 x 599 x 602	105
All in One con ánodo eléctrico											
1f	WH-ADC0916M3E5AN2	185	A+	1¼	¾	1¼/1¼	3,00	15/16	3x1,5	1642 x 599 x 602	88
	WH-ADC0916M3E5AN3	260	A+	1¼	¾	1¼/1¼	3,00	15/16	3x1,5	2036 x 599 x 602	105
3f	WH-ADC0316M9E8AN2	185	—	1¼	¾	1¼/1¼	9,00	20	5x1,5	1642 x 599 x 602	89
	WH-ADC0316M9E8AN3	260	—	1¼	¾	1¼/1¼	9,00	20	5x1,5	2036 x 599 x 602	105
Bi-bloc											
1f	WH-SDC0916M3E5	—	—	1¼	—	1¼/1¼	3,00	15/16	3x1,5	892 x 500 x 348	28
3f	WH-SDC0316M9E8	—	—	1¼	—	1¼/1¼	9,00	20	5x1,5	892 x 500 x 348	28
Módulo de control											
		Resistencia eléctrica de apoyo de suministro local kW	Seccionador recomendado ³⁾ A	Sección mínima del cable para alimentación conjunta ³⁾ mm ²		Tamaño del cable de conexión a la unidad exterior mm ²		Dimensiones Al x An x Pr mm		Peso kg	
1f	WH-CME5	Hasta 3 kW	16	3x1,5		2x0,75		454 x 520 x 116		7	
3f	WH-CME8	Hasta 9 kW	30	3x4,0		2x0,75		454 x 520 x 116		7	

1) Potencia sonora de acuerdo con EN 12102 en las condiciones de la norma EN 14825 (carga parcial). 2) Escala de A+ a F. Clase energética A con la unidad exterior de 16 kW. 3) El fusible o interruptor diferencial y sección mínima de cable son los indicados de acuerdo con el REBT. Estos valores podrían variar en función de la longitud, tipo e instalación del cable contempladas en el REBT. La sección de cable para alimentación conjunta contempla la alimentación de una resistencia eléctrica de 3 kW. * Cálculos EER y COP realizados de acuerdo con EN 14511. ** Este producto se ha diseñado para cumplir la norma europea sobre agua potable (UE) 2020/2184. La vida útil del producto no está garantizada en caso del uso de agua subterránea, como agua de manantiales o pozos, el uso de agua del grifo si contiene sales u otras impurezas, o en áreas de calidad del agua ácida. Los costes de mantenimiento y garantía relacionados con estos casos son responsabilidad del cliente.

NUEVO Aquarea High Performance Monobloc serie J. Monofásica – MDC · R32

Adaptador Wi-Fi opcional (CZ-TAW1B).

Rango de funcionamiento de hasta -20 °C en modo calefacción.

NOVEDAD

Opcional



Unidad exterior	Potencia calorífica / COP		Potencia frigorífica / EER	Calefacción A 35 °C / A 55 °C		Potencia sonora ¹⁾	Dimensiones / Peso Al x An x Pr mm / kg	PVPR €	
	A +7 °C, A 35 °C kW/COP	A +7 °C, A 55 °C kW/COP	A 35 °C, A 18 °C kW/EER	SCOP	Clase energética A+++ a D	Calor dB(A)			
1f	WH-MDC05J3E5-1	5,00/5,08	5,00/3,01	5,00/5,05	5,12/3,63	A+++ / A++	59	865 x 1283 x 320 / 99	3.400
	WH-MDC07J3E5-1	7,00/4,76	7,00/2,82	7,00/4,73	4,90/3,32	A+++ / A++	59	865 x 1283 x 320 / 104	4.650
	WH-MDC09J3E5-1	9,00/4,48	8,95/2,78	9,00/4,25	4,90/3,32	A+++ / A++	59	865 x 1283 x 320 / 104	5.410

Información sobre las tuberías

Unidad exterior	kW	5,0	7,0	9,0
Conector de tubería de agua	Pulg.	R 1¼	R 1¼	R 1¼

Información eléctrica (conexión eléctrica a unidad interior)

Monofásica				
Unidad exterior	kW	5,0	7,0	9,0
Resistencia eléctrica de apoyo	kW	3,00	3,00	3,00
Seccionador recomendado ²⁾	A	30/15	30/15	30/16
Sección mínima del cable para alimentación conjunta ²⁾	mm ²	3x1,5/3x1,5	3x2,5/3x1,5	3x2,5/3x1,5

1) Potencia sonora de acuerdo con 811/2013, 813/2013 y EN 12102-1:2017 a +7 °C. 2) El fusible o interruptor diferencial y sección mínima de cable son los indicados de acuerdo con el REBT. Estos valores podrían variar en función de la longitud, tipo e instalación del cable contempladas en el REBT. La sección de cable para alimentación conjunta contempla la alimentación de una resistencia eléctrica de 3 kW. * Cálculos EER y COP realizados de acuerdo con EN 14511.

Sistema hidráulico Aquarea T-CAP

Aquarea T-CAP hidráulico serie M. Monofásica / trifásica · R290

75 °C de temperatura del agua a -15 °C en el exterior.

Mantiene la capacidad a 55 °C hasta a -15 °C.

Incluye adaptador Wi-Fi para control inteligente mediante la aplicación Panasonic Comfort Cloud.

Rango de funcionamiento de hasta -28 °C en modo calefacción.

Tabla de combinaciones						Unidad exterior				
						Potencia calorífica				
						Monofásica		Trifásica		
						9,0 kW	12,0 kW	9,0 kW	12,0 kW	16,0 kW
						WH-WXG09ME5	WH-WXG12ME5	WH-WXG09ME8	WH-WXG12ME8	WH-WXG16ME8
Unidad interior					PVPR €	8.287	9.020	8.896	10.347	11.824
All in One hidráulico	1f	120 l	3 kW	—	WH-ADC0916M3E51	4.784	✓	✓	—	—
		185 l	3 kW	—	WH-ADC0916M3E52	4.931	✓	✓	—	—
		185 l	3 kW	✓	WH-ADC0916M3E5AN2	5.407	✓	✓	—	—
		260 l	3 kW	—	WH-ADC0916M3E53	5.181	✓	✓	—	—
	3f	260 l	3 kW	✓	WH-ADC0916M3E5AN3	5.555	✓	✓	—	—
		120 l	9 kW	—	WH-ADC0316M9E81	4.346	✓	✓	✓	✓
		185 l	9 kW	—	WH-ADC0316M9E82	5.119	✓	✓	✓	✓
		185 l	9 kW	✓	WH-ADC0316M9E8AN2	5.641	✓	✓	✓	✓
		260 l	9 kW	—	WH-ADC0316M9E83	5.723	✓	✓	✓	✓
		260 l	9 kW	✓	WH-ADC0316M9E8AN3	6.213	✓	✓	✓	✓
Bi-bloc hidráulico	1f	—	3 kW	—	WH-SDC0916M3E5	2.778	✓	✓	—	—
	3f	—	9 kW	—	WH-SDC0316M9E8	2.995	✓	✓	✓	✓
Módulo de control	1f	—	—	—	WH-CME5	1.691	✓	✓	—	—
	3f	—	—	—	WH-CME8	1.691	✓	✓	✓	✓
Mando de pared con adaptador Wi-Fi	—	—	—	—	CZ-RTW2TAW1C	468	✓	✓	✓	✓

Aquarea T-CAP serie M: diseñada para condiciones exigentes, con el refrigerante natural R290.

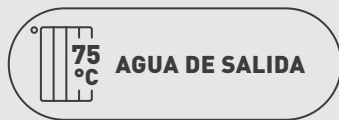

Hasta 75 °C de salida del agua hasta -15 °C en exteriores*.

* Hasta 15 °C en exteriores para los modelos de 20, 25 y 30 kW.

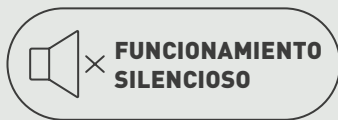

Solo 29 dB(A) de presión sonora a 5 m*.

* Cálculo de la presión sonora para WH-WXG12ME5, en posición libre, A +7 °C, W 35 °C en modo Quiet 3.



Conexión hidráulica entre interior y exterior.

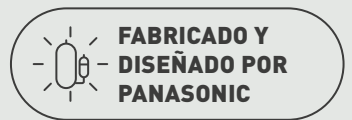

Unidades exteriores fiables con compresor Panasonic.

Aquarea T-CAP, alto rendimiento sea cual sea el clima

Con la tecnología Aquarea T-CAP y el nuevo compresor con tecnología Injection, las bombas de calor Panasonic pueden trabajar a temperaturas exteriores de hasta -28 °C y mantener su capacidad sin calefacción de apoyo a -15 °C*.

* WH-WXG20/25/30ME8 funciona con hasta -25 °C en exteriores.

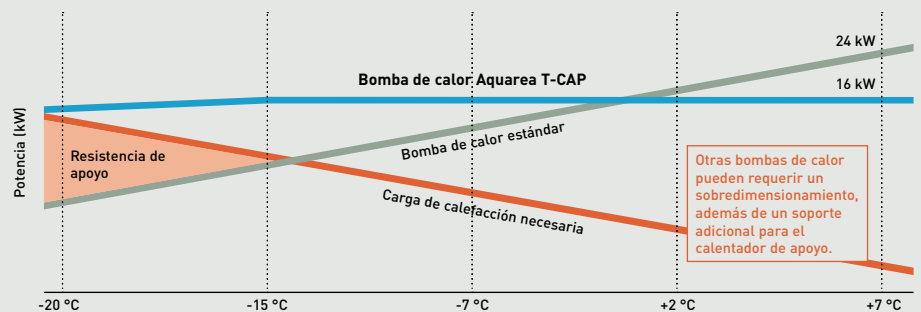
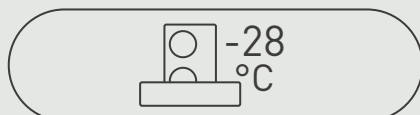



Incluido



Unidad exterior	Potencia calorífica / COP		Potencia frigorífica / EER	SCOP	Clase energética (calorífica)	Información sobre las tuberías		Potencia sonora ¹⁾	Dimensiones	Peso					
	A +7 °C, A 35 °C	A +7 °C, A 55 °C				A 35 °C, A 18 °C	A 35 °C / A 55 °C				A 35 °C / A 55 °C	Rango de longitud de tubería (estándar / máx.)	Desnivel de altura (int./ext.)	Calor	Al x An x Pr
	kW/COP	kW/COP				kW/EER	A+++ a D				m	m	dB(A)	mm	kg
1f	WH-WXG09ME5	9,00/5,23	9,00/3,24	9,00/5,26	4,96/3,57	A+++ / A++	5/30	30	52	1520 x 1200 x 430	161				
	WH-WXG12ME5	12,00/5,06	12,00/3,23	12,00/5,26	5,00/3,46	A+++ / A++	5/30	30	53	1520 x 1200 x 430	161				
	WH-WXG09ME8	9,00/5,23	9,00/3,24	9,00/5,26	5,00/3,50	A+++ / A++	5/30	30	52	1520 x 1200 x 430	161				
3f	WH-WXG12ME8	12,00/5,06	12,00/3,23	12,00/5,26	4,73/3,65	A+++ / A++	5/30	30	53	1520 x 1200 x 430	161				
	WH-WXG16ME8	16,00/4,89	16,00/3,20	16,00/5,26	4,75/3,70	A+++ / A++	5/30	30	57	1520 x 1200 x 430	165				

Unidad interior	Volumen de agua	ERP del depósito ACS	Clase energética ²⁾	Información sobre las tuberías			Información eléctrica			Dimensiones	Peso	
				Conector de tubería de agua			Resistencia eléctrica de apoyo	Seccionador recomendado ³⁾	Sección mínima del cable para alimentación conjunta ³⁾			Al x An x Pr
				Calefacción	ACS	Int. / ext.						
	L	A+ a F	Pulg.	Pulg.	Pulg.	kW	A	mm ²	mm	kg		
All in One												
1f	WH-ADC0916M3E51	120	A+	1¼	¾	1¼/1¼	3,00	16	3x1,5	1293 x 599 x 602	74	
	WH-ADC0916M3E52	185	A+	1¼	¾	1¼/1¼	3,00	16	3x1,5	1642 x 599 x 602	89	
	WH-ADC0916M3E53	260	A+	1¼	¾	1¼/1¼	3,00	16	3x1,5	2036 x 599 x 602	105	
3f	WH-ADC0316M9E81	120	A+	1¼	¾	1¼/1¼	9,00	20	5x1,5	1293 x 599 x 602	74	
	WH-ADC0316M9E82	185	A+	1¼	¾	1¼/1¼	9,00	20	5x1,5	1642 x 599 x 602	89	
	WH-ADC0316M9E83	260	A+	1¼	¾	1¼/1¼	9,00	20	5x1,5	2036 x 599 x 602	105	
All in One con ánodo eléctrico												
1f	WH-ADC0916M3E5AN2	185	A+	1¼	¾	1¼/1¼	3,00	16	3x1,5	1642 x 599 x 602	89	
	WH-ADC0916M3E5AN3	260	A+	1¼	¾	1¼/1¼	3,00	16	3x1,5	2036 x 599 x 602	105	
3f	WH-ADC0316M9E8AN2	185	A+	1¼	¾	1¼/1¼	9,00	20	5x1,5	1642 x 599 x 602	89	
	WH-ADC0316M9E8AN3	260	A+	1¼	¾	1¼/1¼	9,00	20	5x1,5	2036 x 599 x 602	105	
Bi-bloc												
1f	WH-SDC0916M3E5	—	—	1¼	—	1¼/1¼	3,00	16	3x1,5	892 x 500 x 348	28	
3f	WH-SDC0316M9E8	—	—	1¼	—	1¼/1¼	9,00	20	5x1,5	892 x 500 x 348	29	

Módulo de control	Resistencia eléctrica de apoyo de suministro local	Seccionador recomendado ³⁾	Sección mínima del cable para alimentación conjunta ³⁾	Tamaño del cable de conexión a la unidad exterior	Dimensiones	Peso	
	kW	A	mm ²	mm ²	Al x An x Pr	kg	
1f	WH-CME5	Hasta 3 kW	16	3x1,5	2x0,75	454 x 520 x 116	7
3f	WH-CME8	Hasta 9 kW	30	3x4,0	2x0,75	454 x 520 x 116	7

1) Potencia sonora de acuerdo con EN 12102 en las condiciones de la norma EN 14825 (carga parcial). 2) Escala de A+ a F. Clase energética A con la unidad exterior de 16 kW. 3) El fusible o interruptor diferencial y sección mínima de cable son los indicados de acuerdo con el REBT. Estos valores podrían variar en función de la longitud, tipo e instalación del cable contempladas en el REBT. La sección de cable para alimentación conjunta contempla la alimentación de una resistencia eléctrica de 3 kW. * Cálculos EER y COP realizados de acuerdo con EN 14511. ** Este producto se ha diseñado para cumplir la norma europea sobre agua potable (UE) 2020/2184. La vida útil del producto no está garantizada en caso del uso de agua subterránea, como agua de manantiales o pozos, el uso de agua del grifo si contiene sales u otras impurezas, o en áreas de calidad del agua ácida. Los costes de mantenimiento y garantía relacionados con estos casos son responsabilidad del cliente.

Sistema hidráulico Aquarea T-CAP

Big Aquarea T-CAP hidráulico serie M. Trifásica · R290

Temperatura de salida del agua de hasta 75 °C. Mantiene la capacidad de los 55 °C hasta los -15 °C.

Incluye adaptador Wi-Fi para control inteligente mediante de la aplicación Panasonic Comfort Cloud. Rango de funcionamiento de hasta -25 °C en modo calefacción.



Incluido

Tabla de combinaciones				Unidad exterior		
				Potencia calorífica		
				Trifásica		
				20,0 kW	25,0 kW	30,0 kW
				WH-WXG20ME8	WH-WXG25ME8	WH-WXG30ME8
Unidad interior			PVPR €	18.326	21.729	24.389
Módulo de control	3f	WH-CME8L	1.861	✓	✓	✓
Mando de pared con adaptador Wi-Fi	—	CZ-RTW2TAW1C	468	✓	✓	✓

Unidad exterior	Potencia calorífica / COP		Potencia frigorífica / EER	SCOP	Clase energética (calorífica)	Información sobre las tuberías		Potencia sonora ¹⁾	Dimensiones	Peso	
	A +7 °C, A 35 °C	A +7 °C, A 55 °C	A 35 °C, A 18 °C en modo confort	A 35 °C / A 55 °C	A 35 °C / A 55 °C	Rango de longitud de tubería (estándar / máx.)	Desnivel de altura (int./ext.)	Calor	Al x An x Pr		
	kW/COP	kW/COP	kW/EER		A+++ a D	m	m	dB(A)	mm	kg	
3f	WH-WXG20ME8	20,00/4,80	20,00/3,18	20,00/4,79	4,36/3,59	A++/A++	—/—	—	55	1645 x 1500 x 460	240
	WH-WXG25ME8	25,00/4,50	25,00/3,00	25,00/4,47	4,25/3,57	A++/A++	—/—	—	58	1645 x 1500 x 460	240
	WH-WXG30ME8	30,00/4,40	30,00/3,00	30,00/4,10	3,95/3,46	A++/A++	—/—	—	61	1645 x 1500 x 460	240

Módulo de control	Resistencia eléctrica de apoyo de suministro local	Seccionador recomendado ²⁾	Sección mínima del cable para alimentación conjunta ²⁾	Tamaño del cable de conexión a la unidad exterior	Dimensiones	Peso	
	kW	A	mm ²	mm ²	Al x An x Pr	kg	
3f	WH-CME8L	Hasta 18 kW	20 (≤9kW) 40 (9kW < ≤18kW)	5x2,5 (≤12kW) 5x4,0 (12kW < ≤15kW) 5x6,0 (15kW < ≤18kW)	2x0,75	450 x 450 x 116	7

1) Potencia sonora de acuerdo con EN 12102 en las condiciones de la norma EN 14825 (carga parcial). 2) El fusible o interruptor diferencial y sección mínima de cable son los indicados de acuerdo con el REBT. Estos valores podrían variar en función de la longitud, tipo e instalación del cable contempladas en el REBT. La sección de cable para alimentación conjunta contempla la alimentación de una resistencia eléctrica de 3 kW. * Cálculos EER y COP realizados de acuerdo con EN 14511. ** Este producto se ha diseñado para cumplir la norma europea sobre agua potable (UE) 2020/2184. La vida útil del producto no está garantizada en caso del uso de agua subterránea, como agua de manantiales o pozos, el uso de agua del grifo si contiene sales u otras impurezas, o en áreas de calidad del agua ácida. Los costes de mantenimiento y garantía relacionados con estos casos son responsabilidad del cliente.

Big Aquarea T-CAP serie M, la solución ideal para instalaciones centralizadas de calefacción y ACS.

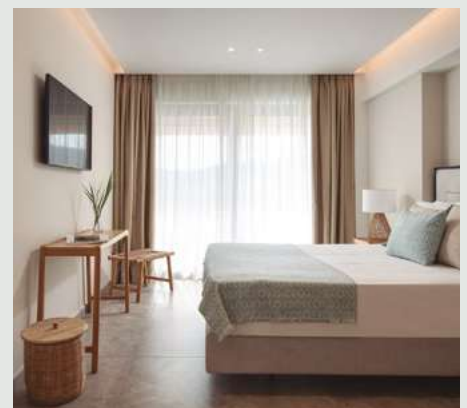

Sistema hidráulico Aquarea T-CAP

Aquarea T-CAP Monobloc serie J. Monofásica / trifásica - MXC · R32

Adaptador Wi-Fi opcional (CZ-TAW1B).

Rango de funcionamiento de hasta -20 °C en modo calefacción.

Opcional 



Unidad exterior	Potencia calorífica / COP		Potencia frigorífica / EER	Calefacción A 35 °C / A 55 °C		Potencia sonora ¹⁾	Dimensiones / Peso	PVPR €	
	A +7 °C, A 35 °C	A +7 °C, A 55 °C	A 35 °C, A 18 °C	SCOP	Clase energética	Calor	Al x An x Pr		
	kW/COP	kW/COP	kW/EER		A+++ a D	dB(A)	mm / kg		
1f	WH-MXC09J3E5-1	9,00/5,08	9,00/3,08	9,00/4,62	4,96/3,57	A+++ / A++	61	1410 x 1283 x 320 / 140	8.082
	WH-MXC12J6E5-1	12,00/4,80	12,00/3,05	12,00/3,95	4,96/3,57	A+++ / A++	61	1410 x 1283 x 320 / 140	8.990
3f	WH-MXC09J3E8-1	9,00/5,08	9,00/3,08	9,00/4,46	4,96/3,57	A+++ / A++	61	1410 x 1283 x 320 / 140	9.410
	WH-MXC12J9E8-1	12,00/4,80	12,00/3,05	12,00/3,79	4,96/3,57	A+++ / A++	61	1410 x 1283 x 320 / 140	10.152
	WH-MXC16J9E8-1	16,00/4,52	16,00/2,86	16,00/3,75	4,46/3,31	A+++ / A++	63	1410 x 1283 x 320 / 150	11.923

Información sobre las tuberías

Unidad exterior	kW	9,0	12,0	9,0	12,0	16,0
Conector de tubería de agua	Pulg.	R 1¼	R 1¼	R 1¼	R 1¼	R 1¼

Información eléctrica (conexión eléctrica a unidad interior)

Unidad exterior	kW	Monofásica		Trifásica		
		9,0	12,0	9,0	12,0	16,0
Resistencia eléctrica de apoyo	kW	3,00	6,00	3,00	9,00	9,00
Seccionador recomendado ²⁾	A	30/30	30/30	20/16	20/20	20/20
Sección mínima del cable para alimentación conjunta ²⁾	mm ²	3x4,0/ 3x4,0	3x4,0/ 3x4,0	5x1,5/ 3x1,5	5x1,5/ 5x1,5	5x2,5/ 5x1,5

1) Potencia sonora de acuerdo con 811/2013, 813/2013 y EN 12102-1:2017 a +7 °C. 2) El fusible o interruptor diferencial y sección mínima de cable son los indicados de acuerdo con el REBT. Estos valores podrían variar en función de la longitud, tipo e instalación del cable contempladas en el REBT. La sección de cable para alimentación conjunta contempla la alimentación de una resistencia eléctrica de 3 kW. * Cálculos EER y COP realizados de acuerdo con EN 14511.

Aumenta la capacidad hasta los 300 kW conectando la unidad en cascada.

Diseñado para proyectos de calefacción central, pequeños hoteles, supermercados y restaurantes, el control en cascada gestiona la demanda de calefacción y refrigeración eficientes en términos de energía, equilibrando las horas de trabajo.

Aquarea Cascade Edge. PAW-A2W-CME4 y PAW-A2W-CME10.

Conecta en cascada hasta 4 o 10 unidades y controla las bombas de calor a través del smartphone, la tablet o el PC.

Se requiere una puerta de enlace Modbus para cada dispositivo conectado: CZ-NSMB (para la serie M de Big Aquarea) o PAW-AZAW-MBS-M.



Aquarea Cascade Edge

Dimensiones (Al x An x Pr)	250 x 320 x 155 mm
Peso	2 kg
Grado de protección	IP65



P-Smart Edge.

Solución en línea de control y monitorización para sistemas Aquarea periférico de cascada desde cualquier lugar. Con un simple clic, configura y recibe actualizaciones de estado de todas las unidades.



P-Smart Nexus.

Control inteligente de múltiples ubicaciones en línea que permite una supervisión global remota de todos los lugares.



Aquarea EcoFlex

2 en 1: confort flexible y eficiencia todo el año.

La nueva Aquarea EcoFlex ofrece una mayor versatilidad. Proporciona agua caliente por recuperación de calor, calefacción, refrigeración y un aire más limpio con la tecnología nanoe™ X, todo en una única solución compacta.



Hasta 3 unidades interiores aire-aire más una unidad aire-agua con un depósito de ACS integrado.



Calefacción, refrigeración, ACS y un aire más limpio de manera continua gracias a nanoe™ X, hasta con temperaturas de -25 °C.*

* Para CU-4WZ90CBE5. CU-2WZ71YBE5 funciona con temperaturas de hasta -15 °C.



La recuperación de calor durante la refrigeración proporciona ACS gratuita, lo que reduce los costes energéticos.



La unidad exterior compacta proporciona calefacción o refrigeración y ACS simultáneamente.

Descripción general del sistema EcoFlex

Una unidad exterior. Hasta 3 unidades interiores aire-aire para el calentamiento o la refrigeración del recinto. Una unidad interior aire-agua para ACS y calefacción mediante radiadores o calefacción por suelo radiante.

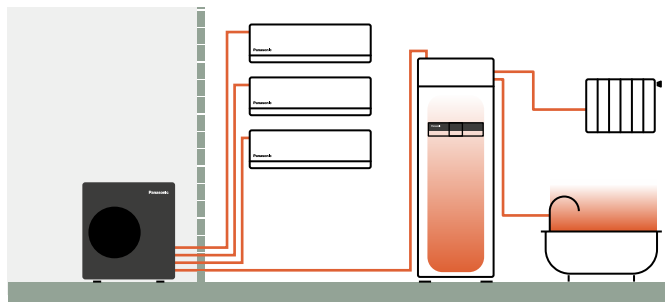

Amplia variedad de unidades interiores para cualquier instalación

Una gama con gran variedad de unidades interiores, que incluye Etherea de pared y unidades con conducto EcoFlex, ambas con tecnología nanoe™ X, además de opciones de conducto de perfil bajo para techos estrechos. La solución ideal para cualquier proyecto.



Tecnologías únicas detrás de Aquarea EcoFlex

Recuperación de calor.

Durante la refrigeración, el calor extraído del aire interior se recupera y se utiliza para producir agua caliente sanitaria, de modo que se maximiza la eficiencia energética.

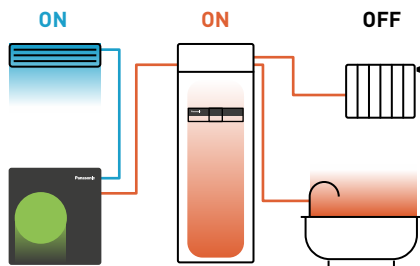

Recuperación de calor

Bi-calentamiento.

Funcionamiento simultáneo para calefacción del recinto (aire-aire), calefacción mediante radiadores o sistemas de suelo radiante, y agua caliente sanitaria.

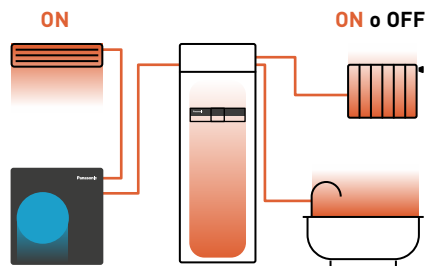

ON

Calefacción continua.

Durante los ciclos de desescarche, el calor del depósito mantiene la calefacción aire-aire, de modo que el confort queda asegurado de forma continua y sin interrupciones.

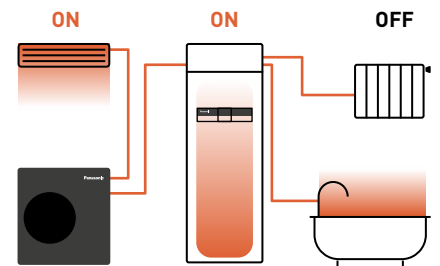

Desescarchado

Endotérmico

nanoe™ X, mejorando la calidad del aire las 24 horas del día

Actúa para limpiar el aire y conseguir así un ambiente interior más limpio y agradable durante todo el día. nanoe™ X funciona en combinación con la función de calefacción o refrigeración cuando se está en casa y de forma independiente cuando se está fuera.

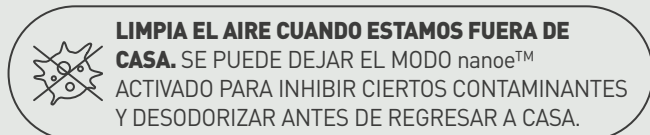

* Disponible con unidades interiores Etherea y Ecoflex de conducto.

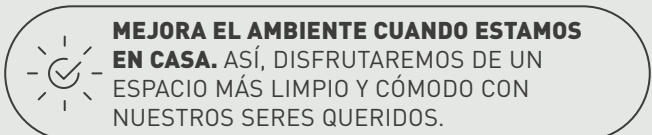

Aquarea EcoFlex

NUEVO Aquarea EcoFlex. Monofásica · R32

Adaptador Wi-Fi incluido*.

Producción de ACS con recuperación de calor.

* Excepto para las unidades interiores con conducto de baja presión estática.

nanoeX

Incluido*



NOVEDAD

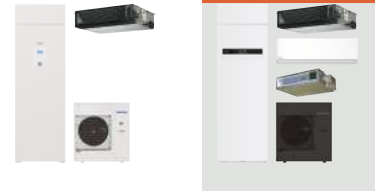

Aquarea EcoFlex	Unidad interior						Unidad exterior	
	Depósito de ACS	Ánodo eléctrico		Dimensions Al x An x Pr mm	Peso kg	PVPR €	CU-2WZ71YBE5 3.883	CU-4WZ90CBE5 4.270
Unidad interior aire-agua							1 unidad	1 unidad
Unidad interior aire-agua Aquarea EcoFlex	185 l	—	WH-ADF0309J3E5CM	1880x598x600	108	5.469	✓	—
	185 l	—	WH-ADF0309K3E5M	1880x599x602	107	5.524	—	✓
	185 l	✓	WH-ADF0309K3E5ANM	1880x599x602	107	6.000	—	✓
Unidad interior aire-aire							1 unidad	Hasta 3 unidades
Conducto Aquarea EcoFlex	—	—	S-71WF3E	250x1000x730	30	1.404	✓	✓
Conducto de baja presión estática	—	—	CS-MZ20CD3EA	200x750x640	19	814	—	✓
	—	—	CS-Z25CD3EAW	200x750x640	19	907	—	✓
	—	—	CS-Z35CD3EAW	200x750x640	19	911	—	✓
	—	—	CS-Z50CD3EAW	200x750x640	19	1.043	—	✓
	—	—	CS-Z60CD3EAW	200x750x640	19	1.156	—	✓
Etherea de pared (gris grafito / blanco mate)	—	—	— / — / CS-MZ16CKE	290x870x229	10	466	—	✓
	—	—	CS-XZ20CKEW-H / CS-Z20CKEW	290x870x229	10	711/536	—	✓
	—	—	CS-XZ25CKEW-H / CS-Z25CKEW	290x870x229	10	756/579	—	✓
	—	—	CS-XZ35CKEW-H / CS-Z35CKEW	290x870x229	11	853/677	—	✓
	—	—	CS-XZ42CKEW-H / CS-Z42CKEW	290x870x229	10	913/864	—	✓
	—	—	— / CS-Z50CKEW	295x1040x244	12	— / 1.079	—	✓
	—	—	— / CS-Z71CKEW	295x1040x244	13	— / 1.655	—	✓

Unidad exterior	Potencia nominal		SEER	SCOP	Rango de funcionamiento		Dimensiones Al x An x Pr mm	Peso kg	
	Frigorífica kW	Calorífica kW			Frigorífica (recuperación de calor) °C	Calorífica °C			
1f	CU-2WZ71YBE5	7,10	7,10	5,60 A+	3,90 A	-10 ~ +46 [+10 ~ +46]	-15 ~ +35	999 x 940 x 340	82
	CU-4WZ90CBE5	9,00	9,50	7,00 A++	4,60 A++	-10 ~ +46 [+10 ~ +46]	-25 ~ +35	999 x 940 x 340	83

Unidad interior aire-agua	Unidad exterior compatible	Potencia calorífica / COP		Calefacción A 35 °C / A 55 °C		ACS		Recuperación de calor		
		A +7 °C, A 35 °C kW/COP	A +7 °C, A 55 °C kW/COP	SCOP	Clase energética A+++ a D	Clase energética A+ a F	COPdhw	Capacidad kW	COP	
1f	WH-ADF0309J3E5CM	CU-2WZ71YBE5	8,00/4,21	8,00/2,81	4,00/3,20	A++/A++	A	2,60	7,10+9,0	5,11
	WH-ADF0309K3E5M	CU-4WZ90CBE5	8,00/4,21	8,00/2,81	4,00/3,20	A++/A++	A	2,60	7,10+9,0	5,11
	WH-ADF0309K3E5ANM	CU-4WZ90CBE5	8,00/4,21	8,00/2,81	4,00/3,20	A++/A++	A	2,60	7,10+9,0	5,11

Información sobre las tuberías

Kit	kW	CU-2WZ71YBE5	CU-4WZ90CBE5 (1 interior con S-71WF3E)	CU-4WZ90CBE5 (2 interiores o más)
Diámetro de tuberías – habitación (líquido - gas)	Pulg.	¼ - ½	¼ - ½	¼ - ¾
Diámetro de tuberías – ACS (líquido - gas)	Pulg.	¼ - ½	¾ - 5/8	¾ - 5/8
Rango de longitud de tubería	m	35	35	25
Maximum piping length	m	70	70	80
Desnivel de altura (int./ext.)	m	30	30	20
Longitud precargada de la tubería	m	30	30	30
Cantidad de gas adicional	g/m	20	25	25

1) El fusible o interruptor diferencial y sección mínima de cable son los indicados de acuerdo con el REBT. Estos valores podrían variar en función de la longitud, tipo e instalación del cable contempladas en el REBT. La sección de cable para alimentación conjunta contempla la alimentación de una resistencia eléctrica de 3 kW. * Cálculos EER y COP realizados de acuerdo con EN 14511. ** Este producto se ha diseñado para cumplir la norma europea sobre agua potable (UE) 2020/2184. La vida útil del producto no está garantizada en caso del uso de agua subterránea, como agua de manantiales o pozos, el uso de agua del grifo si contiene sales u otras impurezas, o en áreas de calidad del agua ácida. Los costes de mantenimiento y garantía relacionados con estos casos son responsabilidad del cliente.

Split Aquarea High Performance

Aquarea High Performance All in One 185 l serie K. Monofásica · R32

Adaptador Wi-Fi opcional (CZ-TAW1B).

Unidad interior (Al x An x Pr): 1642 x 599 x 602 mm.

Rango de funcionamiento de hasta -25 °C ¹⁾ en modo calefacción.

Opcional 



Kit	Potencia calorífica / COP		Potencia frigorífica / EER	Calefacción A 35 °C / A 55 °C		ACS		Unidad interior	Peso	Unidad exterior	Potencia sonora ²⁾	Dimensiones / Peso	PVPR
	A +7 °C, A 35 °C	A +7 °C, A 55 °C	A 35 °C, A 18 °C	SCOP	Clase energética	Clase energética	COPdhw				Calor		
	kW/COP	kW/COP	kW/EER		A+++ a D	A+ a F		WH-	kg	WH-	dB(A)	mm / kg	€
KIT-ADC03K3E5	3,20/5,33	3,20/2,81	3,20/4,71	5,07/3,47	A+++ / A++	A+	3,20	ADC0309K3E5	100	UDZ03KE5	55	622 x 824 x 298 / 37	6.736
KIT-ADC05K3E5	5,00/5,10	5,00/3,03	5,00/4,90	5,12/3,63	A+++ / A++	A+	3,50	ADC0309K3E5	100	UDZ05KE5	55	795 x 875 x 380 / 55	6.945
KIT-ADC07K3E5	7,00/4,86	7,00/2,92	6,70/4,72	4,90/3,62	A+++ / A++	A+	3,50	ADC0309K3E5	100	UDZ07KE5	56	795 x 875 x 380 / 55	7.479
KIT-ADC09K3E5	9,00/4,55	8,90/2,93	9,00/4,18	4,44/3,41	A+++ / A++	A+	3,50	ADC0309K3E5	100	UDZ09KE5	56	795 x 875 x 380 / 55	7.853
KIT-ADC12K6E5	12,10/4,78	12,00/2,96	10,70/3,92	4,58/3,33	A+++ / A++	A+	2,50	ADC0912K6E5	101	UDZ12KE5	65	1340 x 900 x 320 / 88	10.591
KIT-ADC16K6E5	16,00/4,31	14,70/2,72	13,00/3,80	4,46/3,40	A+++ / A++	A+	2,50	ADC16K6E5	101	UDZ16KE5	65	1340 x 900 x 320 / 88	11.513

Información sobre las tuberías

Kit	kW	3,0	5,0	7,0	9,0	12,0	16,0
Diámetro de tuberías (líquido - gas)	Pulg.	¼ - ½	¼ - 5/8	¼ - 5/8	¼ - 5/8	¼ - ½	¼ - 5/8
Rango de longitud de tubería	m	3 - 25	3 - 40 (3 - 50) ¹⁾	3 - 40 (3 - 50) ¹⁾	3 - 40 (3 - 50) ¹⁾	3 - 30 (3 - 50) ³⁾	3 - 30 (3 - 50) ³⁾
Desnivel de altura (int./ext.)	m	20	30	30	30	20 (30) ³⁾	20 (30) ³⁾
Longitud precargada de la tubería	m	10	10	10	10	10	10
Cantidad de gas adicional	g/m	20	25	25	25	30	30

Información eléctrica (conexión eléctrica a unidad interior)

Kit	kW	Monofásica (resistencia de 3 kW)				Monofásica (resistencia de 6 kW)	
		3,0	5,0	7,0	9,0	12,0	16,0
Resistencia eléctrica de apoyo	kW	3,00	3,00	3,00	3,00	6,00	6,00
Seccionador recomendado ⁴⁾	A	16/16	16/16	25/16	25/16	30/30	30/30
Sección mínima del cable para alimentación conjunta ⁴⁾	mm ²	3x1,5/ 3x1,5	3x1,5/ 3x1,5	3x2,5/ 3x1,5	3x2,5/ 3x1,5	3x4,0/ 3x4,0	3x4,0/ 3x4,0

1) Rango de funcionamiento de hasta -25 °C en modo calefacción con rango de longitudes de tubería de 3 - 40 m, rango de funcionamiento de hasta -15 °C en modo calefacción con rango de longitudes de tubería de 3 - 50 m. 2) El nivel de potencia sonora se mide conforme a la norma EN 12102 en las condiciones de la norma EN 14825. 3) Temperatura ambiente hasta -10 °C. Por debajo de -10 °C, la longitud de tubería y la diferencia de elevación permitidas son de 3 - 30 m, 20 m. 4) El fusible o interruptor diferencial y sección mínima de cable son los indicados de acuerdo con el REBT. Estos valores podrían variar en función de la longitud, tipo e instalación del cable contempladas en el REBT. La sección de cable para alimentación conjunta contempla la alimentación de una resistencia eléctrica de 3 kW. * Cálculos EER y COP realizados de acuerdo con EN 14511. ** Este producto se ha diseñado para cumplir la norma europea sobre agua potable (UE) 2020/2184. La vida útil del producto no está garantizada en caso del uso de agua subterránea, como agua de manantiales o pozos, el uso de agua del grifo si contiene sales u otras impurezas, o en áreas de calidad del agua ácida. Los costes de mantenimiento y garantía relacionados con estos casos son responsabilidad del cliente.

Aplicación Panasonic Comfort Cloud

Descargar la aplicación gratuita.

Otros requisitos de hardware: conexión por Wi-Fi a Internet (no incluida) y smartphone o tablet con acceso a Internet. Panasonic gestiona y controla totalmente Panasonic Cloud Server.

* La pantalla de la aplicación se facilita únicamente con fines ilustrativos. La pantalla real puede variar. * Se requiere un adaptador Wi-Fi opcional (CZ-TAW1B/CZ-TAW1C).



Download on the App Store

Comfort Cloud



GET IT ON Google Play



Split Aquarea High Performance

Aquarea High Performance All in One 185 l serie K. Monofásica con ánodo eléctrico · R32

Adaptador Wi-Fi opcional (CZ-TAW1B).

Unidad interior (AlxAnxPr): 1642x599x602 mm.

Rango de funcionamiento de hasta -25 °C¹⁾ en modo calefacción.

Opcional 



Kit	Potencia calorífica / COP		Potencia frigorífica / EER	Calefacción A 35 °C / A 55 °C		ACS		Unidad interior	Peso	Unidad exterior	Potencia sonora ²⁾	Dimensiones / Peso		PVPR
	A +7 °C, A 35 °C	A +7 °C, A 55 °C	A 35 °C, A 18 °C	SCOP	Clase energética	Clase energética	COPdhw				Calor	AlxAnxPr		
	kW/COP	kW/COP	kW/EER										A+++ a D	
KIT-ADC03K3E5AN	3,20/5,33	3,20/2,81	3,20/4,71	5,07/3,47	A+++ / A++	A+	3,20	ADC0309K3E5AN	100	UDZ03KE5	55	622x824x298/37	7.207	
KIT-ADC05K3E5AN	5,00/5,10	5,00/3,03	5,00/4,90	5,12/3,63	A+++ / A++	A+	3,50	ADC0309K3E5AN	100	UDZ05KE5	55	795x875x380/55	7.416	
KIT-ADC07K3E5AN	7,00/4,86	7,00/2,92	6,70/4,72	4,90/3,62	A+++ / A++	A+	3,50	ADC0309K3E5AN	100	UDZ07KE5	56	795x875x380/55	7.950	
KIT-ADC09K3E5AN	9,00/4,55	8,90/2,93	9,00/4,18	4,44/3,41	A+++ / A++	A+	3,50	ADC0309K3E5AN	100	UDZ09KE5	56	795x875x380/55	8.324	
KIT-ADC12K6E5AN	12,10/4,78	12,00/2,96	10,70/3,92	4,58/3,33	A+++ / A++	A+	2,50	ADC0912K6E5AN	101	UDZ12KE5	65	1340x900x320/88	10.591	
KIT-ADC16K6E5AN	16,00/4,31	14,70/2,72	13,00/3,80	4,46/3,40	A+++ / A++	A+	2,50	ADC16K6E5AN	101	UDZ16KE5	65	1340x900x320/88	11.788	

Información sobre las tuberías

Kit	kW	3,0	5,0	7,0	9,0	12,0	16,0
Diámetro de tuberías (líquido - gas)	Pulg.	¼ - ½	¼ - 5/8	¼ - 5/8	¼ - 5/8	¼ - ½	¼ - 5/8
Rango de longitud de tubería	m	3 - 25	3 - 40 (3 - 50) ¹⁾	3 - 40 (3 - 50) ¹⁾	3 - 40 (3 - 50) ¹⁾	3 - 30 (3 - 50) ³⁾	3 - 30 (3 - 50) ³⁾
Desnivel de altura (int./ext.)	m	20	30	30	30	20 (30) ³⁾	20 (30) ³⁾
Longitud precargada de la tubería	m	10	10	10	10	10	10
Cantidad de gas adicional	g/m	20	25	25	25	30	30

Información eléctrica (conexión eléctrica a unidad interior)

Kit	kW	Monofásica (resistencia de 3 kW)				Monofásica (resistencia de 6 kW)	
		3,0	5,0	7,0	9,0	12,0	16,0
Resistencia eléctrica de apoyo	kW	3,00	3,00	3,00	3,00	6,00	6,00
Seccionador recomendado ⁴⁾	A	16/16	16/16	25/16	25/16	30/30	30/30
Sección mínima del cable para alimentación conjunta ⁴⁾	mm ²	3x1,5/ 3x1,5	3x1,5/ 3x1,5	3x2,5/ 3x1,5	3x2,5/ 3x1,5	3x4,0/ 3x4,0	3x4,0/ 3x4,0

1) Rango de funcionamiento de hasta -25 °C en modo calefacción con rango de longitudes de tubería de 3 - 40 m, rango de funcionamiento de hasta -15 °C en modo calefacción con rango de longitudes de tubería de 3 - 50 m. 2) El nivel de potencia sonora se mide conforme a la norma EN 12102 en las condiciones de la norma EN 14825. 3) Temperatura ambiente hasta -10 °C. Por debajo de -10 °C, la longitud de tubería y la diferencia de elevación permitidas son de 3 - 30 m, 20 m. 4) El fusible o interruptor diferencial y sección mínima de cable son los indicados de acuerdo con el REBT. Estos valores podrían variar en función de la longitud, tipo e instalación del cable contempladas en el REBT. La sección de cable para alimentación conjunta contempla la alimentación de una resistencia eléctrica de 3 kW. * Cálculos EER y COP realizados de acuerdo con EN 14511. ** Este producto se ha diseñado para cumplir la norma europea sobre agua potable (UE) 2020/2184. La vida útil del producto no está garantizada en caso del uso de agua subterránea, como agua de manantiales o pozos, el uso de agua del grifo si contiene sales u otras impurezas, o en áreas de calidad del agua ácida. Los costes de mantenimiento y garantía relacionados con estos casos son responsabilidad del cliente.

Certificación Keymark: una marca de calidad y fiabilidad

La certificación Keymark es una marca de calidad que indica el cumplimiento de los estándares europeos. Emitida por organismos de certificación independientes, garantiza que los productos cumplen rigurosos criterios de calidad y rendimiento. Las bombas de calor Aquarea lucen con orgullo la certificación Keymark, que valida su excepcional eficiencia y fiabilidad.



Todas las bombas de calor certificadas en:
www.heatpumpkeymark.com



Split Aquarea High Performance

Aquarea High Performance All in One 260 l serie K. Monofásica con ánodo eléctrico · R32

Adaptador Wi-Fi opcional (CZ-TAW1B).

Unidad interior (Al x An x Pr): 2036 x 599 x 602 mm.

Rango de funcionamiento de hasta -25 °C ¹⁾ en modo calefacción.

Opcional 



Kit	Potencia calorífica / COP		Potencia frigorífica / EER	Calefacción A 35 °C / A 55 °C		ACS		Unidad interior	Peso	Unidad exterior	Potencia sonora ²⁾	Dimensiones / Peso	PVPR
	A +7 °C, A 35 °C	A +7 °C, A 55 °C	A 35 °C, A 18 °C	SCOP	Clase energética	Clase energética	COPdhw				Calor		
	kW/COP	kW/COP	kW/EER		A+++ a D	A+ a F		WH-	kg	WH-	dB(A)	mm / kg	€
All in One													
KIT-ADC12K6E53	12,10/4,78	12,00/2,96	10,70/3,92	4,58/3,33	A+++ / A++	A+	2,50	ADC0912K6E53	119	UDZ12KE5	65	1340x900x320/88	10.294
KIT-ADC16K6E53	16,00/4,31	14,70/2,72	13,00/3,80	4,46/3,40	A+++ / A++	A+	2,50	ADC16K6E53	119	UDZ16KE5	65	1340x900x320/88	11.513
All in One con ánodo eléctrico													
KIT-ADC12K6E5AN3	12,10/4,78	12,00/2,96	10,70/3,92	4,58/3,33	A+++ / A++	A+	2,50	ADC0912K6E5AN3	119	UDZ12KE5	65	1340x900x320/88	10.765
KIT-ADC16K6E5AN3	16,00/4,31	14,70/2,72	13,00/3,80	4,46/3,40	A+++ / A++	A+	2,50	ADC16K6E5AN3	120	UDZ16KE5	65	1340x900x320/88	11.975

Información sobre las tuberías

Kit	kW	12,0	16,0
Diámetro de tuberías (líquido - gas)	Pulg.	¼ - ½	¼ - ⅝
Rango de longitud de tubería	m	3-30 (3-50) ¹⁾	3-30 (3-50) ¹⁾
Desnivel de altura (int./ext.)	m	20 (30) ¹⁾	20 (30) ¹⁾
Longitud precargada de la tubería	m	10	10
Cantidad de gas adicional	g/m	30	30

Información eléctrica (conexión eléctrica a unidad interior)

Monofásica			
Kit	kW	12,0	16,0
Resistencia eléctrica de apoyo	kW	6,00	6,00
Seccionador recomendado ³⁾	A	30/30	30/30
Sección mínima del cable para alimentación conjunta ³⁾	mm ²	3x4,0/3x4,0	3x4,0/3x4,0

1) Rango de funcionamiento de hasta -25 °C en modo calefacción con rango de longitudes de tubería de 3 ~ 40 m, rango de funcionamiento de hasta -15 °C en modo calefacción con rango de longitudes de tubería de 3 ~ 50 m. 2) El nivel de potencia sonora se mide conforme a la norma EN 12102 en las condiciones de la norma EN 14825. 3) El fusible o interruptor diferencial y sección mínima de cable son los indicados de acuerdo con el REBT. Estos valores podrían variar en función de la longitud, tipo e instalación del cable contempladas en el REBT. La sección de cable para alimentación conjunta contempla la alimentación de una resistencia eléctrica de 3 kW. * Cálculos EER y COP realizados de acuerdo con EN 14511. ** Este producto se ha diseñado para cumplir la norma europea sobre agua potable (UE) 2020/2184. La vida útil del producto no está garantizada en caso del uso de agua subterránea, como agua de manantiales o pozos, el uso de agua del grifo si contiene sales u otras impurezas, o en áreas de calidad del agua ácida. Los costes de mantenimiento y garantía relacionados con estos casos son responsabilidad del cliente.

Aquarea High Performance All in One 185 l serie K. Monofásica 2 zonas · R32

Adaptador Wi-Fi opcional (CZ-TAW1B).

Unidad interior (Al x An x Pr): 1642 x 599 x 602 mm.

Rango de funcionamiento de hasta -25 °C ¹⁾ en modo calefacción.

Opcional 



Kit	Potencia calorífica / COP		Potencia frigorífica / EER	Calefacción A 35 °C / A 55 °C		ACS		Unidad interior	Peso	Unidad exterior	Potencia sonora ²⁾	Dimensiones / Peso	PVPR
	A +7 °C, A 35 °C	A +7 °C, A 55 °C	A 35 °C, A 18 °C	SCOP	Clase energética	Clase energética	COPdhw				Calor		
	kW/COP	kW/COP	kW/EER		A+++ a D	A+ a F		WH-	kg	WH-	dB(A)	mm / kg	€
KIT-ADC03K3E5B	3,20/5,33	3,20/2,81	3,20/4,71	5,07/3,47	A+++ / A++	A+	3,20	ADC0309K3E5B	109	UDZ03KE5	55	622x824x298/37	8.161
KIT-ADC05K3E5B	5,00/5,10	5,00/3,03	5,00/4,90	5,12/3,63	A+++ / A++	A+	3,50	ADC0309K3E5B	109	UDZ05KE5	55	795x875x380/55	8.370
KIT-ADC07K3E5B	7,00/4,86	7,00/2,92	6,70/4,72	4,90/3,62	A+++ / A++	A+	3,50	ADC0309K3E5B	109	UDZ07KE5	56	795x875x380/55	8.904
KIT-ADC09K3E5B	9,00/4,55	8,90/2,93	9,00/4,18	4,44/3,41	A+++ / A++	A+	3,50	ADC0309K3E5B	109	UDZ09KE5	56	795x875x380/55	9.278

Información sobre las tuberías

Kit	kW	3,0	5,0	7,0	9,0
Diámetro de tuberías (líquido - gas)	Pulg.	¼ - ½	¼ - ⅝	¼ - ⅝	¼ - ⅝
Rango de longitud de tubería	m	3-25	3-40 (3-50) ¹⁾	3-40 (3-50) ¹⁾	3-40 (3-50) ¹⁾
Desnivel de altura (int./ext.)	m	20	30	30	30
Longitud precargada de la tubería	m	10	10	10	10
Cantidad de gas adicional	g/m	20	25	25	25

Información eléctrica (conexión eléctrica a unidad interior)

Monofásica					
Kit	kW	3,0	5,0	7,0	9,0
Resistencia eléctrica de apoyo	kW	3,00	3,00	3,00	3,00
Seccionador recomendado ³⁾	A	16/16	16/16	25/16	25/16
Sección mínima del cable para alimentación conjunta ³⁾	mm ²	3x1,5/ 3x1,5	3x1,5/ 3x1,5	3x2,5/ 3x1,5	3x2,5/ 3x1,5

1) Rango de funcionamiento de hasta -25 °C en modo calefacción con rango de longitudes de tubería de 3 ~ 40 m, rango de funcionamiento de hasta -15 °C en modo calefacción con rango de longitudes de tubería de 3 ~ 50 m. 2) Potencia sonora de acuerdo con 811/2013, 813/2013 y EN 12102-1:2017 a +7 °C. 3) El fusible o interruptor diferencial y sección mínima de cable son los indicados de acuerdo con el REBT. Estos valores podrían variar en función de la longitud, tipo e instalación del cable contempladas en el REBT. La sección de cable para alimentación conjunta contempla la alimentación de una resistencia eléctrica de 3 kW. * Cálculos EER y COP realizados de acuerdo con EN 14511. ** Este producto se ha diseñado para cumplir la norma europea sobre agua potable (UE) 2020/2184. La vida útil del producto no está garantizada en caso del uso de agua subterránea, como agua de manantiales o pozos, el uso de agua del grifo si contiene sales u otras impurezas, o en áreas de calidad del agua ácida. Los costes de mantenimiento y garantía relacionados con estos casos son responsabilidad del cliente.

Split Aquarea High Performance

Aquarea High Performance All in One 185 l serie K. Trifásica · R32

Adaptador Wi-Fi opcional (CZ-TAW1B).

Unidad interior (Al x An x Pr): 1642 x 599 x 602 mm.

Rango de funcionamiento de hasta -25 °C en modo calefacción.

Opcional 



Kit	Potencia calorífica / COP		Potencia frigorífica / EER	Calefacción A 35 °C / A 55 °C		ACS		Unidad interior	Peso	Unidad exterior	Potencia sonora ²⁾	Dimensiones / Peso	PVPR
	A +7 °C, A 35 °C	A +7 °C, A 55 °C	A 35 °C, A 18 °C	SCOP	Clase energética	Clase energética	COPdhw				Calor	Al x An x Pr	
	kW/COP	kW/COP	kW/EER		A+++ a D	A+ a F		WH-	kg	WH-	dB(A)	mm / kg	€
KIT-ADC09K9E8	9,00/4,90	9,00/2,97	8,80/4,63	4,96/3,57	A+++ / A++	A	2,50	ADC0912K9E8	102	UDZ09KE8	65	1340x900x320/90	10.621
KIT-ADC12K9E8	12,10/4,78	12,00/2,96	10,70/3,92	4,58/3,33	A+++ / A++	A	2,50	ADC0912K9E8	102	UDZ12KE8	65	1340x900x320/90	11.755
KIT-ADC16K9E8	16,00/4,31	14,70/2,72	15,50/3,60	4,46/3,40	A+++ / A++	A	2,40	ADC16K9E8	103	UDZ16KE8	65	1340x900x320/103	13.356

Información sobre las tuberías

Kit	kW	9,0	12,0	16,0
Diámetro de tuberías (líquido - gas)	Pulg.	¼ - ½	¼ - ½	¼ - ½
Rango de longitud de tubería	m	3 - 30	3 - 30	3 - 30
Desnivel de altura (int./ext.)	m	20	20	20
Longitud precargada de la tubería	m	10	10	10
Cantidad de gas adicional	g/m	30	30	30

Información eléctrica (conexión eléctrica a unidad interior)

Kit	kW	Trifásica		
		9,0	12,0	16,0
Resistencia eléctrica de apoyo	kW	9,00	9,00	9,00
Seccionador recomendado ²⁾	A	20/20	20/20	20/20
Sección mínima del cable para alimentación conjunta ²⁾	mm ²	5x1,5/5x1,5	5x1,5/5x1,5	5x2,5/5x1,5

1) El nivel de potencia sonora se mide conforme a la norma EN 12102 en las condiciones de la norma EN 14825. 2) El fusible o interruptor diferencial y sección mínima de cable son los indicados de acuerdo con el REBT. Estos valores podrían variar en función de la longitud, tipo e instalación del cable contempladas en el REBT. La sección de cable para alimentación conjunta contempla la alimentación de una resistencia eléctrica de 3 kW. * Cálculos EER y COP realizados de acuerdo con EN 14511. ** Este producto se ha diseñado para cumplir la norma europea sobre agua potable (UE) 2020/2184. La vida útil del producto no está garantizada en caso del uso de agua subterránea, como agua de manantiales o pozos, el uso de agua del grifo si contiene sales u otras impurezas, o en áreas de calidad del agua ácida. Los costes de mantenimiento y garantía relacionados con estos casos son responsabilidad del cliente.

Aquarea High Performance All in One 185 l serie K. Trifásica con ánodo eléctrico · R32

Adaptador Wi-Fi opcional (CZ-TAW1B).

Unidad interior (Al x An x Pr): 1642 x 599 x 602 mm.

Rango de funcionamiento de hasta -25 °C en modo calefacción.

Opcional 



Kit	Potencia calorífica / COP		Potencia frigorífica / EER	Calefacción A 35 °C / A 55 °C		ACS		Unidad interior	Peso	Unidad exterior	Potencia sonora ²⁾	Dimensiones / Peso	PVPR
	A +7 °C, A 35 °C	A +7 °C, A 55 °C	A 35 °C, A 18 °C	SCOP	Clase energética	Clase energética	COPdhw				Calor	Al x An x Pr	
	kW/COP	kW/COP	kW/EER		A+++ a D	A+ a F		WH-	kg	WH-	dB(A)	mm / kg	€
KIT-ADC09K9E8AN	9,00/4,90	9,00/2,97	8,80/4,63	4,96/3,57	A+++ / A++	A	2,50	ADC0912K9E8AN	102	UDZ09KE8	65	1340x900x320/90	11.291
KIT-ADC12K9E8AN	12,10/4,78	12,00/2,96	10,70/3,92	4,58/3,33	A+++ / A++	A	2,50	ADC0912K9E8AN	102	UDZ12KE8	65	1340x900x320/90	12.425
KIT-ADC16K9E8AN	16,00/4,31	14,70/2,72	15,50/3,60	4,46/3,40	A+++ / A++	A	2,40	ADC16K9E8AN	103	UDZ16KE8	65	1340x900x320/103	13.818

Información sobre las tuberías

Kit	kW	9,0	12,0	16,0
Diámetro de tuberías (líquido - gas)	Pulg.	¼ - ½	¼ - ½	¼ - ½
Rango de longitud de tubería	m	3 - 30	3 - 30	3 - 30
Desnivel de altura (int./ext.)	m	20	20	20
Longitud precargada de la tubería	m	10	10	10
Cantidad de gas adicional	g/m	30	30	30

Información eléctrica (conexión eléctrica a unidad interior)

Kit	kW	Trifásica		
		9,0	12,0	16,0
Resistencia eléctrica de apoyo	kW	9,00	9,00	9,00
Seccionador recomendado ²⁾	A	20/20	20/20	20/20
Sección mínima del cable para alimentación conjunta ²⁾	mm ²	5x1,5/5x1,5	5x1,5/5x1,5	5x2,5/5x1,5

1) El nivel de potencia sonora se mide conforme a la norma EN 12102 en las condiciones de la norma EN 14825. 2) El fusible o interruptor diferencial y sección mínima de cable son los indicados de acuerdo con el REBT. Estos valores podrían variar en función de la longitud, tipo e instalación del cable contempladas en el REBT. La sección de cable para alimentación conjunta contempla la alimentación de una resistencia eléctrica de 3 kW. * Cálculos EER y COP realizados de acuerdo con EN 14511. ** Este producto se ha diseñado para cumplir la norma europea sobre agua potable (UE) 2020/2184. La vida útil del producto no está garantizada en caso del uso de agua subterránea, como agua de manantiales o pozos, el uso de agua del grifo si contiene sales u otras impurezas, o en áreas de calidad del agua ácida. Los costes de mantenimiento y garantía relacionados con estos casos son responsabilidad del cliente.

Split Aquarea High Performance

Aquarea High Performance All in One 260 l serie K. Trifásica · R32

Adaptador Wi-Fi opcional (CZ-TAW1B).

Unidad interior (Al x An x Pr): 2036 x 599 x 602 mm.

Rango de funcionamiento de hasta -25 °C en modo calefacción.

Opcional 



Kit	Potencia calorífica / COP		Potencia frigorífica / EER	Calefacción A 35 °C / A 55 °C		ACS		Unidad interior	Peso	Unidad exterior	Potencia sonora ²⁾	Dimensiones / Peso	PVPR
	A 7 °C, A 35 °C	A 7 °C, A 55 °C	A 35 °C, A 18 °C	SCOP	Clase energética	Clase energética	COPdhw				Calor		
	kW/COP	kW/COP	kW/EER		A+++ a D	A+ a F		WH-	kg	WH-	dB(A)	mm / kg	€
KIT-ADC09K9E83	9,00/4,90	9,00/2,97	8,80/4,63	4,96/3,57	A+++ / A++	A+	3,08	ADC0912K9E83	119	UDZ09KE8	65	1340x900x320/90	12.044
KIT-ADC12K9E83	12,10/4,78	12,00/2,96	10,70/3,92	4,58/3,33	A+++ / A++	A+	3,08	ADC0912K9E83	119	UDZ12KE8	65	1340x900x320/90	13.178
KIT-ADC16K9E83	16,00/4,31	14,70/2,72	15,50/3,60	4,46/3,40	A+++ / A++	A+	2,45	ADC16K9E83	120	UDZ16KE8	65	1340x900x320/103	13.577

Información sobre las tuberías

Kit	kW	9,0	12,0	16,0
Diámetro de tuberías (líquido - gas)	Pulg.	¼ - ½	¼ - ½	¼ - ½
Rango de longitud de tubería	m	3 - 30	3 - 30	3 - 30
Desnivel de altura (int./ext.)	m	20	20	20
Longitud precargada de la tubería	m	10	10	10
Cantidad de gas adicional	g/m	30	30	30

Información eléctrica (conexión eléctrica a unidad interior)

Kit	kW	9,0	12,0	16,0
		Monofásica		
Resistencia eléctrica de apoyo	kW	9,00	9,00	9,00
Seccionador recomendado ²⁾	A	20/20	20/20	20/20
Sección mínima del cable para alimentación conjunta ²⁾	mm ²	5x1,5/5x1,5	5x1,5/5x1,5	5x2,5/5x1,5

1) El nivel de potencia sonora se mide conforme a la norma EN 12102 en las condiciones de la norma EN 14825. 2) El fusible o interruptor diferencial y sección mínima de cable son los indicados de acuerdo con el REBT. Estos valores podrían variar en función de la longitud, tipo e instalación del cable contempladas en el REBT. La sección de cable para alimentación conjunta contempla la alimentación de una resistencia eléctrica de 3 kW. * Cálculos EER y COP realizados de acuerdo con EN 14511. ** Este producto se ha diseñado para cumplir la norma europea sobre agua potable (UE) 2020/2184. La vida útil del producto no está garantizada en caso del uso de agua subterránea, como agua de manantiales o pozos, el uso de agua del grifo si contiene sales u otras impurezas, o en áreas de calidad del agua ácida. Los costes de mantenimiento y garantía relacionados con estos casos son responsabilidad del cliente.

Aquarea High Performance All in One 260 l serie K. trifásica con ánodo eléctrico · R32

Adaptador Wi-Fi opcional (CZ-TAW1B).

Unidad interior (Al x An x Pr): 2036 x 599 x 602 mm.

Rango de funcionamiento de hasta -25 °C en modo calefacción.

Opcional 



Kit	Potencia calorífica / COP		Potencia frigorífica / EER	Calefacción A 35 °C / A 55 °C		ACS		Unidad interior	Peso	Unidad exterior	Potencia sonora ²⁾	Dimensiones / Peso	PVPR
	A 7 °C, A 35 °C	A 7 °C, A 55 °C	A 35 °C, A 18 °C	SCOP	Clase energética	Clase energética	COPdhw				Calor		
	kW/COP	kW/COP	kW/EER		A+++ a D	A+ a F		WH-	kg	WH-	dB(A)	mm / kg	€
KIT-ADC09K9E8AN3	9,00/4,90	9,00/2,97	8,80/4,63	4,96/3,57	A+++ / A++	A+	3,08	ADC0912K9E8AN3	119	UDZ09KE8	65	1340x900x320/90	12.731
KIT-ADC12K9E8AN3	12,10/4,78	12,00/2,96	10,70/3,92	4,58/3,33	A+++ / A++	A+	3,08	ADC0912K9E8AN3	119	UDZ12KE8	65	1340x900x320/90	13.865
KIT-ADC16K9E8AN3	16,00/4,31	14,70/2,72	15,50/3,60	4,46/3,40	A+++ / A++	A+	2,45	ADC16K9E8AN3	120	UDZ16KE8	65	1340x900x320/103	14.039

Información sobre las tuberías

Kit	kW	9,0	12,0	16,0
Diámetro de tuberías (líquido - gas)	Pulg.	¼ - ½	¼ - ½	¼ - ½
Rango de longitud de tubería	m	3 - 30	3 - 30	3 - 30
Desnivel de altura (int./ext.)	m	20	20	20
Longitud precargada de la tubería	m	10	10	10
Cantidad de gas adicional	g/m	30	30	30

Información eléctrica (conexión eléctrica a unidad interior)

Kit	kW	9,0	12,0	16,0
		Monofásica		
Resistencia eléctrica de apoyo	kW	9,00	9,00	9,00
Seccionador recomendado ²⁾	A	20/20	20/20	20/20
Sección mínima del cable para alimentación conjunta ²⁾	mm ²	5x1,5/5x1,5	5x1,5/5x1,5	5x2,5/5x1,5

1) El nivel de potencia sonora se mide conforme a la norma EN 12102 en las condiciones de la norma EN 14825. 2) El fusible o interruptor diferencial y sección mínima de cable son los indicados de acuerdo con el REBT. Estos valores podrían variar en función de la longitud, tipo e instalación del cable contempladas en el REBT. La sección de cable para alimentación conjunta contempla la alimentación de una resistencia eléctrica de 3 kW. * Cálculos EER y COP realizados de acuerdo con EN 14511. ** Este producto se ha diseñado para cumplir la norma europea sobre agua potable (UE) 2020/2184. La vida útil del producto no está garantizada en caso del uso de agua subterránea, como agua de manantiales o pozos, el uso de agua del grifo si contiene sales u otras impurezas, o en áreas de calidad del agua ácida. Los costes de mantenimiento y garantía relacionados con estos casos son responsabilidad del cliente.

Split Aquarea High Performance

Aquarea High Performance Bi-bloc serie K. Monofásica · R32

Adaptador Wi-Fi opcional (CZ-TAW1B).

Unidad interior (Al x An x Pr): 892 x 500 x 348 mm.

Rango de funcionamiento de hasta -25 °C ¹⁾ en modo calefacción.



Kit	Potencia calorífica / COP		Potencia frigorífica / EER	Calefacción A 35 °C / A 55 °C		Unidad interior	Peso kg	Unidad exterior	Potencia sonora ²⁾	Dimensiones / Peso	PVPR
	A +7 °C, A 35 °C kW/COP	A +7 °C, A 55 °C kW/COP	A 35 °C, A 18 °C kW/EER	SCOP	Clase energética A+++ a D				Calor dB(A)		
KIT-WC03K3E5	3,20/5,33	3,20/2,81	3,20/4,71	5,07/3,47	A+++ / A++	WH-SDC0309K3E5	40	WH-UDZ03KE5	55	622 x 824 x 298 / 37	5.323
KIT-WC05K3E5	5,00/5,10	5,00/3,03	5,00/4,90	5,12/3,63	A+++ / A++	WH-SDC0309K3E5	40	WH-UDZ05KE5	55	795 x 875 x 380 / 55	5.532
KIT-WC07K3E5	7,00/4,86	7,00/2,92	6,70/4,72	4,90/3,62	A+++ / A++	WH-SDC0309K3E5	40	WH-UDZ07KE5	56	795 x 875 x 380 / 55	6.066
KIT-WC09K3E5	9,00/4,55	8,90/2,93	9,00/4,18	4,44/3,41	A+++ / A++	WH-SDC0309K3E5	40	WH-UDZ09KE5	56	795 x 875 x 380 / 55	6.440
KIT-WC12K6E5	12,10/4,78	12,00/2,96	10,70/3,92	4,58/3,33	A+++ / A++	WH-SDC12K6E5	41	WH-UDZ12KE5	65	1340 x 900 x 320 / 88	8.306
KIT-WC16K6E5	16,00/4,31	14,70/2,72	13,00/3,80	4,46/3,40	A+++ / A++	WH-SDC16K6E5	41	WH-UDZ16KE5	65	1340 x 900 x 320 / 88	9.472

Información sobre las tuberías

Kit	kW	3,0	5,0	7,0	9,0	12,0	16,0
Diámetro de tuberías (líquido - gas)	Pulg.	¼ - ½	¼ - 5/8	¼ - 5/8	¼ - 5/8	¼ - ½	¼ - 5/8
Rango de longitud de tubería	m	3 - 25	3 - 40 (3 - 50) ¹⁾	3 - 40 (3 - 50) ¹⁾	3 - 40 (3 - 50) ¹⁾	3 - 30	3 - 30
Desnivel de altura (int./ext.)	m	20	30	30	30	20	20
Longitud precargada de la tubería	m	10	10	10	10	10	10
Cantidad de gas adicional	g/m	20	25	25	25	30	30

Información eléctrica (conexión eléctrica a unidad interior)

Kit	kW	Monofásica (resistencia de 3 kW)				Monofásica (resistencia de 6 kW)	
		3,0	5,0	7,0	9,0	12,0	16,0
Resistencia eléctrica de apoyo	kW	3,00	3,00	3,00	3,00	6,00	6,00
Seccionador recomendado ⁴⁾	A	16/16	16/16	25/16	25/16	30/30	30/30
Sección mínima del cable para alimentación conjunta ⁴⁾	mm ²	3x1,5/ 3x1,5	3x1,5/ 3x1,5	3x2,5/ 3x1,5	3x2,5/ 3x1,5	3x4,0/ 3x4,0	3x4,0/ 3x4,0

1) Rango de funcionamiento de hasta -25 °C en modo calefacción con rango de longitudes de tubería de 3 - 40 m, rango de funcionamiento de hasta -15 °C en modo calefacción con rango de longitudes de tubería de 3 - 50 m. 2) El nivel de potencia sonora se mide conforme a la norma EN 12102 en las condiciones de la norma EN 14825. 3) El fusible o interruptor diferencial y sección mínima de cable son los indicados de acuerdo con el REBT. Estos valores podrían variar en función de la longitud, tipo e instalación del cable contempladas en el REBT. La sección de cable para alimentación conjunta contempla la alimentación de una resistencia eléctrica de 3 kW. * Cálculos EER y COP realizados de acuerdo con EN 14511. ** Este producto se ha diseñado para cumplir la norma europea sobre agua potable (UE) 2020/2184. La vida útil del producto no está garantizada en caso del uso de agua subterránea, como agua de manantiales o pozos, el uso de agua del grifo si contiene sales u otras impurezas, o en áreas de calidad del agua ácida. Los costes de mantenimiento y garantía relacionados con estos casos son responsabilidad del cliente.

Aquarea Quick Selector.

Ayuda para encontrar la bomba de calor Aquarea ideal para el hogar. ¡Y solo en un par de clics!



Split Aquarea High Performance

Aquarea High Performance Bi-bloc serie K. Trifásica · R32

Adaptador Wi-Fi opcional (CZ-TAW1B).

Unidad interior (Al x An x Pr): 892 x 500 x 348 mm.

Rango de funcionamiento de hasta -25 °C en modo calefacción.



Opcional

Kit	Potencia calorífica / COP		Potencia frigorífica / EER	Calefacción A 35 °C / A 55 °C		Unidad interior	Peso kg	Unidad exterior	Potencia sonora ²⁾	Dimensiones / Peso	PVPR €
	A +7 °C, A 35 °C kW/COP	A +7 °C, A 55 °C kW/COP	A 35 °C, A 18 °C kW/EER	SCOP	Clase energética A+++ a D				Calor dB(A)	Al x An x Pr mm / kg	
KIT-WC09K3E8	9,00/4,90	9,00/2,97	8,80/4,63	4,96/3,57	A+++ / A++	WH-SDC09K3E8	41	WH-UDZ09KE8	65	1340 x 900 x 320 / 90	7.625
KIT-WC09K9E8	9,00/4,90	9,00/2,97	8,80/4,63	4,96/3,57	A+++ / A++	WH-SDC09K9E8	41	WH-UDZ09KE8	65	1340 x 900 x 320 / 90	7.662
KIT-WC12K9E8	12,10/4,78	12,00/2,96	10,70/3,92	4,58/3,33	A+++ / A++	WH-SDC12K9E8	41	WH-UDZ12KE8	65	1340 x 900 x 320 / 90	9.318
KIT-WC16K9E8	16,00/4,31	14,70/2,72	15,50/3,60	4,46/3,40	A+++ / A++	WH-SDC16K9E8	41	WH-UDZ16KE8	65	1340 x 900 x 320 / 103	10.616

Información sobre las tuberías

Kit	kW	9,0	12,0	16,0
Diámetro de tuberías (líquido - gas)	Pulg.	¼ - ½	¼ - ½	¼ - ½
Rango de longitud de tubería	m	3-30	3-30	3-30
Desnivel de altura (int./ext.)	m	20	20	20
Longitud precargada de la tubería	m	10	10	10
Cantidad de gas adicional	g/m	30	30	30

Información eléctrica (conexión eléctrica a unidad interior)

Kit	kW	Trifásica (resistencia de 3 kW)			Trifásica (resistencia de 9 kW)		
		9,0	12,0	16,0	9,0	12,0	16,0
Resistencia eléctrica de apoyo	kW	3,00	9,00	9,00	9,00	9,00	9,00
Seccionador recomendado ²⁾	A	20/15/16	20/20	20/20	20/20	20/20	20/20
Sección mínima del cable para alimentación conjunta ²⁾	mm ²	5x1,5/3x1,5	5x1,5/5x1,5	5x1,5/5x1,5	5x2,5/5x1,5	5x2,5/5x1,5	5x2,5/5x1,5

1) El nivel de potencia sonora se mide conforme a la norma EN 12102 en las condiciones de la norma EN 14825. 2) El fusible o interruptor diferencial y sección mínima de cable son los indicados de acuerdo con el REBT. Estos valores podrían variar en función de la longitud, tipo e instalación del cable contempladas en el REBT. La sección de cable para alimentación conjunta contempla la alimentación de una resistencia eléctrica de 3 kW. * Cálculos EER y COP realizados de acuerdo con EN 14511. ** Este producto se ha diseñado para cumplir la norma europea sobre agua potable (UE) 2020/2184. La vida útil del producto no está garantizada en caso del uso de agua subterránea, como agua de manantiales o pozos, el uso de agua del grifo si contiene sales u otras impurezas, o en áreas de calidad del agua ácida. Los costes de mantenimiento y garantía relacionados con estos casos son responsabilidad del cliente.

Visor de bomba de calor con realidad aumentada.

¿Se puede mostrar al cliente cómo sería tener una bomba de calor Aquarea de Panasonic en casa?

Ahora se puede gracias a la herramienta de realidad aumentada de Panasonic: el visor de bomba de calor con realidad aumentada.

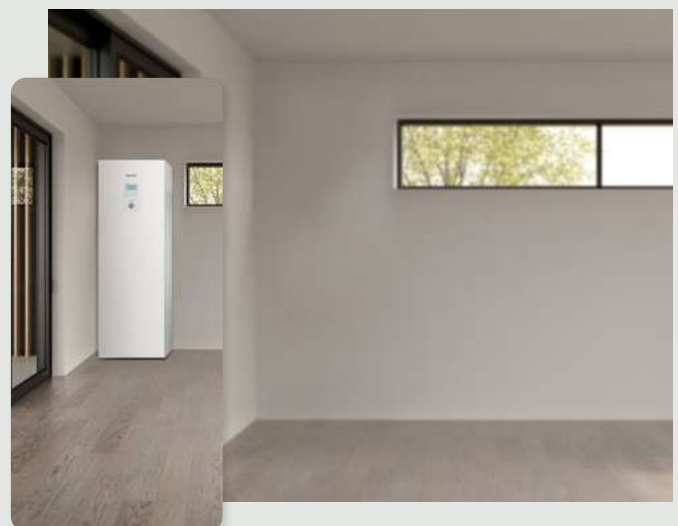

Split Aquarea T-CAP

Aquarea T-CAP All in One 185 l serie K. Monofásica / trifásica · R32

Adaptador Wi-Fi opcional (CZ-TAW1B).

Unidad interior (Al x An x Pr): 1642 x 599 x 602 mm.

Rango de funcionamiento de hasta -28 °C en modo calefacción.

Opcional 



Kit	Potencia calorífica / COP		Potencia frigorífica / EER	Calefacción A 35 °C / A 55 °C		ACS		Unidad interior	Peso	Unidad exterior	Potencia sonora ¹⁾	Dimensiones / Peso		PVPR
	A +7 °C, A 35 °C	A +7 °C, A 55 °C	A 35 °C, A 18 °C	SCOP	Clase energética	Clase energética	COPdhw				Calor	Al x An x Pr		
	kW/COP	kW/COP	kW/EER	A+++ a D	A+ a F	WH-	kg				WH-	dB(A)	mm / kg	
KIT-AXC09K6E5	9,00/5,03	9,00/3,07	8,80/4,63	4,96/3,57	A+++ / A++	A	2,80	ADC0912K6E5	101	UXZ09KE5	65	1340x900x320/88	10.354	
KIT-AXC12K6E5	12,10/4,84	12,10/3,04	10,70/3,92	4,96/3,57	A+++ / A++	A	2,80	ADC0912K6E5	101	UXZ12KE5	65	1340x900x320/88	11.145	
KIT-AXC09K9E8	9,00/5,03	9,00/3,07	8,80/4,63	4,96/3,57	A+++ / A++	A	2,80	ADC0912K9E8	102	UXZ09KE8	65	1340x900x320/90	12.357	
KIT-AXC12K9E8	12,10/4,84	12,10/3,04	10,70/3,92	4,58/3,46	A+++ / A++	A	2,80	ADC0912K9E8	102	UXZ12KE8	65	1340x900x320/90	12.630	
KIT-AXC16K9E8	16,00/4,38	16,00/2,72	15,50/3,60	4,46/3,31	A+++ / A++	A	2,68	ADC16K9E8	103	UXZ16KE8	65	1340x900x320/103	14.282	

Información sobre las tuberías

Kit	kW	9,0	12,0	16,0
Diámetro de tuberías (líquido - gas)	Pulg.	¼ - ½	¼ - ½	¼ - ½
Rango de longitud de tubería	m	3-30	3-30	3-30
Desnivel de altura (int./ext.)	m	20	20	20
Longitud precargada de la tubería	m	10	10	10
Cantidad de gas adicional	g/m	30	30	30

Información eléctrica (conexión eléctrica a unidad interior)

Kit	kW	Monofásica		Trifásica		
		9,0	12,0	9,0	12,0	16,0
Resistencia eléctrica de apoyo	kW	6,00	6,00	9,00	9,00	9,00
Seccionador recomendado ²⁾	A	30/30	30/30	20/20	20/20	20/20
Sección mínima del cable para alimentación conjunta ²⁾	mm ²	3x4,0/ 3x4,0	3x4,0/ 3x4,0	5x1,5/ 5x1,5	5x1,5/ 5x1,5	5x2,5/ 5x1,5

1) El nivel de potencia sonora se mide conforme a la norma EN 12102 en las condiciones de la norma EN 14825. 2) El fusible o interruptor diferencial y sección mínima de cable son los indicados de acuerdo con el REBT. Estos valores podrían variar en función de la longitud, tipo e instalación del cable contempladas en el REBT. La sección de cable para alimentación conjunta contempla la alimentación de una resistencia eléctrica de 3 kW. * Cálculos EER y COP realizados de acuerdo con EN 14511. ** Este producto se ha diseñado para cumplir la norma europea sobre agua potable (UE) 2020/2184. La vida útil del producto no está garantizada en caso del uso de agua subterránea, como agua de manantiales o pozos, el uso de agua del grifo si contiene sales u otras impurezas, o en áreas de calidad del agua ácida. Los costes de mantenimiento y garantía relacionados con estos casos son responsabilidad del cliente.

Aquarea T-CAP All in One 185 l serie K. Monofásica / trifásica con ánodo eléctrico · R32

Adaptador Wi-Fi opcional (CZ-TAW1B).

Unidad interior (Al x An x Pr): 1642 x 599 x 602 mm.

Rango de funcionamiento de hasta -28 °C en modo calefacción.

Opcional 



Kit	Potencia calorífica / COP		Potencia frigorífica / EER	Calefacción A 35 °C / A 55 °C		ACS		Unidad interior	Peso	Unidad exterior	Potencia sonora ¹⁾	Dimensiones / Peso		PVPR
	A +7 °C, A 35 °C	A +7 °C, A 55 °C	A 35 °C, A 18 °C	SCOP	Clase energética	Clase energética	COPdhw				Calor	Al x An x Pr		
	kW/COP	kW/COP	kW/EER	A+++ a D	A+ a F	WH-	kg				WH-	dB(A)	mm / kg	
KIT-AXC09K6E5AN	9,00/5,03	9,00/3,07	8,80/4,63	4,96/3,57	A+++ / A++	A	2,80	ADC0912K6E5AN	101	UXZ09KE5	65	1340x900x320/88	10.825	
KIT-AXC12K6E5AN	12,10/4,84	12,10/3,04	10,70/3,92	4,96/3,57	A+++ / A++	A	2,80	ADC0912K6E5AN	101	UXZ12KE5	65	1340x900x320/88	11.616	
KIT-AXC09K9E8AN	9,00/5,03	9,00/3,07	8,80/4,63	4,96/3,57	A+++ / A++	A	2,80	ADC0912K9E8AN	102	UXZ09KE8	65	1340x900x320/90	13.027	
KIT-AXC12K9E8AN	12,10/4,84	12,10/3,04	10,70/3,92	4,58/3,46	A+++ / A++	A	2,80	ADC0912K9E8AN	102	UXZ12KE8	65	1340x900x320/90	13.300	
KIT-AXC16K9E8AN	16,00/4,38	16,00/2,72	15,50/3,60	4,46/3,31	A+++ / A++	A	2,68	ADC16K9E8AN	103	UXZ16KE8	65	1340x900x320/103	14.744	

Información sobre las tuberías

Kit	kW	9,0	12,0	16,0
Diámetro de tuberías (líquido - gas)	Pulg.	¼ - ½	¼ - ½	¼ - ½
Rango de longitud de tubería	m	3-30	3-30	3-30
Desnivel de altura (int./ext.)	m	20	20	20
Longitud precargada de la tubería	m	10	10	10
Cantidad de gas adicional	g/m	30	30	30

Información eléctrica (conexión eléctrica a unidad interior)

Kit	kW	Monofásica		Trifásica		
		9,0	12,0	9,0	12,0	16,0
Resistencia eléctrica de apoyo	kW	6,00	6,00	9,00	9,00	9,00
Seccionador recomendado ²⁾	A	30/30	30/30	20/20	20/20	20/20
Sección mínima del cable para alimentación conjunta ²⁾	mm ²	3x4,0/ 3x4,0	3x4,0/ 3x4,0	5x1,5/ 5x1,5	5x1,5/ 5x1,5	5x2,5/ 5x1,5

1) El nivel de potencia sonora se mide conforme a la norma EN 12102 en las condiciones de la norma EN 14825. 2) El fusible o interruptor diferencial y sección mínima de cable son los indicados de acuerdo con el REBT. Estos valores podrían variar en función de la longitud, tipo e instalación del cable contempladas en el REBT. La sección de cable para alimentación conjunta contempla la alimentación de una resistencia eléctrica de 3 kW. * Cálculos EER y COP realizados de acuerdo con EN 14511. ** Este producto se ha diseñado para cumplir la norma europea sobre agua potable (UE) 2020/2184. La vida útil del producto no está garantizada en caso del uso de agua subterránea, como agua de manantiales o pozos, el uso de agua del grifo si contiene sales u otras impurezas, o en áreas de calidad del agua ácida. Los costes de mantenimiento y garantía relacionados con estos casos son responsabilidad del cliente.

Split Aquarea T-CAP

Aquarea T-CAP All in One 260 l serie K. Monofásica / trifásica · R32

Adaptador Wi-Fi opcional (CZ-TAW1B).

Unidad interior (Al x An x Pr): 2036 x 599 x 602 mm.

Rango de funcionamiento de hasta -28 °C en modo calefacción.

Opcional 



Kit	Potencia calorífica / COP		Potencia frigorífica / EER	Calefacción A 35 °C / A 55 °C		ACS		Unidad interior	Peso	Unidad exterior	Potencia sonora ¹⁾	Dimensiones / Peso	PVPR	
	A +7 °C, A 35 °C	A +7 °C, A 55 °C		A 35 °C, A 18 °C	SCOP	Clase energética	Clase energética							COPdhw
	kW/COP	kW/COP		kW/EER	A+++ a D	A+ a F	WH-							kg
KIT-AXC09K6E53	9,00/5,03	9,00/3,07	8,80/4,63	4,96/3,57	A+++ / A++	A+	3,08	ADC0912K6E53	119	UXZ09KE5	65	1340x900x320/88	10.528	
KIT-AXC12K6E53	12,10/4,84	12,10/3,04	10,70/3,92	4,96/3,57	A+++ / A++	A+	3,08	ADC0912K6E53	119	UXZ12KE5	65	1340x900x320/88	11.319	
KIT-AXC09K9E83	9,00/5,03	9,00/3,07	8,80/4,63	4,96/3,57	A+++ / A++	A+	3,08	ADC0912K9E83	119	UXZ09KE8	65	1340x900x320/90	13.780	
KIT-AXC12K9E83	12,10/4,84	12,10/3,04	10,70/3,92	4,58/3,46	A+++ / A++	A+	3,08	ADC0912K9E83	119	UXZ12KE8	65	1340x900x320/90	14.053	
KIT-AXC16K9E83	16,00/4,38	16,00/2,72	15,50/3,60	4,46/3,31	A+++ / A++	A+	2,45	ADC16K9E83	120	UXZ16KE8	65	1340x900x320/103	14.503	

Información sobre las tuberías

Kit	kW	9,0	12,0	16,0
Diámetro de tuberías (líquido - gas)	Pulg.	¼ - ½	¼ - ½	¼ - ½
Rango de longitud de tubería	m	3 - 30	3 - 30	3 - 30
Desnivel de altura (int./ext.)	m	20	20	20
Longitud precargada de la tubería	m	10	10	10
Cantidad de gas adicional	g/m	30	30	30

Información eléctrica (conexión eléctrica a unidad interior)

Kit	kW	Monofásica		Trifásica		
		9,0	12,0	9,0	12,0	16,0
Resistencia eléctrica de apoyo	kW	6,00	6,00	9,00	9,00	9,00
Seccionador recomendado ²⁾	A	30/30	30/30	20/20	20/20	20/20
Sección mínima del cable para alimentación conjunta ²⁾	mm ²	3x4,0/ 3x4,0	3x4,0/ 3x4,0	5x1,5/ 5x1,5	5x1,5/ 5x1,5	5x2,5/ 5x1,5

1) El nivel de potencia sonora se mide conforme a la norma EN 12102 en las condiciones de la norma EN 14825. 2) El fusible o interruptor diferencial y sección mínima de cable son los indicados de acuerdo con el REBT. Estos valores podrían variar en función de la longitud, tipo e instalación del cable contempladas en el REBT. La sección de cable para alimentación conjunta contempla la alimentación de una resistencia eléctrica de 3 kW. * Cálculos EER y COP realizados de acuerdo con EN 14511. ** Este producto se ha diseñado para cumplir la norma europea sobre agua potable [UE] 2020/2184. La vida útil del producto no está garantizada en caso del uso de agua subterránea, como agua de manantiales o pozos, el uso de agua del grifo si contiene sales u otras impurezas, o en áreas de calidad del agua ácida. Los costes de mantenimiento y garantía relacionados con estos casos son responsabilidad del cliente.

Aquarea T-CAP All in One 260 l serie K. Monofásica / trifásica con ánodo eléctrico · R32

Adaptador Wi-Fi opcional (CZ-TAW1B).

Unidad interior (Al x An x Pr): 2036 x 599 x 602 mm.

Rango de funcionamiento de hasta -28 °C en modo calefacción.

Opcional 



Kit	Potencia calorífica / COP		Potencia frigorífica / EER	Calefacción A 35 °C / A 55 °C		ACS		Unidad interior	Peso	Unidad exterior	Potencia sonora ¹⁾	Dimensiones / Peso	PVPR	
	A +7 °C, A 35 °C	A +7 °C, A 55 °C		A 35 °C, A 18 °C	SCOP	Clase energética	Clase energética							COPdhw
	kW/COP	kW/COP		kW/EER	A+++ a D	A+ a F	WH-							kg
KIT-AXC09K6E5AN3	9,00/5,03	9,00/3,07	8,80/4,63	4,96/3,57	A+++ / A++	A+	3,08	ADC0912K6E5AN3	119	UXZ09KE5	65	1340x900x320/88	10.999	
KIT-AXC12K6E5AN3	12,10/4,84	12,10/3,04	10,70/3,92	4,96/3,57	A+++ / A++	A+	3,08	ADC0912K6E5AN3	119	UXZ12KE5	65	1340x900x320/88	11.790	
KIT-AXC09K9E8AN3	9,00/5,03	9,00/3,07	8,80/4,63	4,96/3,57	A+++ / A++	A+	3,08	ADC0912K9E8AN3	119	UXZ09KE8	65	1340x900x320/90	14.467	
KIT-AXC12K9E8AN3	12,10/4,84	12,10/3,04	10,70/3,92	4,58/3,46	A+++ / A++	A+	3,08	ADC0912K9E8AN3	119	UXZ12KE8	65	1340x900x320/90	14.740	
KIT-AXC16K9E8AN3	16,00/4,38	16,00/2,72	15,50/3,60	4,46/3,31	A+++ / A++	A+	2,45	ADC16K9E8AN3	120	UXZ16KE8	65	1340x900x320/103	14.965	

Información sobre las tuberías

Kit	kW	9,0	12,0	16,0
Diámetro de tuberías (líquido - gas)	Pulg.	¼ - ½	¼ - ½	¼ - ½
Rango de longitud de tubería	m	3 - 30	3 - 30	3 - 30
Desnivel de altura (int./ext.)	m	20	20	20
Longitud precargada de la tubería	m	10	10	10
Cantidad de gas adicional	g/m	30	30	30

Información eléctrica (conexión eléctrica a unidad interior)

Kit	kW	Monofásica		Trifásica		
		9,0	12,0	9,0	12,0	16,0
Resistencia eléctrica de apoyo	kW	6,00	6,00	9,00	9,00	9,00
Seccionador recomendado ²⁾	A	30/30	30/30	20/20	20/20	20/20
Sección mínima del cable para alimentación conjunta ²⁾	mm ²	3x4,0/ 3x4,0	3x4,0/ 3x4,0	5x1,5/ 5x1,5	5x1,5/ 5x1,5	5x2,5/ 5x1,5

1) El nivel de potencia sonora se mide conforme a la norma EN 12102 en las condiciones de la norma EN 14825. 2) El fusible o interruptor diferencial y sección mínima de cable son los indicados de acuerdo con el REBT. Estos valores podrían variar en función de la longitud, tipo e instalación del cable contempladas en el REBT. La sección de cable para alimentación conjunta contempla la alimentación de una resistencia eléctrica de 3 kW. * Cálculos EER y COP realizados de acuerdo con EN 14511. ** Este producto se ha diseñado para cumplir la norma europea sobre agua potable [UE] 2020/2184. La vida útil del producto no está garantizada en caso del uso de agua subterránea, como agua de manantiales o pozos, el uso de agua del grifo si contiene sales u otras impurezas, o en áreas de calidad del agua ácida. Los costes de mantenimiento y garantía relacionados con estos casos son responsabilidad del cliente.

Split Aquarea T-CAP

Aquarea T-CAP Bi-bloc serie K. Monofásica / trifásica · R32

Adaptador Wi-Fi opcional (CZ-TAW1B).

Unidad interior (Al x An x Pr): 892 x 500 x 348 mm.

Rango de funcionamiento de hasta -28 °C en modo calefacción.



Opcional



Kit	Potencia calorífica / COP		Potencia frigorífica / EER	Calefacción A 35 °C / A 55 °C		Unidad interior	Peso kg	Unidad exterior	Potencia sonora ²¹	Dimensiones / Peso	PVPR €
	A +7 °C, A 35 °C kW/COP	A +7 °C, A 55 °C kW/COP	A 35 °C, A 18 °C kW/EER	SCOP	Clase energética A+++ a D				Calor dB(A)	Al x An x Pr mm / kg	
KIT-WXC09K3E5	9,00/5,03	9,00/3,07	8,80/4,63	4,96/3,57	A+++ / A++	WH-SXC09K3E5	40	WH-UXZ09KE5	65	1340 x 900 x 320 / 88	7.962
KIT-WXC09K3E8	9,00/5,03	9,00/3,07	8,80/4,63	4,96/3,57	A+++ / A++	WH-SXC09K3E8	40	WH-UXZ09KE8	65	1340 x 900 x 320 / 90	9.435
KIT-WXC12K6E5	12,10/4,84	12,10/3,04	10,70/3,92	4,96/3,57	A+++ / A++	WH-SXC12K6E5	41	WH-UXZ12KE5	65	1340 x 900 x 320 / 88	9.411
KIT-WXC09K9E8	9,00/5,03	9,00/3,07	8,80/4,63	4,96/3,57	A+++ / A++	WH-SXC09K9E8	41	WH-UXZ09KE8	65	1340 x 900 x 320 / 90	9.847
KIT-WXC12K9E8	12,10/4,84	12,10/3,04	10,70/3,92	4,58/3,46	A+++ / A++	WH-SXC12K9E8	41	WH-UXZ12KE8	65	1340 x 900 x 320 / 90	10.278
KIT-WXC16K9E8	16,00/4,38	16,00/2,72	15,50/3,60	4,46/3,31	A+++ / A++	WH-SXC16K9E8	42	WH-UXZ16KE8	65	1340 x 900 x 320 / 103	11.864

Información sobre las tuberías

Kit	kW	9,0	12,0	16,0
Diámetro de tuberías (líquido - gas)	Pulg.	¼ - ½	¼ - ½	¼ - ½
Rango de longitud de tubería	m	3 - 30	3 - 30	3 - 30
Desnivel de altura (int./ext.)	m	20	20	20
Longitud precargada de la tubería	m	10	10	10
Cantidad de gas adicional	g/m	30	30	30

Información eléctrica (conexión eléctrica a unidad interior)



Kit	kW	Monofásica (3 kW)		Monofásica (6 kW)		Trifásica (3 kW)		Trifásica (9 kW)	
		9,0	12,0	9,0	12,0	9,0	9,0	12,0	16,0
Resistencia eléctrica de apoyo	kW	3,00	6,00	6,00	3,00	9,00	9,00	9,00	9,00
Seccionador recomendado	A	30 / 15 o 16	30/30	30/30	20 / 15 o 16	20/20	20/20	20/20	20/20
Sección mínima del cable para alimentación conjunta ²¹	mm ²	3x4,0 / 3x1,5	3x4,0 / 3x4,0	3x4,0 / 3x4,0	5x1,5 / 3x1,5	5x1,5 / 5x1,5	5x1,5 / 5x1,5	5x2,5 / 5x1,5	5x1,5

1) El nivel de potencia sonora se mide conforme a la norma EN 12102 en las condiciones de la norma EN 14825. 2) El fusible o interruptor diferencial y sección mínima de cable son los indicados de acuerdo con el REBT. Estos valores podrían variar en función de la longitud, tipo e instalación del cable contempladas en el REBT. La sección de cable para alimentación conjunta contempla la alimentación de una resistencia eléctrica de 3 kW. * Cálculos EER y COP realizados de acuerdo con EN 14511. ** Este producto se ha diseñado para cumplir la norma europea sobre agua potable (UE) 2020/2184. La vida útil del producto no está garantizada en caso del uso de agua subterránea, como agua de manantiales o pozos, el uso de agua del grifo si contiene sales u otras impurezas, o en áreas de calidad del agua ácida. Los costes de mantenimiento y garantía relacionados con estos casos son responsabilidad del cliente.

Soluciones inteligentes para sistemas Aquarea.

Panasonic ofrece una gama completa de soluciones inteligentes para gestionar instalaciones de calefacción, refrigeración y agua caliente sanitaria con bombas de calor Aquarea.

Existen múltiples aplicaciones diseñadas para satisfacer distintos requisitos, por lo que se puede elegir la solución óptima según las necesidades específicas del proyecto: ya sea lograr un mayor ahorro de energía, mejorar la comodidad o garantizar la tranquilidad del cliente gracias al mantenimiento remoto provisto por parte del servicio técnico.

Comparación de las soluciones inteligentes Aquarea	 Comfort Cloud	 Aquarea Home	
	Aplicación Panasonic Comfort Cloud	Aplicación Aquarea Home	tado°
Gestión de bombas de calor Aquarea	✓ Requiere adaptador para la nube CZ-TAW1B. Incluido con las series L y M de Aquarea y EcoFlex.	✓ Requiere el Hub de Red Doméstica PCZ-ESW737.	✓ Requiere Heat Pump Optimizer X PAW-THPOXE.
Mantenimiento remoto a través de Aquarea Service Cloud	✓	—	—
Control de habitaciones	✓ Control de 1 o 2 zonas de calefacción	✓ Smart Fan Coils Aquarea Air Aquarea Loop Aquarea Vent RAC Solo Requiere mando a distancia con Wi-Fi o Hub de Red Doméstica PCZ-ESW737.	✓ Radiadores Calefacción por suelo radiante Requiere dispositivos de control de habitaciones tado° y el optimizador de bomba de calor X o Bridge X.

AQUAREA Service Cloud

Aquarea Service Cloud.

Con Aquarea Service Cloud, los instaladores pueden controlar a distancia los sistemas de calefacción de sus clientes. Ahorra tiempo, dinero y reduce el tiempo de respuesta, lo cual aumenta la satisfacción de los clientes.

	AHORRO DE TIEMPO Y COSTES. CONFIGURACIÓN REMOTA DEL SISTEMA. DIAGNÓSTICO A DISTANCIA. UNA VISITA, RECAMBIO EN MANO		MAYOR SATISFACCIÓN DEL CLIENTE. SERVICIO MÁS RÁPIDO. AHORRO DE TIEMPO (MENOR NÚMERO DE VISITAS)
---	--	--	--

Aquarea Service Cloud ofrece tres versiones para optimizar el rendimiento del sistema y reducir el tiempo de inactividad.

Aquarea Service Cloud	Versión estándar. Mantenimiento remoto simplificado	Versión avanzada. Para mantenimiento preventivo y correctivo	Versión de diagnóstico. Para mantenimiento predictivo
Paquete de licencias (20 licencias)	—	SR-A2W-SVCADV20	SR-A2W-SVCDIA20
PVPR (20 licencias)	Sin coste	Consultar precio	Consultar precio
Estado de la unidad	✓	✓	✓
Configuración de la unidad	✓	✓	✓
Registros de errores	Últimos 4	Últimos 50	Últimos 50
Estadísticas	7 días	1 año	1 año
Descarga masiva de estadísticas		✓	✓
Gestión de grupos		✓	✓
Diagrama del sistema		✓	✓
Datos previos al error*		✓	✓
Algoritmos de diagnóstico 24 h			✓
Promedio semanal de COP			✓

Bombas de calor Aquarea + tado°, la solución integrada para un ahorro energético y un confort máximos

tado° | Panasonic

Partnership for smart heat pump solutions

tado° X permite el control inteligente de habitaciones y la gestión de la energía.

Panasonic y tado° están redefiniendo el confort y el ahorro energético para las bombas de calor Aquarea.

Con desarrollos conjuntos como AQUAREA Sync, que aumenta la eficiencia hasta en un 10 %, y Hydronic Balancing (equilibrio hidrónico) para una distribución óptima del calor, los propietarios disfrutan de un control más inteligente y un mayor ahorro energético.



Optimizador de bomba de calor X de tado° y Balance para Heat Pumps.

Control de calefacción inteligente optimizado para las bombas de calor Aquarea.

La suscripción opcional a Balance maximiza el ahorro ya que permite obtener otras optimizaciones.

Control de habitaciones tado°.

Los termostatos inteligentes tado° sustituyen los cabezales termostáticos o los termostatos de pared y permiten controlar la calefacción habitación por habitación mediante una aplicación fácil de usar.

1) Requiere el optimizador de bomba de calor X de tado°, Bridge X de tado° u otro router de borde Thread. 2) No es necesario con un optimizador de bomba de calor X o cualquier otro router de borde Thread.

Los clientes de calefacción inteligente tado° ahorran una media del 22 % en su consumo energético.

* Basado en datos internos promediados entre todos los clientes de tado° recopilados hasta el 11/2023.



La aplicación tado°.

Tecnología de calefacción inteligente intuitiva con geoperimetrage, detección de ventanas abiertas, control de varias habitaciones y programas inteligentes sin conexión.

Ventajas exclusivas con el pack Panasonic | tado°.



CON 12 MESES GRATIS DE BALANCE PARA HEAT PUMPS



AQUAREA SYNC PARA OBTENER HASTA UN 10 % MÁS DE EFICIENCIA



HYDRONIC BALANCING INCLUIDO*

* Normalmente solo disponible con la suscripción a AI Assist.

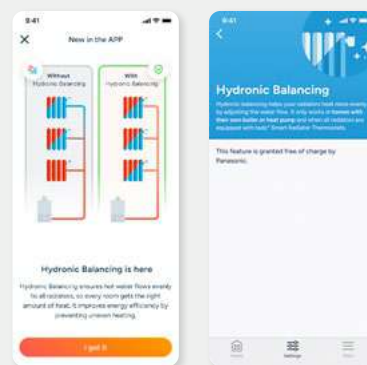

Hydronic Balancing.

Sets de control de habitación tado° con Heat Pump Optimizer X	PVPR €	
KIT-TSRTXHP0XE	Set de tado° Heat Pump Optimizer X y 1x Smart Radiator Thermostat X	A consultar
KIT-TSRTX4HP0XE	Set de tado° Heat Pump Optimizer X y 4x tado° Smart Radiator Thermostat X	A consultar
KIT-TSTXHP0XE	Set de tado° Heat Pump Optimizer X y 1x Smart Thermostat X	A consultar
KIT-TSTXSRTX2HP0XE	Set de tado° Heat Pump Optimizer X y 1x Smart Thermostat X y 2x Smart Radiator Thermostat X	A consultar

1) Requiere el tado° Heat Pump Optimizer X, el tado° Bridge X u otro router de borde Thread. 2) No es necesario con un tado° Heat Pump Optimizer X o cualquier otro router de borde Thread.

Sets de control de habitación tado° con Bridge X	PVPR €	
PAW-TSRTXB	tado° Smart Radiator Thermostat X con Bridge X	132
PAW-TSTXB	tado° Smart Thermostat X con Bridge X	163
PAW-TSTXSRTX2B	Set de 1x Smart Thermostat X, 2x Smart Radiator Thermostat X y 1x Bridge X	286
Dispositivos tado° X	PVPR €	
PAW-THP0XE	1x Heat Pump Optimizer X (con Europlug)	206
PAW-TSTX	tado° Smart Thermostat X	110
PAW-TSRTX	tado° Smart Radiator Thermostat X	A consultar
PAW-TSRTX4	4x tado° Smart Radiator Thermostat X	A consultar
PAW-TWTSX	tado° Temperature Sensor X con cable	83
PAW-TBX	tado° Bridge X	58
PAW-TWRXE	Receptor inalámbrico tado° X	A consultar

Aquarea Loop

Aquarea Loop · R290

Unidad interior compacta: profundidad de tan solo 140 mm.
Compresor Inverter CC con R290.
Enfriamiento en verano.



Opcional



Modelo (los códigos de modelo completos se muestran en la siguiente tabla)	Potencia nominal		SEER ³⁾	SCOP ³⁾	Caudal de aire Ave m ³ /h	Dimensiones Al x An x Pr mm	Peso vacío kg
	Frigorífica ¹⁾ kW	Calorífica ²⁾ kW					
1f P-CWSL10	1,10	1,10	5,50	6,44	105	641 x 775 x 144	35
P-CWSL20	1,50	2,00	6,10	6,92	205	641 x 975 x 144	40
P-CWSL30	2,60	3,10	7,90	6,74	305	641 x 1225 x 144	45

Información sobre las conexiones de agua

Aquarea Loop	10	20	30
Tipo de conexión	Eurokonus	Eurokonus	Eurokonus
Conexiones hidráulicas	Pulg. 3/4	3/4	3/4

1) Temperatura del agua del circuito de 30 °C - Temperatura del aire ambiente de 27 °C, humedad interior del 38 % - Rendimiento de acuerdo con la norma EN 14511. 2) Temperatura del agua del anillo de 20 °C - Temperatura del aire ambiente de 20 °C, humedad interior del 50 % - Rendimiento de acuerdo con la norma EN 14511 3) SEER y SCOP realizados de acuerdo con EN 14825.

Aquarea Loop	Con pantalla incorporada			Con pantalla incorporada y Wi-Fi integrado		
	P-CWSL10SC5-HCE	P-CWSL20SC5-HCE	P-CWSL30SC5-HCE	P-CWSL10SC5-WCE	P-CWSL20SC5-WCE	P-CWSL30SC5-WCE
Sin válvulas	PVPR € 3.029	3.184	3.644	3.064	3.219	3.674
Sin válvulas + kit de inyección	P-CWSL10SC5-HFE	P-CWSL20SC5-HFE	P-CWSL30SC5-HFE	P-CWSL10SC5-WFE	P-CWSL20SC5-WFE	P-CWSL30SC5-WFE
Configuración hidráulica	PVPR € 3.239	3.394	3.849	3.269	3.429	3.884
Válvula de 2 y 3 vías con modulación	P-CWSL10SC5-HBE	P-CWSL20SC5-HBE	P-CWSL30SC5-HBE	P-CWSL10SC5-WBE	P-CWSL20SC5-WBE	P-CWSL30SC5-WBE
	PVPR € A consultar	A consultar	A consultar	A consultar	A consultar	A consultar
Válvula de 2 y 3 vías con modulación + kit de inyección	P-CWSL10SC5-HEE	P-CWSL20SC5-HEE	P-CWSL30SC5-HEE	P-CWSL10SC5-WEE	P-CWSL20SC5-WEE	P-CWSL30SC5-WEE
	PVPR € A consultar	A consultar	A consultar	A consultar	A consultar	A consultar

Aquarea Loop: Renovación eficiente de radiadores para calefacción centralizada con refrigeración integrada.

La bomba de calor agua-aire Aquarea Loop es una bomba descentralizada que utiliza el refrigerante natural R290 y que está diseñada para sustituir radiadores en sistemas de calefacción centralizada.

Proporciona calefacción y refrigeración a edificios con un anillo hidráulico central de agua a 20 ~ 30 °C, lo que garantiza una alta eficiencia y una integración perfecta con la red de tuberías existente.

Ideal para:

- Edificios plurifamiliares
- Viviendas de protección oficial
- Hoteles
- Colegios
- Oficinas



* Basado en el requisito de caudal bajo; se debe verificar en cada proyecto.

- 1 | Bomba de calor Aquarea centralizada (primera etapa de generación) que reemplaza una fuente de calor tradicional de alta temperatura
- 2 | Temperatura del agua del circuito de 20 ~ 30 °C. El sistema de tuberías existente se puede reutilizar
- 3 | Bomba de calor Aquarea Loop (segunda etapa de generación) que reemplaza los radiadores convencionales

Circuito de agua
20 ~ 30 °C

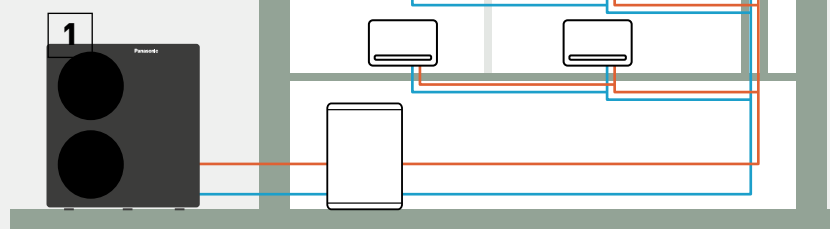

Aquarea Air Smart Fan Coils

Unidades fan coil elegantes y compactas para un mayor confort y ahorro energético.



Los Smart Fan Coils Aquarea Air tienen un impacto visual mínimo y se pueden integrar elegantemente en cualquier hogar u oficina para adaptarse a cualquier tipo de mobiliario.

Diseñados para proporcionar tanto calefacción como refrigeración en una unidad compacta, maximizan el ahorro energético cuando se combinan con bombas de calor Aquarea.



**DISEÑO SOFISTICADO Y DELGADO,
CON UN ELEGANTE CUERPO METÁLICO**



**CONTROL DEL CAUDAL DE AIRE AUTOMODULADO
MEDIANTE LA UNIDAD (LÓGICA PI) Y MOTOR DC DEL
VENTILADOR SIN ESCOBILLAS CON INVERTER**



**VERSATILIDAD CON DIFERENTES
OPCIONES DE INSTALACIÓN**



**AMPLIA GAMA DE OPCIONES DE CONTROL,
INCLUYENDO CONTROLES INCORPORADOS O DE PARED**

Aplicación Panasonic Comfort Cloud

Descargar la aplicación gratuita.

Otros requisitos de hardware: conexión por Wi-Fi a Internet (no incluida) y smartphone o tablet con acceso a Internet. Panasonic gestiona y controla totalmente Panasonic Cloud Server.

* La pantalla de la aplicación se facilita únicamente con fines ilustrativos. La pantalla real puede variar.

* Se requiere un adaptador Wi-Fi opcional (CZ-TAW1B/CZ-TAW1C).



Aquarea Home



DISPONIBLE EN
Google Play

AC SELECT.

Herramienta de selección inteligente e intuitiva.

Configuración de la solución de aire acondicionado en las condiciones requeridas:
<https://acselect.panasonic.eu/>



Aquarea Air Smart Fan Coils

Aquarea Air Smart Fan Coil – Suelo

Perfil del chasis delgado, solo 129 mm.

Inverter DC (que maximiza el confort y el ahorro energético).

Caudal de aire modulado.

Opcional



Modelo (los códigos de modelo completos se muestran en la siguiente tabla)	Potencia total		Caudal de aire Máx. m³/h	Presión estática máxima Pa	Dimensiones Al x An x Pr mm	Peso kg
	Frigorífica ¹⁾ Med. kW	Calorífica ²⁾ Med. kW				
P-FAL10	0,73	0,69	146	10	579 x 680 x 129	17
P-FAL20	1,36	1,50	294	10	579 x 880 x 129	20
1f P-FAL30	2,08	2,15	438	13	579 x 1080 x 129	23
P-FAL35	2,39	2,56	567	13	579 x 1280 x 129	26
P-FAL40	2,57	2,78	663	13	579 x 1480 x 129	29

Información sobre las conexiones de agua

Aquarea Air Smart Fan Coils	10	20	30	35	40
Tipo de conexión hidráulica	Eurokonus	Eurokonus	Eurokonus	Eurokonus	Eurokonus
Conexiones hidráulicas	Pulg. 3/4	3/4	3/4	3/4	3/4

1) Según la norma Eurovent. Aire: 27 °C TS/19 °C TH; agua refrigerada: 7 °C/12 °C. 2) Según la norma Eurovent. Aire: 20 °C; agua caliente: 45 °C/40 °C.

Opción 1. Configuraciones estándar con los accesorios incorporados

Fan Coil con pantalla incorporada		
Tubería izquierda, instalación vertical, válvula de 3 vías integrada	PVPR €	
P-FAL10SC-HLE	1.198	
P-FAL20SC-HLE	1.262	
P-FAL30SC-HLE	1.389	
P-FAL35SC-HLE	1.553	
P-FAL40SC-HLE	1.681	
Fan Coil con mando de pared		
Tubería izquierda, instalación vertical, válvula de 3 vías integrada	PVPR €	
P-FAL10SC-RLE	1.137	
P-FAL20SC-RLE	1.198	
P-FAL30SC-RLE	1.325	
P-FAL35SC-RLE	1.489	
P-FAL40SC-RLE	1.617	
Control (obligatorio, se pide por separado)	Con Modbus PCZ-EEB749	212
	Con Wi-Fi integrado PCZ-EFB749	256

Opción 2. Configuración personalizada de Aquarea Air Smart Fan Coil – Suelo

Tubería izquierda	PVPR €	Tubería derecha	PVPR €	
P-FAL10SC-00E	678	P-FAL10DC-00E	725	
P-FAL20SC-00E	742	P-FAL20DC-00E	789	
P-FAL30SC-00E	870	P-FAL30DC-00E	914	
P-FAL35SC-00E	1.034	P-FAL35DC-00E	1.078	
P-FAL40SC-00E	1.162	P-FAL40DC-00E	1.206	
Opciones de control (obligatorio)	Pantalla incorporada	Con Modbus	PCZ-ECA844	275
		Con Wi-Fi integrado	PCZ-EWA844	306
	Mando de pared	Con Modbus	PCZ-ESE845 + PCZ-EEB749	424
		Con Wi-Fi integrado	x	468
	PCB para control analógico (0-10 V)	PCZ-B10842	148	
Kits de válvulas (opcional)	Válvula de 3 vías con motor	PCZ-V30720	248	
	Válvula de 2 vías con motor	PCZ-V20139	203	
Bandeja de goteo de condensado para instalación horizontal (opcional)	Para P-FAL10	PCZ-GB0520	84	
	Para P-FAL20	PCZ-GB0521	98	
	Para P-FAL30	PCZ-GB0522	103	
	Para P-FAL35	PCZ-GB0523	128	
Para P-FAL40	PCZ-GB0524	134		

Accesorios y opciones	PVPR €
PCZ-LC0158 Kit de dos patas para proteger las tuberías de agua	78

Accesorios y opciones	PVPR €
PCZ-LC0606 Kit de dos patas para anclar la unidad al suelo	128

Opciones de control.

Pantalla incorporada con Modbus o Wi-Fi integrado.



Mando de pared con Modbus o Wi-Fi integrado.

PCZ-EEB749 /
PCZ-EFB749



PCB para control analógico (0-10 V).

PCZ-B10842

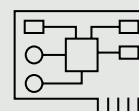

Aquarea Air Smart Fan Coils

Aquarea Air Smart Fan Coil – Pared

Perfil del chasis delgado, solo 128 mm.

Inverter DC (que maximiza el confort y el ahorro energético).

Caudal de aire modulado.



Modelo (los códigos de modelo completos se muestran en la siguiente tabla)	Potencia total		Caudal de aire Máx. m³/h	Dimensiones Al x An x Pr mm	Peso kg
	Frigorífica ¹⁾ Med. kW	Calorífica ²⁾ Med. kW			
P-FMM10	0,88	0,98	228	335 x 815 x 128	14
P-FMM15	1,08	1,30	331	335 x 1015 x 128	16
P-FMM20	1,21	1,49	440	335 x 1215 x 128	19
P-FMM40	2,66	3,04	788	335 x 1215 x 215	24

Información sobre las conexiones de agua

Aquarea Air Smart Fan Coils	10	15	20	40
Tipo de conexión hidráulica	Eurokonus	Eurokonus	Eurokonus	Eurokonus
Conexiones hidráulicas	Pulg. 3/4	3/4	3/4	3/4

1) Según la norma Eurovent. Aire: 27 °C TS/19 °C TH; agua refrigerada: 7 °C/12 °C. 3) Según la norma Eurovent. Aire: 20 °C; agua caliente: 45 °C/40 °C.

Opción 1. Configuraciones estándar con los accesorios incorporados

Fan Coil con pantalla incorporada y control inalámbrico por infrarrojos			
Tubería derecha, válvula de 3 vías integrada			PVPR €
P-FMM10DC-QNE			1.250
P-FMM15DC-QNE			1.350
P-FMM20DC-QNE			1.464
P-FMM40DC-QNE			1.623
Fan Coil con mando de pared			
Tubería derecha, válvula de 3 vías integrada			PVPR €
P-FMM10DC-RNE			1.275
P-FMM15DC-RNE			1.375
P-FMM20DC-RNE			1.489
P-FMM40DC-RNE			1.750
Control (obligatorio, se pide por separado)	Con Modbus	PCZ-EEB749	212
	Con Wi-Fi integrado	PCZ-EFB749	256

Opción 2. Configuración personalizada de Aquarea Air Smart Fan Coil – Pared

Fan Coil con pantalla incorporada y control inalámbrico por infrarrojos			
Tubería izquierda	PVPR €	Tubería derecha	PVPR €
P-FMM10SC-Q0E	1.062	P-FMM10DC-Q0E	989
P-FMM15SC-Q0E	1.162	P-FMM15DC-Q0E	1.092
P-FMM20SC-Q0E	1.275	P-FMM20DC-Q0E	1.206
—		P-FMM40DC-Q0E	1.395
Fan Coil con mando de pared			
Tubería izquierda	PVPR €	Tubería derecha	PVPR €
P-FMM10SC-R0E	1.034	P-FMM10DC-R0E	1.014
P-FMM15SC-R0E	1.137	P-FMM15DC-R0E	1.117
P-FMM20SC-R0E	1.250	P-FMM20DC-R0E	1.231
—		P-FMM40DC-R0E	1.523
Control (obligatorio, se pide por separado)	Con Modbus	PCZ-EEB749	212
	Con Wi-Fi integrado	PCZ-EFB749	256

Fan Coil con PCB para control analógico (0-10 V)			
Tubería izquierda	PVPR €	Tubería derecha	PVPR €
P-FMM10SC-V0E	1.034	P-FMM10DC-V0E	989
P-FMM15SC-V0E	1.137	P-FMM15DC-V0E	1.092
P-FMM20SC-V0E	1.250	P-FMM20DC-V0E	1.206
—		P-FMM40DC-V0E	1.395

Kits de válvulas (opcional)	PVPR €
PCZ-V30688 Válvula de 3 vías con motor para los modelos 10, 15, 20	262
PCZ-V30718 Válvula de 3 vías con motor para el modelo 40	231

Kits de válvulas (opcional)	PVPR €
PCZ-V20687 Válvula de 2 vías con motor para los modelos 10, 15, 20	217
PCZ-V20139 Válvula de 2 vías con motor para el modelo 40	203

Opciones de control.

Pantalla incorporada con Modbus.



Mando de pared con Modbus o Wi-Fi integrado.

PCZ-EEB749 /
PCZ-EFB749



PCB para control analógico (0-10 V).

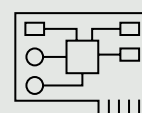

Aquarea Air Smart Fan Coils

Aquarea Air Smart Fan Coil – Conductos de baja silueta / Conductos

Unidades Fan Coil con conductos con refrigeración y calefacción.

Potencia frigorífica: 0,7 a 5,3 kW.

Potencia calorífica: 0,7 a 5,8 kW.

Opcional 



Modelo (los códigos de modelo completos se muestran en la siguiente tabla)	Potencia total		Caudal de aire Máx. m³/h	Presión estática máxima Pa	Dimensiones Al x An x Pr mm	Peso kg	
	Frigorífica ¹⁾ Med. kW	Calorífica ²⁾ Med. kW					
Conductos delgados							
1f	P-FTN15	1,14	1,32	290	100	185x590x575	30
	P-FTN20	1,84	1,80	390	90	185x790x575	41
	P-FTN25	2,17	2,32	550	120	185x990x575	45
	P-FTN35	2,40	2,76	680	110	185x1190x575	54
	P-FTN45	2,80	3,98	870	140	185x1440x575	65
Conductos							
1f	P-FSN20	1,37	1,48	390	90	240x590x695	32
	P-FSN25	1,86	2,04	560	130	240x790x695	43
	P-FSN35	2,38	2,63	730	110	240x990x695	47
	P-FSN45	3,22	3,77	905	140	240x1190x695	56
	P-FSN55	3,97	4,23	1150	140	240x1440x695	67

Información sobre las conexiones de agua	Conductos delgados					Conductos					
	Aquarea Air Smart Fan Coils	15	20	25	35	45	20	25	35	45	55
Tipo de conexión hidráulica		Eurokonus	Eurokonus	Eurokonus	Eurokonus	Eurokonus	Eurokonus	Eurokonus	Eurokonus	Eurokonus	Eurokonus
Conexiones hidráulicas	Pulg.	¾	¾	¾	¾	¾	¾	¾	¾	¾	¾
Conexión de drenaje de condensado	mm	20	20	20	20	20	20	20	20	20	20
Conexión de entrada de aire (base x altura)	mm	460x100	660x100	860x100	1060x100	1320x100	460x150	660x150	860x150	1060x150	1320x150
Conexión de aire de retorno (base x altura)	mm	510x100	710x100	910x100	1110x100	1370x100	510x150	710x150	910x150	1110x150	1370x150

1) Según la norma Eurovent. Aire: 27 °C TS/19 °C TH; agua refrigerada: 7 °C/12 °C. 2) Según la norma Eurovent. Aire: 20 °C; agua caliente: 45 °C/40 °C.

Configuración personalizada de Aquarea Air Smart Fan Coil – Conductos de baja silueta / Conductos

Fan Coil con mando de pared			
Tubería izquierda	PVPR €	Tubería derecha	PVPR €
P-FTN15005-RE	1.250	P-FTN15R05-RE	1.206
P-FTN20005-RE	1.403	P-FTN20R05-RE	1.356
P-FTN25005-RE	1.795	P-FTN25R05-RE	1.750
P-FTN35005-RE	1.923	P-FTN35R05-RE	1.875
P-FTN45005-RE	2.453	P-FTN45R05-RE	2.409
P-FSN20005-RE	A consultar	P-FSN20R05-RE	A consultar
P-FSN25005-RE	A consultar	P-FSN25R05-RE	A consultar
P-FSN35005-RE	A consultar	P-FSN35R05-RE	A consultar
P-FSN45005-RE	A consultar	P-FSN45R05-RE	A consultar
P-FSN55005-RE	2.517	P-FSN55R05-RE	2.470
Control (obligatorio, se pide por separado)	Con Modbus	PCZ-EEB749	212
	Con Wi-Fi integrado	PCZ-EFB749	256

Fan Coil con PCB para control analógico (0-10 V)			
Tubería izquierda	PVPR €	Tubería derecha	PVPR €
P-FTN15005-JE	1.150	P-FTN15R05-JE	1.103
P-FTN20005-JE	1.289	P-FTN20R05-JE	1.242
P-FTN25005-JE	1.720	P-FTN25R05-JE	1.673
P-FTN35005-JE	1.870	P-FTN35R05-JE	1.825
P-FTN45005-JE	2.403	P-FTN45R05-JE	2.356
P-FSN20005-JE	A consultar	P-FSN20R05-JE	A consultar
P-FSN25005-JE	A consultar	P-FSN25R05-JE	A consultar
P-FSN35005-JE	A consultar	P-FSN35R05-JE	A consultar
P-FSN45005-JE	A consultar	P-FSN45R05-JE	A consultar
P-FSN55005-JE	2.414	P-FSN55R05-JE	2.370

Kits de válvulas (opcional)	PVPR €
PCZ-V30361 Válvula de 3 vías con motor	248

Kits de válvulas (opcional)	PVPR €
PCZ-V20139 Válvula de 2 vías con motor	203

Opciones de control.

Mando de pared con Modbus o Wi-Fi integrado.

PCZ-EEB749 /
PCZ-EFB749



PCB para control analógico (0-10 V).

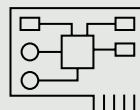

CONSULTAR LA PÁGINA 57 PARA VER UNA MAYOR SELECCIÓN DE ACCESORIOS



Aquarea Air Smart Fan Coils

Aquarea Air Smart Fan Coil – Conductos de baja silueta multizona / Conductos multizona

Unidades Fan Coil con conductos con refrigeración y calefacción.

Potencia frigorífica: 0,5 a 7,6 kW.

Potencia calorífica: 0,5 a 8,52 kW.

Opcional 



Modelo (los códigos de modelo completos se muestran en la siguiente tabla)	Potencia total		Caudal de aire Máx. m³/h	Presión estática máxima Pa	Dimensiones Al x An x Pr mm	Peso kg	
	Frigorífica ¹⁾ Med. kW	Calorífica ²⁾ Med. kW					
Conductos delgados multizona							
1f	P-FTQ30	1,97	2,11	480	100	185 x 790 x 575	41
	P-FTQ45	2,97	3,19	720	100	185 x 990 x 575	45
	P-FTQ60	3,68	5,76	960	100	185 x 1190 x 575	54
	P-FTQ65	4,15	4,75	1200	100	185 x 1440 x 575	56
Conductos multizona							
1f	P-FSQ30	3,80	3,90	810	100	240 x 790 x 695	43
	P-FSQ45	3,77	4,16	1215	100	240 x 990 x 695	47
	P-FSQ60	4,87	5,42	1620	100	240 x 1190 x 695	56
	P-FSQ75	6,31	6,87	2025	100	240 x 1440 x 695	67

Información sobre las conexiones de agua	Conductos delgados multizona				Conductos multizona				
	Aquarea Air Smart Fan Coils	30	45	60	65	30	45	60	75
Tipo de conexión hidráulica		Eurokonus	Eurokonus	Eurokonus	Eurokonus	Eurokonus	Eurokonus	Eurokonus	Eurokonus
Conexiones hidráulicas	Pulg. 3/4	3/4	3/4	3/4	3/4	3/4	3/4	3/4	3/4
Conexión de drenaje de condensado	mm 20	20	20	20	20	20	20	20	20
Conexión de entrada de aire	mm 160	160	160	160	160	160	160	160	160
Conexión de aire de retorno (base x altura)	mm 630 x 100	830 x 100	1030 x 100	1320 x 100	630 x 150	830 x 150	1030 x 150	1320 x 150	

1) Según la norma Eurovent. Aire: 27 °C TS/19 °C TH; agua refrigerada: 7 °C/12 °C. 2) Según la norma Eurovent. Aire: 20 °C; agua caliente: 45 °C/40 °C.

Configuración personalizada de Aquarea Air Smart Fan Coil – Conductos de baja silueta multizona / Conductos multizona

Fan Coil con mando de pared			
Tubería izquierda	PVPR €	Tubería derecha	PVPR €
P-FTQ30005-RE	1.973	P-FTQ30R05-RE	1.925
P-FTQ45005-RE	2.973	P-FTQ45R05-RE	2.928
P-FTQ60005-RE	3.339	P-FTQ60R05-RE	3.295
P-FTQ65005-RE	4.606	P-FTQ65R05-RE	4.562
P-FSQ30005-RE	2.037	P-FSQ30R05-RE	1.989
P-FSQ45005-RE	3.037	P-FSQ45R05-RE	2.989
P-FSQ60005-RE	3.403	P-FSQ60R05-RE	3.359
P-FSQ75005-RE	4.681	P-FSQ75R05-RE	4.637
Control (obligatorio, se pide por separado)	Con Modbus	PCZ-EEB749	212
	Con Wi-Fi integrado	PCZ-EFB749	256

Fan Coil con PCB para control analógico (0-10 V)			
Tubería izquierda	PVPR €	Tubería derecha	PVPR €
P-FTQ30005-JE	1.681	P-FTQ30R05-JE	1.637
P-FTQ45005-JE	2.517	P-FTQ45R05-JE	2.470
P-FTQ60005-JE	2.795	P-FTQ60R05-JE	2.750
P-FTQ65005-JE	3.973	P-FTQ65R05-JE	3.928
P-FSQ30005-JE	1.745	P-FSQ30R05-JE	1.698
P-FSQ45005-JE	2.581	P-FSQ45R05-JE	2.534
P-FSQ60005-JE	2.859	P-FSQ60R05-JE	2.814
P-FSQ75005-JE	4.037	P-FSQ75R05-JE	3.989

Kits de válvulas (opcional)	PVPR €
PCZ-V30361 Válvula de 3 vías con motor	248

Kits de válvulas (opcional)	PVPR €
PCZ-V20139 Válvula de 2 vías con motor	203

Opciones de control.

Mando de pared con Modbus o Wi-Fi integrado.

PCZ-EEB749 /
PCZ-EFB749



PCB para control analógico (0-10 V).

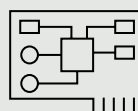

CONSULTAR LA PÁGINA 57 PARA VER UNA MAYOR SELECCIÓN DE ACCESORIOS 

Flex Air Smart Fan Coil

Flex Air Smart Fan Coil – Pared – Ventilador DC – FK1

Versión: 2 tubos, con y sin válvula de 3 vías.

nanoe™ X (Generador Mark 3).

Diseño elegante y ventilador DC de bajo consumo energético.

Control inteligente a través de la aplicación Comfort Cloud.

Opcional 





Flex Air Smart Fan Coil		Potencia total		Clase de eficiencia energética				Caudal de aire	Dimensiones	Peso	PVPR*		
Modelo estándar	Con válvula de 3 vías	Frigorífica ¹⁾	Calorífica ²⁾	FCEER ¹⁾		FCCOP ²⁾		Frío ¹⁾ / Calor ²⁾	Al x An x Pr mm	kg	Modelo estándar	Con válvula de 3 vías	
		Máx. kW	Máx. kW	A a E	%	A a E	%	m ³ /h			€	€	
1f 2 tubos	S-19FK1E0	S-19FK1E	1,90	2,23	B	144,2	B	160,0	345/406	295 x 890 x 244	12	725	825
	S-24FK1E0	S-24FK1E	2,41	2,72	B	166,9	B	167,0	416/489	295 x 890 x 244	13	750	850
	S-27FK1E0	S-27FK1E	2,73	3,01	B	172,1	B	170,5	480/545	295 x 890 x 244	13	775	875
	S-36FK1E0	S-36FK1E	3,61	4,03	B	169,3	B	173,4	710/765	295 x 890 x 244	13	895	995
	S-45FK1E0	S-45FK1E	4,50	5,13	A	226,8	B	208,5	753/925	295 x 1060 x 249	14	1.115	1.215
	S-52FK1E0	S-52FK1E	5,23	5,33	A	213,0	B	198,0	879/960	295 x 1060 x 249	14	1.210	1.310

Información sobre las conexiones de agua

Flex Air Smart Fan Coil	19	24	27	36	45	52
Tipo de conexión	Rosca hembra tipo gas					
Conexiones de agua	Pulg. 1/2	1/2	1/2	1/2	1/2	1/2

1) Según la norma Eurovent. Aire: 27 °C TS/19 °C TH; agua refrigerada: 7 °C/12 °C. 2) Según la norma Eurovent. Aire: 20 °C; agua caliente: 45 °C/40 °C.

* Estos precios no incluyen ni accesorios ni elementos opcionales. ** Consulta los datos y la configuración en AC SELECT.

Accesorios suministrados sueltos	PVPR €
CZ-RWS3 - mando inalámbrico con infrarrojos	129
CZ-RTC5B - mando de pared con función Econavi	188
CZ-RTC6W - mando de pared serie CONEX (no inalámbrico), blanco	188
CZ-RTC6WBL - mando de pared serie CONEX con Bluetooth®, blanco	213
CZ-RTC6WBLW2 - mando de pared serie CONEX con Wi-Fi y Bluetooth®, blanco	310
CZ-RTC6 - mando de pared serie CONEX (no inalámbrico), negro	188
CZ-RTC6BL - mando de pared serie CONEX con Bluetooth®, negro	213

Accesorios suministrados sueltos	PVPR €
CZ-RTC6BLW2 - mando de pared serie CONEX con Wi-Fi y Bluetooth®, negro	310
CZ-CENS1 - sensor Econavi de ahorro de energía	194
PAW-FC-903EC - mando de pared	246
CZ-64ESMC3 - controlador del sistema para 64 unidades interiores	1.601
CZ-256ESMC3 - controles centralizados de hasta 256 unidades interiores	4.532
CZ-ANC3 - controlador central para activación/desactivación, hasta 16 grupos, 64 unidades interiores	954

Flex Air Smart Fan Coil – Pared.

Gran flexibilidad y mejor calidad del aire para los proyectos.

La unidad Flex Air Smart fan coil de pared es el primer fan coil de agua de Panasonic integrado con la tecnología nanoe™ X para mejorar la calidad del aire y que es compatible con controles PACi NX/VRF individuales y centralizados.



nanoe™ X



COMPATIBILIDAD CON
CONTROLES PACi NX/VRF



FUNCIONAMIENTO
SILENCIOSO



DISEÑO ELEGANTE



LAMAS MOTORIZADAS



SUPERFICIE COMPACTA

Flex Air Smart Fan Coil

NUEVO Flex Air Smart Fan Coil – Conducto de presión estática media – Ventilador DC – FF1

Versión: 2 tubos y 4 tubos.

nanoe™ X (Generador Mark 3).

Ventilador DC de bajo consumo energético.

Control inteligente a través de la aplicación Comfort Cloud.

Opcional 

NOVEDAD

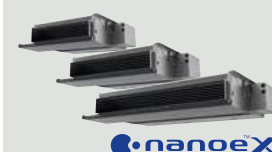

Flex Air Smart Fan Coil*	Potencia total		Clase de eficiencia energética ³⁾		Caudal de aire ⁴⁾	Presión estática externa	Dimensiones	Peso	PVPR*	
	Frigorífica ¹⁾	Calorífica ²⁾	FCEER	FCCOP						
	Máx.	Máx.	A a E	A a E	Máx.	Máx.	Al x An x Pr	kg	€	
	kW	kW			m³/h	Pa	mm			
2 tubos	S-23FF1E	2,30	2,70	A	A	590	120	250 x 918 x 730	26	A consultar
	S-28FF1E	2,80	3,30	A	A	680	120	250 x 918 x 730	26	A consultar
	S-40FF1E	4,00	4,20	A	A	576	120	250 x 918 x 730	33	A consultar
	S-50FF1E	5,00	5,20	A	A	980	120	250 x 1098 x 730	33	A consultar
	S-70FF1E	7,00	7,50	A	A	1230	120	250 x 1098 x 730	33	A consultar
	S-80FF1E	8,00	8,30	A	A	1180	120	250 x 1498 x 730	47	A consultar
1f	S-93FF1E	9,30	9,80	A	A	1500	120	250 x 1498 x 730	47	A consultar
	S-23FF1E	2,14	4,95	A	A	420	120	250 x 918 x 730	26	A consultar
	S-28FF1E	2,71	5,96	A	A	600	120	250 x 918 x 730	26	A consultar
4 tubos	S-40FF1E	3,74	5,16	A	A	460	120	250 x 918 x 730	33	A consultar
	S-50FF1E	4,75	7,10	A	A	780	120	250 x 1098 x 730	33	A consultar
	S-70FF1E	6,87	8,56	A	A	1110	120	250 x 1098 x 730	33	A consultar
	S-80FF1E	7,31	10,16	A	A	1110	120	250 x 1498 x 730	47	A consultar
	S-93FF1E	8,71	11,36	A	A	1360	120	250 x 1498 x 730	47	A consultar

Información sobre las conexiones de agua

Flex Air Smart Fan Coil	23	28	40	50	70	80	93
Tipo de conexión	Rosca hembra tipo gas	Rosca hembra tipo gas	Rosca hembra tipo gas	Rosca hembra tipo gas	Rosca hembra tipo gas	Rosca hembra tipo gas	Rosca hembra tipo gas
Conexiones de agua	Pulg. 1/2	1/2	1/2	3/4	3/4	3/4	3/4

1) Según la norma Eurovent. Aire: 27 °C TS/19 °C TH; agua refrigerada: 7 °C/12 °C. 2) Según la norma Eurovent. Aire: 20 °C; agua caliente: 45 °C/40 °C.

* Disponible en verano de 2026. ** Estos precios no incluyen ni accesorios ni elementos opcionales. *** Consulta los datos y la configuración en AC SELECT.

Accesorios y opciones		Accesorios y opciones	
2W o 3W – Válvulas de 2 o 3 vías		Filtro G2 / G3 / G4	
CB – Disyuntores		Otras configuraciones de velocidad (velocidades estándar de fábrica en la tabla de características técnicas)	
Bomba de drenaje		Multitud de configuraciones de entrada/salida de aire	
EH – Resistencias de calentamiento (de 500 W a 2500 W)		HL/ER – Hidráulica a la izquierda – eléctrica a la derecha	
Entrada de aire fresco Ø 100 mm		HR/ER – Hidráulica a la derecha – eléctrica a la derecha	
FH – Soporte para fusibles			
Accesorios suministrados sueltos	PVPR €	Accesorios suministrados sueltos	PVPR €
SRC – Control remoto inteligente – Sistema de gestión de edificios mini (solo con Modbus RTU)	1.211	CZ-RTC6BL – mando de pared serie CONEX con Bluetooth®, negro	213
CZ-RTC6W – mando de pared serie CONEX (no inalámbrico), blanco	188	CZ-RTC6BLW2 – mando de pared serie CONEX con Wi-Fi y Bluetooth®, negro	310
CZ-RTC6WBL – mando de pared serie CONEX con Bluetooth®, blanco	213	CZ-RWS3 + CZ-RWRC3 – Mando inalámbrico y receptor por infrarrojos	252
CZ-RTC6WBLW2 – mando de pared serie CONEX con Wi-Fi y Bluetooth®, blanco	310	PAW-FC-907EC – Control remoto por cable con control táctil	246
CZ-RTC6 – mando de pared serie CONEX (no inalámbrico), negro	188	PAW-FC-903EC – Control remoto por cable	246
		KIT REMOTE SENSOR – Sensor remoto para unidad con conducto	A consultar

Flex Air Smart Fan Coils: tecnología nanoe™ X y compatibilidad con controladores PACi NX y VRF.

Los Flex Air Smart fan coils de pared y las unidades con conducto de presión estática media incorporan la tecnología nanoe™ X para mejorar la calidad del aire las 24 horas del día (Generador Mark 3).

Son compatibles con los controladores PACi NX y VRF de Panasonic para una integración perfecta y una gran flexibilidad.



Pared – Ventilador DC – FK1



Conducto de presión estática media – Ventilador DC – FF1



COMPATIBILIDAD
CON CONTROLES
PACi NX/VRF



FLEXIBILIDAD DE
INSTALACIÓN Y
PERSONALIZACIÓN

Flex Air Fan Coil

MÁS OPCIONES EN LA SECCIÓN DE FAN COILS 

Flex Air Fan Coil – Conductos "confort" con ventilador AC/EC

Versiones: 2 tubos, 2 tubos + resistencia de apoyo y 4 tubos.

Configuración: unidades de instalación universal (vertical u horizontal) con o sin carcasa. Ventilador AC de 5 velocidades o ventilador EC de bajo consumo energético.



Fan Coils - con carcasa (B/D), sin carcasa (A/C) / tuberías a la izquierda (Q) / tuberías a la derecha (T)	Potencia total		Clase de eficiencia energética ¹⁾		Caudal de aire	Dimensiones		Peso	Con carcasa (de techo)		Con carcasa (de suelo)		PVPR*			
	Frigorífica ¹⁾	Calorífica ²⁾	FCEER	FCCOP		Con carcasa - sin patas - instalación vertical	Sin carcasa - instalación vertical		Con / sin carcasa		Con carcasa (de techo)		Sin carcasa			
									Máx. kW	Máx. kW	A a E	A a E	Máx. m ³ /h	Al x An x Pr mm	Al x An x Pr mm	kg
Flex Air Fan Coil – Conductos "confort" con ventilador AC																
1f	2 tubos	P-FC10	1,45	1,71	E	E	283	477x766x225	430x570x220	19/13	599	608	500	509	451	460
		P-FC20	1,38	1,53	E	E	196	477x766x225	430x570x220	19/13	622	631	523	532	474	483
		P-FC30	2,37	2,49	D	E	390	477x951x225	430x753x220	22/15	671	680	564	573	510	519
		P-FC40	3,02	3,18	D	E	499	477x1136x225	430x938x220	27/20	795	804	665	674	594	603
		P-FC50	4,64	4,81	D	E	716	477x1321x225	430x1122x220	30/22	889	898	747	756	664	673
		P-FC60	5,53	5,63	D	E	933	477x1506x225	430x1307x220	35/26	994	1.003	816	825	724	733
		P-FC70	6,91	7,41	D	E	1064	575x1319x225	530x1121x220	35/27	1.113	1.122	924	933	823	832
	4 tubos	P-FC10	1,24	1,41	E	E	253	477x766x225	430x570x220	20/14	645	654	546	555	497	506
		P-FC20	1,73	1,68	D	D	241	477x766x225	430x570x220	20/14	654	663	555	564	506	515
		P-FC30	2,28	2,13	D	D	369	477x951x225	430x753x220	23/16	708	717	601	610	547	556
		P-FC40	2,85	2,85	D	D	467	477x1136x225	430x938x220	29/22	841	850	711	720	640	649
		P-FC50	4,13	4,08	E	E	671	477x1321x225	430x1122x220	32/24	942	951	800	809	717	726
		P-FC60	5,61	5,33	D	E	885	477x1506x225	430x1307x220	37/28	1.054	1.063	876	885	784	793
		P-FC70	6,58	5,90	D	E	1012	575x1319x225	530x1121x220	37/29	1.180	1.189	991	1.000	890	899

Flex Air Fan Coil – Conductos "confort" con ventilador EC																
1f	2 tubos	P-FC10	1,96	2,31	C	D	417	477x766x225	430x570x220	19/13	805	814	706	715	657	666
		P-FC20	2,12	2,52	C	C	413	477x766x225	430x570x220	19/13	828	837	729	738	680	689
		P-FC30	1,83	2,66	B	C	345	477x951x225	430x753x220	22/15	877	886	770	779	716	725
		P-FC40	4,19	4,46	A	B	678	477x1136x225	430x938x220	27/20	1.001	1.010	871	880	800	809
		P-FC50	4,98	5,19	A	A	816	477x1321x225	430x1122x220	30/22	1.095	1.104	953	962	870	879
		P-FC60	5,24	5,82	A	B	912	477x1506x225	430x1307x220	35/26	1.201	1.210	1.023	1.032	931	940
		P-FC70	6,55	7,17	B	B	1050	575x1319x225	530x1121x220	35/27	1.325	1.334	1.136	1.145	1.035	1.044
		P-FC80	8,36	8,43	B	C	1063	575x1506x225	530x1316x220	47/38	1.891	1.900	1.687	1.696	1.527	1.536
		4 tubos	P-FC10	1,80	1,87	C	C	379	477x766x225	430x570x220	20/14	851	860	752	761	703
	P-FC20		2,18	2,09	C	C	380	477x766x225	430x570x220	20/14	860	869	761	770	712	721
	P-FC30		2,93	2,77	B	B	540	477x951x225	430x753x220	23/16	914	923	807	816	753	762
	P-FC40		3,52	3,62	A	A	524	477x1136x225	430x938x220	29/22	1.047	1.056	917	926	846	855
	P-FC50		4,39	4,10	B	B	755	477x1321x225	430x1122x220	32/24	1.148	1.157	1.006	1.015	923	932
	P-FC60		4,69	4,81	B	B	845	477x1506x225	430x1307x220	37/28	1.261	1.270	1.083	1.092	991	1.000
	P-FC70		6,06	5,53	B	B	989	575x1319x225	530x1121x220	37/29	1.392	1.401	1.203	1.212	1.102	1.111
	P-FC80		9,07	12,90	A	A	1548	575x1506x225	530x1316x220	49/40	1.989	1.998	1.785	1.794	1.625	1.594

Información sobre las conexiones de agua

Flex Air Fan Coil	10	20	30	40	50	60	70	80
Tipo de conexión	Rosca hembra tipo gas							
Conexiones de agua de 2 o 4 tubos (refrigeración)	Pulg. 1/2	1/2	1/2	1/2	1/2	1/2	3/4	3/4
Conexiones de agua de 4 tubos (calefacción)	Pulg. 1/2	1/2	1/2	1/2	1/2	1/2	1/2	1/2

1) Según la norma Eurovent. Aire: 27 °C TS/19 °C TH; agua refrigerada: 7 °C/12 °C. 2) Según la norma Eurovent. Aire: 20 °C; agua caliente: 45 °C/40 °C. Para modelos de 4 tubos: según la norma Eurovent. Aire: 20 °C; agua caliente: 65 °C/55 °C. 3) Según la norma Eurovent. * Estos precios no incluyen ni accesorios ni elementos opcionales. ** Consulta los datos y la configuración en AC SELECT. *** Configuración estándar con la conexión hidráulica izquierda. Filtro de aire G2 incluido de serie.

Accesorios y opciones	PVPR €
2W o 3W – Válvulas de 2 o 3 vías	A consultar
Kit de 4 tubos (bobina adicional)	197
CB – Disyuntores	A consultar
Bomba de drenaje	0
EH – Resistencias de calentamiento (de 500 W a 2500 W)	A consultar
FC/FCG – Patas con/sin rejilla	A consultar
FH – Soportes para fusibles	39
Filtro G3	A consultar
DG – Protección del drenaje horizontal o vertical (con válvula)	38
Multitud de configuraciones de entrada/salida de aire	A consultar
C/O – Sensor mecánico para cambio automático	75

Accesorios suministrados sueltos	PVPR €
KIT Plogic – Kit de panel de control Plogic	316
KIT BRC – Kit de control remoto básico (solo con panel de control Plogic)	107
KIT WRC – Kit de control remoto de pared con pantalla LCD (solo con panel de control Plogic)	72
KIT MB2 – Kit de tarjeta Modbus para Plogic	52
Otras configuraciones de velocidad (velocidades estándar de fábrica en la tabla de características técnicas)	A consultar
SRC – Control remoto inteligente – Sistema de gestión de edificios mini (solo con Modbus RTU)	1.211
Kit de suspensión	39
TCEASY 2P/4P – Kit del controlador, interfaz de usuario integrada, 2 tuberías, 4 tuberías, velocidad del ventilador de AC	182

Accesorios suministrados sueltos	PVPR €
TCEASY 2P+C/O – Kit del controlador, interfaz de usuario integrada, 2 tuberías + cambio, velocidad del ventilador de AC	182
TCPOD WHITE (BLACK) 2P/4P – Kit del controlador, Modbus, HMI integrada, 2 tuberías, 4 tuberías, velocidad del ventilador EC, blanco (negro)	594
TCPOD WHITE (BLACK) 2P+EH – Kit del controlador, Modbus, HMI integrada, 2 tuberías + resistencia eléctrica, velocidad del ventilador EC, blanco (negro)	556
PAW-FC-907AC/EC – Control remoto por cable con control táctil	103 246
PAW-FC-903AC/EC – Control remoto por cable	103 246
PAW-FC-RC1 – Control remoto por cable avanzado	200

Flex Air Fan Coil

Flex Air Fan Coil – Pared – Ventilador de AC

Versión: 2 tubos.

Motor de ventilador AC de 3 velocidades.

Versión con mando inalámbrico por infrarrojos (IR).



Flex Air Fan Coil		Potencia total (Máx.)		Caudal de aire Máx. m³/h	Dimensiones Al x An x Pr mm	Peso kg	PVPR			
		Frigorífica ¹⁾ kW	Calorífica ²⁾ kW				€	Versión IR €		
Flex Air Fan Coil – Pared 2 tubos, sin válvula										
1f	P-FW07	P-FW07IR (mando IR incluido)		1,69	1,72	360	275 x 845 x 180	11	525	581
	P-FW09	P-FW09IR (mando IR incluido)		2,50	2,80	551	275 x 845 x 180	11	581	628
	P-FW18	P-FW18IR (mando IR incluido)		3,60	4,10	680	298 x 940 x 200	13	653	695
	P-FW22	P-FW22IR (mando IR incluido)		4,00	4,50	850	298 x 940 x 200	13	708	757
Flex Air Fan Coil – Pared 2 tubos, con válvula de 3 vías (mando IR incluido)										
1f	P-FW09IR-3W		1,40	2,00	400	275 x 845 x 180	11	—	628	
	P-FW22IR-3W		3,10	3,30	600	298 x 940 x 200	13	—	757	

Información sobre las conexiones de agua		2 tubos, sin válvula				2 tubos, con válvula	
Flex Air Fan Coil		07	09	18	22	09	22
Tipo de conexión		Rosca hembra tipo gas					
Conexiones de agua	Pulg.	1/2	1/2	1/2	1/2	1/2	1/2

1) Según la norma Eurovent. Aire: 27 °C TS/19 °C TH; agua refrigerada: 7 °C/12 °C. 2) Según la norma Eurovent. Aire: 20 °C; agua caliente: 45 °C/40 °C.

* Estos precios no incluyen ni accesorios ni elementos opcionales. ** Consulta los datos y la configuración en AC SELECT. *** Consultar disponibilidad de unidades.

Accesorios y opciones

2W o 3W – Válvulas de 2 o 3 vías

Accesorios suministrados sueltos	PVPR €
KIT Plogic – Kit de panel de control Plogic	316
KIT WRC – Kit de control remoto de pared con pantalla LCD (solo con panel de control Plogic)	72
KIT MB2 – Kit de tarjeta Modbus para Plogic	52
SRC – Control remoto inteligente – Sistema de gestión de edificios mini (solo con Modbus RTU)	1.211
TCEASY 2P/4P – Kit del controlador, interfaz de usuario integrada, 2 tuberías, 4 tuberías, velocidad del ventilador de AC	182

Accesorios suministrados sueltos	PVPR €
TCEASY 2P+C/O – Kit del controlador, interfaz de usuario integrada, 2 tuberías + cambio, velocidad del ventilador de AC	182
TCPOD GLASS AC – Kit del controlador, Modbus, interfaz de usuario integrada, velocidad del ventilador de AC, blanco o negro	594
PAW-FC-907AC – Control remoto por cable con control táctil	103
PAW-FC-903AC – Control remoto por cable	103
PAW-FC-RC1 – Control remoto por cable avanzado	200

Flex Air Fan Coil – Conducto con ventilador EC

Versiones: 2 tubos, 2 tubos + resistencia de apoyo y 4 tubos.

Ventilador EC de bajo consumo energético.



Flex Air Fan Coil		Conexiones		Potencia total		Clase de eficiencia energética ³⁾		Caudal de aire ⁴⁾ Máx. m³/h	Presión estática externa Máx. Pa	Dimensiones Sin bandeja de drenaje - instalación horizontal Al x An x Pr mm	Peso kg	PVPR* €	
		Hidráulica	Electrónica	Frigorífica ¹⁾ Máx. kW	Calorífica ²⁾ Máx. kW	FCEER A a E	FCCOP A a E						
1f	2 tubos	P-FD30AS-2EA-E056	Izq	Izq	4,80	5,01	B	B	1068	105	223 x 933 x 631	22	1.210
		P-FD30AR-2EA-E00Y	Der	Der	4,80	5,01	B	B	1068	105	223 x 933 x 631	22	1.210
		P-FD40AS-2EA-E07H	Izq	Izq	6,66	7,06	A	A	903	116	223 x 1233 x 653	29	1.298
		P-FD40AR-2EA-E00W	Der	Der	6,66	7,06	A	A	903	116	223 x 1233 x 653	29	1.298
	4 tubos	P-FD40AQ-2EA-E101	Izq	Der	6,66	7,06	A	A	903	116	223 x 1233 x 653	29	1.298
		P-FD40AT-2EA-E101	Der	Izq	6,66	7,06	A	A	903	116	223 x 1233 x 653	29	1.298
		P-FD40AQ-4EA-E101	Izq	Der	6,66	7,06	A	A	903	116	223 x 1233 x 653	29	1.388
		P-FD40AT-4EA-E101	Der	Izq	6,66	7,06	A	A	903	116	223 x 1233 x 653	29	1.388

* Consultar accesorios disponibles en pág. 177.

Depósitos de acumulación para calefacción y ACS

NOVEDAD

Depósito de inercia



Depósito de inercia	Material	Volumen de agua L	Clase de eficiencia energética A+ a F	Resistencia eléctrica kW	Aislamiento	Dimensiones Alto / Diámetro mm	Peso kg	PVPR €
PAW-BTANK50L-2	Acero inoxidable	48	B	—	Incluido	636 / 430	13	598
PAW-BTANK100L	Acero inoxidable	100	B	—	Incluido	1175 / 430	22	690
PAW-BTANKG200L	Acero negro	194	B	—	Incluido	983 / 620	41	888
PAW-BTANKG260L	Acero negro	252	C	—	Incluido	1239 / 620	46	1.070
NUEVO PAW-BC50FAE	Acero negro	500	C	Opcional PAW-HT9F24AE8	PAW-JKBC50FAE	1725 / 650	85	1.210
NUEVO PAW-BC80FAE	Acero negro	800	C	Opcional PAW-HT9F24AE8	PAW-JKBC80FAE	1785 / 790	107	1.365
NUEVO PAW-BC100FAE	Acero negro	1000	C	Opcional PAW-HT9F24AE8	PAW-JKBC100FAE	2135 / 790	132	1.428

* Purga de aire automática y llave de vaciado incluidos. Funda para sensor incorporada (sensor no incluido). ** Depósitos de inercia de 50 y 100 l fabricados por OSO. Depósitos de inercia de 200 y 260 l fabricados por Lapesa. Depósitos de inercia de 500, 800 y 1000 l fabricados por Austria Email.

Accesorios	PVPR €
PAW-HT9F24AE8 Resistencia eléctrica trifásica ajustable D240 mm. Salida seleccionable: 9,00 / 7,50 / 6,00 kW. Compatible con PAW-TE75H1AEAN, PAW-TE90H1AEAN, PAW-BC50FAE, PAW-BC80FAE y PAW-BC100FAE	920

Accesorios	PVPR €
PAW-JKBC50FAE Aislamiento para depósito de inercia de 500 l (PAW-BC50FAE)	620
PAW-JKBC80FAE Aislamiento para depósito de inercia de 800 l (PAW-BC80FAE)	745
PAW-JKBC100FAE Aislamiento para depósito de inercia de 1000 l (PAW-BC100FAE)	870

Depósitos combinados

La mejor opción para combinar con unidades Monobloc.
Depósito de ACS con depósito de inercia.

Depósitos combinados	Material	Volumen de agua ACS / Depósito de inercia L	Conexiones Agua caliente / Depósito de inercia mm	Clase de eficiencia energética ¹⁾ Agua caliente / Depósito de inercia A+ a F	Dimensiones AlxAnxPr mm	Peso (vacío) kg	PVPR €
PAW-TD20B8E3-2	Esmaltado	185/80	Ø22/Ø22	B/B	1770 x 640 x 690	150	6.125
PAW-TD23B6E5	Acero inoxidable	230/60	Ø22/Ø22, cobre	B/A	1750 x 600 x 646	111	5.450

1) Reglamento UE 812/2013. * Depósito combinado esmaltado fabricado por Lapesa. Depósito combinado de acero inoxidable fabricado por OSO.

Depósitos de acumulación para calefacción y ACS

NOVEDAD

Depósitos esmaltados ACS



Depósitos esmaltados	Material	Protección del depósito	Volumen de agua L	Clase de eficiencia energética A+ a F	Resistencia eléctrica kW	Aislamiento	Dimensiones Alto / Diámetro mm	Peso kg	PVPR
									€
PAW-TA15C1E5	Esmaltado	Ánodo de magnesio	167	B	—	Incluido	1297/560	88	1.725
PAW-TA20C1E5STD	Esmaltado	Ánodo de magnesio	200	B	3,00	Incluido	1340/610	90	1.849
PAW-TA30C1E5STD	Esmaltado	Ánodo de magnesio	290	B	3,00	Incluido	1800/610	120	2.249
PAW-TA40C1E5STD	Esmaltado	Ánodo de magnesio	380	B	3,00	Incluido	1835/670	191	2.995
PAW-TA30C2E5STD	Esmaltado	Ánodo de magnesio	350	B	3,00	Incluido	1835/670	169	2.995
NUEVO PAW-TE50H1AE	Esmaltado	Ánodo de magnesio	500	B	Opcional PAW-HT6F18AE8	Incluido	1806 / 760	254	3.500
NUEVO PAW-TE75H1AEAN	Esmaltado	Ánodo electrónico	750	C	Opcional PAW-HT9F24AE8	PAW-JKTE75H1AE	2000 / 1000 ¹⁾	317	4.900
NUEVO PAW-TE90H1AEAN	Esmaltado	Ánodo electrónico	900	C	Opcional PAW-HT9F24AE8	PAW-JKTE90H1AE	2350 / 1000 ¹⁾	374	5.700

1) Incluye aislamiento.* PAW-TA15C1E5 fabricado por Lapesa. Depósitos esmaltados y depósito cuadrado fabricados por Austria Email.

Accesorios	PVPR €
PAW-HT6F18AE8 Resistencia eléctrica trifásica ajustable D180 mm. Salida seleccionable: 6,00 / 4,00 / 3,00 kW. Compatible con PAW-TE50H1AE	A consultar
PAW-HT9F24AE8 Resistencia eléctrica trifásica ajustable D240 mm. Salida seleccionable: 9,00 / 7,50 / 6,00 kW. Compatible con PAW-TE75H1AEAN, PAW-TE90H1AEAN, PAW-BC50FAE, PAW-BC80FAE y PAW-BC100FAE	920

Accesorios	PVPR €
PAW-JKTE75H1AE Aislamiento para depósito de ACS de 750 l (PAW-TE75H1AEAN)	710
PAW-JKTE90H1AE Aislamiento para depósito de ACS de 900 l (PAW-TE90H1AEAN)	890

Depósitos de acero inoxidable ACS



Depósitos de acero inoxidable	Material	Volumen de agua L	Clase de eficiencia energética A+ a F	Dimensiones Alto / Diámetro mm	Peso kg	PVPR
						€
PAW-TD20C1E5-1	Acero inoxidable	192	A	1270/595	50	1.620
PAW-TD30C1E5-1	Acero inoxidable	284	A	1750/595	61	1.850
PAW-TD30C1E5HI-1	Acero inoxidable	280	A	1750 / 595	65	2.395

* Depósitos de acero inoxidable fabricados por OSO.

Ventilación y bomba de calor ACS

Unidad de ventilación con recuperación de calor

Diseñado para superficies de hasta unos 140 m². Intercambiador de calor rotativo de alta eficiencia energética con ventiladores de velocidad variable con tecnología EC.



	Unidad de ventilación con recuperación de calor		Caudal de aire		Clase energética		Dimensiones Al x An x Pr mm	Peso kg	PVPR €
	Conexión izquierda	Conexión derecha	Nominal m ³ /min	Máximo m ³ /min	Unidad básica	Con control local a demanda			
1f	PAW-A2W-VENTA-L	PAW-A2W-VENTA-R	204 @ 50 Pa	292 @ 100 Pa	A	A	450 x 598 x 500	46	3.895

* Unidad de ventilación con recuperación de calor fabricada por Systemair.

Aquarea Vent - unidades de ventilación en contracorriente

Apta para casas unifamiliares o apartamentos. Recuperación del calor sensible y de alta eficiencia. Renovación y filtración del aire muy eficientes, con filtros ePM1 80 %.



	Aquarea Vent - unidades de ventilación en contracorriente	Posición instalación	Caudal de aire		Clase energética	Dimensiones Al x An x Pr mm	Peso kg	PVPR €
			Nominal m ³ /h	Máxima m ³ /h				
1f	P-VEN15XQAZE5	Universal	91	130	A	255 x 580 x 580	19	2.006
	P-VEN20XQAZE5	Universal	147	210	A	313 x 580 x 580	21	2.586
	P-VEN30XQAZE5	Universal	224	320	A	313 x 580 x 580	21	2.878
	P-VEN15XQAHE5	Horizontal	109	155	A	270 x 480 x 800	26	2.742
	P-VEN30XQAHE5	Horizontal	210	300	A	295 x 795 x 795	31	3.039
	P-VEN35XQAHE5	Horizontal	238	340	A	290 x 1150 x 1150	39	3.403
	P-VEN45XQAHE5	Horizontal	288	455	A	290 x 1150 x 1150	40	3.812
	P-VEN15XQAVE5	Vertical	112	170	A	510 x 625 x 430	32	2.909
	P-VEN30XQAVE5	Vertical	210	300	A	590 x 785 x 575	38	3.104
	P-VEN40XQAVE5	Vertical	266	380	A	590 x 785 x 735	42	3.476
	P-VEN45XQAVE5	Vertical	315	450	A	590 x 785 x 735	43	3.892

Mando de pared (se vende por separado)	PVPR €
PCZ-AHRP0025 Mando de pared con Modbus	220

Mando de pared (se vende por separado)	PVPR €
PCZ-AHRP0026 Mando de pared con Wi-Fi integrado para control remoto a través de la aplicación Aquarea Home	270

Bomba de calor Aquarea ACS - R290

Altas prestaciones y clasificación energética A+. Temperaturas de funcionamiento de -7 °C a +43 °C (suelo). Control táctil intuitivo.



























	Bomba de calor Aquarea ACS - R290	Tipo	Volumen de agua L	Serpentín adicional m ²	COP _{dhw}		Clase energética A+ a F	Dimensiones Al x An x Pr mm	Peso kg	PVPR €
					Clima medio	Clima cálido				
1f	P-DHW100AE5	Split	100	—	116 / 2,80	133 / 3,20	A+ / A++ / A+	1353 x 520 x 538	56	1.850
	P-DHW150AE5	Split	142	—	122 / 3,00	137 / 3,40	A+ / A+ / A+	1684 x 520 x 538	71	2.000
	P-DHW200AE5	Montaje en suelo	202	—	145 / 3,48	154 / 3,76	A+ / A++ / A	1621 x 705 x 694	96	2.820
	P-DHW200CAE5	Montaje en suelo	194	1,05	140 / 3,36	150 / 3,61	A+ / A++ / A	1621 x 705 x 694	110	3.010
	P-DHW260AE5	Montaje en suelo	260	—	146 / 3,52	155 / 3,78	A+ / A++ / A	1911 x 705 x 694	113	3.060
	P-DHW260CAE5	Montaje en suelo	252	1,05	145 / 3,48	154 / 3,76	A+ / A+ / A	1911 x 705 x 694	127	3.240













Controles y termostatos de sala			PVPR €
	Mando de pared con adaptador Wi-Fi (necesario para unidades exteriores independientes). Serie M. Incluye cable alargador de 10 m.	CZ-RTW2TAW1C	468
	Mando de pared opcional para el control de dos zonas. Serie M.	CZ-RTW2-1	316
	Mando de pared opcional para el control de dos zonas. Series K y L.	CZ-RTW1	148
	Cubierta para el compartimento del control remoto de la unidad interior. A partir de la serie K.	PAW-A2W-COV-KL	25
	Termostato de sala LCD inalámbrico, con temporizador semanal.	PAW-A2W-RTWIRELESS	319
	Termostato de sala LCD, cableado, con temporizador semanal.	PAW-A2W-RTWIRED	173
Controles en cascada			PVPR €
	Control en cascada para las bombas de calor Aquarea. Conecta en cascada hasta 10 bombas de calor Aquarea.	PAW-A2W-CMH-3	2.445
	Aquarea Cascade Edge (gestor) para bombas de calor Aquarea con software de control y supervisión P-Smart Edge. Conecta en cascada hasta 4 unidades.	PAW-A2W-CME4	3.872
	Aquarea Cascade Edge (gestor) para bombas de calor Aquarea con software de control y supervisión P-Smart Edge. Conecta en cascada hasta 10 unidades.	PAW-A2W-CME10	6.287
Control de habitación tado° y gestión inteligente de la energía			PVPR €
Sets de control de habitación tado° con bomba de calor Optimizer X			
	Set de tado° Heat Pump Optimizer X y 1x Smart Radiator Thermostat X.	KIT-TSRTXHP0XE	A consultar
	Set de tado° Heat Pump Optimizer X y 1x Smart Thermostat X.	KIT-TSTXHP0XE	A consultar
	Set de tado° Heat Pump Optimizer X y 1x Smart Thermostat X y 2x Smart Radiator Thermostat X.	KIT-TSTXSRTX2HP0XE	A consultar
Sets de control de habitación tado° con Bridge X			
	tado° Smart Radiator Thermostat X con Bridge X.	PAW-TSRTXB	132
	tado° Smart Thermostat X con Bridge X.	PAW-TSTXB	163
	Set de 1x Smart Thermostat X, 2x Smart Radiator Thermostat X y 1x Bridge X.	PAW-TSTXSRTX2B	286
Dispositivos tado° X			
	1x Heat Pump Optimizer X (con Europlug).	PAW-THPOXE	206
	tado° bomba de calor Optimizer X cable de extensión (10m).	PAW-THPO-CBL	A consultar
	tado° Smart Thermostat X.	PAW-TSTX	110
	NUEVO tado° Temperature Sensor X con cable.	PAW-TWTSX	83
	tado° Smart Radiator Thermostat X.	PAW-TSRTX	82
	4x tado° Smart Radiator Thermostat X.	PAW-TSRTX4	132
	tado° Bridge X.	PAW-TBX	58
	NUEVO Receptor inalámbrico tado° X.	PAW-TWRXE	A consultar

PCB opcional para funciones adicionales			PVPR €
	PCB para funciones avanzadas. Series H y J.	CZ-NS4P	238
	PCB para funciones avanzadas. Series K y L.	CZ-NS5P	238
	PCB para funciones avanzadas. All in One y Bi-bloc. Serie M.	CZ-NS6P	244
	PCB para funciones avanzadas. Modulo de control. Serie M.	CZ-NS7P	244
Accesorios: interfaces			PVPR €
	Adaptador Wi-Fi o WLAN opcional para la aplicación Panasonic Comfort Cloud y Aquarea Service Cloud.	CZ-TAW1B	152
	Cable alargador de 10 m para CZ-TAW1B.	CZ-TAW1-CBL	65
	Hub de red de Aquarea Home para control remoto a través de la aplicación Aquarea Home.	PCZ-ESW737	1.005
	Puerta de enlace del medidor externo para la serie K y posteriores.	PAW-A2W-EXTMETER	395
	PCB Modbus RTU para la serie M de Aquarea. Para instalación en el interior de un módulo de control o Bi-Bloc y All in One mediante el kit de instalación CZ-NSMB-MTPL.	CZ-NSMB	374
	NUEVO Kit de instalación de PCB Modbus para Bi-Bloc y All in One.	CZ-NSMB-MTPL	A consultar
	NUEVO Puerta de enlace Modbus RTU de Panasonic con carcasa de plástico, compatible con todas las series de Aquarea.	CZ-NSMB-C	430
	Puerta de enlace Modbus RTU. Suministro eléctrico de 12 V CC, compatible con Aquarea a partir de la serie H. <small>* Consultar disponibilidad.</small>	PAW-AZAW-MBS-M	452
	NUEVO Puerta de enlace Modbus RTU montada en carril DIN. Alimentación mediante CN-CNT, compatible con Aquarea a partir de la serie H.	PAW-AW-MBS-M	452
	Puerta de enlace KNX con suministro eléctrico de 12 V CC, a partir de la serie J.	PAW-AZAW-KNX-1	317
	Puerta de enlace KNX, alimentación mediante CN-CNT, para las series H, K o L.	PAW-AW-KNX-H	452
	NUEVO Puerta de enlace EEBUS a partir de la serie H.	PAW-AZAW-EEBUS-1	1.125
Sensores para Aquarea serie H y posteriores			PVPR €
	Sensor del depósito de inercia (para las series H y J, PAW-A2W-TSHC necesario si se utiliza una PCB opcional).	PAW-A2W-TSBU	49
	Sensor solar.	PAW-A2W-TSS0	49
	Sensor de ambiente exterior.	PAW-A2W-TSOD	60
	Sensor de sala de zona.	PAW-A2W-TSRT	60
	Sensor de agua de zona.	PAW-A2W-TSHC	60
	Sensor de temperatura para el módulo de control Serie M.	PAW-A2W-TSBH	60
Accesorios de la unidad interior All in One			PVPR €
	NUEVO Soporte de pared para montar la unidad All in One de 120 l en la pared. <small>* Consultar disponibilidad.</small>	CZ-NW1	200















Accesorios para la unidad exterior		PVPR €
	Resistencia para bandeja de condensados para Bi-bloc de 3 y 5 kW (excepto serie L) y serie K de 7 y 9 kW (modelo de 1 ventilador).	CZ-NE2P 184
	Resistencia para bandeja de condensados. Series H y J y serie K de 9 kW (modelo de 2 ventiladores), 12 y 16 kW.	CZ-NE3P 184
	Resistencia para bandeja de condensados. Serie L de 5, 7 y 9 kW y serie M de 9, 12, 16 kW.	CZ-NE4P 175
	Resistencia para bandeja de condensados. Serie M de 20, 25, 30 kW.	CZ-NE5P 184
	Soporte para amortiguación de ruido y vibraciones. Dimensiones (Al x An x Pr): 600 x 95 x 130 mm. Carga de trabajo segura: 500 kg.	PAW-GRDBSE20 201
	Soporte de suelo negro para la unidad exterior con bandeja para condensado de agua de 940 mm de ancho.	PAW-GRDSTD940 325
	Soporte de suelo negro para la unidad exterior con bandeja para condensado de agua de 1100 mm de ancho.	PAW-GRDSTD1100 400
	Lámina de resistencia eléctrica para el soporte de suelo con bandeja para condensado de agua de 940 mm de ancho.	PAW-GRDSTDHTR940 115
	Lámina de resistencia eléctrica para el soporte de suelo con bandeja para condensado de agua de 1100 mm de ancho.	PAW-GRDSTDHTR1100 135
	NUEVO Base para bomba de calor fabricada con materiales 100 % reciclados.	PAW-RPB1AE A consultar
Accesorios hidráulicos		PVPR €
	Kit de válvula de 3 vías para encajar en el módulo hidrónico. Series H y J.	CZ-NV1 417
	Kit de válvula de 3 vías para encajar en el módulo hidrónico. Series K y L.	CZ-NV2 417
	Kit de válvula de 3 vías para encajar en el módulo hidrónico. Serie M.	CZ-NV3 442
	NUEVO Válvula de bola G1" de 3 vías con actuador para bombas de calor de 3-16 kW.	PAW-3WYVLV20-ES 234
	NUEVO Válvula de G1 1/2 de 3 vías con actuador para bombas de calor de 20-30 kW.	PAW-3WYVLV32-ES 344
	Válvula de 3 vías para depósitos de ACS.	PAW-3WYVLV-HW 206
	1 válvula anticongelación. Deben pedirse 2 válvulas por sistema. Para 9, 12 y 16 kW.	PAW-A2W-AFVLV-1 144
	1 válvula anticongelación 1 1/2". Deben pedirse 2 válvulas por sistema. Para 20, 25 y 30 kW.	PAW-A2W-AFVLV-112 170
	NUEVO Unidad de doble circulación con función de mezcla (un circuito directo + un circuito de mezcla).	PAW-A2W-DCUM1 2.249
	Imán opcional para el filtro de agua en los modelos de la serie H.	PAW-A2W-MGTFILTER 106
Accesorios para depósitos de inercia y de ACS		PVPR €
	NUEVO Resistencia eléctrica trifásica ajustable D180 mm. Salida seleccionable: 6,00 / 4,00 / 3,00 kW. Compatible con PAW-TE50H1AE.	PAW-HT6F18AE8 A consultar
	NUEVO Resistencia eléctrica trifásica ajustable D240 mm. Salida seleccionable: 9,00 / 7,50 / 6,00 kW. Compatible con PAW-TE75H1AEAN, PAW-TE90H1AEAN, PAW-BC50FAE, PAW-BC80FAE y PAW-BC100FAE.	PAW-HT9F24AE8 920
	NUEVO Aislamiento para depósito de inercia de 500 l (PAW-JKBC50FAE)	PAW-JKBC50FAE 620
	NUEVO Aislamiento para depósito de inercia de 800 l (PAW-BC80FAE).	PAW-JKBC80FAE 745
	NUEVO Aislamiento para depósito de inercia de 1000 l (PAW-BC100FAE).	PAW-JKBC100FAE 870
	NUEVO Aislamiento para depósito de ACS de 750 l (PAW-TE75H1AEAN).	PAW-JKTE75H1AE 710
	NUEVO Aislamiento para depósito de ACS de 900 l (PAW-TE90H1AEAN).	PAW-JKTE90H1AE 890

Accesorios para bombas de calor ACS		PVPR €
	NUEVO Soporte para modelos montados en la pared (necesario para su instalación en muros que no sean de carga).	PAW-DHW-STAND-1 250
	NUEVO Kit de accesorios para conexión externa (FV o bomba de agua para circulación).	PAW-DHWSOLAR-KIT 35
Accesorios para Aquarea Air Smart Fan Coil – Suelo		PVPR €
Accesorios de control		
	Mando de pared con Modbus para Aquarea Air Smart Fan Coils.	PCZ-EEB749 212
	Mando de pared con Wi-Fi integrado para Aquarea Air Smart Fan Coils.	PCZ-EFB749 256
	Mando de pared PCB para Aquarea Air Smart Fan Coil de suelo.	PCZ-ESE845 212
	Pantalla incorporada con Modbus para Aquarea Air Smart Fan Coil de suelo.	PCZ-ECA844 275
	Pantalla incorporada con Wi-Fi integrado para Aquarea Air Smart Fan Coil de suelo.	PCZ-EWA844 306
	PCB para control analógico (0-10 V) para Aquarea Air Smart Fan Coil de suelo.	PCZ-B10842 148
Accesorios hidráulicos		
	Válvula de 3 vías con motor para Aquarea Air Smart Fan Coil de suelo.	PCZ-V30720 248
	Válvula de 2 vías con motor para Aquarea Air Smart Fan Coil de suelo, de pared 40 y conducto.	PCZ-V20139 203
Accesorios de instalación		
	Bandeja de goteo de condensado para instalación horizontal del Aquarea Air Smart Fan Coil de suelo 10.	PCZ-GB0520 84
	Bandeja de goteo de condensado para instalación horizontal del Aquarea Air Smart Fan Coil de suelo 20.	PCZ-GB0521 98
	Bandeja de goteo de condensado para instalación horizontal del Aquarea Air Smart Fan Coil de suelo 30.	PCZ-GB0522 103
	Bandeja de goteo de condensado para instalación horizontal del Aquarea Air Smart Fan Coil de suelo 35.	PCZ-GB0523 128
	Bandeja de goteo de condensado para instalación horizontal del Aquarea Air Smart Fan Coil de suelo 40.	PCZ-GB0524 134
	Kit de dos patas para proteger las tuberías de agua para Aquarea Air Smart Fan Coil de suelo.	PCZ-LC0158 78
	Kit de dos patas para anclar la unidad al suelo para Aquarea Air Smart Fan Coil de suelo.	PCZ-LC0606 128
Accesorios para Aquarea Air Smart Fan Coil – Pared		PVPR €
Accesorios de control		
	Mando de pared con Modbus para Aquarea Air Smart Fan Coils.	PCZ-EEB749 212
	Mando de pared con Wi-Fi integrado para Aquarea Air Smart Fan Coils.	PCZ-EFB749 256
Accesorios hidráulicos		
	Válvula de 3 vías con motor para Aquarea Air Smart Fan Coil de pared 10, 15 y 20.	PCZ-V30688 262
	Válvula de 3 vías con motor para Aquarea Air Smart Fan Coil de pared 40.	PCZ-V30718 231
	Válvula de 2 vías con motor para Aquarea Air Smart Fan Coil de pared 10, 15 y 20.	PCZ-V20687 217
	Válvula de 2 vías con motor para Aquarea Air Smart Fan Coil de suelo, de pared 40 y conducto.	PCZ-V20139 203

Accesorios para Aquarea Air Smart Fan Coil – Conductos de baja situeta			PVPR €
Accesorios de control			
	Mando de pared con Modbus para Aquarea Air Smart Fan Coils.	PCZ-EEB749	212
	Mando de pared con Wi-Fi integrado para Aquarea Air Smart Fan Coils.	PCZ-EFB749	256
Accesorios hidráulicos			
	Válvula de 3 vías con motor para Aquarea Air Smart Fan Coil con conductos.	PCZ-V30361	248
	Válvula de 2 vías con motor para Aquarea Air Smart Fan Coil de suelo, de pared 40 y conducto.	PCZ-V20139	203
	PCB para el control de la válvula de calefacción por suelo radiante. Requiere PCZ-EEB749 o PCZ-EFB749.	PCZ-EG1028	101
Kit de cambio de filtro de recirculación			
	Para P-FSN20 y P-FTN15.	PCZ-AHRD0491	40
	Para P-FSN25, P-FTN20, P-FSQ30 y P-FTQ30.	PCZ-AHRD0492	51
	Para P-FSN35, P-FTN25, P-FSQ45 y P-FTQ45.	PCZ-AHRD0493	67
	Para P-FSN45, P-FTN35, P-FSQ60 y P-FTQ60.	PCZ-AHRD0494	84
	Para P-FSN55, P-FTN45, P-FSQ75 y P-FTQ65.	PCZ-AHRD0495	90
Plénium de impulsión			
	2 entradas circulares DN 160 mm. Para P-FTN15.	PCZ-AHRD0561	56
	3 entradas circulares DN 160 mm. Para P-FTN20.	PCZ-AHRD0562	79
	4 entradas circulares DN 160 mm. Para P-FTN25.	PCZ-AHRD0563	101
	6 entradas circulares DN 160 mm. Para P-FTN35.	PCZ-AHRD0564	123
	7 entradas circulares DN 160 mm. Para P-FTN45.	PCZ-AHRD0565	146
Plénium de impulsión			
	2 entradas circulares DN 160 mm. Para P-FTN15.	PCZ-AHRD0566	168
	3 entradas circulares DN 160 mm. Para P-FTN20.	PCZ-AHRD0567	179
	4 entradas circulares DN 160 mm. Para P-FTN25.	PCZ-AHRD0568	224
	6 entradas circulares DN 160 mm. Para P-FTN35.	PCZ-AHRD0569	235
	7 entradas circulares DN 160 mm. Para P-FTN45.	PCZ-AHRD0570	268
Plénium de impulsión de 90°			
	Para P-FTN15.	PCZ-AHRD0576	90
	Para P-FTN20 y P-FTQ30.	PCZ-AHRD0577	112
	Para P-FTN25 y P-FTQ45.	PCZ-AHRD0578	129
	Para P-FTN35 y P-FTQ60.	PCZ-AHRD0579	151
	Para P-FTN45 y P-FTQ65.	PCZ-AHRD0580	174
Kit telescópico para aspiración trasera o directamente acoplada. 153 mm - 270 mm			
	Para P-FTN15.	PCZ-AHRD0581	162
	Para P-FTN20.	PCZ-AHRD0582	174
	Para P-FTN25.	PCZ-AHRD0583	207
	Para P-FTN35.	PCZ-AHRD0584	224
	Para P-FTN45.	PCZ-AHRD0585	240
Rejilla para kit telescópico para admisión trasera			
	Para P-FTN15.	PCZ-AHRD0586	174
	Para P-FTN20.	PCZ-AHRD0587	207
	Para P-FTN25.	PCZ-AHRD0588	229
	Para P-FTN35.	PCZ-AHRD0589	252
	Para P-FTN45.	PCZ-AHRD0590	280

Kit de plénium para conexión de aire exterior con compuerta para recirculación en la habitación			PVPR €
	Para P-FTN15.	PCZ-AHRD0571	447
	Para P-FTN20 y P-FTQ30.	PCZ-AHRD0572	492
	Para P-FTN25 y P-FTQ45.	PCZ-AHRD0573	581
	Para P-FTN35 y P-FTQ60.	PCZ-AHRD0574	648
	Para P-FTN45 y P-FTQ65.	PCZ-AHRD0575	748
Kit de plénium con placa de conductos para conexión de aire exterior con compuerta			
	Para P-FTN15.	PCZ-AHRD0611	56
	Para P-FTN20 y P-FTQ30.	PCZ-AHRD0612	79
	Para P-FTN25 y P-FTQ45.	PCZ-AHRD0613	101
	Para P-FTN35 y P-FTQ60.	PCZ-AHRD0614	123
	Para P-FTN45 y P-FTQ65.	PCZ-AHRD0615	146
Plénium de 90° para kit de aire exterior con compuerta			
	Para P-FTN15.	PCZ-AHRD0616	90
	Para P-FTN20 y P-FTQ30.	PCZ-AHRD0617	112
	Para P-FTN25 y P-FTQ45.	PCZ-AHRD0618	134
	Para P-FTN35 y P-FTQ60.	PCZ-AHRD0619	157
	Para P-FTN45 y P-FTQ65.	PCZ-AHRD0620	179
Kit telescópico. Para plénium de kit de aire exterior con compuerta			
	Para P-FTN15.	PCZ-AHRD0621	168
	Para P-FTN20 y P-FTQ30.	PCZ-AHRD0622	179
	Para P-FTN25 y P-FTQ45.	PCZ-AHRD0623	213
	Para P-FTN35 y P-FTQ60.	PCZ-AHRD0624	235
	Para P-FTN45 y P-FTQ65.	PCZ-AHRD0625	246
Rejilla para kit telescópico. Para plénium de kit de aire exterior con compuerta			
	Para P-FTN15.	PCZ-AHRD0626	179
	Para P-FTN20 y P-FTQ30.	PCZ-AHRD0627	213
	Para P-FTN25 y P-FTQ45.	PCZ-AHRD0628	235
	Para P-FTN35 y P-FTQ60.	PCZ-AHRD0629	257
	Para P-FTN45 y P-FTQ65.	PCZ-AHRD0630	291
Accesorios para Aquarea Air Smart Fan Coil – Conductos			PVPR €
Accesorios de control			
	Mando de pared con Modbus para Aquarea Air Smart Fan Coils.	PCZ-EEB749	212
	Mando de pared con Wi-Fi integrado para Aquarea Air Smart Fan Coils.	PCZ-EFB749	256
Accesorios hidráulicos			
	Válvula de 3 vías con motor para Aquarea Air Smart Fan Coil con conductos.	PCZ-V30361	248
	Válvula de 2 vías con motor para Aquarea Air Smart Fan Coil de suelo, de pared 40 y conducto.	PCZ-V20139	203
	PCB para el control de la válvula de calefacción por suelo radiante. Requiere PCZ-EEB749 o PCZ-EFB749.	PCZ-EG1028	101
Kit de cambio de filtro de recirculación			
	Para P-FSN20 y P-FTN15.	PCZ-AHRD0491	40
	Para P-FSN25, P-FTN20, P-FSQ30 y P-FTQ30.	PCZ-AHRD0492	51
	Para P-FSN35, P-FTN25, P-FSQ45 y P-FTQ45.	PCZ-AHRD0493	67
	Para P-FSN45, P-FTN35, P-FSQ60 y P-FTQ60.	PCZ-AHRD0494	84
	Para P-FSN55, P-FTN45, P-FSQ75 y P-FTQ65.	PCZ-AHRD0495	90
Plénium de impulsión			
	2 entradas circulares DN 160 mm. Para P-FSN20.	PCZ-AHRD0431	63
	3 entradas circulares DN 160 mm. Para P-FSN25.	PCZ-AHRD0432	84
	4 entradas circulares DN 160 mm. Para P-FSN35.	PCZ-AHRD0433	107
	6 entradas circulares DN 160 mm. Para P-FSN45.	PCZ-AHRD0434	134
	7 entradas circulares DN 160 mm. Para P-FSN55.	PCZ-AHRD0435	157

Plénium de impulsión			
	2 entradas circulares DN 160 mm. Para P-FSN20.	PCZ-AHRD0461	185
	3 entradas circulares DN 160 mm. Para P-FSN25.	PCZ-AHRD0462	190
	4 entradas circulares DN 160 mm. Para P-FSN35.	PCZ-AHRD0463	240
	6 entradas circulares DN 160 mm. Para P-FSN45.	PCZ-AHRD0464	252
	7 entradas circulares DN 160 mm. Para P-FSN55.	PCZ-AHRD0465	291
Plénium de impulsión de 90°			
	Para P-FSN20.	PCZ-AHRD0521	95
	Para P-FSN25 y P-FSQ30.	PCZ-AHRD0522	112
	Para P-FSN35 y P-FSQ45.	PCZ-AHRD0523	129
	Para P-FSN45 y P-FSQ60.	PCZ-AHRD0524	151
	Para P-FSN55 y P-FSQ75.	PCZ-AHRD0525	174
Kit telescópico para aspiración trasera o directamente acoplada. 153 mm - 270 mm			
	Para P-FSN20.	PCZ-AHRD0531	162
	Para P-FSN25.	PCZ-AHRD0532	174
	Para P-FSN35.	PCZ-AHRD0533	207
	Para P-FSN45.	PCZ-AHRD0534	224
	Para P-FSN55.	PCZ-AHRD0535	240
Rejilla para kit telescópico para admisión trasera.			
	Para P-FSN20.	PCZ-AHRD0541	174
	Para P-FSN25.	PCZ-AHRD0542	207
	Para P-FSN35.	PCZ-AHRD0543	229
	Para P-FSN45.	PCZ-AHRD0544	252
	Para P-FSN55.	PCZ-AHRD0545	280
Kit de plénium para conexión de aire exterior con compuerta para recirculación en la habitación.			
	Para P-FSN20.	PCZ-AHRD0639	469
	Para P-FSN25 y P-FSQ30.	PCZ-AHRD0640	525
	Para P-FSN35 y P-FSQ45.	PCZ-AHRD0641	603
	Para P-FSN45 y P-FSQ60.	PCZ-AHRD0642	681
	Para P-FSN55 y P-FSQ75.	PCZ-AHRD0643	782
Kit de plénium con placa de conductos para conexión de aire exterior con compuerta.			
	Para P-FSN20.	PCZ-AHRD0651	56
	Para P-FSN25 y P-FSQ30.	PCZ-AHRD0652	79
	Para P-FSN35 y P-FSQ45.	PCZ-AHRD0653	101
	Para P-FSN45 y P-FSQ60.	PCZ-AHRD0654	123
	Para P-FSN55 y P-FSQ75.	PCZ-AHRD0655	146
Plénium de 90° para kit de aire exterior con compuerta			
	Para P-FSN20.	PCZ-AHRD0656	101
	Para P-FSN25 y P-FSQ30.	PCZ-AHRD0657	123
	Para P-FSN35 y P-FSQ45.	PCZ-AHRD0658	134
	Para P-FSN45 y P-FSQ60.	PCZ-AHRD0659	157
	Para P-FSN55 y P-FSQ75.	PCZ-AHRD0660	190
Kit telescópico. Para plénium de kit de aire exterior con compuerta			
	Para P-FSN20.	PCZ-AHRD0661	179
	Para P-FSN25 y P-FSQ30.	PCZ-AHRD0662	190
	Para P-FSN35 y P-FSQ45.	PCZ-AHRD0663	224
	Para P-FSN45 y P-FSQ60.	PCZ-AHRD0664	246
	Para P-FSN55 y P-FSQ75.	PCZ-AHRD0665	257
Rejilla para kit telescópico. Para plénium de kit de aire exterior con compuerta			
	Para P-FSN20.	PCZ-AHRD0666	190
	Para P-FSN25 y P-FSQ30.	PCZ-AHRD0667	224
	Para P-FSN35 y P-FSQ45.	PCZ-AHRD0668	246
	Para P-FSN45 y P-FSQ60.	PCZ-AHRD0669	268
	Para P-FSN55 y P-FSQ75.	PCZ-AHRD0670	302

Accesorios para Aquarea Air Smart Fan Coil – Conductos de baja silueta multizona			PVPR €
Accesorios de control			
	Mando de pared con Modbus para Aquarea Air Smart Fan Coils.	PCZ-EEB749	212
	Mando de pared con Wi-Fi integrado para Aquarea Air Smart Fan Coils.	PCZ-EFB749	256
Accesorios hidráulicos			
	Válvula de 3 vías con motor para Aquarea Air Smart Fan Coil con conductos.	PCZ-V30361	248
	Válvula de 2 vías con motor para Aquarea Air Smart Fan Coil de suelo, de pared 40 y conducto.	PCZ-V20139	203
	PCB para el control de la válvula de calefacción por suelo radiante. Requiere PCZ-EEB749 o PCZ-EFB749.	PCZ-EG1028	101
Kit de cambio de filtro de recirculación			
	Para P-FSN25, P-FTN20, P-FSQ30 y P-FTQ30.	PCZ-AHRD0492	51
	Para P-FSN35, P-FTN25, P-FSQ45 y P-FTQ45.	PCZ-AHRD0493	67
	Para P-FSN45, P-FTN35, P-FSQ60 y P-FTQ60.	PCZ-AHRD0494	84
	Para P-FSN55, P-FTN45, P-FSQ75 y P-FTQ65.	PCZ-AHRD0495	90
Plénium de impulsión con entradas circulares DN 160 mm			
	2 entradas. Para P-FTQ30.	PCZ-AHRD0682	179
	3 entradas. Para P-FTQ45.	PCZ-AHRD0683	224
	4 entradas. Para P-FTQ60.	PCZ-AHRD0684	235
	5 entradas. Para P-FTQ65.	PCZ-AHRD0685	268
Plénium de impulsión de 90°			
	Para P-FTN20 y P-FTQ30.	PCZ-AHRD0577	112
	Para P-FTN25 y P-FTQ45.	PCZ-AHRD0578	129
	Para P-FTN35 y P-FTQ60.	PCZ-AHRD0579	151
	Para P-FTN45 y P-FTQ65.	PCZ-AHRD0580	174
Kit de plénium para conexión de aire exterior con compuerta para recirculación en la habitación			
	Para P-FTN20 y P-FTQ30.	PCZ-AHRD0572	492
	Para P-FTN25 y P-FTQ45.	PCZ-AHRD0573	581
	Para P-FTN35 y P-FTQ60.	PCZ-AHRD0574	648
	Para P-FTN45 y P-FTQ65.	PCZ-AHRD0575	748
Kit de plénium con placa de conductos para conexión de aire exterior con compuerta			
	Para P-FTN20 y P-FTQ30.	PCZ-AHRD0612	79
	Para P-FTN25 y P-FTQ45.	PCZ-AHRD0613	101
	Para P-FTN35 y P-FTQ60.	PCZ-AHRD0614	123
	Para P-FTN45 y P-FTQ65.	PCZ-AHRD0615	146
Plénium de 90° para kit de aire exterior con compuerta			
	Para P-FTN20 y P-FTQ30.	PCZ-AHRD0617	112
	Para P-FTN25 y P-FTQ45.	PCZ-AHRD0618	134
	Para P-FTN35 y P-FTQ60.	PCZ-AHRD0619	157
	Para P-FTN45 y P-FTQ65.	PCZ-AHRD0620	179
Kit telescópico. Para plénium de kit de aire exterior con compuerta			
	Para P-FTN20 y P-FTQ30.	PCZ-AHRD0622	179
	Para P-FTN25 y P-FTQ45.	PCZ-AHRD0623	213
	Para P-FTN35 y P-FTQ60.	PCZ-AHRD0624	235
	Para P-FTN45 y P-FTQ65.	PCZ-AHRD0625	246
Rejilla para kit telescópico. Para plénium de kit de aire exterior con compuerta			
	Para P-FTN20 y P-FTQ30.	PCZ-AHRD0627	213
	Para P-FTN25 y P-FTQ45.	PCZ-AHRD0628	235
	Para P-FTN35 y P-FTQ60.	PCZ-AHRD0629	257
	Para P-FTN45 y P-FTQ65.	PCZ-AHRD0630	291
Compuerta antirretorno			
	Compuerta antirretorno para P-FTQ y P-FSQ.	PCZ-AHRD0519	151

Accesorios para Aquarea Air Smart Fan Coil – Conductos multizona			PVPR €
Accesorios de control			
	Mando de pared con Modbus para Aquarea Air Smart Fan Coils.	PCZ-EEB749	212
	Mando de pared con Wi-Fi integrado para Aquarea Air Smart Fan Coils.	PCZ-EFB749	256
Accesorios hidráulicos			
	Válvula de 3 vías con motor para Aquarea Air Smart Fan Coil con conductos.	PCZ-V30361	248
	Válvula de 2 vías con motor para Aquarea Air Smart Fan Coil de suelo, de pared 40 y conducto.	PCZ-V20139	203
	PCB para el control de la válvula de calefacción por suelo radiante. Requiere PCZ-EEB749 o PCZ-EFB749.	PCZ-EG1028	101
Kit de cambio de filtro de recirculación			
	Para P-FSN25, P-FTN20, P-FSQ30 y P-FTQ30.	PCZ-AHRD0492	51
	Para P-FSN35, P-FTN25, P-FSQ45 y P-FTQ45.	PCZ-AHRD0493	67
	Para P-FSN45, P-FTN35, P-FSQ60 y P-FTQ60.	PCZ-AHRD0494	84
	Para P-FSN55, P-FTN45, P-FSQ75 y P-FTQ65.	PCZ-AHRD0495	90
Plénium de impulsión con entradas circulares DN 160 mm			
	2 entradas. Para P-FSQ30.	PCZ-AHRD0466	190
	3 entradas. Para P-FSQ45.	PCZ-AHRD0467	240
	4 entradas. Para P-FSQ60.	PCZ-AHRD0468	252
	5 entradas. Para P-FSQ75.	PCZ-AHRD0469	291
Plénium de impulsión de 90°			
	Para P-FSN25 y P-FSQ30.	PCZ-AHRD0522	112
	Para P-FSN35 y P-FSQ45.	PCZ-AHRD0523	129
	Para P-FSN45 y P-FSQ60.	PCZ-AHRD0524	151
	Para P-FSN55 y P-FSQ75.	PCZ-AHRD0525	174
Kit de plénium para conexión de aire exterior con compuerta para recirculación en la habitación			
	Para P-FSN25 y P-FSQ30.	PCZ-AHRD0640	525
	Para P-FSN35 y P-FSQ45.	PCZ-AHRD0641	603
	Para P-FSN45 y P-FSQ60.	PCZ-AHRD0642	681
	Para P-FSN55 y P-FSQ75.	PCZ-AHRD0643	782
Kit de plénium con placa de conductos para conexión de aire exterior con compuerta			
	Para P-FSN25 y P-FSQ30.	PCZ-AHRD0652	79
	Para P-FSN35 y P-FSQ45.	PCZ-AHRD0653	101
	Para P-FSN45 y P-FSQ60.	PCZ-AHRD0654	123
	Para P-FSN55 y P-FSQ75.	PCZ-AHRD0655	146
Plénium de 90° para kit de aire exterior con compuerta			
	Para P-FSN25 y P-FSQ30.	PCZ-AHRD0657	123
	Para P-FSN35 y P-FSQ45.	PCZ-AHRD0658	134
	Para P-FSN45 y P-FSQ60.	PCZ-AHRD0659	157
	Para P-FSN55 y P-FSQ75.	PCZ-AHRD0660	190
Kit telescópico. Para plénium de kit de aire exterior con compuerta			
	Para P-FSN25 y P-FSQ30.	PCZ-AHRD0662	190
	Para P-FSN35 y P-FSQ45.	PCZ-AHRD0663	224
	Para P-FSN45 y P-FSQ60.	PCZ-AHRD0664	246
	Para P-FSN55 y P-FSQ75.	PCZ-AHRD0665	257
Rejilla para kit telescópico. Para plénium de kit de aire exterior con compuerta			
	Para P-FSN25 y P-FSQ30.	PCZ-AHRD0667	224
	Para P-FSN35 y P-FSQ45.	PCZ-AHRD0668	246
	Para P-FSN45 y P-FSQ60.	PCZ-AHRD0669	268
	Para P-FSN55 y P-FSQ75.	PCZ-AHRD0670	302
Compuerta antirretorno			
	Compuerta antirretorno para P-FTQ y P-FSQ.	PCZ-AHRD0519	151

Accesorios para unidades Flex Air Fan Coils			PVPR €
	Controlador electromecánico (se suministra suelto).	TRM-FA	65
	Controlador electrónico.	Plogic	316
	Controlador electrónico.	TControl EASY 3S	182
	Controlador electrónico.	TControl POD glass	594
	Mando de pared y control táctil para 2 y 4 tubos, Fan Coil EC (control + Modbus).	PAW-FC-907EC	246
	Mando de pared y control táctil para 2 tubos, Fan Coil AC (solo control).	PAW-FC-907AC	103
	Mando de pared para Fan Coil de 2 y 4 tubos, Fan Coil EC (control + Modbus).	PAW-FC-903EC	246
	Mando de pared para 2 tubos, Fan Coil AC (solo control).	PAW-FC-903AC	103
	Mando de pared avanzado para Fan Coil.	PAW-FC-RC1	200
	Controlador inteligente. Minisistema de gestión de edificios.	SRC	1.211
	Mando de pared Plogic.	WRC / MRC	72
	Mando de pared Plogic.	BRC	107
	Mando de pared Plogic.	IRC	77
Accesorios para unidades Flex Air Smart Fan Coil – Pared			PVPR €
	Mando inalámbrico con infrarrojos.	CZ-RWS3	129
	Mando de pared de diseño con función Econavi.	CZ-RTC5B	188
	Mando de pared CONEX (no inalámbrico), blanco.	CZ-RTC6W	188
	Mando de pared CONEX con Bluetooth®, blanco.	CZ-RTC6WBL	213
	Mando de pared CONEX con Wi-Fi y Bluetooth®, blanco.	CZ-RTC6WBLW2	310
	Mando de pared CONEX (no inalámbrico), negro.	CZ-RTC6	188
	Mando de pared CONEX con Bluetooth®, negro.	CZ-RTC6BL	213
	Mando de pared CONEX con Wi-Fi y Bluetooth®, negro.	CZ-RTC6BLW2	310
	Sensor Econavi de ahorro de energía.	CZ-CENSC1	194
	Mando de pared para Fan Coil de 2 y 4 tubos, Fan Coil EC (control + Modbus).	PAW-FC-903EC	246
	Controlador del sistema para 64 unidades interiores con temporizador semanal.	CZ-64ESMC3	1.601
	Controlador inteligente (pantalla táctil/servidor web) para controlar hasta 256 unidades interiores con relación de distribución de carga (LDR) incluida.	CZ-256ESMC3	4.532
	Controlador central para activación/desactivación, hasta 16 grupos, 64 unidades interiores.	CZ-ANC3	954

Flex Air Smart Fan Coil – Conducto de presión estática media – Controladores			PVPR €
	Controlador inteligente. Minisistema de gestión de edificios.	SRC	1.211
	Mando de pared CONEX (no inalámbrico), blanco.	CZ-RTC6W	188
	Mando de pared CONEX con Bluetooth®, blanco.	CZ-RTC6WBL	213
	Mando de pared CONEX con Wi-Fi y Bluetooth®, blanco.	CZ-RTC6WBLW2	310
	Mando de pared CONEX (no inalámbrico), negro.	CZ-RTC6	188
	Mando de pared CONEX con Bluetooth®, negro.	CZ-RTC6BL	213
	Mando de pared CONEX con Wi-Fi y Bluetooth®, negro.	CZ-RTC6BLW2	310
	Mando inalámbrico y receptor por infrarrojos para todas las unidades interiores.	CZ-RWS3 + CZ-RWRC3	129 + 123
	Mando de pared y control táctil para 2 y 4 tubos, Fan Coil EC (control + Modbus).	PAW-FC-907EC	246
	Mando de pared para Fan Coil de 2 y 4 tubos, Fan Coil EC (control + Modbus).	PAW-FC-903EC	246
Accesorios para acumuladores de ACS			PVPR €
	Sensor del depósito con cable de 5 m.	PAW-TS1	54
	Sensor del depósito con cable de 20 m.	PAW-TS2	76
	Sensor del depósito con cable de 5 m y de solo 6 mm de diámetro.	PAW-TS4	54
	Kit de sensor de temperatura para depósito de terceros (con funda de cobre y cable de sensor de 20 m).	CZ-TK1	86
	Ánodo de corriente impresa para depósitos de acero inoxidable de 200 l.	PAW-EANODE2	350
	Ánodo de corriente impresa para depósitos de acero inoxidable de 300 l.	PAW-EANODE3	400

Accesorios para ventilación con recuperación de calor			PVPR €
	Kit de filtros de entrada y evacuación.	PAW-VEN-FLTKIT	105
	PCB opcionales para funciones adicionales.	PAW-VEN-ACCPCB	87
	Panel de control táctil para HRV. Carcasa blanca (el cable debe pedirse por separado).	PAW-VEN-DPL	277
	Cable con enchufe para conexión eléctrica entre la unidad y el panel de control, tipo CE y CD (12 m).	PAW-VEN-CBLEXT12	53
	Conectores Twin para la instalación de varios paneles de control tipo CD o CE para una unidad.	PAW-VEN-DIVPL6	12
	Kit de montaje en la pared del panel de control táctil para HRV.	PAW-VEN-DPLBOX	156
	Sensor de humedad relativa y CO ₂ montado en la pared.	PAW-VEN-S-C02RH-W	554
	Sensor de CO ₂ montado en la pared.	PAW-VEN-S-C02-W	641
	Sensor de conducto de CO ₂ .	PAW-VEN-S-C02-D	474

Accesorios para Aquarea Vent			PVPR €
Accesorios de control (obligatorio, se pide por separado)			
	Mando de pared con Modbus para Aquarea Vent.	PCZ-AHRP0025	220
	Mando de pared con Integrated Wi-Fi para Aquarea Vent.	PCZ-AHRP0026	270
Resistencia de conducto eléctrico			
	Resistencia de conducto eléctrico de 0,5 kW, DN 160 mm.	PCZ-AHRP0421	735
	Resistencia de conducto eléctrico de 1,0 kW, DN 160 mm.	PCZ-AHRP0422	865
Filtros			
	Kit de recambio para filtros F7 (2 piezas) para los modelos 15Z, 20Z, 30Z, 15H y 15V.	PCZ-AHRP0501	65
	Kit de recambio para filtros F7 (2 piezas) para los modelos 30H.	PCZ-AHRP0507	75
	Kit de recambio para filtros F7 (2 piezas) para los modelos 30V.	PCZ-AHRP0502	75
	Kit de recambio para filtros F7 (2 piezas) para los modelos 35H y 45H.	PCZ-AHRP0503	95
	Kit de recambio para filtros F7 (2 piezas) para los modelos 40V y 45V.	PCZ-AHRP0504	10
	Filtro de carbón activo (1 pieza) para los modelos 15Z, 20Z, 30Z, 15H y 15V.	PCZ-AHRP0901	40
	Filtro de carbón activo (1 pieza) para los modelos 30H.	PCZ-AHRP0508	50
	Filtro de carbón activo (1 pieza) para los modelos 30V.	PCZ-AHRP0902	50
	Filtro de carbón activo (1 pieza) para los modelos 35H y 45H.	PCZ-AHRP0903	60
	Filtro de carbón activo (1 pieza) para los modelos 40V y 45V.	PCZ-AHRP0904	75
Rejilla externa de pared			
	Rejilla para pared externa con desviación de flujo. Acero inoxidable, DN 160 mm.	PCZ-STE016181	65
Rejilla externa de techo			
	Terminal de techo. Acero inoxidable, DN 160 mm.	PCZ-STE016185	270
	Pasante para terminal de techo plano. Acero inoxidable, DN 160 mm.	PCZ-STE016190	415
	Pasante para terminal de techo con inclinación de 45°. Acero inoxidable, DN 160 mm.	PCZ-STE016191	500
	Abrazadera de aislamiento pasante para terminal de techo.	PCZ-STE080189	100
Conexiones de tuberías principales			
	Junta con aislamiento macho/macho. DN 160 mm.	PCZ-SRA116110	20
	Manguito con aislamiento hembra/hembra. DN 160 mm.	PCZ-SRA116120	25
	Reductor con aislamiento hembra/macho. DN 160 mm a DN 125 mm.	PCZ-SRA112132	35
	Reductor con aislamiento hembra/macho. DN 200 mm a DN 160 mm.	PCZ-SRA116132	45
Conexiones principales de EPP			
	Tubo rígido con aislamiento (tubo principal de EPP). DN 160 mm, L= 1 m, 1 junta incluida.	PCZ-SCS116001	60
	Codo 90° (tubo principal de EPP). DN 160 mm, 1 junta incluida.	PCZ-SCS116090	25
	Junta de conexión (tubo principal de EPP). DN 160 mm.	PCZ-SCS116160	9
	Reductor (tubo principal de EPP). DN 160 mm a DN 125 mm.	PCZ-SCS116120	10
Tubo principal flexible			
	Conducto principal flexible de 10 m con manguera con aislamiento. DH 160 mm.	PCZ-SCE116010	215
	Conducto principal flexible de 10 m con manguera aluphonic con aislamiento. DH 160 mm.	PCZ-SCE316010	165

Conexiones de tuberías flexibles			
	Abrazadera de manguera. 60/325 mm.	PCZ-SCE099120	2,50
	Cinta negra hermética anticondensación. 50 mm x 10 m.	PCZ-SCE199121	12
	Cinta de aluminio. 50 mm x 10 m. Sp 40 µm.	PCZ-SCE199122	20
Silenciadores			
	Silenciador flexible macho/macho. DN 160 mm, SP 25 mm, L= 1000 mm.	PCZ-SCE216001	120
Colectores de distribución y accesorios			
	Colector de acero con aislamiento TG1 con puerta de inspección y salidas laterales/frontales/perpendiculares. 1x DN 160 mm - 4+4+4x DN 75/90 mm.	PCZ-SC0164044	200
	Colector de acero con aislamiento TG2 con puerta de inspección y salidas laterales/frontales/perpendiculares. 1x DN 160 mm - 4+8+4x DN 75/90 mm.	PCZ-SC0164084	240
	Colector de acero con aislamiento TG3 con puerta de inspección y salidas laterales/frontales/perpendiculares. 1x DN 160 mm - 4+12+4x DN 75/90 mm.	PCZ-SC0164124	290
	Acoplamiento de colector/plénium para inicio corrugado DN 75 mm.	PCZ-SRS075140	11
	Tapón ciego para colector.	PCZ-SRS080141	6
	Regulador de caudal estático. 15=> 50 m³/h, paso mínimo= 5 m³/h.	PCZ-SRP080001	10
Sistema de tubos corrugados con accesorios			
	Serpentín de tubo corrugado de 50 m. DN 75 mm.	PCZ-SRS075050	325
	Junta tórica. DN 75 mm.	PCZ-SRS075145	5
	Tapón ciego para tubo corrugado. DN 75 mm.	PCZ-SRS075150	9
	Junta macho/macho. DN 75 mm con 2 juntas tóricas.	PCZ-SRS075120	10
	Clip de fijación. DN 75 mm. Utilizar cada 1,5 - 2 m lineales y antes y después de cada curva.	PCZ-SRS075155	3
	Codo vertical de 90°. DN 75 mm. Dos juntas tóricas incluidas.	PCZ-SRS075160	35
Plénium de sala			
	Difusor de polipropileno EPP, modular y patentado con acoplamiento de 75/90 mm, acoplamiento para acoplamiento modular, filtro y soportes de instalación.	PCZ-REV081111	80
	Filtro de recambio (10 uds.).	PCZ-SB0130860	100
Rejillas de sala con orificios redondos			
	Rejilla con 1 orificio redondo perforado. Acero, acabado en blanco, 190 x 140 mm.	PCZ-SB0130801	55
	Rejilla con 2 orificios redondo perforado. Acero, acabado en blanco, 360 x 140 mm.	PCZ-SB0300801	75
	Rejilla con 3 orificios redondo perforado. Acero, acabado en blanco, 540 x 140 mm.	PCZ-SB0480801	90
	Rejilla con 4 orificios redondo perforado. Acero, acabado en blanco, 360 x 260 mm.	PCZ-SB0302001	100
Rejillas de sala con orificios cuadrados			
	Rejilla con 1 orificio cuadrado perforado. Acero, acabado en blanco, 190 x 140 mm.	PCZ-SB0130802	55
	Rejilla con 2 orificios cuadrado perforado. Acero, acabado en blanco, 360 x 140 mm.	PCZ-SB0300802	75
	Rejilla con 3 orificios cuadrado perforado. Acero, acabado en blanco, 540 x 140 mm.	PCZ-SB0480802	90
	Rejilla con 5 orificios cuadrado perforado. Acero, acabado en blanco, 360 x 260 mm.	PCZ-SB0302002	100

Bomba de calor aire - aire doméstica

Panasonic ha desarrollado la mejor gama de productos hasta la fecha. Por encima de todo, es también una línea para profesionales del aire acondicionado, gracias a su extensa gama de productos capaces de climatizar salas de todos los tamaños, siempre con óptima eficiencia y una facilidad de instalación incomparable.

ETHEREA





NOVEDAD

Etherea con tecnología nanoe™ X.

- nanoe™ X (Generador Mark 3): mejora la calidad del aire las 24 horas del día
- Limpieza interna: seca y limpia el interior con nanoe™ X
- Modo eco: hasta un 20 % de ahorro energético*
- Aerowings 2.0: confort mejorado del caudal de aire
- Supersilencioso con solo 19 dB(A)
- Wi-Fi integrado: control inteligente a través de la aplicación Comfort Cloud
- Compatible con Google Assistant y Amazon Alexa
- Diseño optimizado para una instalación fácil
- Gris grafito o blanco mate

* En modo refrigeración.

TZ ultracompacto.

- nanoe™ X (Generador Mark 2): mejora la calidad del aire las 24 horas del día
- Aerowings: confort mejorado del caudal de aire
- Supersilencioso con solo 20 dB(A)
- Wi-Fi integrado: control inteligente a través de la aplicación Comfort Cloud
- Compatible con Google Assistant y Amazon Alexa
- Diseño elegante y compacto, con solo 765 mm de ancho
- Diseño optimizado para una instalación fácil 2.0

Unidades interiores de pared diseñadas para una instalación y un mantenimiento sencillos.

Toda la gama de unidades interiores de pared ha sido cuidadosamente diseñada para una instalación sencilla y sin complicaciones y un mantenimiento continuo.

Aplicación Panasonic Comfort Cloud.

- Toma las riendas del confort: Gestiona las bombas de calor Panasonic en cualquier momento y desde cualquier lugar. Un diseño renovado para una experiencia más intuitiva y accesible
- Control y monitorización de múltiples dispositivos de manera sencilla
 - Supervisión de la energía con estadísticas
 - Programación fácil con temporizador semanal
 - Configuración más sencilla con Wi-Fi avanzado integrado



RAC Solo, el aire acondicionado compacto sin unidad exterior.

- Delgado y compacto, solo 165 mm de profundidad
- Sin unidad exterior, solo 2 orificios en la pared
- Rendimiento optimizado con tecnología Inverter DC
- Instalación sencilla y flexible
- Pantalla incorporada con Wi-Fi integrado: control inteligente a través de la aplicación Aquarea Home

Solución para sala de servidores YKEA-1.

- Solución ideal para salas de servidores más pequeñas.
- Diseñados para funcionar 24 horas al día, 7 días a la semana
 - Rango de funcionamiento de hasta -25 °C.
 - Aerowings 2.0: confort mejorado del caudal de aire
 - Alto rendimiento estacional

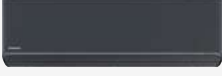
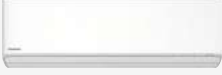
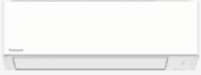
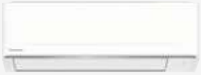
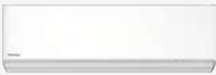
Gama de aires acondicionados domésticos R32

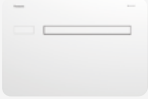
Página	Kits 1x1	2,0 kW	2,5 kW	3,5 kW	4,2 kW	5,0 kW	6,0 kW	7,1 kW
NUEVO Etherea – Pared · R32								
P. 66		CS-XZ20CKEW-H CU-Z20CKE	CS-XZ25CKEW-H CU-Z25CKE	CS-XZ35CKEW-H CU-Z35CKE	CS-XZ42CKEW-H CU-Z42CKE			
		CS-Z20CKEW CU-Z20CKE	CS-Z25CKEW CU-Z25CKE	CS-Z35CKEW CU-Z35CKE	CS-Z42CKEW CU-Z42CKE	CS-Z50CKEW CU-Z50CKE		CS-Z71CKEW CU-Z71CKE
NUEVO TZ ultracompacto – Pared · R32								
P. 67		CS-TZ20CKEW CU-TZ20CKE	CS-TZ25CKEW CU-TZ25CKE	CS-TZ35CKEW CU-TZ35CKE	CS-TZ42CKEW CU-TZ42CKE	CS-TZ50CKEW CU-TZ50CKE	CS-TZ60CKEW CU-TZ60CKE	CS-TZ71CKEW CU-TZ71CKE
NUEVO BZ ultracompacto – Pared · R32								
P. 67			CS-BZ25CKE CU-BZ25CKE	CS-BZ35CKE CU-BZ35CKE		CS-BZ50CKE CU-BZ50CKE	CS-BZ60CKE CU-BZ60CKE	
YKEA profesional - Pared · R32								
P. 68			CS-Z25YKEA-1	CS-Z35YKEA-1	CS-Z42YKEA-1	CS-Z50YKEA-1		CS-Z71YKEA-1
NUEVO Consola de suelo · R32								
P. 71			CS-Z25CFEAW CU-Z25CBEA	CS-Z35CFEAW CU-Z35CBEA		CS-Z50CFEAW CU-Z50CBEA		
NUEVO Conducto de baja presión estática · R32								
P. 69			CS-Z25CD3EAW CU-Z25CBEA	CS-Z35CD3EAW CU-Z35CBEA		CS-Z50CD3EAW CU-Z50CBEA	CS-Z60CD3EAW CU-Z60CBEA	
RAC Solo · R290 / R32								
P. 74		RAC Solo	P-MOG16IC5-E	P-MOZ20IC5-E	P-MOZ25IC5-E	P-MOZ30IC5-E		
		NUEVO RAC Solo con nanoe™ X	P-MOG16IC5A-E	P-MOZ20IC5A-E	P-MOZ25IC5A-E	P-MOZ30IC5A-E		

Herramienta de realidad aumentada de Panasonic, el visor de bomba de calor con realidad aumentada.



Configuración del sistema multi split en varios pasos empleando nuestra herramienta en línea para ver todas las posibles combinaciones.



Página	Unidades interiores Multi	1,6 kW	2,0 kW	2,5 kW	3,5 kW	4,2 kW	5,0 kW	6,0 kW	7,1 kW
--------	---------------------------	--------	--------	--------	--------	--------	--------	--------	--------

NUEVO Etherea – Pared

P. 70

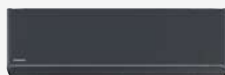

CS-XZ20CKEW-H CS-XZ25CKEW-H CS-XZ35CKEW-H CS-XZ42CKEW-H



CS-MZ16CKE CS-Z20CKEW CS-Z25CKEW CS-Z35CKEW CS-Z42CKEW CS-Z50CKEW CS-Z71CKEW

NUEVO TZ ultracompacto – Pared

P. 71

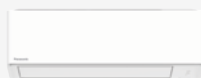

CS-MTZ16CKE CS-TZ20CKEW CS-TZ25CKEW CS-TZ35CKEW CS-TZ42CKEW CS-TZ50CKEW CS-TZ60CKEW CS-TZ71CKEW

NUEVO Consola de suelo

P. 71



CS-MZ20CFEA CS-Z25CFEAW CS-Z35CFEAW CS-Z50CFEAW

Cassette de 4 vías 60x60

P. 71

S-M20PY3E S-25PY3E S-36PY3E S-50PY3E S-60PY3E
CZ-KPY4W CZ-KPY4W CZ-KPY4W CZ-KPY4W CZ-KPY4W
CZ-KPY4B CZ-KPY4B CZ-KPY4B CZ-KPY4B CZ-KPY4B**NUEVO Conducto de baja presión estática**

P. 71



CS-MZ20CD3EA CS-Z25CD3EAW CS-Z35CD3EAW CS-Z50CD3EAW CS-Z60CD3EAW

Página	Sistema Free Multi	3,2 ~ 6,0 kW	3,2 ~ 6,0 kW	3,2 ~ 7,7 kW	4,5 ~ 9,5 kW	4,5 ~ 11,2 kW	4,5 ~ 11,5 kW	4,5 ~ 14,7 kW	4,5 ~ 18,3 kW
--------	--------------------	--------------	--------------	--------------	--------------	---------------	---------------	---------------	---------------

NUEVO Unidades exteriores sistema Free Multi · R32

P. 70



CU-2Z35CBE



CU-2Z41CBE



CU-2Z50CBE



CU-3Z52CBE



CU-3Z68CBE



CU-4Z68CBE



CU-4Z80CBE



CU-5Z90CBE

Página	Sistema Multi TZ	3,2 ~ 6,0 kW
--------	------------------	--------------

3,2 ~ 7,7 kW

4,5 ~ 9,5 kW

Unidades exteriores sistema Multi TZ para interiores TZ · R32

P. 73



CU-2TZ41TBE



CU-2TZ50TBE



CU-3TZ52TBE

Kits 1x1

NUEVO Etherea – Pared · R32

nanoe™ X (Generador Mark 3) y limpieza de la unidad interior.
Wi-Fi integrado: control inteligente a través de la aplicación Comfort Cloud. Rango de funcionamiento de hasta -20 °C en modo calefacción.



Kit (mando inalámbrico incluido)	Potencia nominal		SEER	SCOP	Unidad interior	Dimensiones Al x An x Pr mm	Peso kg	Unidad exterior	Dimensiones ¹⁾ Al x An x Pr mm	Peso kg	PVPR €		
	Frigorífica kW	Calorífica kW										A+++ a D	A+++ a D
Kit gris grafito													
1f	2,0 kW	KIT-XZ20-CKE-H	2,05	2,80	8,70 A+++	4,80 A++	CS-XZ20CKEW-H	295 x 870 x 229	10	CU-Z20CKE	542 x 780 x 289	27	1.514
	2,5 kW	KIT-XZ25-CKE-H	2,50	3,40	9,50 A+++	5,20 A+++	CS-XZ25CKEW-H	295 x 870 x 229	10	CU-Z25CKE	542 x 780 x 289	27	1.609
	3,5 kW	KIT-XZ35-CKE-H	3,50	4,00	9,50 A+++	5,20 A+++	CS-XZ35CKEW-H	295 x 870 x 229	11	CU-Z35CKE	542 x 780 x 289	31	1.752
	4,2 kW	KIT-XZ42-CKE-H	4,20	5,30	7,10 A++	4,30 A+	CS-XZ42CKEW-H	295 x 870 x 229	10	CU-Z42CKE	542 x 780 x 289	31	2.117
Kit blanco mate													
1f	2,0 kW	KIT-Z20-CKE	2,05	2,80	8,70 A+++	4,80 A++	CS-Z20CKEW	295 x 870 x 229	10	CU-Z20CKE	542 x 780 x 289	27	1.339
	2,5 kW	KIT-Z25-CKE	2,50	3,40	9,50 A+++	5,20 A+++	CS-Z25CKEW	295 x 870 x 229	10	CU-Z25CKE	542 x 780 x 289	27	1.432
	3,5 kW	KIT-Z35-CKE	3,50	4,00	9,50 A+++	5,20 A+++	CS-Z35CKEW	295 x 870 x 229	11	CU-Z35CKE	542 x 780 x 289	31	1.576
	4,2 kW	KIT-Z42-CKE	4,20	5,30	7,10 A++	4,30 A+	CS-Z42CKEW	295 x 870 x 229	10	CU-Z42CKE	542 x 780 x 289	31	2.068
	5,0 kW	KIT-Z50-CKE	5,00	5,80	8,50 A+++	4,80 A++	CS-Z50CKEW	295 x 1040 x 244	12	CU-Z50CKE	695 x 875 x 320	42	2.727
	7,1 kW	KIT-Z71-CKE	7,10	8,20	6,50 A++	4,20 A+	CS-Z71CKEW	295 x 1040 x 244	13	CU-Z71CKE	695 x 875 x 320	45	4.202

Kit	kW	2,0	2,5	3,5	4,2	5,0	7,1
Diámetro de tuberías (líquido - gas)	Pulg.	¼ - ¾	¼ - ¾	¼ - ¾	¼ - ½	¼ - ½	¼ - 5/8
Rango de longitud de tubería	m	3 - 15	3 - 15	3 - 15	3 - 15	3 - 30	3 - 30
Desnivel de altura (int./ext.)	m	15	15	15	15	15	20
Longitud precargada de la tubería	m	7,5	7,5	7,5	7,5	7,5	10
Cantidad de gas adicional	g/m	10	10	10	10	15	25

Kit	kW	Monofásica					
		2,0	2,5	3,5	4,2	5,0	7,1
Seccionador recomendado	A	16	16	16	16	16	20
Conexión int./ext.	mm ²	4x1,5	4x1,5	4x1,5	4x1,5	4x2,5	4x2,5

1) Añadir 70 mm para la salida de tubería.

Rendimiento energético optimizado.

Etherea proporciona el máximo nivel de confort con un bajo consumo energético.

Su tecnología de bomba de calor aire-aire garantiza una alta eficiencia durante todo el año, mientras que las funciones inteligentes ayudan a reducir los costes de funcionamiento.

- Clasificaciones SEER y SCOP A+++: garantiza eficiencia durante todo el año
- Modo ECO con IA: potencia el ahorro energético hasta un 20 % en modo frío. Aprende las condiciones de la habitación y equilibra el ahorro de energía con un enfriamiento más rápido

* Ahorro de energía en modo frío, si se comparan el modo ECO con IA y el funcionamiento estándar, basado en un modelo de 4,2 kW.



Aplicación Panasonic Comfort Cloud

Descargar la aplicación gratuita.

Otros requisitos de hardware: conexión por Wi-Fi a Internet (no incluida) y smartphone o tablet con acceso a Internet. Panasonic gestiona y controla totalmente Panasonic Cloud Server.

* La pantalla de la aplicación se facilita únicamente con fines ilustrativos. La pantalla real puede variar.
* Se requiere un adaptador Wi-Fi opcional (CZ-TAW1B/CZ-TAW1C).



Comfort Cloud



Kits 1x1

NUEVO TZ ultracompacto – Pared · R32

nanoe™ X (Generador Mark 2) para mejorar la calidad del aire las 24 h. Wi-Fi integrado: control inteligente a través de la aplicación Comfort Cloud.

Rango de funcionamiento de hasta -15 °C en modo calefacción.



Kit (mando inalámbrico incluido)	Potencia nominal		SEER	SCOP	Unidad interior	Dimensiones Al x An x Pr mm	Peso kg	Unidad exterior	Dimensiones ¹⁾ Al x An x Pr mm	Peso kg	PVPR €
	Frigorífica kW	Calorífica kW									
2,0 kW KIT-TZ20-CKE	2,00	2,70	7,00 A++	4,60 A++	CS-TZ20CKEW	290 x 765 x 214	9	CU-TZ20CKE	542 x 780 x 289	24	937
2,5 kW KIT-TZ25-CKE	2,50	3,30	7,30 A++	4,60 A++	CS-TZ25CKEW	290 x 765 x 214	9	CU-TZ25CKE	542 x 780 x 289	25	1.036
3,5 kW KIT-TZ35-CKE	3,50	4,00	7,30 A++	4,60 A++	CS-TZ35CKEW	290 x 765 x 214	9	CU-TZ35CKE	542 x 780 x 289	30	1.150
1f 4,2 kW KIT-TZ42-CKE	4,20	5,00	6,60 A++	4,10 A+	CS-TZ42CKEW	290 x 765 x 214	9	CU-TZ42CKE	542 x 780 x 289	31	1.622
5,0 kW KIT-TZ50-CKE	5,00	5,80	6,90 A++	4,50 A+	CS-TZ50CKEW	290 x 765 x 214	9	CU-TZ50CKE	619 x 824 x 299	35	2.297
6,0 kW KIT-TZ60-CKE	6,00	7,00	6,90 A++	4,30 A+	CS-TZ60CKEW	295 x 1060 x 249	14	CU-TZ60CKE	619 x 824 x 299	36	3.140
7,1 kW KIT-TZ71-CKE	7,10	8,20	6,30 A++	4,10 A+	CS-TZ71CKEW	295 x 1060 x 249	15	CU-TZ71CKE	695 x 875 x 320	45	3.644

Información sobre las tuberías								
Kit	kW	2,0	2,5	3,5	4,2	5,0	6,0	7,1
Diámetro de tuberías (líquido - gas)	Pulg.	¼ - ⅜	¼ - ⅜	¼ - ⅜	¼ - ½	¼ - ½	¼ - ½	¼ - ⅝
Rango de longitud de tubería	m	3 - 15	3 - 15	3 - 15	3 - 15	3 - 20	3 - 30	3 - 30
Desnivel de altura (int./ext.)	m	15	15	15	15	15	15	20
Longitud precargada de la tubería	m	7,5	7,5	7,5	7,5	10	10	10
Cantidad de gas adicional	g/m	10	10	10	10	15	15	25

1) Añadir 70 mm para la salida de tubería.

Información eléctrica (conexión eléctrica a unidad interior)								
Monofásica								
Kit	kW	2,0	2,5	3,5	4,2	5,0	6,0	7,1
Seccionador recomendado	A	16	16	16	16	16	20	20
Conexión int./ext.	mm ²	4x 1,5	4x 1,5	4x 1,5	4x 1,5	4x 2,5	4x 2,5	4x 2,5

NUEVO BZ ultracompacto – Pared · R32

Aire más limpio con filtro PM2,5.

Wi-Fi integrado: control inteligente a través de la aplicación Comfort Cloud.

Rango de funcionamiento de hasta -15 °C en modo calefacción.



Kit (mando inalámbrico incluido)	Potencia nominal		SEER	SCOP	Unidad interior	Dimensiones Al x An x Pr mm	Peso kg	Unidad exterior	Dimensiones ¹⁾ Al x An x Pr mm	Peso kg	PVPR €
	Frigorífica kW	Calorífica kW									
2,5 kW KIT-BZ25-CKE	2,50	3,15	6,50 A++	4,40 A+	CS-BZ25CKE	290 x 765 x 214	9	CU-BZ25CKE	542 x 780 x 289	24	789
3,5 kW KIT-BZ35-CKE	3,30	3,70	6,50 A++	4,20 A+	CS-BZ35CKE	290 x 765 x 214	9	CU-BZ35CKE	542 x 780 x 289	25	819
5,0 kW KIT-BZ50-CKE	5,00	5,40	6,60 A++	4,20 A+	CS-BZ50CKE	290 x 765 x 214	9	CU-BZ50CKE	619 x 824 x 299	35	1.399
1f 6,0 kW KIT-BZ60-CKE	6,00	6,80	6,40 A++	4,10 A+	CS-BZ60CKE	290 x 765 x 214	9	CU-BZ60CKE	695 x 875 x 320	42	1.729

Información sobre las tuberías					
Kit	kW	2,5	3,5	5,0	6,0
Diámetro de tuberías (líquido - gas)	Pulg.	¼ - ⅜	¼ - ⅜	¼ - ½	¼ - ½
Rango de longitud de tubería	m	3 - 15	3 - 15	3 - 15	3 - 30
Desnivel de altura (int./ext.)	m	15	15	15	15
Longitud precargada de la tubería	m	7,5	7,5	10	7,5
Cantidad de gas adicional	g/m	10	10	15	15

1) Añadir 70 mm para la salida de tubería.

Información eléctrica (conexión eléctrica a unidad interior)					
Monofásica					
Kit	kW	2,5	3,5	5,0	6,0
Seccionador recomendado	A	16	16	16	20
Conexión int./ext.	mm ²	4x1,5	4x1,5	4x2,5	4x2,5

Kits 1x1

YKEA profesional - Pared -25 °C · R32

Diseñados para funcionar 24 horas al día, 7 días a la semana
Alto rendimiento estacional, máximo SEER de 9,6 (A+++)¹⁾.
Refrigeración hasta -25 °C (ambiente).

1) Para el modelo de 3,5 kW.



Kit (mando inalámbrico incluido)	Potencia nominal		SEER ¹⁾	SCOP ¹⁾	Unidad interior	Dimensiones Al x An x Pr mm	Peso kg	Unidad exterior	Dimensiones ²⁾		Peso kg	PVPR €
	Frigorífica kW	Calorífica kW							Al x An x Pr mm	Peso kg		
2,5 kW KIT-Z25-YKEA-1	2,50	3,40	9,5 A+++	4,6 A++	CS-Z25YKEA-1	295 x 870 x 229	11	CU-Z25YKEA-1	542 x 780 x 289	30	1.466	
3,5 kW KIT-Z35-YKEA-1	3,50	4,00	9,6 A+++	4,6 A++	CS-Z35YKEA-1	295 x 870 x 229	11	CU-Z35YKEA-1	542 x 780 x 289	30	1.583	
1f 4,2 kW KIT-Z42-YKEA-1	4,20	5,30	8,6 A+++	4,5 A+	CS-Z42YKEA-1	295 x 870 x 229	11	CU-Z42YKEA-1	542 x 780 x 289	30	2.453	
5,0 kW KIT-Z50-YKEA-1	5,00	5,80	8,6 A+++	4,6 A++	CS-Z50YKEA-1	295 x 1040 x 244	12	CU-Z50YKEA-1	695 x 875 x 320	40	2.690	
7,1 kW KIT-Z71-YKEA-1	7,10	8,20	6,5 A++	4,1 A+	CS-Z71YKEA-1	295 x 1040 x 244	13	CU-Z71YKEA-1	695 x 875 x 320	45	3.620	

Información sobre las tuberías

Kit	kW	2,5	3,5	4,2	5,0	7,1
Diámetro de tuberías (líquido - gas)	Pulg.	1/4 - 3/8	1/4 - 3/8	1/4 - 1/2	1/4 - 1/2	1/4 - 5/8
Rango de longitud de tubería	m	3 - 20	3 - 20	3 - 20	3 - 30	3 - 30
Desnivel de altura (int./ext.)	m	15	15	15	15	20
Longitud precargada de la tubería	m	7,5	7,5	7,5	7,5	10
Cantidad de gas adicional	g/m	10	10	10	15	25

Información eléctrica (conexión eléctrica a unidad interior)

Kit	kW	Monofásica				
		2,5	3,5	4,2	5,0	7,1
Seccionador recomendado	A	16	16	16	16	20
Conexión int./ext.	mm ²	4x1,5	4x1,5	4x1,5	4x2,5	4x2,5

1) Escala de etiqueta energética de A+++ a D. 2) Añadir 70 mm para la salida de tubería.

Aplicación Panasonic Comfort Cloud

Toma las riendas del confort: Gestiona las bombas de calor Panasonic en cualquier momento y desde cualquier lugar.

Un diseño renovado para una experiencia más intuitiva y accesible.



Comfort Cloud



CONTROL REMOTO

Control y monitorización de múltiples dispositivos de manera sencilla.

Supervisa y gestiona varias unidades Panasonic desde un único smartphone o tablet. Enciende o apaga los dispositivos al instante, ajusta la temperatura o el modo, y activa nanoe™ X.



MONITORIZA EL CONSUMO DE ENERGÍA

Supervisión de la energía con estadísticas.

Controla el consumo y los costes energéticos estimados con estadísticas integradas para favorecer un estilo de vida más inteligente y eficiente.



nanoe™ X



TEMPORIZADOR SEMANAL

Programación fácil con temporizador semanal.

Configura temporizadores en función de la rutina diaria para mantener un entorno confortable de forma constante.



* La pantalla de la aplicación se facilita únicamente con fines ilustrativos. La pantalla real puede variar. * El consumo y los costes de energía son estimados. Los datos reales pueden ser distintos. * La función de estadísticas no está disponible para algunos modelos antiguos de aire acondicionado. * En los aires acondicionados que conectan varias unidades interiores y exteriores, los datos de consumo de energía y de factura eléctrica de cada unidad se mostrarán con la misma cifra, que representa el total de todo el sistema.

Control mediante voz. Las palabras son órdenes.

Control sin límites y ayuda manos libres para acceder a todas las funciones de la bomba de calor aire-aire.

Ahora es muy sencillo maximizar el confort gracias a los aires acondicionados conectados empleando el control por voz de la aplicación Panasonic Comfort Cloud.



· Amazon, Alexa y todos los logotipos relevantes son marcas comerciales de Amazon.com, Inc. o sus filiales
· La disponibilidad de los servicios del asistente de voz varía según el país y el idioma
· Google y Google Home son marcas registradas de Google LLC.



NUEVO Consola de suelo · R32

nanoe™ X (Generador Mark 3) para mejorar la calidad del aire las 24 h. Wi-Fi integrado: control inteligente a través de la aplicación Comfort Cloud.
Rango de funcionamiento de hasta -15 °C en modo calefacción.



Kit (mando inalámbrico incluido)	Potencia nominal	SEER		SCOP		Unidad interior	Dimensiones Al x An x Pr mm	Peso kg	Unidad exterior	Dimensiones ¹⁾ Al x An x Pr mm	Peso kg	PVPR €	
		Frigorífica kW	Calorífica kW	A+++ a D	A+++ a D								
1f	2,5 kW	KIT-Z25-CFE	2,50	3,40	7,90 A++	4,60 A++	CS-Z25CFEAW	600 x 750 x 207	13	CU-Z25CBEA	542 x 780 x 289	32	1.972
	3,5 kW	KIT-Z35-CFE	3,50	4,30	8,10 A++	4,60 A++	CS-Z35CFEAW	600 x 750 x 207	13	CU-Z35CBEA	619 x 824 x 299	33	2.269
	5,0 kW	KIT-Z50-CFE	5,00	5,80	6,70 A++	4,30 A+	CS-Z50CFEAW	600 x 750 x 207	13	CU-Z50CBEA	695 x 875 x 320	43	3.169

Información sobre las tuberías

Kit	kW	2,5	3,5	5,0
Diámetro de tuberías (líquido - gas)	Pulg.	¼ - ¾	¼ - ¾	¼ - ½
Rango de longitud de tubería	m	3 - 20	3 - 20	3 - 30
Desnivel de altura (int./ext.)	m	15	15	20
Longitud precargada de la tubería	m	7,5	7,5	7,5
Cantidad de gas adicional	g/m	10	10	15

1) Añadir 70 mm para la salida de tubería.

Información eléctrica (conexión eléctrica a unidad exterior)

Kit	kW	Monofásica		
		2,5	3,5	5,0
Seccionador recomendado	A	16	16	16
Conexión int./ext.	mm ²	4x1,5	4x1,5	4x1,5

NUEVO Conducto de baja presión estática · R32

Diseño compacto: Unidad interior de solo 200 mm de altura.
Bomba de drenaje incluida.
Rango de funcionamiento de hasta -15 °C en modo calefacción.



Kit (mando inalámbrico incluido)	Potencia nominal	SEER		SCOP		Unidad interior	Dimensiones Al x An x Pr mm	Peso kg	Unidad exterior	Dimensiones ¹⁾ Al x An x Pr mm	Peso kg	PVPR €	
		Frigorífica kW	Calorífica kW	A+++ a D	A+++ a D								
1f	2,5 kW	KIT-Z25-CD3	2,50	3,20	6,20 A++	4,20 A+	CS-Z25CD3EAW	200 x 750 x 640	19	CU-Z25CBEA	542 x 780 x 289	32	1.575
	3,5 kW	KIT-Z35-CD3	3,50	4,20	6,20 A++	4,10 A+	CS-Z35CD3EAW	200 x 750 x 640	19	CU-Z35CBEA	619 x 824 x 299	33	1.846
	5,0 kW	KIT-Z50-CD3	5,10	6,10	6,10 A++	4,10 A+	CS-Z50CD3EAW	200 x 750 x 640	19	CU-Z50CBEA	695 x 875 x 320	43	2.225
	6,0 kW	KIT-Z60-CD3	6,00	7,00	6,00 A+	4,10 A+	CS-Z60CD3EAW	200 x 750 x 640	19	CU-Z60CBEA	695 x 875 x 320	43	2.515

Información sobre las tuberías

Kit	kW	2,5	3,5	5,0	6,0
Diámetro de tuberías (líquido - gas)	Pulg.	¼ - ¾	¼ - ¾	¼ - ½	¼ - ½
Rango de longitud de tubería	m	3 - 20	3 - 20	3 - 30	3 - 30
Desnivel de altura (int./ext.)	m	15	15	20	20
Longitud precargada de la tubería	m	7,5	7,5	7,5	7,5
Cantidad de gas adicional	g/m	10	10	15	15

1) Añadir 100 mm para la unidad interior o 70 mm para la unidad exterior para la salida de tuberías.

Información eléctrica (conexión eléctrica a unidad exterior)

Kit	kW	Monofásica			
		2,5	3,5	5,0	6,0
Seccionador recomendado	A	16	16	16	—
Conexión int./ext.	mm ²	4x1,5 - 2,5	4x1,5 - 2,5	4x1,5 - 2,5	—

Unidades exteriores sistema Free Multi Z

NUEVO Unidades exteriores sistema Free Multi Z · R32

Hasta 5 unidades interiores conectadas a la misma unidad exterior.

Elevada clasificación energética A+++ SEER.

Rango de funcionamiento de hasta -15 °C en modo calefacción.

NOVEDAD



Unidad exterior		Potencia nominal		SEER	SCOP	Dimensiones ¹⁾ Al x An x Pr mm	Peso kg	PVPR €
		Frigorífica kW	Calorífica kW					
1f	3,2~6,0 kW CU-2Z35CBE	3,50	4,20	9,10 A+++	4,80 A++	619x824x299	37	1.363
	3,2~6,0 kW CU-2Z41CBE	4,10	4,60	9,10 A+++	4,80 A++	619x824x299	37	1.501
	3,2~7,7 kW CU-2Z50CBE	5,00	5,60	8,70 A+++	4,60 A++	619x824x299	37	1.635
	4,5~9,5 kW CU-3Z52CBE	5,20	6,80	8,70 A+++	4,70 A++	795x875x320	61	2.050
	4,5~11,2 kW CU-3Z68CBE	6,80	8,50	8,20 A++	4,60 A++	795x875x320	64	2.639
	4,5~11,5 kW CU-4Z68CBE	6,80	8,50	8,50 A+++	4,60 A++	795x875x320	64	3.301
	4,5~14,7 kW CU-4Z80CBE	8,00	9,40	8,50 A+++	4,70 A++	999x940x340	80	3.996
	4,5~18,3 kW CU-5Z90CBE	9,00	10,40	8,50 A+++	4,68 A++	999x940x340	81	5.354

Información sobre las tuberías

Unidad exterior	kW	2Z35	2Z41	2Z50	3Z52	3Z68	4Z68	4Z80	5Z90
Diámetro de tuberías (líquido - gas)	Pulg.	1/4 - 3/8	1/4 - 3/8	1/4 - 3/8	1/4 - 3/8	1/4 - 3/8	1/4 - 3/8	1/4 - 3/8	1/4 - 3/8
Rango de longitud de tubería total ²⁾	m	6-30	6-30	6-30	6-50	6-60	6-60	6-70	6-80
Rango de longitud de tubería a una unidad	m	3-20	3-20	3-20	3-25	3-25	3-25	3-25	3-25
Desnivel de altura (int./ext.)	m	10	10	10	15	15	15	15	15
Longitud precargada de la tubería	m	20	20	20	30	30	30	45	45
Cantidad de gas adicional	g/m	15	15	15	20	20	20	20	20

1) Añadir 70 mm para la salida de tubería. 2) Longitud mínima de tuberías, 3 metros por unidad interior.

Información eléctrica (conexión eléctrica a unidad exterior)

Unidad exterior	kW	Monofásica							
		2Z35	2Z41	2Z50	3Z52	3Z68	4Z68	4Z80	5Z90
Seccionador recomendado	A	16	16	16	16	20	20	25	25
Sección de cable de alimentación recomendada	mm ²	2,5	2,5	2,5	2,5	2,5	2,5	4,0	4,0
Conexión int./ext.	mm ²	4x 1,5	4x 1,5	4x 1,5	4x 1,5	4x 1,5	4x 1,5	4x 1,5	4x 1,5

Posibles combinaciones unidades interiores/exteriores

Ambientes	Unidad exterior	Potencia interior conectada (mín. - máx.)	Etherea - Pared							TZ ultracompacto - Pared							Consola de suelo				Cassette de 4 vías 60x60					Conducto de baja presión estática				
			16	20	25	35	42	50	71	16	20	25	35	42	50	60	71	20	25	35	50	60	20	25	35	50	60			
2	CU-2Z35CBE	3,2~6,0 kW	✓	✓	✓	✓				✓	✓	✓	✓				✓	✓	✓	✓ ¹⁾	✓ ¹⁾	✓ ¹⁾				✓	✓	✓		
	CU-2Z41CBE	3,2~6,0 kW	✓	✓	✓	✓				✓	✓	✓	✓				✓	✓	✓	✓ ¹⁾	✓ ¹⁾	✓ ¹⁾				✓	✓	✓		
	CU-2Z50CBE	3,2~7,7 kW	✓	✓	✓	✓	✓ ¹⁾	✓ ¹⁾		✓	✓	✓	✓	✓ ¹⁾	✓ ¹⁾			✓	✓	✓	✓ ¹⁾	✓ ¹⁾	✓ ¹⁾	✓ ¹⁾			✓	✓	✓ ¹⁾	
3	CU-3Z52CBE	4,5~9,5 kW	✓	✓	✓	✓	✓ ¹⁾	✓ ¹⁾		✓	✓	✓	✓	✓ ¹⁾	✓ ¹⁾					✓ ¹⁾	✓ ¹⁾	✓ ¹⁾	✓ ¹⁾			✓	✓	✓ ¹⁾		
	CU-3Z68CBE	4,5~11,2 kW	✓	✓	✓	✓	✓ ¹⁾	✓ ¹⁾		✓	✓	✓	✓	✓ ¹⁾	✓ ¹⁾	✓ ³⁾				✓ ¹⁾	✓ ¹⁾	✓ ¹⁾	✓ ¹⁾	✓ ²⁾		✓	✓	✓ ¹⁾	✓ ³⁾	
4	CU-4Z68CBE	4,5~11,5 kW	✓	✓	✓	✓	✓ ¹⁾	✓ ¹⁾		✓	✓	✓	✓	✓ ¹⁾	✓ ¹⁾	✓ ³⁾				✓ ¹⁾	✓ ¹⁾	✓ ¹⁾	✓ ¹⁾	✓ ²⁾		✓	✓	✓ ¹⁾	✓ ³⁾	
	CU-4Z80CBE	4,5~14,7 kW	✓	✓	✓	✓	✓ ¹⁾	✓ ¹⁾	✓ ⁴⁾	✓	✓	✓	✓	✓ ¹⁾	✓ ¹⁾	✓ ³⁾	✓ ⁴⁾				✓ ¹⁾	✓ ¹⁾	✓ ¹⁾	✓ ¹⁾	✓ ²⁾		✓	✓	✓ ¹⁾	✓ ³⁾
5	CU-5Z90CBE	4,5~18,3 kW	✓	✓	✓	✓	✓ ¹⁾	✓ ¹⁾	✓ ⁴⁾	✓	✓	✓	✓	✓ ¹⁾	✓ ¹⁾	✓ ³⁾	✓ ⁴⁾				✓ ¹⁾	✓ ¹⁾	✓ ¹⁾	✓ ¹⁾	✓ ²⁾		✓	✓	✓ ¹⁾	✓ ³⁾

1) Se necesita el reductor CZ-MA1PA. 2) Reductores tuberías de gas y líquido incluidos para las unidades interiores y el CZ-MA2PA para la unidad exterior. 3) Se necesita reductor CZ-MA2PA. 4) Se necesitan los reductores CZ-MA2PA y CZ-MA3PA.

Unidades interiores para combinaciones Free Multi



Mando de pared opcional. CZ-RD517C



NUEVO Etherea - Pared	Unidad interior gris grafito	Unidad interior blanco mate	Potencia nominal		Conexión int./ext. mm ²	Dimensiones / Peso mm / kg	Diámetro de tuberías Líquido / Gas Pulg. (mm)	PVPR	
			Frigorífica kW	Calorífica kW				Gris €	Blanco €
1,6 kW	—	CS-MZ16CKE	1,60	2,60	4x1,5	295x870x229/10	1/4 (6,35)/3/8 (9,52)	—	466
2,0 kW	CS-XZ20CKEW-H	CS-Z20CKEW	2,00	3,20	4x1,5	295x870x229/10	1/4 (6,35)/3/8 (9,52)	711	536
2,5 kW	CS-XZ25CKEW-H	CS-Z25CKEW	2,50	3,60	4x1,5	295x870x229/10	1/4 (6,35)/3/8 (9,52)	756	579
3,5 kW ¹⁾	CS-XZ35CKEW-H	CS-Z35CKEW	3,50	4,50	4x1,5	295x870x229/11	1/4 (6,35)/3/8 (9,52)	853	677
4,2 kW ²⁾	CS-XZ42CKEW-H	CS-Z42CKEW	4,20	5,60	4x1,5	295x870x229/10	1/4 (6,35)/3/8 (9,52)	913	864
5,0 kW ³⁾	—	CS-Z50CKEW	5,00	6,80	4x2,5	295x1040x244/12	1/4 (6,35)/3/8 (9,52)	—	1.079
7,1 kW	—	CS-Z71CKEW	7,10	8,70	4x2,5	295x1040x244/13	1/4 (6,35)/1/2 (12,70)	—	1.655

Unidades interiores para combinaciones Free Multi



Mando de pared
opcional.
CZ-RD517C

Incluido

NUEVO TZ ultracompacto – Pared	Unidad interior	Potencia nominal		Conexión int./ext. mm ²	Dimensiones / Peso mm / kg	Diámetro de tuberías Líquido / Gas Pulg. (mm)	PVPR €
		Frigorífica kW	Calorífica kW				
1,6 kW	CS-MTZ16CKE	1,60	2,60	4x1,5	290 x 765 x 214 / 9	¼ (6,35) / ¾ (9,52)	365
2,0 kW	CS-TZ20CKEW	2,00	3,20	4x1,5	290 x 765 x 214 / 9	¼ (6,35) / ¾ (9,52)	412
2,5 kW	CS-TZ25CKEW	2,50	3,60	4x1,5	290 x 765 x 214 / 9	¼ (6,35) / ¾ (9,52)	453
3,5 kW ¹⁾	CS-TZ35CKEW	3,50	4,50	4x1,5	290 x 765 x 214 / 9	¼ (6,35) / ¾ (9,52)	506
4,2 kW	CS-TZ42CKEW	4,20	5,60	4x1,5	290 x 765 x 214 / 9	¼ (6,35) / ¾ (9,52)	646
5,0 kW	CS-TZ50CKEW	5,00	6,80	4x2,5	290 x 765 x 214 / 9	¼ (6,35) / ¾ (9,52)	915
6,0 kW	CS-TZ60CKEW	6,00	8,50	4x2,5	295 x 1060 x 249 / 14	¼ (6,35) / ½ (12,70)	1.252
7,1 kW	CS-TZ71CKEW	7,10	8,70	4x2,5	295 x 1060 x 249 / 15	¼ (6,35) / ½ (12,70)	1.455



Mando de pared
opcional.
CZ-RD517C

Incluido

NUEVO Consola de suelo ⁴⁾	Unidad interior	Potencia nominal		Conexión int./ext. mm ²	Dimensiones / Peso mm / kg	Diámetro de tuberías Líquido / Gas Pulg. (mm)	PVPR €
		Frigorífica kW	Calorífica kW				
2,0 kW	CS-MZ20CFEA	2,00	3,20	4x1,5	600 x 750 x 207 / 13	¼ (6,35) / ¾ (9,52)	947
2,5 kW	CS-Z25CFEAW	2,50	3,60	4x1,5	600 x 750 x 207 / 13	¼ (6,35) / ¾ (9,52)	1.304
3,5 kW ¹⁾	CS-Z35CFEAW	3,50	4,50	4x1,5	600 x 750 x 207 / 13	¼ (6,35) / ¾ (9,52)	1.334
5,0 kW	CS-Z50CFEAW	5,00	5,30	4x1,5	600 x 750 x 207 / 13	¼ (6,35) / ¾ (9,52)	1.987



Mando de pared
opcional.
CZ-RTC6W



Mando de pared
opcional.
CZ-RTC6



Panel, blanco
(RAL9003).
CZ-KPY4W



Panel, negro
grafito (RAL9011).
CZ-KPY4B

Paneles (se venden por separado)

Cassette de 4 vías 60x60*	Unidad interior (Paneles CZ-KPY4W / CZ-KPY4B)	Potencia nominal		Conexión int./ext. mm ²	Dimensiones / Peso		Diámetro de tuberías Líquido / Gas Pulg. (mm)	PVPR		
		Frigorífica kW	Calorífica kW		Interior Al x An x Pr mm / kg	Panel Al x An x Pr mm / kg		Indoor €	Panel 4W €	Panel 4B €
2,0 kW	S-M20PY3E	2,00	3,20	4x1,5	243 x 575 x 575 / 15	30 x 625 x 625 / 2,8	¼ (6,35) / ¾ (9,52)	716	252	285
2,5 kW	S-25PY3E	2,50	3,60	4x1,5	243 x 575 x 575 / 15	30 x 625 x 625 / 2,8	¼ (6,35) / ¾ (9,52)	1.012	252	285
3,5 kW ¹⁾	S-36PY3E	3,50	4,50	4x1,5	243 x 575 x 575 / 15	30 x 625 x 625 / 2,8	¼ (6,35) / ¾ (9,52)	1.167	252	285
5,0 kW ³⁾	S-50PY3E	5,00	6,80	4x1,5	243 x 575 x 575 / 15	30 x 625 x 625 / 2,8	¼ (6,35) / ¾ (9,52)	1.214	252	285
6,0 kW	S-60PY3E	6,00	8,50	4x1,5	243 x 575 x 575 / 15	30 x 625 x 625 / 2,8	¾ (9,52) / ½ (12,70)	1.381	252	285

* Compatible únicamente con control y accesorios de conectividad comerciales. Para obtener más información, consultar la sección sistemas de control.



Kit inalámbrico de control
opcional.
CZ-RL511D

NUEVO Conducto de baja presión estática	Unidad interior	Potencia nominal		Conexión int./ext. mm ²	Dimensiones / Peso mm / kg	Diámetro de tuberías Líquido / Gas Pulg. (mm)	PVPR €
		Frigorífica kW	Calorífica kW				
2,0 kW	CS-MZ20CD3EA	2,00	3,20	4x1,5	200 x 750 x 640 / 19	¼ (6,35) / ¾ (9,52)	814
2,5 kW	CS-Z25CD3EAW	2,50	3,60	4x1,5	200 x 750 x 640 / 19	¼ (6,35) / ¾ (9,52)	907
3,5 kW ¹⁾	CS-Z35CD3EAW	3,50	4,50	4x1,5	200 x 750 x 640 / 19	¼ (6,35) / ¾ (9,52)	911
5,0 kW ³⁾	CS-Z50CD3EAW	5,00	6,80	4x1,5	200 x 750 x 640 / 19	¼ (6,35) / ¾ (9,52)	1.043
6,0 kW	CS-Z60CD3EAW	6,00	8,50	4x1,5	200 x 750 x 640 / 19	¼ (6,35) / ½ (12,70)	1.156

1) Potencia calorífica combinada con unidades exteriores Free Multi excepto CU-Z235TBE. En este caso, la potencia calorífica es de 4,20 kW. 3) Potencia calorífica combinada con unidades exteriores Free Multi excepto CU-Z250TBE. En este caso, la potencia calorífica es de 5,30 kW. 4) Compatible solo con 2 puertos exteriores CU-Z235CBE / CU-Z241CBE / CU-Z250CBE. Cantidad mínima de unidades conectadas: 2 unidades interiores.

Condiciones nominales: aire interior [frío] 27 °C TS / 19 °C TH. Aire exterior [frío] 35 °C TS / 24 °C TH. Aire interior [calor] 20 °C TS. Aire exterior [calor] 7 °C TS / 6 °C TH. [TS: temperatura seca; TH: temperatura húmeda]. Especificaciones sujetas a cambios sin previo aviso. Para obtener información detallada acerca de la ErP / el etiquetado energético, visita nuestras páginas www.aircon.panasonic.es o www.ptc.panasonic.eu.

air-e generador nanoe X de instalación en el techo

air-e generador nanoe X de instalación en el techo

nanoe™ X (Generador Mark 1).

Funcionamiento silencioso.

Bajo consumo de energía.



Referencia	Caudal de aire m³/h	Consumo eléctrico W	Presión sonora dB(A)	Dimensiones	Peso neto kg	PVPR €
				Panel mm		
1f FV-15CSD1G	16	4	25,5	Ø200	1,1	225

Bienvenido al mundo de la aplicación Panasonic Comfort Cloud.

Ya sea en casa o en el trabajo, la aplicación Panasonic Comfort Cloud pone el control total de la calidad del aire interior al alcance de la mano.



- Control remoto. Controla y supervisa los aires acondicionados en cualquier momento y en cualquier lugar
- Vigila el consumo energético. Comprueba el consumo de energía de cada unidad individual en distintos intervalos de tiempo comparando los patrones de consumo a fin de maximizar el ahorro energético
- nanoe™ X: mejorando la calidad del aire las 24 h. Activa el modo nanoe™ X con refrigeración OFF / ON y comprueba la cobertura de nanoe™ X en el espacio a través de una simulación.

* Solo para unidades compatibles con la función nanoe™ X.

Control mediante voz. Las palabras son órdenes.

Control sin límites y ayuda de manos libres para acceder a todas las funciones de tu bomba de calor aire-aire.

Ahora es muy sencillo maximizar el confort gracias a los aires acondicionados conectados empleando el control por voz de la aplicación Panasonic Comfort Cloud.



- Amazon, Alexa y todos los logotipos relevantes son marcas comerciales de Amazon.com, Inc. o sus filiales
- La disponibilidad de los servicios del asistente de voz varía según el país y el idioma
- Google y Google Home son marcas registradas de Google LLC.

Unidades exteriores sistema Multi TZ

Unidades exteriores sistema Multi TZ · R32

Hasta 3 unidades interiores conectadas a la misma unidad exterior.

Alta eficiencia energética clase A++ SEER.

Rango de funcionamiento de hasta -15 °C en m



Unidad exterior	Potencia nominal		SEER	SCOP	Dimensiones ¹⁾ Al x An x Pr mm	Peso kg	PVPR €
	Frigorífica kW	Calorífica kW					
3,2 ~ 6,0 kW CU-2TZ41TBE	4,10	4,40	7,10 A++	4,30 A+	542 x 780 x 289	35	1.081
1f 3,2 ~ 7,7 kW CU-2TZ50TBE	5,00	5,70	7,00 A++	4,20 A+	542 x 780 x 289	35	1.308
4,5 ~ 9,5 kW CU-3TZ52TBE	5,20	6,80	7,60 A++	4,20 A+	795 x 875 x 320	71	1.670

Información sobre las tuberías

Unidad exterior	kW	3,2 ~ 6,0	3,2 ~ 7,7	4,5 ~ 9,5
Diámetro de tuberías (líquido - gas)	Pulg.	¼ - ¾	¼ - ¾	¼ - ¾
Rango de longitud de tubería total	m	6 ~ 30	6 ~ 30	6 ~ 50
Rango de longitud de tubería a una unidad	m	3 ~ 20	3 ~ 20	3 ~ 25
Desnivel de altura (int./ext.)	m	10	10	15
Longitud precargada de la tubería	m	20	20	30
Cantidad de gas adicional	g/m	15	15	20

Información eléctrica (conexión eléctrica a unidad interior)

Unidad exterior	kW	Monofásica		
		3,2 ~ 6,0	3,2 ~ 7,7	4,5 ~ 9,5
Seccionador recomendado	A	16	16	16
Sección de cable de alimentación recomendada	mm ²	2,5	2,5	2,5
Conexión int./ext.	mm ²	4x1,5	4x1,5	4x1,5

1) Añadir 70 o 95 mm para la salida de tubería.

Posibles combinaciones unidades interiores/exteriores

Ambientes	Unidad exterior	Potencia interior conectada (mín. - máx.)	TZ ultracompacto - Pared					
			16	20	25	35	42	50
2	CU-2TZ41TBE	3,2 ~ 6,0 kW	•	•	•	•		
	CU-2TZ50TBE	3,2 ~ 7,7 kW	•	•	•	•	•	•
3	CU-3TZ52TBE	4,5 ~ 9,5 kW	•	•	•	•	•	•

Cantidad mínima de unidades conectadas: 2 unidades interiores.

Unidades interiores para combinaciones Multi TZ



Mando de pared
opcional.
CZ-RD517C

Incluido

NUEVO TZ ultracompacto - Pared	Unidad interior	Potencia nominal		Conexión int./ext. mm ²	Dimensiones / Peso Al x An x Pr mm / kg	Diámetro de tuberías Líquido / Gas Pulg. (mm)	PVPR €
		Frigorífica kW	Calorífica kW				
1,6 kW	CS-MTZ16CKE	1,60	2,60	4x1,5	290 x 765 x 214 / 8	¼ (6,35) / ¾ (9,52)	365
2,0 kW	CS-TZ20CKEW	2,00	3,20	4x1,5	290 x 765 x 214 / 8	¼ (6,35) / ¾ (9,52)	412
2,5 kW	CS-TZ25CKEW	2,50	3,60	4x1,5	290 x 765 x 214 / 8	¼ (6,35) / ¾ (9,52)	453
3,5 kW	CS-TZ35CKEW	3,50	4,50	4x1,5	290 x 765 x 214 / 8	¼ (6,35) / ¾ (9,52)	506
4,2 kW	CS-TZ42CKEW	4,20	5,60	4x1,5	290 x 765 x 214 / 8	¼ (6,35) / ½ (12,70)	646
5,0 kW	CS-TZ50CKEW	5,00	6,80	4x2,5	290 x 765 x 214 / 8	¼ (6,35) / ½ (12,70)	915

** Disponible para su uso con unidades exteriores Multi TZ a partir del verano de 2026.

RAC Solo

RAC Solo · R290 / R32

Sin unidad exterior, solo dos aberturas en la pared.
 Dos rejillas redondeadas independientes con cierre automático.
 Delgado y compacto, solo 165 mm de profundidad.
 Control Wi-Fi a través de la aplicación Aquarea Home.

Incluido 

Kit blanco mate										PVPR	
		Potencia nominal		EER ¹⁾	COP ¹⁾	Caudal de aire	Caudal de aire externo	Dimensiones	Peso	€	
		Frigorífica kW	Calorífica kW	A+++ a D W/W	A+++ a D W/W	Media m³/min	Media m³/min	Al x An x Pr mm	kg		
1f	1,7 kW	P-M0G16IC5-E	1,73	1,71	3,01 A	3,15 A	5,0	6,0	549x810x165	38	2.491
	2,0 kW	P-MOZ20IC5-E	2,09	2,08	3,29 A+	3,31 A	5,2	6,3	549x1010x165	41	2.510
	2,5 kW	P-MOZ25IC5-E	2,33	2,31	3,25 A+	3,28 A	5,3	6,5	549x1010x165	41	2.642
	3,0 kW	P-MOZ30IC5-E	2,87	2,75	2,74 A	3,12 A	5,8	7,7	549x1010x165	41	2.891

1) Cálculos EER y COP realizados de acuerdo con 626/2011. Escala de A+++ a D.

NUEVO RAC Solo con nanoe™ X · R290 / R32

Sin unidad exterior.
 nanoe™ X (Generador Mark 3): mejora la calidad del aire las 24 horas del día.
 Delgado y compacto, solo 165 mm de profundidad.
 Control Wi-Fi a través de la aplicación Aquarea Home.



Kit blanco mate										PVPR	
		Potencia nominal		EER ¹⁾	COP ¹⁾	Caudal de aire	Caudal de aire externo	Dimensiones	Peso	€	
		Frigorífica kW	Calorífica kW	A+++ a D W/W	A+++ a D W/W	Media m³/min	Media m³/min	Al x An x Pr mm	kg		
1f	1,7 kW	P-M0G16IC5A-E	1,73	1,71	3,01 A	3,15 A	5,0	6,0	549x810x165	38	2.599
	2,0 kW	P-MOZ20IC5A-E	2,09	2,08	3,29 A+	3,31 A	5,2	6,3	549x1010x165	41	2.629
	2,5 kW	P-MOZ25IC5A-E	2,33	2,31	3,25 A+	3,28 A	5,3	6,5	549x1010x165	41	2.759
	3,0 kW	P-MOZ30IC5A-E	2,87	2,75	2,74 A	3,12 A	5,8	7,7	549x1010x165	41	3.019

1) Cálculos EER y COP realizados de acuerdo con 626/2011. Escala de A+++ a D. * Disponible a partir del verano de 2026.

RAC Solo con nanoe™ X, el aire acondicionado compacto sin unidad exterior.

Combina un diseño hipercompacto que minimiza el impacto estético con la avanzada tecnología nanoe™ X para mejorar la calidad del aire interior. Con solo 16,5 cm de profundidad, es fácil de instalar e incorpora tecnología inverter DC para un rendimiento optimizado.



Integración perfecta, tanto en interiores como en exteriores.



Solo 16,5 cm de profundidad (interiores).



Solo dos agujeros de 162 mm*.

* 202 mm para la mayor capacidad.



Unidad independiente sin conexiones de refrigerante.



Aire interior más limpio gracias a nanoe™ X.

Conectividad		PVPR €
	Adaptador para interfaz RAC para la integración en el S-Link, además de entrada externa y salida de estado/alarma.	CZ-CAPRA1 256
	Puerta de enlace KNX alimentada mediante CN-CNT. Para modelos RAC con conector CN-CNT.	PAW-AC-KNX-1i 365
	Puerta de enlace KNX con suministro eléctrico de 12 V CC. Para modelos RAC con conector CN-CNT.	PAW-AZAC-KNX-1 365
	Puerta de enlace Modbus montada en carril DIN, alimentada mediante CN-CNT. Para modelos RAC con conector CN-CNT.	PAW-AC-MBS-1 375
	Puerta de enlace Modbus con suministro eléctrico de 12 V CC. Para modelos RAC con conector CN-CNT.	PAW-AZAC-MBS-1 375
	Puerta de enlace BACnet montada en carril DIN, alimentada mediante CN-CNT. Para modelos RAC con conector CN-CNT.	PAW-AC-BAC-1 469
	Puerta de enlace BACnet con suministro eléctrico de 12 V CC. Para modelos RAC con conector CN-CNT.	PAW-AZAC-BAC-1 469
	Interfaz de contacto seco para modelos RAC con conector CN-RMT.	PAW-AC-DIO 204
Controles individuales		PVPR €
	Mando de pared para split y consola de suelo.	CZ-RD517C 116
	Mando Premium por infrarrojos para conducto con cable receptor de infrarrojos de 2 m.	CZ-RL511D 131
	Mando de pared CONEX (no inalámbrico) para cassette de 4 vías 60x60, blanco.	CZ-RTC6W 188
	Mando de pared CONEX (no inalámbrico) para cassette de 4 vías 60x60, negro.	CZ-RTC6 188
Panel		PVPR €
	Panel para cassette de 4 vías 60x60, blanco (RAL9003).	CZ-KPY4W 252
	Panel para cassette de 4 vías 60x60, negro grafito (RAL9011). *Disponible en otoño de 2026.	CZ-KPY4B 285
Accesorios: PCB		PVPR €
	Redundancia de 2 unidades YKEA-1. SG Ready.	PAW-SERVER-PKEA-1 309

Reductor de tuberías		PVPR €
	Reduce el tamaño de la conexión en la unidad interior de 1/2 a 3/8.	CZ-MA1PA 26
	Aumenta el tamaño de la conexión en la unidad exterior de 3/8 a 1/2.	CZ-MA2PA 26
	Reduce el tamaño de la conexión en la unidad interior de 5/8 a 1/2.	CZ-MA3PA 28
Accesorios RAC Solo		PVPR €
	Kit de rejillas externas de aluminio con álabes fijos (agujeros de 162 mm).	PCZ-GB0738 92
	Kit de rejillas externas de aluminio con álabes fijos (agujeros de 202 mm).	PCZ-GB1091 120
	Kit de protección contra insectos (una malla de metal, una rejilla de alambre de metal y accesorios de fijación). Solo para conexión con PCZ-GB0738.	PCZ-GB0755 82
	Encofrado de salida lateral para instalación en esquina para P-MOZ20/25IC5A-E (salida a la derecha).	PCZ-L00773 968
	Encofrado de salida lateral para instalación en esquina para P-MOZ20/25IC5A-E (salida a la izquierda).	PCZ-L00774 968
	Kit de cubierta inferior para instalación en el techo para P-MOZ20/25/30IC5A-E.	PCZ-GB0737 82
	Kit de cubierta inferior para instalación en el techo para P-MOG16IC5A-E.	PCZ-GB1105 82
	Kit de calefactores para el tubo de condensados*.	PCZ-GB1119 54
	Kit para instalación en cristal (tapa trasera, dos soportes de fijación al suelo, tapa frontal de zócalo y tornillos y tuercas). Para P-MOG16IC5A-E.	PCZ-GB1152PS A consultar
	Kit para instalación en cristal (tapa trasera, dos soportes de fijación al suelo, tapa frontal de zócalo y tornillos y tuercas). Para P-MOZ25IC5-E y P-MOZ20IC5-E.	PCZ-GB1153PS A consultar
	Kit para instalación en cristal (tapa trasera, dos soportes de fijación al suelo, tapa frontal de zócalo y tornillos y tuercas). Para P-MOZ30IC5-E.	PCZ-GB1154PS A consultar
	Accesorio de rejilla redondeada plegable para P-MOG16IC5A-E, P-MOZ20IC5A-E y P-MOZ25IC5A-E	PCZ-GB1143 A consultar
	Accesorio de rejilla redondeada plegable para P-MOZ30IC5A-E	PCZ-GB1144 A consultar
	Kit de insonorización para P-MOZ30IC5A-E.	PCZ-GB1145 A consultar

Domestic AirCon Quick Selector.

Esta sencilla herramienta en línea para nuestra gama de productos domésticos permite seleccionar el sistema split o multi split más adecuado para las necesidades de cada proyecto y obtener las especificaciones para la aplicación concreta.



Visor de bomba de calor con realidad aumentada.

¿Se puede mostrar a los clientes cómo se vería un aire acondicionado de Panasonic en una habitación concreta?

Ahora es posible hacerlo gracias a la herramienta de realidad aumentada de Panasonic: el visor de bomba de calor con realidad aumentada.



Soluciones comerciales aire-aire – PACi NX

La gama de aire acondicionado compacto de Panasonic ofrece calefacción y refrigeración eficientes durante todo el año gracias a la avanzada tecnología del compresor inverter.

La gama demuestra nuestro compromiso con la reducción del impacto medioambiental, además de ofrecer soluciones fiables y flexibles para cada proyecto.

PACi



NOVEDAD

Conducto multizona.

- Unidad con conducto de alta eficiencia energética con control individual de la temperatura por zonas
- Diseño flexible: 4 o 5 zonas
- Instalación de control por zonas sencilla y eficiente
- Wi-Fi integrado para un control inteligente

Jet Air Stream actualizado.

- Alta distribución del aire para espacios grandes, con un caudal de aire de hasta 5 000 m³/h
- Comodidad óptima con Smart Jet: difusores autodirigidos
- Gran variedad de opciones de control disponibles, incluido el control a través de Wi-Fi

Los cassettes de 4 vías en negro grafito y los paneles blancos complementan una gran variedad de interiores.

Disponible para los modelos de cassette de 60x60 (PY3) y 90x90 (PU3).

Refrigeración de precisión - Serie P.

Nueva unidad interior PACi NX: solución de control de precisión para una gestión precisa de la temperatura y la humedad.

Una opción ideal para pequeños entornos críticos como salas de servidores, museos y aplicaciones similares.

Cortina de aire con batería DX.

- Control avanzado del desescarchado sin interrumpir el efecto de cortina de aire ni provocar corrientes de aire frío
- Instalación flexible: suspendida, cassette u opcionalmente integrada.
- Funcionamiento silencioso gracias al diseño optimizado del ventilador y el racor

Serie PACi NX Elite: aire acondicionado comercial de gama alta (3,6-25,0 kW).

- Suministro y comunicación de tres cables para una facilidad de reacondicionamiento absoluta
- Rendimiento de alta eficiencia SEER: 8,9 A+++ / SCOP: 5,1 A+++ a 3,6 kW (en cassette 90x90)
- Una unidad exterior compacta con un solo ventilador en todas las capacidades
- Tuberías largas, de máximo 100 m 1).
- Amplio rango de funcionamiento, hasta 52 °C en modo refrigeración y -20 °C en modo calefacción
- Gama Big PACi NX (20,0-25,0 kW): Disponible con intercambiador de calor de agua para la producción de agua fría y caliente, lo que ofrece una alta eficiencia energética con clasificación A+++ (escala: A+++ a D)

1) Para modelos de 10,0 - 25,0 kW.

Serie PACi NX Standard: estándar de alta calidad (2,5-14,0 kW).

- 3 cables de alimentación y comunicación para una facilidad de reacondicionamiento absoluta
- SEER / SCOP de la máxima calidad en la categoría estándar del Inverter SEER: 8,1 A++ / SCOP: 4,8 A++ a 3,6 kW (en cassette 90x90)
- Diseño de unidad exterior de baja altura con un solo ventilador
- Rango de funcionamiento de hasta 43 °C en modo refrigeración y de hasta -15 °C en modo calefacción

La gama completa de unidades interiores aire-aire con tecnología nanoe™ X de serie.

Mejor calidad del aire interior con nanoe™ X

- nanoe™ X es una solución sin filtro que no requiere mantenimiento
- Reducción de un 99,9 % de SARS-CoV-2 en 2 horas ¹⁾

1) Nuevo coronavirus (SARS-CoV-2), [Organización de la prueba] Texcell (Francia) [Objeto del ensayo] Nuevo coronavirus adherido (SARS-CoV-2) [Volumen de la prueba] Caja cerrada de 45 l [Resultado de la prueba] Reducción de un 99,9 % en 2 horas [Informe de la prueba] 1140-01 A1.

Filtro para agentes contaminantes del aire BION.

Solución para calidad del aire interior que filtra determinados tipos de agentes contaminantes, como el dióxido de nitrógeno (NO₂), los óxidos de nitrógeno (NO_x) y el ozono (O₃). Diseñado para la unidad con conducto adaptable - PF3.

Intercambiador de calor de agua para la producción de agua refrigerada y caliente.

- Temperatura de salida de agua en modo enfriamiento de 5 a 15 °C, en modo calefacción de 30 a 55 °C
- Disponibles con caudal constante a una temperatura de impulsión de 55 °C.
- Clase de eficiencia energética A+++ (escala de A+++ a D)
- Sistema flexible que ahorra espacio



















CONEX. Dispositivos y aplicaciones.





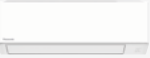
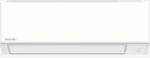
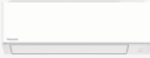

- Control intuitivo con diseño elegante; disponible en blanco y negro
- Aplicaciones disponibles para control remoto mediante Bluetooth® ¹⁾ o Wi-Fi ²⁾
- Aplicación Panasonic H&C Diagnosis para profesionales ¹⁾

1) Aplicaciones Panasonic H&C Control y Panasonic H&C Diagnosis.

2) Aplicación Panasonic Comfort Cloud.

Gama de unidades comerciales

Página	Unidades interiores	2,5 kW	3,6 kW	4,5 kW ¹⁾	5,0 kW	6,0 kW
P. 80	PACi NX unidad de conducto adaptable · R32		 S-3650PF3E	 S-3650PF3E	 S-3650PF3E	 S-6071PF3E
P. 82	NUEVO PACi NX con conducto multizona · R32					
P. 82	Big PACi NX conducto de alta presión estática de 20-25 kW · R32					
P. 83	PACi NX cassette de 4 vías 60x60 · R32	 S-25PY3E	 S-36PY3E	 S-50PY3E	 S-60PY3E	
P. 84	PACi NX cassette de 4 vías 90x90 · R32		 S-3650PU3E	 S-3650PU3E	 S-3650PU3E	 S-6071PU3E
P. 86	PACi NX consola de techo · R32		 S-3650PT3E	 S-3650PT3E	 S-3650PT3E	 S-6071PT3E
P. 88	PACi NX split · R32	 S-2545PK4E	 S-2545PK4E	 S-2545PK4E	 S-5010PK4E	 S-5010PK4E
P. 89	NUEVO PACi NX Jet Air Stream · R32					
P. 90	NUEVO Serie P – Perimetral · R32					

Unidades exteriores	2,5 kW	3,6 kW	5,0 kW	6,0 kW
PACi NX Elite · R32 Big PACi NX (20,0-25,0 kW) · R32		 U-36PZH3E5	 U-50PZH3E5	 U-60PZH3E5
PACi NX Standard · R32	 U-25PZ3E5	 U-36PZ3E5	 U-50PZ3E5	 U-60PZ3E5A

1) Las opciones de potencia interior de 4,5 kW están disponibles únicamente para combinaciones Twin, Triple y Doble twin. * U-__E5 monofásica / U-__E8 trifásica.

UNIDADES OPCIONALES EN LA SECCIÓN DE VENTILACIÓN 

7,1 kW	10,0 kW	12,5 kW	14,0 kW	20,0 kW	25,0 kW
 S-6071PF3E	 S-1014PF3E	 S-1014PF3E	 S-1014PF3E		
 S-7110PQ41E	 S-7110PQ41E	 S-1014PQ51E	 S-1014PQ51E		
				 S-200PE4E	 S-250PE4E
				Un nuevo panel en negro grafito (RAL9011) está disponible. 	
 S-6071PU3E	 S-1014PU3E	 S-1014PU3E	 S-1014PU3E	Un panel en negro grafito (RAL9011) está disponible. 	
 S-6071PT3E	 S-1014PT3E	 S-1014PT3E	 S-1014PT3E		
 S-5010PK4E	 S-5010PK4E				
			 P-VTVF140MC5A-PE / P-VTVF140NC5A-PE / P-VTVF140PC5A-PE	 P-VTVF250MC5A-PE / P-VTVF250NC5A-PE / P-VTVF250PC5A-PE	
 T-UPZ/OPZ 0071	 T-UPZ/OPZ 0111	 T-UPZ/OPZ 0121	 T-UPZ/OPZ 0141		 T-UPZ/OPZ 0211
7,1 kW	10,0 kW	12,5 kW	14,0 kW	20,0 kW	25,0 kW
 U-71PZH4E5 / U-71PZH4E8	 U-100PZH4E5 / U-100PZH4E8	 U-125PZH4E5 / U-125PZH4E8	 U-140PZH4E5 / U-140PZH4E8	 U-200PZH4E8	 U-250PZH4E8
 U-71PZ3E5A	 U-100PZ3E5 / U-100PZ3E8	 U-125PZ3E5 / U-125PZ3E8	 U-140PZ3E5 / U-140PZ3E8		

Serie PACi NX

Serie PACi NX Elite unidad de conducto adaptable - PF3 · R32

Dos posibilidades de instalación (montaje en horizontal/vertical) con elevada presión estática externa de 150 Pa
nanoe™ X (Generador Mark 2). Rango de funcionamiento de hasta 52 °C¹⁾ en modo refrigeración y de hasta -20 °C en modo calefacción.



	Potencia nominal	SEER / $\eta_{s,c}^{2)}$		SCOP / $\eta_{s,h}^{2)}$		Unidad interior	Dimensiones Al x An x Pr mm	Peso kg	Unidad exterior	Dimensiones Al x An x Pr mm	Peso kg	PVPR €	
		Frigorífica kW	Calorífica kW										
Kit (mando de pared CZ-RTC5B 188 € incluido)													
	3,6 kW	KIT-36PF3ZH5	3,6	4,0	6,8 A++	4,5 A+	S-3650PF3E	250x800x730	25	U-36PZH3E5	695x875x320	42	3.285
	5,0 kW	KIT-50PF3ZH5	5,0	5,6	6,1 A++	4,2 A+	S-3650PF3E	250x800x730	25	U-50PZH3E5	695x875x320	42	3.573
	6,0 kW	KIT-60PF3ZH5	5,7	7,0	7,1 A++	4,4 A+	S-6071PF3E	250x1000x730	30	U-60PZH3E5	695x875x320	43	3.726
1f	7,1 kW	KIT-71PF3ZH45	6,8	7,5	7,1 A++	4,7 A++	S-6071PF3E	250x1000x730	30	U-71PZH4E5	996x980x370	66	4.361
	10,0 kW	KIT-100PF3ZH45	9,5	10,8	7,4 A++	4,5 A+	S-1014PF3E	250x1400x730	39	U-100PZH4E5	996x980x370	84	5.746
	12,5 kW	KIT-125PF3ZH45	12,1	13,5	281,7%	170,0%	S-1014PF3E	250x1400x730	39	U-125PZH4E5	996x980x370	86	6.825
	14,0 kW	KIT-140PF3ZH45	13,4	15,5	275,9%	171,0%	S-1014PF3E	250x1400x730	39	U-140PZH4E5	996x980x370	86	8.226
	7,1 kW	KIT-71PF3ZH48	6,8	7,5	7,0 A++	4,7 A++	S-6071PF3E	250x1000x730	30	U-71PZH4E8	996x980x370	82	4.676
3f	10,0 kW	KIT-100PF3ZH48	9,5	10,8	7,3 A++	4,5 A+	S-1014PF3E	250x1400x730	39	U-100PZH4E8	996x980x370	84	5.875
	12,5 kW	KIT-125PF3ZH48	12,1	13,5	281,0%	170,0%	S-1014PF3E	250x1400x730	39	U-125PZH4E8	996x980x370	84	6.980
	14,0 kW	KIT-140PF3ZH48	13,4	15,5	275,2%	171,0%	S-1014PF3E	250x1400x730	39	U-140PZH4E8	996x980x370	84	8.380
Kit (mando de pared CZ-RTC6BLW2 310 € incluido)													
	3,6 kW	KIT-36PF3ZH5-6W	3,6	4,0	6,8 A++	4,5 A+	S-3650PF3E	250x800x730	25	U-36PZH3E5	695x875x320	42	2.057
	5,0 kW	KIT-50PF3ZH5-6W	5,0	5,6	6,1 A++	4,2 A+	S-3650PF3E	250x800x730	25	U-50PZH3E5	695x875x320	42	2.735
	6,0 kW	KIT-60PF3ZH5-6W	5,7	7,0	7,1 A++	4,4 A+	S-6071PF3E	250x1000x730	30	U-60PZH3E5	695x875x320	43	2.812
1f	7,1 kW	KIT-71PF3ZH45-6W	6,8	7,5	7,1 A++	4,7 A++	S-6071PF3E	250x1000x730	30	U-71PZH4E5	996x980x370	66	2.825
	10,0 kW	KIT-100PF3ZH45-6W	9,5	10,8	7,4 A++	4,5 A+	S-1014PF3E	250x1400x730	39	U-100PZH4E5	996x980x370	84	4.230
	12,5 kW	KIT-125PF3ZH45-6W	12,1	13,5	281,7%	170,0%	S-1014PF3E	250x1400x730	39	U-125PZH4E5	996x980x370	86	4.912
	14,0 kW	KIT-140PF3ZH45-6W	13,4	15,5	275,9%	171,0%	S-1014PF3E	250x1400x730	39	U-140PZH4E5	996x980x370	86	6.117
	7,1 kW	KIT-71PF3ZH48-6W	6,8	7,5	7,0 A++	4,7 A++	S-6071PF3E	250x1000x730	30	U-71PZH4E8	996x980x370	82	4.798
3f	10,0 kW	KIT-100PF3ZH48-6W	9,5	10,8	7,3 A++	4,5 A+	S-1014PF3E	250x1400x730	39	U-100PZH4E8	996x980x370	84	5.997
	12,5 kW	KIT-125PF3ZH48-6W	12,1	13,5	281,0%	170,0%	S-1014PF3E	250x1400x730	39	U-125PZH4E8	996x980x370	84	7.102
	14,0 kW	KIT-140PF3ZH48-6W	13,4	15,5	275,2%	171,0%	S-1014PF3E	250x1400x730	39	U-140PZH4E8	996x980x370	84	8.502

Información sobre las tuberías

Kit	kW	3,6	5,0	6,0	7,1	10,0	12,5	14,0
Diámetro de tuberías (líquido - gas)	Pulg.	1/4-1/2	1/4-1/2	1/4-1/2	3/8-5/8	3/8-5/8	3/8-5/8	3/8-5/8
Rango de longitud de tubería	m	3-40	3-40	3-40	5-60	5-100	5-100	5-100
Desnivel de altura (int./ext.) ³⁾	m	15/30	15/30	15/30	15/30	15/30	15/30	15/30
Longitud precargada de la tubería	m	30	30	30	30	30	30	30
Cantidad de gas adicional	g/m	15	15	15	30	40	40	40

Información eléctrica (conexión eléctrica a unidad exterior)

Kit	kW	Monofásica					Trifásica					
		3,6	5,0	6,0	7,1	10,0	12,5	14,0	7,1	10,0	12,5	14,0
Seccionador recomendado	A	20	20	25	25	35	40	40	16	16	16	16
Conexión int./ext.	mm ²	4x1,5		4x2,5			4x2,5					

1) Para modelos U-***PZH4E5(8). 2) Escala de etiqueta energética de A+++ a D. Para los modelos de menos de 12 kW, el SEER y el SCOP se calculan en función de los valores del Reglamento Delegado (UE) n.º 626/2011. Para los modelos de más de 12 kW, los valores $\eta_{s,c}$ / $\eta_{s,h}$ se calculan en función de la norma EN 14825. 3) Unidad exterior situada más abajo/unidad exterior situada más arriba.

PACi NX unidad de conducto adaptable - PF3.

Las unidades con conducto adaptable ofrecen más flexibilidad con las dos opciones de instalación: horizontal y vertical. Potente presión estática externa, máximo de 150 Pa.

- 2 posibilidades de instalación (montaje en horizontal/vertical)
- Máximo SEER: 7,4 A++ (modelo de 10,0 kW)/ SCOP: 4,7 A++ (modelo de 7,1 kW)
- Funcionamiento supersilencioso, mínimo 22 dB(A) (modelo de 3,6 kW)
- Tecnología generador nanoe X Mark 2 integrada



nanoe™ X

Serie PACi NX

Serie PACi NX Standard unidad de conducto adaptable - PF3 · R32

Dos posibilidades de instalación (montaje en horizontal/vertical) con elevada presión estática externa de 150 Pa. nanoe™ X (Generador Mark 2). Rango de funcionamiento de hasta 43 °C en modo refrigeración y de hasta -15 °C en modo calefacción.



	Potencia nominal	SEER /		SCOP /		Unidad interior	Dimensiones	Peso	Unidad exterior	Dimensiones	Peso	PVPR	
		Frigorífica	Calorífica	$\eta_{s,c}$	$\eta_{s,h}$								AlxAnxPr
	kW	kW					mm	kg		mm	kg	€	
Kit (mando de pared CZ-RTC5B 188 € incluido)													
	3,6 kW	KIT-36PF3Z5	3,4	3,4	6,0 A+	4,0 A+	S-3650PF3E	250 x 800 x 730	25	U-36PZ3E5	619 x 824 x 299	32	1.935
	5,0 kW	KIT-50PF3Z5	5,0	5,0	6,5 A++	4,0 A+	S-3650PF3E	250 x 800 x 730	25	U-50PZ3E5	619 x 824 x 299	35	2.613
	6,0 kW	KIT-60PF3Z5	5,7	5,7	6,4 A++	4,4 A+	S-6071PF3E	250 x 1000 x 730	30	U-60PZ3E5A	695 x 875 x 320	42	2.690
1f	7,1 kW	KIT-71PF3Z5	6,8	6,8	6,0 A+	4,1 A+	S-6071PF3E	250 x 1000 x 730	30	U-71PZ3E5A	695 x 875 x 320	50	2.703
	10,0 kW	KIT-100PF3Z5	9,5	9,5	6,6 A++	3,9 A	S-1014PF3E	250 x 1400 x 730	39	U-100PZ3E5	996 x 980 x 370	83	4.108
	12,5 kW	KIT-125PF3Z5	12,1	12,1	257,4%	142,6%	S-1014PF3E	250 x 1400 x 730	39	U-125PZ3E5	996 x 980 x 370	87	4.790
	14,0 kW	KIT-140PF3Z5	13,4	13,4	252,2%	140,6%	S-1014PF3E	250 x 1400 x 730	39	U-140PZ3E5	996 x 980 x 370	87	5.995
	10,0 kW	KIT-100PF3Z8	9,5	9,5	6,5 A++	3,9 A	S-1014PF3E	250 x 1400 x 730	39	U-100PZ3E8	996 x 980 x 370	83	4.472
3f	12,5 kW	KIT-125PF3Z8	12,1	12,1	256,2%	142,6%	S-1014PF3E	250 x 1400 x 730	39	U-125PZ3E8	996 x 980 x 370	87	5.204
	14,0 kW	KIT-140PF3Z8	13,4	13,4	251,4%	140,6%	S-1014PF3E	250 x 1400 x 730	39	U-140PZ3E8	996 x 980 x 370	87	6.336
Kit (mando de pared CZ-RTC6 188 € incluido)													
	3,6 kW	KIT-36PF3Z5-6	3,4	3,4	6,0 A+	4,0 A+	S-3650PF3E	250 x 800 x 730	25	U-36PZ3E5	619 x 824 x 299	32	1.935
	5,0 kW	KIT-50PF3Z5-6	5,0	5,0	6,5 A++	4,0 A+	S-3650PF3E	250 x 800 x 730	25	U-50PZ3E5	619 x 824 x 299	35	2.613
	6,0 kW	KIT-60PF3Z5-6	5,7	5,7	6,4 A++	4,4 A+	S-6071PF3E	250 x 1000 x 730	30	U-60PZ3E5A	695 x 875 x 320	42	2.690
1f	7,1 kW	KIT-71PF3Z5-6	6,8	6,8	6,0 A+	4,1 A+	S-6071PF3E	250 x 1000 x 730	30	U-71PZ3E5A	695 x 875 x 320	50	2.703
	10,0 kW	KIT-100PF3Z5-6	9,5	9,5	6,6 A++	3,9 A	S-1014PF3E	250 x 1400 x 730	39	U-100PZ3E5	996 x 980 x 370	83	4.108
	12,5 kW	KIT-125PF3Z5-6	12,1	12,1	257,4%	142,6%	S-1014PF3E	250 x 1400 x 730	39	U-125PZ3E5	996 x 980 x 370	87	4.790
	14,0 kW	KIT-140PF3Z5-6	13,4	13,4	252,2%	140,6%	S-1014PF3E	250 x 1400 x 730	39	U-140PZ3E5	996 x 980 x 370	87	5.995
	10,0 kW	KIT-100PF3Z8-6	9,5	9,5	6,5 A++	3,9 A	S-1014PF3E	250 x 1400 x 730	39	U-100PZ3E8	996 x 980 x 370	83	4.472
3f	12,5 kW	KIT-125PF3Z8-6	12,1	12,1	256,2%	142,6%	S-1014PF3E	250 x 1400 x 730	39	U-125PZ3E8	996 x 980 x 370	87	5.204
	14,0 kW	KIT-140PF3Z8-6	13,4	13,4	251,4%	140,6%	S-1014PF3E	250 x 1400 x 730	39	U-140PZ3E8	996 x 980 x 370	87	6.336
Kit (mando de pared CZ-RTC6BLW2 310 € incluido)													
	3,6 kW	KIT-36PF3Z5-6W	3,4	3,4	6,0 A+	4,0 A+	S-3650PF3E	250 x 800 x 730	25	U-36PZ3E5	619 x 824 x 299	32	2.057
	5,0 kW	KIT-50PF3Z5-6W	5,0	5,0	6,5 A++	4,0 A+	S-3650PF3E	250 x 800 x 730	25	U-50PZ3E5	619 x 824 x 299	35	2.735
	6,0 kW	KIT-60PF3Z5-6W	5,7	5,7	6,4 A++	4,4 A+	S-6071PF3E	250 x 1000 x 730	30	U-60PZ3E5A	695 x 875 x 320	42	2.812
1f	7,1 kW	KIT-71PF3Z5-6W	6,8	6,8	6,0 A+	4,1 A+	S-6071PF3E	250 x 1000 x 730	30	U-71PZ3E5A	695 x 875 x 320	50	2.825
	10,0 kW	KIT-100PF3Z5-6W	9,5	9,5	6,6 A++	3,9 A	S-1014PF3E	250 x 1400 x 730	39	U-100PZ3E5	996 x 980 x 370	83	4.230
	12,5 kW	KIT-125PF3Z5-6W	12,1	12,1	257,4%	142,6%	S-1014PF3E	250 x 1400 x 730	39	U-125PZ3E5	996 x 980 x 370	87	4.912
	14,0 kW	KIT-140PF3Z5-6W	13,4	13,4	252,2%	140,6%	S-1014PF3E	250 x 1400 x 730	39	U-140PZ3E5	996 x 980 x 370	87	6.117
	10,0 kW	KIT-100PF3Z8-6W	9,5	9,5	6,5 A++	3,9 A	S-1014PF3E	250 x 1400 x 730	39	U-100PZ3E8	996 x 980 x 370	83	4.594
3f	12,5 kW	KIT-125PF3Z8-6W	12,1	12,1	256,2%	142,6%	S-1014PF3E	250 x 1400 x 730	39	U-125PZ3E8	996 x 980 x 370	87	5.326
	14,0 kW	KIT-140PF3Z8-6W	13,4	13,4	251,4%	140,6%	S-1014PF3E	250 x 1400 x 730	39	U-140PZ3E8	996 x 980 x 370	87	6.458

Información sobre las tuberías

Kit	kW	3,6	5,0	6,0	7,1	10,0	12,5	14,0
Diámetro de tuberías (líquido - gas)	Pulg.	1/4-1/2	1/4-1/2	1/4-1/2	1/4-5/8	3/8-5/8	3/8-5/8	3/8-5/8
Rango de longitud de tubería	m	3-15	3-20	3-40	3-40	5-50	5-50	5-50
Desnivel de altura (int./ext.) ²⁾	m	15/15	15/15	15/30	20/30	15/30	15/30	15/30
Longitud precargada de la tubería	m	7,5	7,5	30	30	30	30	30
Cantidad de gas adicional	g/m	10	15	15	17	45	45	45

Información eléctrica (conexión eléctrica a unidad exterior)

Kit	kW	Monofásica							Trifásica		
		3,6	5,0	6,0	7,1	10,0	12,5	14,0	10,0	12,5	14,0
Seccionador recomendado	A	20	20	25	25	35	40	40	16	16	16
Conexión int./ext.	mm ²	4x1,5		4x2,5			4x2,5				

1) Escala de etiqueta energética de A+++ a D. Para los modelos de menos de 12 kW, el SEER y el SCOP se calculan en función de los valores del Reglamento Delegado (UE) n.º 626/2011. Para los modelos de más de 12 kW, los valores $\eta_{s,c}$ / $\eta_{s,h}$ se calculan en función de la norma EN 14825. 2) Unidad exterior situada más abajo/unidad exterior situada más arriba.

Serie PACi NX

NUEVO Serie PACi NX Standard unidad de conducto multizona · R32

Unidad con conducto de alta eficiencia energética con control individual de la temperatura por zonas. Instalación de control por zonas sencilla y eficiente. Rango de funcionamiento de hasta 43 °C en modo refrigeración y de hasta -15 °C en modo calefacción.

NOVEDAD

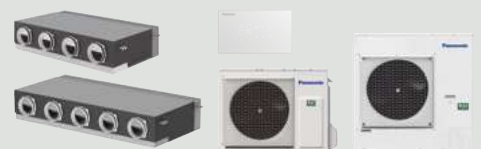

Kit (mando de pared PCZ-EFB749 256 € incluido)	Potencia nominal		SEER / $\eta_{s,c}^{11}$	SCOP / $\eta_{s,h}^{11}$	Nº de zonas	Unidad interior	Dimensiones Al x An x Pr mm	Peso kg	Unidad exterior	Dimensiones Al x An x Pr mm	Peso kg	PVPR €
	Frigorífica kW	Calorífica kW										
7,1 kW KIT-71PQ41Z5	7,0	7,1	4,3 A+	6,56 A++	4	S-7110PQ41E	265 x 1244 x 696	52	U-71PZ3E5A	695 x 875 x 320	50	5.952
10,0 kW KIT-100PQ41Z5	9,0	9,1	4,3 A+	6,17 A++	4	S-7110PQ41E	265 x 1244 x 696	52	U-100PZ3E5	996 x 980 x 370	83	6.637
10,0 kW KIT-100PQ51Z5	9,8	9,7	4,4 A+	6,6 A++	5	S-1014PQ51E	265 x 1454 x 696	61	U-100PZ3E5	996 x 980 x 370	83	7.599
12,5 kW KIT-125PQ51Z5	12,0	12,1	143,2%	254,5%	5	S-1014PQ51E	265 x 1454 x 696	61	U-125PZ3E5	996 x 980 x 370	87	8.281
14,0 kW KIT-140PQ51Z5	13,2	13,3	141,4%	251,8%	5	S-1014PQ51E	265 x 1454 x 696	61	U-140PZ3E5	996 x 980 x 370	87	9.486
10,0 kW KIT-100PQ41Z8	9,0	9,1	4,3 A+	6,17 A++	4	S-7110PQ41E	265 x 1244 x 696	52	U-100PZ3E8	996 x 980 x 370	83	7.001
10,0 kW KIT-100PQ51Z8	9,8	9,7	4,4 A+	6,6 A++	5	S-1014PQ51E	265 x 1454 x 696	61	U-100PZ3E8	996 x 980 x 370	83	7.963
12,5 kW KIT-125PQ51Z8	12,0	12,1	142,3%	253,6%	5	S-1014PQ51E	265 x 1454 x 696	61	U-125PZ3E8	996 x 980 x 370	87	8.695
14,0 kW KIT-140PQ51Z8	13,2	13,3	140,6%	250,9%	5	S-1014PQ51E	265 x 1454 x 696	61	U-140PZ3E8	996 x 980 x 370	87	9.827

Información sobre las tuberías

Kit	kW	7,1	10,0	12,5	14,0
Diámetro de tuberías (líquido - gas)	Pulg.	¼ - ½	¾ - ½	¾ - ½	¾ - ½
Rango de longitud de tubería	m	3 - 40	5 - 50	5 - 50	5 - 50
Desnivel de altura (int./ext.) ²⁾	m	20/30	15/30	15/30	15/30
Longitud precargada de la tubería	m	30	30	30	30
Cantidad de gas adicional	g/m	17	45	45	45

Información eléctrica (conexión eléctrica a unidad exterior)

Kit	kW	Monofásica				Trifásica		
		7,1	10,0	12,5	14,0	10,0	12,5	14,0
Seccionador recomendado	A	25	35	40	40	16	16	16
Conexión int./ext.	mm ²	4x2,5	4x2,5	4x2,5	4x2,5	4x2,5	4x2,5	4x2,5

1) Escala de etiqueta energética de A+++ a D. Para los modelos de menos de 12 kW, el SEER y el SCOP se calculan en función de los valores del Reglamento Delegado (UE) n.º 626/2011. Para los modelos de más de 12 kW, los valores $\eta_{s,c}$ / $\eta_{s,h}$ se calculan en función de la norma EN 14825. 2) Unidad exterior situada más abajo/unidad exterior situada más arriba. * La versión Wi-Fi está incluida en el kit. La versión Modbus (PCZ-EFB749) también está disponible.

Big Serie PACi NX conducto de alta presión estática 20,0-25,0 kW · R32

nanoe™ X (Generador Mark 3).

Longitud máxima de tubería 100 m.

Elevada presión estática externa, ajuste máximo de 200 Pa.



Kit (mando de pared CZ-RTC5B 188 € incluido)	Potencia nominal		$\eta_{s,c}^{11}$	$\eta_{s,h}^{11}$	Unidad interior	Dimensiones Al x An x Pr mm	Peso kg	Unidad exterior	Dimensiones ²⁾ Al x An x Pr mm	Peso kg	PVPR €
	Frigorífica kW	Calorífica kW									
20,0 kW KIT-200PE4ZH8	19,0	22,4	237,8%	151,1%	S-200PE4E	486 x 1456 x 916	83	U-200PZH4E8	996 x 1140 x 460	109	8.991
25,0 kW KIT-250PE4ZH8	22,0	24,0	213,0%	150,2%	S-250PE4E	486 x 1456 x 916	87	U-250PZH4E8	996 x 1140 x 460	109	9.998

Información sobre las tuberías

Kit	kW	20,0	25,0
Diámetro de tuberías (líquido - gas)	Pulg.	½ - ¾	½ - ¾
Rango de longitud de tubería	m	5 - 100	5 - 100
Desnivel de altura (int./ext.)	m	30	30
Longitud precargada de la tubería	m	30	30
Cantidad de gas adicional	g/m	80	80

Información eléctrica (conexión eléctrica a unidad exterior)

Kit	kW	Trifásica	
		20,0	25,0
Seccionador recomendado	A	20	25
Conexión int./ext.	mm ²	Mín. 1,5	Mín. 1,5

1) Para los modelos de más de 12 kW, los valores $\eta_{s,c}$ / $\eta_{s,h}$ se calculan en función de la norma EN 14825. 2) Añadir 100 mm para la unidad interior o 70 mm para la unidad exterior para la salida de tuberías.

Serie PACi NX

Serie PACi NX Elite y Standard cassette de 4 vías 60x60 - PY3 - R32

nanoe™ X (Generador Mark 2).

Panel (Al x An x Pr/peso neto): 30x625x625 mm / 2,8 kg.

Opciones de paneles en blanco y negro grafito disponibles.

Panel.
Blanco (RAL9003):
CZ-KPY4W
Negro grafito
(RAL9011):
CZ-KPY4B



Kit (mando de pared CZ-RTC5B 188 € y panel CZ-KPY4W 252 € incluidos)	Potencia nominal		SEER ¹⁾	SCOP ¹⁾	Unidad interior	Dimensiones Al x An x Pr mm	Peso kg	Unidad exterior	Dimensiones Al x An x Pr mm	Peso kg	PVPR €		
	Frigorífica kW	Calorífica kW											
Elite													
1f	3,6 kW	KIT-36PY3ZH5	3,6	4,0	7,3 A++	4,7 A++	S-36PY3E	243 x 575 x 575	15	U-36PZH3E5	695 x 875 x 320	42	3.627
	5,0 kW	KIT-50PY3ZH5	5,0	5,6	7,0 A++	4,6 A++	S-50PY3E	243 x 575 x 575	15	U-50PZH3E5	695 x 875 x 320	42	3.962
	6,0 kW	KIT-60PY3ZH5	6,0	7,0	6,7 A++	4,3 A+	S-60PY3E	243 x 575 x 575	15	U-60PZH3E5	695 x 875 x 320	43	4.261
Standard													
1f	2,5 kW	KIT-25PY3Z5	2,5	3,2	6,5 A++	4,6 A++	S-25PY3E	243 x 575 x 575	15	U-25PZ3E5	619 x 824 x 299	32	2.109
	3,6 kW	KIT-36PY3Z5	3,6	3,6	6,7 A++	4,3 A+	S-36PY3E	243 x 575 x 575	15	U-36PZ3E5	619 x 824 x 299	32	2.277
	5,0 kW	KIT-50PY3Z5	5,0	5,0	7,3 A++	4,4 A+	S-50PY3E	243 x 575 x 575	15	U-50PZ3E5	619 x 824 x 299	35	3.002
	6,0 kW	KIT-60PY3Z5	6,0	6,0	6,8 A++	4,2 A+	S-60PY3E	243 x 575 x 575	15	U-60PZ3E5A	695 x 875 x 320	46	3.225

Información sobre las tuberías

Kit	kW	Elite			Standard			
		3,6	5,0	6,0	2,5	3,6	5,0	6,0
Diámetro de tuberías (líquido - gas)	Pulg.	¼ - ½	¼ - ½	¼ - ½	¼ - ½	¼ - ½	¼ - ½	¼ - ½
Rango de longitud de tubería	m	3-40	3-40	3-40	3-15	3-15	3-20	3-40
Desnivel de altura (int./ext.) ²⁾	m	15/30	15/30	15/30	15/15	15/15	15/15	15/30
Longitud precargada de la tubería	m	30	30	30	7,5	7,5	7,5	30
Cantidad de gas adicional	g/m	15	15	15	10	10	15	15

Información eléctrica (conexión eléctrica a unidad exterior)

Kit	kW	Monofásica			
		2,5	3,6	5,0	6,0
Seccionador recomendado	A	16	16	16	16
Conexión int./ext.	mm ²	4x1,5	4x1,5	4x1,5	4x1,5

1) Escala de etiqueta energética de A+++ a D. Para los modelos de menos de 12 kW, el SEER y el SCOP se calculan en función de los valores del Reglamento Delegado (UE) n.º 626/2011. Para los modelos de más de 12 kW, los valores $\eta_{s,c}$ / $\eta_{s,h}$ se calculan en función de la norma EN 14825. 2) Unidad exterior situada más abajo/unidad exterior situada más arriba.

Paneles blancos y negros grafito disponibles para el cassette 60x60 de 4 vías, que ofrecen una amplia gama de opciones para aplicaciones residenciales y comerciales.



**Panel,
blanco (RAL9003).**
CZ-KPY4W



**Panel,
negro grafito (RAL9011).**
CZ-KPY4B



Aplicación Panasonic Comfort Cloud

Descargar la aplicación gratuita.

Otros requisitos de hardware: conexión por Wi-Fi a Internet (no incluida) y smartphone o tablet con acceso a Internet. Panasonic gestiona y controla totalmente Panasonic Cloud Server.

* La pantalla de la aplicación se facilita únicamente con fines ilustrativos. La pantalla real puede variar.

* Se requiere un adaptador Wi-Fi opcional (CZ-TAW1B/CZ-TAW1C).



Comfort Cloud



Serie PACi NX

Serie PACi NX Elite Cassette de 4 vías 90x90 - PU3 · R32

nanoe™ X (Generador Mark 1).

Panel (Al x An x Pr/peso neto): 33,5 x 950 x 950 mm / 5 kg. Función avanzada Econavi disponible con el panel CZ-KPU3A. Rango de funcionamiento de hasta 52 °C¹⁾ en modo refrigeración y de hasta -20 °C en modo calefacción.



	Potencia nominal	SEER / SCOP /		Unidad interior	Dimensiones Al x An x Pr mm	Peso kg	Unidad exterior	Dimensiones Al x An x Pr mm	Peso kg	PVPR €			
		Frigorífica kW	Calorífica kW								$\eta_{s,c}^{2)}$	$\eta_{s,h}^{2)}$	
Kit con CZ-RTC5B (panel CZ-KPU3 328 € incluido)													
1f	3,6 kW	KIT-36PU3ZH5	3,6	4,0	8,9 A+++	5,1 A+++	S-3650PU3E	256 x 840 x 840	19	U-36PZH3E5	695 x 875 x 320	42	3.481
	5,0 kW	KIT-50PU3ZH5	5,0	5,6	8,6 A+++	4,9 A++	S-3650PU3E	256 x 840 x 840	19	U-50PZH3E5	695 x 875 x 320	42	3.769
	6,0 kW	KIT-60PU3ZH5	6,0	7,0	8,0 A++	4,8 A++	S-6071PU3E	256 x 840 x 840	20	U-60PZH3E5	695 x 875 x 320	43	4.087
	7,1 kW	KIT-71PU3ZH45	7,1	8,0	7,7 A++	4,8 A++	S-6071PU3E	256 x 840 x 840	20	U-71PZH4E5	996 x 980 x 370	66	4.722
	10,0 kW	KIT-100PU3ZH45	10,0	11,2	7,8 A++	4,9 A++	S-1014PU3E	319 x 840 x 840	25	U-100PZH4E5	996 x 980 x 370	84	5.388
	12,5 kW	KIT-125PU3ZH45	12,5	14,0	304,3%	186,0%	S-1014PU3E	319 x 840 x 840	25	U-125PZH4E5	996 x 980 x 370	86	6.467
	14,0 kW	KIT-140PU3ZH45	14,0	16,0	286,6%	181,2%	S-1014PU3E	319 x 840 x 840	25	U-140PZH4E5	996 x 980 x 370	86	7.868
3f	7,1 kW	KIT-71PU3ZH48	7,1	8,0	7,6 A++	4,8 A++	S-6071PU3E	256 x 840 x 840	20	U-71PZH4E8	996 x 980 x 370	82	5.037
	10,0 kW	KIT-100PU3ZH48	10,0	11,2	7,7 A++	4,9 A++	S-1014PU3E	319 x 840 x 840	25	U-100PZH4E8	996 x 980 x 370	84	5.517
	12,5 kW	KIT-125PU3ZH48	12,5	14,0	303,3%	186,0%	S-1014PU3E	319 x 840 x 840	25	U-125PZH4E8	996 x 980 x 370	84	6.622
	14,0 kW	KIT-140PU3ZH48	14,0	16,0	285,6%	181,1%	S-1014PU3E	319 x 840 x 840	25	U-140PZH4E8	996 x 980 x 370	84	8.022
Kit con CZ-RTC6BLW2 (panel CZ-KPU3A 367 € incluido)													
1f	3,6 kW	KIT-36PU3ZH5-6WE	3,6	4,0	8,9 A+++	5,1 A+++	S-3650PU3E	256 x 840 x 840	19	U-36PZH3E5	695 x 875 x 320	42	3.642
	5,0 kW	KIT-50PU3ZH5-6WE	5,0	5,6	8,6 A+++	4,9 A++	S-3650PU3E	256 x 840 x 840	19	U-50PZH3E5	695 x 875 x 320	42	3.930
	6,0 kW	KIT-60PU3ZH5-6WE	6,0	7,0	8,0 A++	4,8 A++	S-6071PU3E	256 x 840 x 840	20	U-60PZH3E5	695 x 875 x 320	43	4.248
	7,1 kW	KIT-71PU3ZH45-6WE	7,1	8,0	7,7 A++	4,8 A++	S-6071PU3E	256 x 840 x 840	20	U-71PZH4E5	996 x 980 x 370	66	4.883
	10,0 kW	KIT-100PU3ZH45-6WE	10,0	11,2	7,8 A++	4,9 A++	S-1014PU3E	319 x 840 x 840	25	U-100PZH4E5	996 x 980 x 370	84	5.549
	12,5 kW	KIT-125PU3ZH45-6WE	12,5	14,0	304,3%	186,0%	S-1014PU3E	319 x 840 x 840	25	U-125PZH4E5	996 x 980 x 370	86	6.628
	14,0 kW	KIT-140PU3ZH45-6WE	14,0	16,0	286,6%	181,2%	S-1014PU3E	319 x 840 x 840	25	U-140PZH4E5	996 x 980 x 370	86	8.029
3f	7,1 kW	KIT-71PU3ZH48-6WE	7,1	8,0	7,6 A++	4,8 A++	S-6071PU3E	256 x 840 x 840	20	U-71PZH4E8	996 x 980 x 370	82	5.198
	10,0 kW	KIT-100PU3ZH48-6WE	10,0	11,2	7,7 A++	4,9 A++	S-1014PU3E	319 x 840 x 840	25	U-100PZH4E8	996 x 980 x 370	84	5.678
	12,5 kW	KIT-125PU3ZH48-6WE	12,5	14,0	303,3%	186,0%	S-1014PU3E	319 x 840 x 840	25	U-125PZH4E8	996 x 980 x 370	84	6.783
	14,0 kW	KIT-140PU3ZH48-6WE	14,0	16,0	285,6%	181,1%	S-1014PU3E	319 x 840 x 840	25	U-140PZH4E8	996 x 980 x 370	84	8.183

Información sobre las tuberías

Kit	kW	3,6	5,0	6,0	7,1	10,0	12,5	14,0
Diámetro de tuberías (líquido - gas)	Pulg.	1/4-1/2	1/4-1/2	1/4-1/2	3/8-5/8	3/8-5/8	3/8-5/8	3/8-5/8
Rango de longitud de tubería	m	3-40	3-40	3-40	5-60	5-100	5-100	5-100
Desnivel de altura (int./ext.) ²⁾	m	15/30	15/30	15/30	15/30	15/30	15/30	15/30
Longitud precargada de la tubería	m	30	30	30	30	30	30	30
Cantidad de gas adicional	g/m	15	15	15	30	40	40	40

Información eléctrica (conexión eléctrica a unidad exterior)

Kit	kW	Monofásica					Trifásica					
		3,6	5,0	6,0	7,1	10,0	12,5	14,0	7,1	10,0	12,5	14,0
Seccionador recomendado	A	20	20	25	25	35	40	40	16	16	16	16
Conexión int./ext.	mm ²	4x1,5			4x2,5			4x2,5				

1) Para modelos U-***PZH4E5(8). 2) Escala de etiqueta energética de A+++ a D. Para los modelos de menos de 12 kW, el SEER y el SCOP se calculan en función de los valores del Reglamento Delegado (UE) n.º 626/2011. Para los modelos de más de 12 kW, los valores ns,c / ns,h se calculan en función de la norma EN 14825. 3) Unidad exterior situada más abajo/unidad exterior situada más arriba.

PACi NX cassette de 4 vías 90x90 - PU3.



Estos cassettes ofrecen tecnologías nanoE™ y Econavi optimizadas para lograr que el aire de la habitación sea más saludable y aumentar la eficiencia energética.

- SEER: 8,9 A+++ / SCOP: 5,1 A+++ (modelo de 3,6 kW)
- Ligero, de fácil manipulación y con bomba de drenaje integrada para una instalación rápida
- Tecnología generador nanoE X Mark 1 integrada



Serie PACi NX

Serie PACi NX Standard Cassette de 4 vías 90x90 - PU3 · R32

nanoe™ X (Generador Mark 1).

Panel (Al x An x Pr/peso neto): 33,5 x 950 x 950 mm / 5 kg. Función avanzada Econavi disponible con el panel CZ-KPU3A. Rango de funcionamiento de hasta 43 °C en modo refrigeración y de hasta -15 °C en modo calefacción.



	Potencia nominal	SEER / $\eta_{s,c}$ ¹⁾	SCOP / $\eta_{s,h}$ ¹⁾	Unidad interior	Dimensiones Al x An x Pr mm	Peso kg	Unidad exterior	Dimensiones Al x An x Pr mm	Peso kg	PVPR €			
											Frigorífica kW	Calorífica kW	
Kit con CZ-RTC5B (panel CZ-KPU3 328 € incluido)													
1f	3,6 kW	KIT-36PU3Z5	3,6	3,6	8,1 A++	4,8 A++	S-3650PU3E	256 x 840 x 840	19	U-36PZ3E5	619 x 824 x 299	32	2.092
	5,0 kW	KIT-50PU3Z5	5,0	5,0	8,0 A++	4,7 A++	S-3650PU3E	256 x 840 x 840	19	U-50PZ3E5	619 x 824 x 299	35	2.770
	6,0 kW	KIT-60PU3Z5	6,0	6,0	7,8 A++	4,9 A++	S-6071PU3E	256 x 840 x 840	20	U-60PZ3E5A	695 x 875 x 320	42	3.012
	7,1 kW	KIT-71PU3Z5	7,1	7,1	6,8 A++	4,6 A++	S-6071PU3E	256 x 840 x 840	20	U-71PZ3E5A	695 x 875 x 320	50	3.025
	10,0 kW	KIT-100PU3Z5	10,0	10,0	6,8 A++	4,4 A+	S-1014PU3E	319 x 840 x 840	25	U-100PZ3E5	996 x 980 x 370	83	3.711
	12,5 kW	KIT-125PU3Z5	12,5	12,5	267,0%	157,0%	S-1014PU3E	319 x 840 x 840	25	U-125PZ3E5	996 x 980 x 370	87	4.393
3f	14,0 kW	KIT-140PU3Z5	14,0	14,0	257,0%	152,2%	S-1014PU3E	319 x 840 x 840	25	U-140PZ3E5	996 x 980 x 370	87	5.598
	10,0 kW	KIT-100PU3Z8	10,0	10,0	6,7 A++	4,4 A+	S-1014PU3E	319 x 840 x 840	25	U-100PZ3E8	996 x 980 x 370	83	4.075
	12,5 kW	KIT-125PU3Z8	12,5	12,5	265,8%	157,0%	S-1014PU3E	319 x 840 x 840	25	U-125PZ3E8	996 x 980 x 370	87	4.807
3f	14,0 kW	KIT-140PU3Z8	14,0	14,0	256,2%	152,2%	S-1014PU3E	319 x 840 x 840	25	U-140PZ3E8	996 x 980 x 370	87	5.939
	Kit con CZ-RTC6 (panel CZ-KPU3 328 € incluido)												
1f	3,6 kW	KIT-36PU3Z5-6	3,6	3,6	8,1 A++	4,8 A++	S-3650PU3E	256 x 840 x 840	19	U-36PZ3E5	619 x 824 x 299	32	2.092
	5,0 kW	KIT-50PU3Z5-6	5,0	5,0	8,0 A++	4,7 A++	S-3650PU3E	256 x 840 x 840	19	U-50PZ3E5	619 x 824 x 299	35	2.770
	6,0 kW	KIT-60PU3Z5-6	6,0	6,0	7,8 A++	4,9 A++	S-6071PU3E	256 x 840 x 840	20	U-60PZ3E5A	695 x 875 x 320	42	3.012
	7,1 kW	KIT-71PU3Z5-6	7,1	7,1	6,8 A++	4,6 A++	S-6071PU3E	256 x 840 x 840	20	U-71PZ3E5A	695 x 875 x 320	50	3.025
	10,0 kW	KIT-100PU3Z5-6	10,0	10,0	6,8 A++	4,4 A+	S-1014PU3E	319 x 840 x 840	25	U-100PZ3E5	996 x 980 x 370	83	3.711
	12,5 kW	KIT-125PU3Z5-6	12,5	12,5	267,0%	157,0%	S-1014PU3E	319 x 840 x 840	25	U-125PZ3E5	996 x 980 x 370	87	4.393
3f	14,0 kW	KIT-140PU3Z5-6	14,0	14,0	257,0%	152,2%	S-1014PU3E	319 x 840 x 840	25	U-140PZ3E5	996 x 980 x 370	87	5.598
	10,0 kW	KIT-100PU3Z8-6	10,0	10,0	6,7 A++	4,4 A+	S-1014PU3E	319 x 840 x 840	25	U-100PZ3E8	996 x 980 x 370	83	4.075
	12,5 kW	KIT-125PU3Z8-6	12,5	12,5	265,8%	157,0%	S-1014PU3E	319 x 840 x 840	25	U-125PZ3E8	996 x 980 x 370	87	4.807
3f	14,0 kW	KIT-140PU3Z8-6	14,0	14,0	256,2%	152,2%	S-1014PU3E	319 x 840 x 840	25	U-140PZ3E8	996 x 980 x 370	87	5.939
	Kit con CZ-RTC6BLW2 (panel CZ-KPU3 328 € incluido)												
1f	3,6 kW	KIT-36PU3Z5-6W	3,6	3,6	8,1 A++	4,8 A++	S-3650PU3E	256 x 840 x 840	19	U-36PZ3E5	619 x 824 x 299	32	2.214
	5,0 kW	KIT-50PU3Z5-6W	5,0	5,0	8,0 A++	4,7 A++	S-3650PU3E	256 x 840 x 840	19	U-50PZ3E5	619 x 824 x 299	35	2.892
	6,0 kW	KIT-60PU3Z5-6W	6,0	6,0	7,8 A++	4,9 A++	S-6071PU3E	256 x 840 x 840	20	U-60PZ3E5A	695 x 875 x 320	42	3.134
	7,1 kW	KIT-71PU3Z5-6W	7,1	7,1	6,8 A++	4,6 A++	S-6071PU3E	256 x 840 x 840	20	U-71PZ3E5A	695 x 875 x 320	50	3.147
	10,0 kW	KIT-100PU3Z5-6W	10,0	10,0	6,8 A++	4,4 A+	S-1014PU3E	319 x 840 x 840	25	U-100PZ3E5	996 x 980 x 370	83	3.833
	12,5 kW	KIT-125PU3Z5-6W	12,5	12,5	267,0%	157,0%	S-1014PU3E	319 x 840 x 840	25	U-125PZ3E5	996 x 980 x 370	87	4.515
3f	14,0 kW	KIT-140PU3Z5-6W	14,0	14,0	257,0%	152,2%	S-1014PU3E	319 x 840 x 840	25	U-140PZ3E5	996 x 980 x 370	87	5.720
	10,0 kW	KIT-100PU3Z8-6W	10,0	10,0	6,7 A++	4,4 A+	S-1014PU3E	319 x 840 x 840	25	U-100PZ3E8	996 x 980 x 370	83	4.197
	12,5 kW	KIT-125PU3Z8-6W	12,5	12,5	265,8%	157,0%	S-1014PU3E	319 x 840 x 840	25	U-125PZ3E8	996 x 980 x 370	87	4.929
3f	14,0 kW	KIT-140PU3Z8-6W	14,0	14,0	256,2%	152,2%	S-1014PU3E	319 x 840 x 840	25	U-140PZ3E8	996 x 980 x 370	87	6.061

Información sobre las tuberías							
Kit	kW	3,6	5,0	6,0	7,1	10,0	12,5 14,0
Diámetro de tuberías (líquido - gas)	Pulg.	1/4-1/2	1/4-1/2	1/4-1/2	1/4-5/8	3/8-5/8	3/8-5/8
Rango de longitud de tubería	m	3-15	3-20	3-40	3-40	5-50	5-50
Desnivel de altura (int./ext.) ²⁾	m	15/15	15/15	15/30	20/30	15/30	15/30
Longitud precargada de la tubería	m	7,5	7,5	30	30	30	30
Cantidad de gas adicional	g/m	10	15	15	17	45	45

Información eléctrica (conexión eléctrica a unidad exterior)												
Kit	kW	Monofásica					Trifásica					
		3,6	5,0	6,0	7,1	10,0	12,5	14,0	10,0	12,5	14,0	
Seccionador recomendado	A	20	20	25	25	35	40	40	16	16	16	
Conexión int./ext.	mm ²	4x1,5			4x2,5			4x2,5				

1) Escala de etiqueta energética de A+++ a D. Para los modelos de menos de 12 kW, el SEER y el SCOP se calculan en función de los valores del Reglamento Delegado (UE) n.º 626/2011. Para los modelos de más de 12 kW, los valores $\eta_{s,c}$ / $\eta_{s,h}$ se calculan en función de la norma EN 14825. 2) Unidad exterior situada más abajo/unidad exterior situada más arriba.

Paneles blanco y negro grafito disponibles para el cassette de 4 vías 90x90 que ofrecen opciones versátiles para aplicaciones comerciales.

Panel estándar, blanco (RAL9003).

CZ-KPU3



Panel Econavi, blanco (RAL9003).

CZ-KPU3A



Panel estándar, negro grafito (RAL9011).

CZ-KPU3B



Serie PACi NX

Serie PACi NX Elite consola de techo - PT3 · R32

Distribución del aire grande y amplia, idónea para salas grandes. nanoe™ X (Generador Mark 2).

Rango de funcionamiento de hasta 52 °C¹⁾ en modo refrigeración y de hasta -20 °C en modo calefacción.



Kit (mando de pared CZ-RTC5B 188 € incluido)	Potencia nominal		SEER / $\eta_{s,c}^{2)}$	SCOP / $\eta_{s,h}^{2)}$	Unidad interior	Dimensiones Al x An x Pr mm	Peso kg	Unidad exterior	Dimensiones Al x An x Pr mm	Peso kg	PVPR €
	Frigorífica kW	Calorífica kW									
3,6 kW KIT-36PT3ZH5	3,5	4,0	7,7 A++	4,9 A++	S-3650PT3E	235 x 960 x 690	26	U-36PZH3E5	695 x 875 x 320	42	3.672
5,0 kW KIT-50PT3ZH5	5,0	5,6	7,4 A++	4,8 A++	S-3650PT3E	235 x 960 x 690	26	U-50PZH3E5	695 x 875 x 320	42	3.960
6,0 kW KIT-60PT3ZH5	6,0	7,0	7,5 A++	4,8 A++	S-6071PT3E	235 x 1275 x 690	34	U-60PZH3E5	695 x 875 x 320	43	4.465
1f 7,1 kW KIT-71PT3ZH45	6,8	8,0	7,3 A++	4,7 A++	S-6071PT3E	235 x 1275 x 690	34	U-71PZH4E5	996 x 980 x 370	66	5.100
10,0 kW KIT-100PT3ZH45	9,5	11,2	7,3 A++	4,7 A++	S-1014PT3E	235 x 1590 x 690	40	U-100PZH4E5	996 x 980 x 370	84	6.722
12,5 kW KIT-125PT3ZH45	12,1	14,0	278,4%	181,0%	S-1014PT3E	235 x 1590 x 690	40	U-125PZH4E5	996 x 980 x 370	86	7.801
14,0 kW KIT-140PT3ZH45	13,4	16,0	263,3%	178,0%	S-1014PT3E	235 x 1590 x 690	40	U-140PZH4E5	996 x 980 x 370	86	9.202
3f 7,1 kW KIT-71PT3ZH48	6,8	8,0	7,2 A++	4,7 A++	S-6071PT3E	235 x 1275 x 690	34	U-71PZH4E8	996 x 980 x 370	82	5.415
10,0 kW KIT-100PT3ZH48	9,5	11,2	7,2 A++	4,7 A++	S-1014PT3E	235 x 1590 x 690	40	U-100PZH4E8	996 x 980 x 370	84	6.851
12,5 kW KIT-125PT3ZH48	12,1	14,0	277,3%	180,9%	S-1014PT3E	235 x 1590 x 690	40	U-125PZH4E8	996 x 980 x 370	84	7.956
14,0 kW KIT-140PT3ZH48	13,4	16,0	262,4%	178,0%	S-1014PT3E	235 x 1590 x 690	40	U-140PZH4E8	996 x 980 x 370	84	9.356

Kit	kW	3,6	5,0	6,0	7,1	10,0	12,5	14,0
Diámetro de tuberías (líquido - gas)	Pulg.	1/4-1/2	1/4-1/2	1/4-1/2	3/8-5/8	3/8-5/8	3/8-5/8	3/8-5/8
Rango de longitud de tubería	m	3-40	3-40	3-40	5-60	5-100	5-100	5-100
Desnivel de altura (int./ext.) ²⁾	m	15/30	15/30	15/30	15/30	15/30	15/30	15/30
Longitud precargada de la tubería	m	30	30	30	30	30	30	30
Cantidad de gas adicional	g/m	15	15	15	30	40	40	40

Kit	kW	Monofásica				Trifásica						
		3,6	5,0	6,0	7,1	10,0	12,5	14,0	7,1	10,0	12,5	14,0
Seccionador recomendado	A	20	20	25	25	35	40	40	16	16	16	16
Conexión int./ext.	mm ²	4x1,5			4x2,5			4x2,5				

CONEX. Dispositivos y aplicaciones.

CONEX proporciona comodidad y control para las distintas necesidades de los usuarios. Accesible, flexible y con funciones ampliables gracias a diferentes controladores y aplicaciones.



Aplicación Panasonic H&C Diagnosis para servicio técnico e instalador.

Herramienta para diagnóstico y resolución de problemas.



Aplicación Panasonic H&C Control para usuario final, servicio técnico e instalador.

Configuración detallada de funcionamiento. Configuración detallada de mantenimiento.



Aplicación Panasonic Comfort Cloud para usuario final.

Funcionamiento remoto por Wi-Fi.



Comfort Cloud

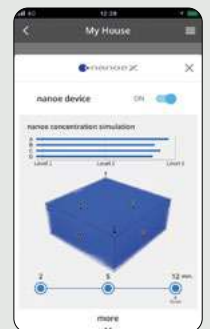

Referencia	Descripción	PVPR €
CZ-RTC6W	Mando de pared CONEX (no inalámbrico), blanco	188
CZ-RTC6WBL	Mando de pared CONEX con Bluetooth®, blanco	213
CZ-RTC6WBLW2	Mando de pared CONEX con Wi-Fi y Bluetooth®, blanco	310

Referencia	Descripción	PVPR €
CZ-RTC6	Mando de pared CONEX (no inalámbrico), negro	188
	Mando de pared CONEX con Bluetooth®, negro	213
CZ-RTC6BLW2	Mando de pared CONEX con Wi-Fi y Bluetooth®, negro	310

Serie PACi NX

Serie PACi NX Standard consola de techo - PT3 · R32

Distribución del aire grande y amplia, idónea para salas grandes. nanoe™ X (Generador Mark 2).

Rango de funcionamiento de hasta 43 °C en modo refrigeración y de hasta -15 °C en modo calefacción.



	Potencia nominal	SEER /		SCOP /		Unidad interior	Dimensiones	Peso	Unidad exterior	Dimensiones	Peso	PVPR	
		Frigorífica	Calorífica	$\eta_{s,c}$	$\eta_{s,h}$								AlxAnxPr
	kW	kW				mm	kg	mm	kg	€			
Kit (mando de pared CZ-RTC5B 188 € incluido)													
	3,6 kW	KIT-36PT3Z5	3,5	3,5	7,2 A++	4,4 A+	S-3650PT3E	235 x 960 x 690	26	U-36PZ3E5	619 x 824 x 299	32	2.322
	5,0 kW	KIT-50PT3Z5	5,0	5,0	6,7 A++	4,1 A+	S-3650PT3E	235 x 960 x 690	26	U-50PZ3E5	619 x 824 x 299	35	3.000
	6,0 kW	KIT-60PT3Z5	6,0	6,0	7,3 A++	4,6 A++	S-6071PT3E	235 x 1275 x 690	34	U-60PZ3E5A	695 x 875 x 320	42	3.429
1f	7,1 kW	KIT-71PT3Z5	6,8	6,8	5,9 A+	4,3 A+	S-6071PT3E	235 x 1275 x 690	34	U-71PZ3E5A	695 x 875 x 320	50	3.442
	10,0 kW	KIT-100PT3Z5	10,0	10,0	6,6 A++	4,2 A+	S-1014PT3E	235 x 1590 x 690	40	U-100PZ3E5	996 x 980 x 370	83	5.084
	12,5 kW	KIT-125PT3Z5	12,5	12,5	241,7%	147,4%	S-1014PT3E	235 x 1590 x 690	40	U-125PZ3E5	996 x 980 x 370	87	5.766
	14,0 kW	KIT-140PT3Z5	14,0	14,0	228,8%	145,3%	S-1014PT3E	235 x 1590 x 690	40	U-140PZ3E5	996 x 980 x 370	87	6.971
	10,0 kW	KIT-100PT3Z8	10,0	10,0	6,5 A++	4,2 A+	S-1014PT3E	235 x 1590 x 690	40	U-100PZ3E8	996 x 980 x 370	83	5.448
3f	12,5 kW	KIT-125PT3Z8	12,5	12,5	241,7%	147,4%	S-1014PT3E	235 x 1590 x 690	40	U-125PZ3E8	996 x 980 x 370	87	6.180
	14,0 kW	KIT-140PT3Z8	14,0	14,0	228,8%	145,3%	S-1014PT3E	235 x 1590 x 690	40	U-140PZ3E8	996 x 980 x 370	87	7.312
Kit (mando de pared CZ-RTC6BLW2 310 € incluido)													
	3,6 kW	KIT-36PT3Z5-6W	3,5	3,5	7,2 A++	4,4 A+	S-3650PT3E	235 x 960 x 690	26	U-36PZ3E5	619 x 824 x 299	32	2.444
	5,0 kW	KIT-50PT3Z5-6W	5,0	5,0	6,7 A++	4,1 A+	S-3650PT3E	235 x 960 x 690	26	U-50PZ3E5	619 x 824 x 299	35	3.122
	6,0 kW	KIT-60PT3Z5-6W	6,0	6,0	7,3 A++	4,6 A++	S-6071PT3E	235 x 1275 x 690	34	U-60PZ3E5A	695 x 875 x 320	42	3.551
1f	7,1 kW	KIT-71PT3Z5-6W	6,8	6,8	5,9 A+	4,3 A+	S-6071PT3E	235 x 1275 x 690	34	U-71PZ3E5A	695 x 875 x 320	50	3.564
	10,0 kW	KIT-100PT3Z5-6W	10,0	10,0	6,6 A++	4,2 A+	S-1014PT3E	235 x 1590 x 690	40	U-100PZ3E5	996 x 980 x 370	83	5.206
	12,5 kW	KIT-125PT3Z5-6W	12,5	12,5	241,7%	147,4%	S-1014PT3E	235 x 1590 x 690	40	U-125PZ3E5	996 x 980 x 370	87	5.888
	14,0 kW	KIT-140PT3Z5-6W	14,0	14,0	228,8%	145,3%	S-1014PT3E	235 x 1590 x 690	40	U-140PZ3E5	996 x 980 x 370	87	7.093
	10,0 kW	KIT-100PT3Z8-6W	10,0	10,0	6,5 A++	4,2 A+	S-1014PT3E	235 x 1590 x 690	40	U-100PZ3E8	996 x 980 x 370	83	5.570
3f	12,5 kW	KIT-125PT3Z8-6W	12,5	12,5	241,7%	147,4%	S-1014PT3E	235 x 1590 x 690	40	U-125PZ3E8	996 x 980 x 370	87	6.302
	14,0 kW	KIT-140PT3Z8-6W	14,0	14,0	228,8%	145,3%	S-1014PT3E	235 x 1590 x 690	40	U-140PZ3E8	996 x 980 x 370	87	7.434

Información sobre las tuberías									
Kit	kW	3,6	5,0	6,0	7,1	10,0	12,5	14,0	
Diámetro de tuberías (líquido - gas)	Pulg.	1/4-1/2	1/4-1/2	1/4-1/2	1/4-5/8	3/8-5/8	3/8-5/8	3/8-5/8	
Rango de longitud de tubería	m	3-15	3-20	3-40	3-40	5-50	5-50	5-50	
Desnivel de altura (int./ext.) ²⁾	m	15/15	15/15	15/30	20/30	15/30	15/30	15/30	
Longitud precargada de la tubería	m	7,5	7,5	30	30	30	30	30	
Cantidad de gas adicional	g/m	10	15	15	17	45	45	45	

Información eléctrica (conexión eléctrica a unidad exterior)												
Kit	kW	Monofásica					Trifásica					
		3,6	5,0	6,0	7,1	10,0	12,5	14,0	7,1	10,0	12,5	14,0
Seccionador recomendado	A	20	20	25	25	35	40	40	16	16	16	16
Conexión int./ext.	mm ²	4x1,5			4x2,5			4x2,5				

1) Escala de etiqueta energética de A+++ a D. Para los modelos de menos de 12 kW, el SEER y el SCOP se calculan en función de los valores del Reglamento Delegado (UE) n.º 626/2011. Para los modelos de más de 12 kW, los valores $\eta_{s,c}$ / $\eta_{s,h}$ se calculan en función de la norma EN 14825. 2) Unidad exterior situada más abajo/unidad exterior situada más arriba.

Serie PACi NX

PACi NX serie PACi NX Elite split - PK4 · R32

Diseño moderno y liso con un elegante acabado blanco mate y nanoe™ X (Generador Mark 3). Mayor facilidad de mantenimiento del ventilador. Rango de funcionamiento de hasta 52 °C ¹⁾ en modo refrigeración y de hasta -20 °C en modo calefacción.



Kit (mando de pared CZ-RTC5B 188 € incluido)	Potencia nominal	SEER ²⁾		SCOP ²⁾		Unidad interior	Dimensiones Al x An x Pr mm	Peso kg	Unidad exterior	Dimensiones Al x An x Pr mm	Peso kg	PVPR €
		Frigorífica kW	Calorífica kW									
3,6 kW KIT-36PK4ZH5	3,5	4,0	7,7 A++	4,7 A++	S-2545PK4E	290 x 765 x 214	9	U-36PZH3E5	695 x 875 x 320	42	3.186	
5,0 kW KIT-50PK4ZH5	5,0	5,6	8,0 A++	4,6 A++	S-5010PK4E	295 x 1060 x 249	14	U-50PZH3E5	695 x 875 x 320	42	5.078	
6,0 kW KIT-60PK4ZH5	6,1	7,0	7,1 A++	4,7 A++	S-5010PK4E	295 x 1060 x 249	14	U-60PZH3E5	695 x 875 x 320	43	5.210	
7,1 kW KIT-71PK4ZH45	7,1	7,8	6,6 A++	4,6 A++	S-5010PK4E	295 x 1060 x 249	14	U-71PZH4E5	996 x 980 x 370	66	5.845	
10,0 kW KIT-100PK4ZH45	9,5	9,5	6,6 A++	4,1 A+	S-5010PK4E	295 x 1060 x 249	14	U-100PZH4E5	996 x 980 x 370	84	6.510	
7,1 kW KIT-71PK4ZH48	7,1	7,8	6,6 A++	4,6 A++	S-5010PK4E	295 x 1060 x 249	14	U-71PZH4E8	996 x 980 x 370	66	6.160	
10,0 kW KIT-100PK4ZH48	9,5	9,5	6,6 A++	4,1 A+	S-5010PK4E	295 x 1060 x 249	14	U-100PZH4E8	996 x 980 x 370	82	6.639	

Información sobre las tuberías

Kit	kW	3,6	5,0	6,0	7,1	10,0
Diámetro de tuberías (líquido - gas)	Pulg.	¼ - ½	¼ - ½	¼ - ½	¾ - 5/8	¾ - 5/8
Rango de longitud de tubería	m	3~40	3~40	3~40	5~60	5~100
Desnivel de altura (int./ext.) ³⁾	m	15/30	15/30	15/30	15/30	15/30
Longitud precargada de la tubería	m	30	30	30	30	30
Cantidad de gas adicional ⁴⁾	g/m	15	15	15	30	40

Información eléctrica (conexión eléctrica a unidad exterior)

Kit	kW	Monofásica					Trifásica		
		3,6	5,0	6,0	7,1	10,0	7,1	10,0	
Seccionador recomendado	A	20	20	25	25	35	16	16	
Conexión int./ext.	mm ²	4x1,5	4x1,5	4x1,5	4x2,5	4x2,5	4x2,5	4x2,5	

1) Para modelos U-***PZH4E5(8). 2) Escala de etiqueta energética de A+++ a D. Para los modelos de menos de 12 kW, el SEER y el SCOP se calculan en función de los valores del Reglamento Delegado (UE) n.º 626/2011. Para los modelos de más de 12 kW, los valores η_{sc} / η_{sh} se calculan en función de la norma EN 14825. 3) Unidad exterior situada más abajo/unidad exterior situada más arriba. 4) Consulta en el manual técnico la cantidad de refrigerante necesaria para sistemas múltiples de unidades interiores.

Serie PACi NX Standard split - PK4 · R32

Diseño moderno y liso con un elegante acabado blanco mate y nanoe™ X (Generador Mark 3). Mayor facilidad de mantenimiento del ventilador. Rango de funcionamiento de hasta 43 °C en modo refrigeración y de hasta -15 °C en modo calefacción.



Kit (CZ-RTC5B remote controller 188 € incluido)	Potencia nominal	SEER ¹⁾		SCOP ¹⁾		Unidad interior	Dimensiones Al x An x Pr mm	Peso kg	Unidad exterior	Dimensiones Al x An x Pr mm	Peso kg	PVPR €
		Frigorífica kW	Calorífica kW									
2,5 kW KIT-25PK4Z5	2,5	2,8	6,6 A++	4,2 A+	S-2545PK4E	290 x 765 x 214	9	U-25PZ3E5	619 x 824 x 299	32	1.823	
3,6 kW KIT-36PK4Z5	3,5	3,6	6,8 A++	4,4 A+	S-2545PK4E	290 x 765 x 214	9	U-36PZ3E5	619 x 824 x 299	32	1.836	
5,0 kW KIT-50PK4Z5	5,0	5,0	7,2 A++	4,4 A+	S-5010PK4E	295 x 1060 x 249	14	U-50PZ3E5	619 x 824 x 299	35	4.118	
6,0 kW KIT-60PK4Z5	6,1	6,1	7,0 A++	4,6 A++	S-5010PK4E	295 x 1060 x 249	14	U-60PZ3E5A	695 x 875 x 320	42	4.174	
7,1 kW KIT-71PK4Z5	6,9	7,1	6,0 A+	4,4 A+	S-5010PK4E	295 x 1060 x 249	14	U-71PZ3E5A	695 x 875 x 320	50	4.187	
10,0 kW KIT-100PK4Z5	9,0	9,0	6,2 A++	4,0 A+	S-5010PK4E	295 x 1060 x 249	14	U-100PZ3E5	996 x 980 x 370	83	4.872	
3f 10,0 kW KIT-100PK4Z8	9,0	9,0	6,2 A++	4,0 A+	S-5010PK4E	295 x 1060 x 249	14	U-100PZ3E8	996 x 980 x 370	83	5.236	

Información sobre las tuberías

Kit	kW	2,5	3,6	5,0	6,0	7,1	10,0
Diámetro de tuberías (líquido - gas)	Pulg.	¼ - ½	¼ - ½	¼ - ½	¼ - ½	¾ - 5/8	¾ - 5/8
Rango de longitud de tubería	m	3~15	3~15	3~20	3~40	3~40	5~50
Desnivel de altura (int./ext.) ²⁾	m	15/15	15/15	15/15	15/30	20/30	15/30
Longitud precargada de la tubería	m	7,5	7,5	7,5	30	30	30
Cantidad de gas adicional	g/m	10	10	15	15	17	45

Información eléctrica (conexión eléctrica a unidad exterior)

Kit	kW	Monofásica					Trifásica		
		2,5	3,6	5,0	6,0	7,1	10,0	10,0	
Seccionador recomendado	A	16	20	20	25	25	35	16	
Conexión int./ext.	mm ²	4x1,5	4x1,5	4x1,5	4x1,5	4x2,5	4x2,5	4x2,5	

1) Escala de etiqueta energética de A+++ a D. Para los modelos de menos de 12 kW, el SEER y el SCOP se calculan en función de los valores del Reglamento Delegado (UE) n.º 626/2011. Para los modelos de más de 12 kW, los valores η_{sc} / η_{sh} se calculan en función de la norma EN 14825. 2) Unidad exterior situada más abajo/unidad exterior situada más arriba.

Serie PACi NX

NUEVO PACi NX Jet Air Stream · R32

Solución de ahorro energético para calefacción y refrigeración durante todo el año en espacios grandes y de techos altos. Volumen de aire de hasta 5 000 m³/h con una distancia del dardo de aire de 30 m. Variedad de opciones del controlador disponibles, incluido el control Wi-Fi.

NOVEDAD



Kit (mando de pared CZ-RTC5B 188 € incluido)	Potencia nominal		$\eta_{s,c}$ ¹⁾	$\eta_{s,h}$ ¹⁾	Unidad interior: Jet Air Stream Smart	Dimensiones ³⁾ Al x An x Pr mm	Peso kg	Unidad exterior	Dimensiones Al x An x Pr mm	Peso kg	PVPR €
	Frigorífica kW	Calorífica kW									
1f 14,0 kW KIT-140MC5AZH5	14,1	14,0	227%	155%	P-VTVF140MC5A-PE	808 x 1106 x 877	88	U-140PZH4E5	996 x 980 x 370	86	14.753
3f 14,0 kW KIT-140MC5AZH8	14,1	14,0	227%	155%	P-VTVF140MC5A-PE	808 x 1106 x 877	88	U-140PZH4E8	996 x 980 x 370	84	14.907
25,0 kW KIT-250MC5AZH8	24,2	26,7	250%	155%	P-VTVF250MC5A-PE	1041 x 1458 x 930	130	U-250PZH4E8	996 x 1140 x 460	109	18.976

Información sobre las tuberías

Kit	kW	14,0	14,0	25,0
Diámetro de tuberías (líquido - gas)	Pulg.	3/8-5/8	3/8-5/8	1/2 - 7/8
Rango de longitud de tubería	m	5 - 100	5 - 100	5 - 100
Desnivel de altura (int./ext.)	m	15/30 ²⁾	15/30 ²⁾	30
Longitud precargada de la tubería	m	30	30	30
Cantidad de gas adicional	g/m	40	40	80

Información eléctrica (conexión eléctrica a unidad exterior)

Kit	kW	Monofásica		Trifásica	
		14,0	14,0	25,0	25,0
Seccionador recomendado	A	40	16	30	30

1) Para los modelos de más de 12 kW, los valores $\eta_{s,c}$ / $\eta_{s,h}$ se calculan en función de la norma EN 14825. 2) Unidad exterior situada más abajo/unidad exterior situada más arriba. 3) Grosor de racores y conductos incluido.

Configuraciones opcionales*	Tipo de panel frontal	Caudal de aire (m ³ /min)	Dimensiones / Peso neto	
P-VTVF140NC5A-PE	Jet Air Stream Standard	Difusores manuales	2500	808 x 1106 x 877 / 93
P-VTVF250NC5A-PE	Jet Air Stream Standard	Difusores manuales	5000	1041 x 1458 x 930 / 140
P-VTVF140PC5A-PE	Jet Air Stream Ducted	Panel frontal con conductos	2500	808 x 1106 x 910 / 93
P-VTVF250PC5A-PE	Jet Air Stream Ducted	Panel frontal con conductos	5000	1041 x 1458 x 963 / 140

* Los datos técnicos del producto son los mismos que los de Jet Air Stream Smart.

Jet Air Stream.

El Jet Air Stream proporciona una solución eficiente y sostenible para la calefacción y la refrigeración durante todo el año en espacios grandes como gimnasios, áreas de producción y almacenes. Asegura un confort óptimo para el usuario, un entorno tranquilo y es mucho más fácil de instalar que otros sistemas.

CALEFACCIÓN Y REFRIGERACIÓN EFICIENTES

DISTRIBUCIÓN DEL AIRE A LARGA DISTANCIA

SMART JET: DIFUSORES AUTODIRIGIDOS

FUNCIONAMIENTO SILENCIOSO

Accesorios para configuraciones de entrada de aire remota.

Versión manual.

Versión con conductos.

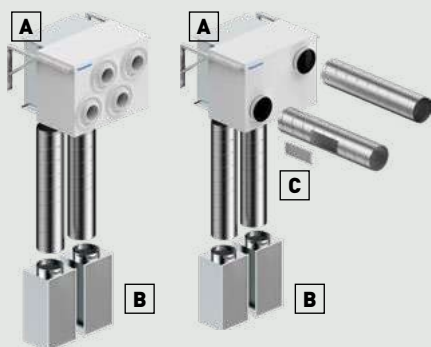

Tres versiones disponibles: Smart Jet - difusores autodirigidos, difusores manuales y panel frontal con conductos.

Jet Air Stream Smart	Jet Air Stream Standard	Jet Air Stream con conductos
P-VTVF***MC5A-PE	P-VTVF***NC5A-PE	P-VTVF***PC5A-PE
Smart Jet: difusores autodirigidos	Difusores manuales	Panel frontal con conductos

- A | PCZ-AHRX0056. Cámara de mezcla de aire de entrada tipo conducto (1 x 355 mm DN) para VTVF140N y VTVF140P
- A | PCZ-AHRX0057. Cámara de mezcla de aire de entrada tipo conducto (2 x 355 mm DN) para VTVF250N y VTVF250P
- B | PCZ-AHRX0061. Módulo de entrada de aire en tierra (VTVF250 requiere dos de ellos)
- C | PCZ-AHRX0071. Rejilla de suministro de aire para conductos

Soluciones de refrigeración de precisión

NUEVO Serie P – Perimetral · R32

Alta eficiencia.

Control preciso de la humedad y la temperatura de la sala.

Refrigerante R32 con bajo PCA.

NOVEDAD



Unidad interior	Caudal ascendente	Caudal descendente	Potencia frigorífica ¹⁾ kW	Potencia frigorífica sensible ¹⁾ kW	EER ²⁾	Caudal de aire m ³ /h	Presión sonora ³⁾ dB(A)	Dimensiones Al x An x Pr mm	Peso kg	PVPR	
										Descarga superior €	Descarga inferior €
UPZ/OPZ – Climatizadores de expansión directa con condensadores de refrigeración por aire o agua · R32											
71	0071AA-E004	0071AA-E004	7,44	6,89	3,52	2.200	51	1990 x 750 x 600	150	15.784	15.916
111	0111AA-E004	0111AA-E004	9,92	8,41	3,13	3.500	59	1990 x 750 x 600	200	16.492	16.637
121	0121AA-E004	0121AA-E004	12,50	10,67	2,79	3.500	59	1990 x 750 x 600	205	16.555	16.698
141	0141AA-E004	0141AA-E004	14,71	12,60	2,61	3.500	59	1990 x 750 x 600	205	16.555	16.698
211	0211AA-E004	0211AA-E004	20,47	20,47	2,38	7.000	56	1990 x 860 x 880	225	19.465	19.806
211	0211AA-E005	0211AA-E005	20,47	20,47	2,38	7.000	56	1990 x 860 x 880	225	19.870	20.211

Combinación de la serie P y PACi NX	PACi NX Unidad interior	Unidad serie P	Presión sonora Frío / Calor (Al) dB(A)	Potencia sonora Frío / Calor (Al) dB(A)	Dimensiones Al x An x Pr mm	Peso kg	Refrigerante (R32) / CO ₂ Eq. kg / T	Rango de funcionamiento		PVPR €	
								Frío Mín ~ Máx. °C	Calor Mín ~ Máx. °C		
1f	7,1 kW	U-71PZH4E5	T-UPZ/OPZ 0071	48/50	65/67	996 x 980 x 370	66	1,95/1,32	-15 ~ +52	-20 ~ +24	3.075
	10,0 kW	U-100PZH4E5	T-UPZ/OPZ 0111	52/52	70/70	996 x 980 x 370	84	2,70/1,82	-20 ⁴⁾ ~ +52	-20 ~ +24	3.740
	12,5 kW	U-125PZH4E5	T-UPZ/OPZ 0121	55/55	73/73	996 x 980 x 370	98	3,00/2,03	-20 ⁴⁾ ~ +52	-20 ~ +24	4.819
	14,0 kW	U-140PZH4E5	T-UPZ/OPZ 0141	54/54	74/74	996 x 980 x 370	98	3,00/2,03	-20 ⁴⁾ ~ +52	-20 ~ +24	6.220
3f	7,1 kW	U-71PZH4E8	T-UPZ/OPZ 0071	48/50	65/67	996 x 980 x 370	66	1,95/1,32	-15 ~ +52	-20 ~ +24	3.390
	10,0 kW	U-100PZH4E8	T-UPZ/OPZ 0111	52/52	70/70	996 x 980 x 370	84	2,70/1,82	-20 ⁴⁾ ~ +52	-20 ~ +24	3.869
	12,5 kW	U-125PZH4E8	T-UPZ/OPZ 0121	55/55	73/73	996 x 980 x 370	98	3,00/2,03	-20 ⁴⁾ ~ +52	-20 ~ +24	4.974
	14,0 kW	U-140PZH4E8	T-UPZ/OPZ 0141	54/54	74/74	996 x 980 x 370	98	3,00/2,03	-20 ⁴⁾ ~ +52	-20 ~ +24	6.374
	25,0 kW	U-250PZH4E8	T-UPZ/OPZ 0211	57/63	76/82	996 x 1140 x 460	109	4,80/3,24	-15 ~ +52	-20 ~ +35	6.338

Modelo	Humidificador		Resistencia modulante			
	Caudal ascendente	Caudal descendente	3 kg/h	8 kg/h	6 kW	9 kW
T-OPZ0071AA-E001	T-UPZ0071AA-E001	—	—	—	—	—
T-OPZ0111AA-E001	T-UPZ0111AA-E001	—	—	—	—	—
T-OPZ0121AA-E001	T-UPZ0121AA-E001	—	—	—	—	—
T-OPZ0141AA-E001	T-UPZ0141AA-E001	—	—	—	—	—
T-OPZ0211AA-E001	T-UPZ0211AA-E001	—	—	—	—	—
T-OPZ0071AA-E002	T-UPZ0071AA-E002	✓	—	—	—	—
T-OPZ0111AA-E002	T-UPZ0111AA-E002	✓	—	—	—	—
T-OPZ0121AA-E002	T-UPZ0121AA-E002	✓	—	—	—	—
T-OPZ0141AA-E002	T-UPZ0141AA-E002	✓	—	—	—	—
T-OPZ0211AA-E002	T-UPZ0211AA-E002	✓	—	—	—	—
T-OPZ0211AA-E003	T-UPZ0211AA-E003	—	✓	—	—	—
T-OPZ0071AA-E004	T-UPZ0071AA-E004	✓	—	✓	—	—
T-OPZ0111AA-E004	T-UPZ0111AA-E004	✓	—	✓	—	—
T-OPZ0121AA-E004	T-UPZ0121AA-E004	✓	—	✓	—	—
T-OPZ0141AA-E004	T-UPZ0141AA-E004	✓	—	✓	—	—
T-OPZ0211AA-E004	T-UPZ0211AA-E004	✓	—	—	✓	—
T-OPZ0211AA-E005	T-UPZ0211AA-E005	—	✓	—	—	✓

Información sobre las tuberías

Unidad exterior	kW	7,1	10,0	12,5	14,0	25,0
Diámetro de tuberías (líquido - gas)	Pulg.	3/8 - 5/8	3/8 - 5/8	3/8 - 5/8	3/8 - 5/8	1/2 - 7/8
Rango de longitud de tubería	m	5 ~ 60	5 ~ 100	5 ~ 100	5 ~ 100	5 ~ 100
Desnivel de altura (int./ext.)	m	15/30 ⁵⁾	15/30 ⁵⁾	15/30 ⁵⁾	15/30 ⁵⁾	30
Longitud precargada de la tubería	m	30	30	30	30	30
Cantidad de gas adicional	g/m	45	45	45	45	80

Información eléctrica (conexión eléctrica a unidad exterior)

Unidad exterior	kW	Monofásica				
		7,1	10,0	12,5	14,0	
Seccionador recomendado	A	25	35	40	40	
Conexión int./ext.	mm ²	4x2,5				
Unidad exterior	kW	Trifásica				
		7,1	10,0	12,5	14,0	25,0
Seccionador recomendado	A	16	16	16	16	30
Conexión int./ext.	mm ²	4x2,5				

1) El rendimiento hace referencia a: entrada de aire a 24 °C-45 % de humedad relativa; refrigerante R410A; temperatura de condensación de 45 °C; temperatura de agua de 7/12 °C; presión estática externa de 30 Pa. El rendimiento indicado no tiene en consideración el calor generado por los ventiladores, que se tendrá que añadir a la carga térmica del sistema. 2) EER (coeficiente de eficiencia energética) = potencia frigorífica total/potencia absorbida de los compresores + potencia absorbida de los ventiladores (excepto los condensadores de aire). 3) Presión sonora a una distancia de 2 m; en condiciones de campo; conforme a la norma UNI EN ISO 3744:2010. 4) Longitud de tubería de hasta 30 m. 5) Unidad exterior situada más abajo/unidad exterior situada más arriba.

PACi NX con intercambiador de calor de agua

Intercambiador de calor de agua para la producción de agua refrigerada y caliente

Disponibles con caudal constante y temperatura de impulsión de 55 °C.
Clase de eficiencia energética A+++ (escala de A+++ a D).



Intercambiador de calor de agua	Potencia nominal		Heating energy efficiency class ³⁾		$\eta_{s,h}$ (LOT1) ⁴⁾	Dimensiones Al x An x Pr	Peso kg	Unidad exterior	Dimensiones Al x An x Pr	Peso kg	PVPR	
	Frigorífica ¹⁾ kW	Calorífica ²⁾ kW	35 °C	55 °C							Water Heat Exchanger €	Exterior €
			A+++ a D	A+++ a D								
1f PAW-200W5APAC-2	17,9	23,1	A+++	A++	179,8%	550x455x205	27	U-200PZH4E8	996x1140x460	109	6.208	5.884
PAW-250W5APAC-2	23,0	26,0	A+++	A+	176,5%	550x455x205	27	U-250PZH4E8	996x1140x460	109	6.894	6.338

Información sobre las tuberías

Kit	kW	20,0	25,0
Diámetro de tuberías (líquido - gas)	Pulg.	1/2 - 3/8	1/2 - 3/8
Rango de longitud de tubería	m	5 - 100	5 - 100
Desnivel de altura (int./ext.)	m	30	30
Longitud precargada de la tubería	m	30	30
Cantidad de gas adicional	g/m	80	80

Información eléctrica (conexión eléctrica a unidad exterior)

Trifásica			
Kit	kW	20,0	25,0
Seccionador recomendado	A	20	25

1) Los datos se refieren a una temperatura de agua refrigerada de salida de 7 °C y una temperatura de aire ambiente de 35 °C, según la norma EN 14511. 2) Los datos se refieren a una temperatura de agua caliente de salida de 35 °C y una temperatura de aire ambiente de 7 °C, según la norma EN 14511. 3) De conformidad con el REGLAMENTO DELEGADO (UE) n.º 811/2013 DE LA COMISIÓN para bombas de calor de baja temperatura. Escala de A+++ a D. 4) De conformidad con el REGLAMENTO DELEGADO (UE) n.º 813/2013 DE LA COMISIÓN para bombas de calor de baja temperatura.

PACi NX: una solución versátil para aplicaciones de confort y de refrigeración especializada.

Además de ofrecer calefacción y refrigeración eficientes para el confort diario, la gama PACi NX también se ha diseñado para entornos críticos como bodegas, salas de servidores y museos, donde es esencial un rendimiento superior al del funcionamiento de confort estándar.

Aplicación de refrigeración especializada

Cámaras de frío
Ejemplos: Bodegas



Solución PACi NX

Configuración de unidad de baja temperatura
Hasta 8 °C

Rango de potencia

3,5 kW - 23,2 kW

Sala de servidores pequeña: funcionamiento las 24 horas del día durante todo el año

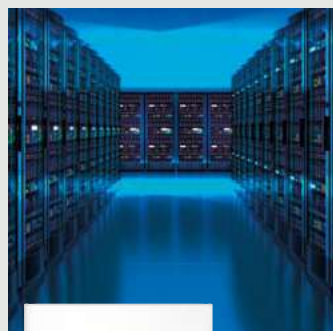

Serie YKEA
Refrigeración hasta -25 °C (ambiente).
Opciones de control redundante

2,5 kW - 7,1 kW

Entornos pequeños y críticos
Ejemplos: Museo, laboratorio



Serie P
Refrigeración de precisión y control de la humedad

7,5 kW - 20,5 kW

Sistemas comerciales Twin, Triple y Doble twin

Unidades exteriores PACi NX Elite para sistemas comerciales Twin, Triple y Doble twin · R32

Hasta cuatro unidades interiores conectables a la misma unidad exterior.



Unidad exterior	Potencia nominal ¹⁾		Dimensiones Al x An x Pr mm	Peso kg	PVPR €	Unidad exterior	Potencia nominal ¹⁾		Dimension Al x An x Pr mm	Peso kg	PVPR €				
	Frigorífica kW	Calorífica kW					Frigorífica kW	Calorífica kW							
1f	5,0 kW	U-50PZH3E5	5,0	5,6	695x875x320	42	2.308	3f	7,1 kW	U-71PZH4E8	6,8	8,0	996x980x370	66	3.390
	7,1 kW	U-71PZH4E5	7,1	8,0	996x980x370	66	3.075		10,0 kW	U-100PZH4E8	9,5	11,2	996x980x370	84	3.869
	10,0 kW	U-100PZH4E5	9,5	11,2	996x980x370	84	3.740		12,5 kW	U-125PZH4E8	12,1	14,0	996x980x370	98	4.974
	12,5 kW	U-125PZH4E5	12,5	14,0	996x980x370	98	4.819		14,0 kW	U-140PZH4E8	13,4	16,0	996x980x370	98	6.374
	14,0 kW	U-140PZH4E5	13,4	16,0	996x980x370	98	6.220		20,0 kW	U-200PZH4E8	19,0	22,4	996x1140x460	109	5.884
								25,0 kW	U-250PZH4E8	22,0	24,0	996x1140x460	109	6.338	

Información sobre las tuberías

Unidad exterior	kW	5,0	7,1	10,0	12,5	14,0	20,0	25,0
Diámetro de tuberías (líquido - gas)	Pulg.	¼ - ½	¾ - 5/8	¾ - 5/8	¾ - 5/8	¾ - 5/8	½ - 7/8	½ - 7/8
Rango de longitud de tubería	m	3 ~ 40	5 ~ 60	5 ~ 100	5 ~ 100	5 ~ 100	5 ~ 100	5 ~ 100
Desnivel de altura (int./ext.)	m	15/30	15/30 ²⁾	15/30 ²⁾	15/30 ²⁾	15/30 ²⁾	30	30
Longitud precargada de la tubería	m	30	30	30	30	30	30	30
Cantidad de gas adicional	g/m	15	45	45	45	45	80	80

Información eléctrica (conexión eléctrica a unidad exterior)

Unidad exterior	kW	Monofásica					
		5,0	7,1	10,0	12,5	14,0	
Seccionador recomendado	A	20	25	35	40	40	
Conexión int./ext.	mm ²	4x1,5	4x2,5				
Unidad exterior	kW	Trifásica					
		7,1	10,0	12,5	14,0	20,0	25,0
Seccionador recomendado	A	16	16	16	16	30	30
Conexión int./ext.	mm ²	4x2,5					

PACi NX Elite de 5,0 a 25,0 kW, combinaciones en funcionamiento simultáneo · R32 ³⁾

Exterior	5,0 kW	7,1 kW	10,0 kW	12,5 kW	14,0 kW	20,0 kW	25,0 kW
Twin	U-50 [S-25 + S-25]	U-71 [S-3650 + S-3650]	U-100 [S-3650 + S-3650]	U-125 [S-6071 + S-6071] U-125 [S-6010 + S-6010]	U-140 [S-6071 + S-6071] U-140 [S-6010 + S-6010]	U-200 [S-1014 + S-1014]	U-250 [S-1014 + S-1014]
	U-50 [S-2545 + S-2545] ⁴⁾	U-71 [S-2545 + S-2545] ⁴⁾	U-100 [S-5010 + S-5010] ⁴⁾	U-125 [S-5010 + S-5010] ⁴⁾	U-140 [S-5010 + S-5010] ⁴⁾	U-200 [S-5010 + S-5010] ⁴⁾	
Triple	—	U-71 [S-25 + S-25 + S-25]	U-100 [S-3650 + S-3650 + S-3650]	U-125 [S-3650 + S-3650 + S-3650]	U-140 [S-3650 + S-3650 + S-3650]	U-200 [S-6071 + S-6071 + S-6071]	—
	—	U-71 [S-2545 + S-2545 + S-2545] ⁴⁾	U-100 [S-2545 + S-2545 + S-2545] ⁴⁾	U-125 [S-2545 + S-2545 + S-2545] ⁴⁾	U-140 [S-5010 + S-5010 + S-5010] ⁴⁾	U-200 [S-5010 + S-5010 + S-5010] ⁴⁾	—
Doble twin	—	—	U-100 [S-25 + S-25 + S-25 + S-25]	U-125 [S-3650 + S-3650 + S-3650]	—	U-200 [S-3650 + S-3650 + S-3650]	U-250 [S-6071 + S-6071 + S-6071]
	—	—	U-100 [S-2545 + S-2545 + S-2545] ⁴⁾	U-125 [S-2545 + S-2545 + S-2545] ⁴⁾	—	U-200 [S-5010 + S-5010 + S-5010] ⁴⁾	U-250 [S-5010 + S-5010 + S-5010] ⁴⁾

1) 5,0 kW con split. 7,1 - 14,0 kW con cassette de 4 vías 90x90 [PU3]. 2) Unidad exterior situada más abajo/unidad exterior situada más arriba. 3) 7,1 - 14,0 kW con unidades interiores tipo PY3, PF3, PK3, PK4, PT3, y PU3. 20,0 - 25,0 kW con unidades interiores tipo PF3 y PU3. 4) Unidades de pared PK4.

Unidades exteriores PACi NX Standard para sistemas comerciales Twin · R32

Hasta dos unidades interiores conectables a la misma unidad exterior.



Unidad exterior	Potencia nominal ¹⁾		Dimensiones Al x An x Pr mm	Peso kg	PVPR €		
	Frigorífica kW	Calorífica kW					
1f	10,0 kW	U-100PZ3E5	10,0	10,0	996x980x370	83	2.102
	12,5 kW	U-125PZ3E5	12,5	12,5	996x980x370	87	2.784
	14,0 kW	U-140PZ3E5	14,0	14,0	996x980x370	87	3.989
3f	10,0 kW	U-100PZ3E8	10,0	10,0	996x980x370	83	2.466
	12,5 kW	U-125PZ3E8	12,5	12,5	996x980x370	87	3.198
	14,0 kW	U-140PZ3E8	14,0	14,0	996x980x370	87	4.330

Información sobre las tuberías

Unidad exterior	kW	7,1	10,0	12,5
Diámetro de tuberías (líquido - gas)	Pulg.	¾ - 5/8	¾ - 5/8	¾ - 5/8
Rango de longitud de tubería	m	5 ~ 50	5 ~ 50	5 ~ 50
Desnivel de altura (int./ext.) ²⁾	m	15/30	15/30	15/30
Longitud precargada de la tubería	m	30	30	30
Cantidad de gas adicional	g/m	45	45	45

Información eléctrica (conexión eléctrica a unidad exterior)

Unidad exterior	kW	Monofásica			Trifásica		
		10,0	12,5	14,0	10,0	12,5	14,0
Seccionador recomendado	A	35	40	40	16	16	16
Conexión int./ext.	mm ²	4x2,5			4x2,5		

PACi NX Standard de 7,1 a 14,0 kW, combinaciones en funcionamiento simultáneo · R32 ³⁾

Exterior	10,0 kW	12,5 kW	14,0 kW
Twin	U-100 [S-3650 + S-3650]	U-125 [S-6071 + S-6071] - U-125 [S-6010 + S-6010]	U-140 [S-6071 + S-6071] - U-140 [S-6010 + S-6010]
	U-100 [S-5010 + S-5010] ⁴⁾	U-125 [S-5010 + S-5010] ⁴⁾	U-140 [S-5010 + S-5010] ⁴⁾

1) Con cassette de 4 vías 90x90 [PU3]. 2) Unidad exterior situada más abajo/unidad exterior situada más arriba. 3) Con unidades interiores tipo PY3, PF3, PK3, PK4, PT3, y PU3. 4) Unidades de pared PK4.

Unidades interiores para combinaciones múltiples

Unidades interiores para sistemas comerciales Twin, Triple y Doble twin



Conexión eléctrica en la unidad exterior.
nanoe™ X de serie.



Split - PK4	Potencia nominal		Dimensiones	Peso	PVPR		
	Frigorífica kW	Calorífica kW				AlxAnxPr mm	kg
1f	2,5 - 4,5 kW	S-2545PK4E	2,5 - 4,5	2,8 - 4,5	290 x 765 x 214	9	978
	6,0 - 7,1 kW	S-5010PK4E	5,0 - 7,1	5,6 - 7,8	295 x 1060 x 249	14	2.582
	10,0 kW	S-5010PK4E	9,0 - 9,5	9,0 - 9,5	295 x 1060 x 249	14	2.582

Panel (se vende por separado):

Panel, blanco
(RAL9003).
CZ-KPY4W



Panel, negro
grafito (RAL9011).
CZ-KPY4B



Cassette de 4 vías 60x60 - PY3 (paneles CZ-KPY4W / CZ-KPY4B)	Potencia nominal		Dimensiones (interior)	Peso (interior)	Dimensiones (panel)	Peso (panel)	PVPR				
	Frigorífica kW	Calorífica kW					AlxAnxPr mm	kg	Indoor €	Panel 4W €	Panel 4B €
1f	2,5 kW	S-25PY3E	2,5	3,2	243 x 575 x 575	15	30 x 625 x 625	2,8	1.012	252	285
	3,6 kW	S-36PY3E	3,6	4,0	243 x 575 x 575	15	30 x 625 x 625	2,8	1.167	252	285
	5,0 kW	S-50PY3E	5,0	5,6	243 x 575 x 575	15	30 x 625 x 625	2,8	1.214	252	285
	6,0 kW	S-60PY3E	6,0	7,0	243 x 575 x 575	15	30 x 625 x 625	2,8	1.381	252	285

Panel (se vende por separado):

Standard, blanco
(RAL9003).
CZ-KPU3



Econavi, blanco
(RAL9003).
CZ-KPU3A



Standard, negro
grafito (RAL9011).
CZ-KPU3B



Cassette de 4 vías 90x90 - PU3 (paneles CZ-KPU3 / CZ-KPU3A / CZ-KPU3B)	Potencia nominal		Dimensiones (interior)	Peso (interior)	Dimensiones (panel)	Peso (panel)	PVPR				
	Frigorífica kW	Calorífica kW					AlxAnxPr mm	kg	Indoor €	Panel 3/3B €	Panel 3A €
1f	3,6 - 5,0 kW	S-3650PU3E	3,6 - 5,0	4,0 - 5,6	256 x 840 x 840	19	33,5 x 950 x 950	5	906	367	367
	6,0 - 7,1 kW	S-6071PU3E	6,0 - 7,1	7,0 - 8,0	256 x 840 x 840	20	33,5 x 950 x 950	5	1.092	367	367
	10,0 - 12,5 kW	S-1014PU3E	10,0 - 12,5	11,2 - 14,0	319 x 840 x 840	25	33,5 x 950 x 950	5	1.093	367	367
	14,0 kW	S-1014PU3E	14,0	16,0	319 x 840 x 840	25	33,5 x 950 x 950	5	1.093	367	367



Consola de techo - PT3	Potencia nominal		Dimensiones	Peso	PVPR		
	Frigorífica kW	Calorífica kW				AlxAnxPr mm	kg
1f	3,6 - 5,0 kW	S-3650PT3E	3,5 - 5,0	4,0 - 5,6	235 x 960 x 690	26	1.464
	6,0 - 7,1 kW	S-6071PT3E	6,0 - 6,8	7,0 - 8,0	235 x 1275 x 690	34	1.837
	10,0 - 12,5 kW	S-1014PT3E	9,5 - 12,1	11,2 - 14,0	235 x 1590 x 690	40	2.794
	14,0 kW	S-1014PT3E	13,4	16,0	235 x 1590 x 690	40	2.794



Unidad de conducto adaptable - PF3	Potencia nominal		Dimensiones	Peso	Presión estática externa Nominal (Mín - Máx.)	PVPR		
	Frigorífica kW	Calorífica kW					AlxAnxPr mm	kg
1f	3,6 - 5,0 kW	S-3650PF3E	3,6 - 5,0	4,0 - 5,6	250 x 800 x 730	25	30 (10 - 150) - 30 (10 - 150)	1.077
	6,0 - 7,1 kW	S-6071PF3E	5,7 - 6,8	7,0 - 7,5	250 x 1000 x 730	30	30 (10 - 150) - 30 (10 - 150)	1.098
	10,0 - 12,5 kW	S-1014PF3E	9,5 - 12,1	10,8 - 13,5	250 x 1400 x 730	39	40 (10 - 150) - 50 (10 - 150)	1.818
	14,0 kW	S-1014PF3E	13,4	15,5	250 x 1400 x 730	39	50 (10 - 150)	1.818

* Los datos mostrados en estas tablas se basan en combinaciones PACi NX Elite. La capacidad de 2,5 kW se basa en las combinaciones PACi NX de serie.

Condiciones nominales: aire interior (frío) 27 °C TS / 19 °C TH. Aire exterior (frío) 35 °C TS / 24 °C TH. Aire interior (calor) 20 °C TS. Aire exterior (calor) 7 °C TS / 6 °C TH. (TS: temperatura seca; TH: temperatura húmeda). Especificaciones sujetas a cambios sin previo aviso. Para obtener información detallada acerca de la ErP / el etiquetado energético, visita nuestras páginas www.aircon.panasonic.es o www.ptc.panasonic.eu.

Configuraciones de unidad compatibles de baja temperatura

Soluciones para salas refrigeradas. Ajuste de la temperatura de la habitación a 8 °C

Flexibilidad gracias a diferentes tipos de interiores.

Tecnología nanoe™ X para una mejor calidad del aire interior.

Redundancia para 2 sistemas con la gama de controladores CONEX y hasta 4 grupos de unidades interiores con el controlador de redundancia opcional PAW-PACR4.

Posibles combinaciones unidades exteriores / interiores

	Single					Twin				
Potencia frigorífica ¹⁾	3,5 kW	4,9 kW	5,8 kW	6,9 kW	9,3 kW	11,6 kW	13,6 kW	18,5 kW	23,2 kW	
Unidad exterior monofásica	U-36PZH3E5	U-50PZH3E5	U-60PZH3E5	U-71PZH4E5	U-100PZH4E5	U-125PZH4E5	U-140PZH4E5	—	—	
PVPR €	2.020	2.308	2.440	3.075	3.740	4.819	6.220	—	—	
Unidad exterior trifásica	—	—	—	U-71PZH4E8	U-100PZH4E8	U-125PZH4E8	U-140PZH4E8	U-200PZH4E8	U-250PZH4E8	
PVPR €	—	—	—	3.390	3.869	4.974	6.374	5.884	6.338	
Split	S-5010PK4E	S-5010PK4E	S-5010PK4E	2xS-5010PK4E	2xS-5010PK4E	2xS-5010PK4E	2xS-5010PK4E	—	—	
PVPR €	2.582	2.582	2.582	2x2.582	2x2.582	2x2.582	2x2.582	—	—	
Cassette de 4 vías 90x90	S-6071PU3E	S-6071PU3E	S-1014PU3E	S-1014PU3E	S-1014PU3E	S-1014PU3E	2xS-1014PU3E	2xS-1014PU3E	2xS-1014PU3E	
PVPR €	1.092	1.092	1.093	1.093	1.093	1.093	2x1.093	2x1.093	2x1.093	
Consola de techo	S-6071PT3E	S-6071PT3E	S-1014PT3E	S-1014PT3E	S-1014PT3E	S-1014PT3E	2xS-1014PT3E	2xS-1014PT3E	2xS-1014PT3E	
PVPR €	1.837	1.837	2.794	2.794	2.794	2.794	2x2.794	2x2.794	2x2.794	
Unidad de conducto adaptable	S-6071PF3E	S-6071PF3E	S-1014PF3E	S-1014PF3E	S-1014PF3E	S-1014PF3E	2xS-1014PF3E	2xS-1014PF3E	2xS-1014PF3E	
PVPR €	1.098	1.098	1.818	1.818	1.818	1.818	2x1.818	2x1.818	2x1.818	
Jet Air Stream	—	—	—	—	—	—	P-VTVF140 ²⁾	—	P-VTVF250 ²⁾	
Difusores autodirigidos PVPR €	—	—	—	—	—	—	A consultar	—	A consultar	
Difusores manuales PVPR €	—	—	—	—	—	—	A consultar	—	A consultar	
Con conductos PVPR €	—	—	—	—	—	—	A consultar	—	A consultar	

1) Con las condiciones exteriores de 35 °C (TS) e interior 15°C 15 °C (TH). Se requiere el mando de pared CONEX CZ-RTC6(-BL/-BLW2). 2) No se requiere el mando de pared CONEX CZ-RTC6 (-BL/-BLW2).

Soluciones para salas refrigeradas con la serie PACi NX. Control de la temperatura a 8 °C.

La serie PACi NX ofrece una solución eficiente y de alta calidad para aplicaciones de refrigeración. Para mantener la temperatura de la habitación entre +8 °C y +24 °C TH (o +10 °C y +30 °C TS) y en estos términos de entalpía, la unidad interior necesita estar sobredimensionada y se deben ajustar determinados parámetros.

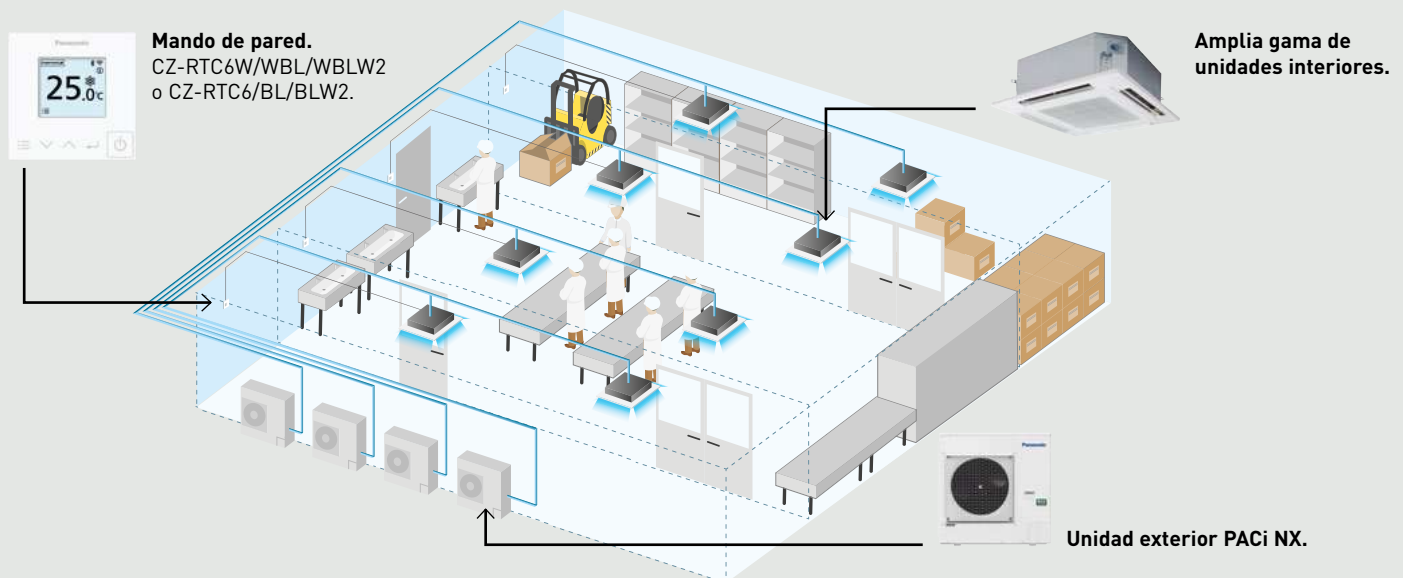

Rango de temperatura

	Interior	Exterior
Funcionamiento en modo refrigeración	+8 ~ +24 °C WB	-5 (-15) ~ 43 °C DB

Unidades de ventilación para sistemas comerciales

Kit de conexión UTA PAH3M-1 para PACi NX

Control CONEX Bluetooth® integrado (CZ-RTC6BL)

Conexión y configuración sencillas a través de Bluetooth®.

Control de la demanda 0-10 V



Referencia	Con PACi NX Elite			Con PACi NX Standard		Dimensiones Al x An x Pr mm	Peso kg	PVPR €
	Potencia nominal Frigorífica kW	Calorífica kW		Potencia nominal Frigorífica kW	Calorífica kW			
2,5 kW PAW-280PAH3M-1	—	—		2,5	3,2	500 x 400 x 150	11,5	1.449
3,6 kW PAW-280PAH3M-1	3,6	3,6		3,6	3,6	500 x 400 x 150	11,5	
5,0 kW PAW-280PAH3M-1	5,0	5,0		5,0	5,0	500 x 400 x 150	11,5	
6,0 kW PAW-280PAH3M-1	6,0	6,0		6,0	6,0	500 x 400 x 150	11,5	
7,5 kW PAW-280PAH3M-1	7,1	7,5		7,1	7,1	500 x 400 x 150	11,5	
10,0 kW PAW-280PAH3M-1	10,0	10,8		10,0	10,0	500 x 400 x 150	11,5	
12,5 kW PAW-280PAH3M-1	12,5	13,5		12,5	12,5	500 x 400 x 150	11,5	
14,0 kW PAW-280PAH3M-1	14,0	15,5		14,0	14,0	500 x 400 x 150	11,5	
20,0 kW PAW-280PAH3M-1	19,0	22,4		—	—	500 x 400 x 150	11,5	
25,0 kW PAW-280PAH3M-1	22,0	24,0		—	—	500 x 400 x 150	11,5	

Información sobre las tuberías

Modelo	kW	2,5	3,6	5,0	6,0	7,5	10,0	12,5	14,0	20,0	25,0
Diámetro de tuberías (líquido - gas)	Pulg.	¼ - ½	¼ - ½	¼ - ½	¾ - 5/8	¾ - 5/8	¾ - 5/8	¾ - 5/8	½ - 7/8	½ - 7/8	½ - 7/8
Rango de longitud de tubería (Standard)	m	3~15	3~15	3~20	3~40	3~40	5~50	5~50	5~50	—	—
Rango de longitud de tubería (Elite)	m	—	3~40	3~40	3~40	5~60	5~100	5~100	5~100	5~100	5~100
Desnivel de altura (int./ext.)	m	15	30	30	30	30	30	30	30	30	30

NUEVA Cortina de aire con batería DX, conectada a sistemas PACi NX - R32

Control avanzado del desescarchado sin interrumpir el efecto de cortina de aire ni provocar corrientes de aire frío. Instalación flexible: suspendida, cassette u opcionalmente integrada. Funcionamiento silencioso.

* Incluye dos controladores remotos: un mando a distancia con pantalla táctil y CZ-RTC6 instalado dentro de la unidad para la configuración.



Referencia	Capacidad máxima		Caudal de aire Al m³/h	Dimensiones ³⁾ Al x An x Pr (x D) mm	Peso kg	PVPR €	Unidad exterior combination	
	Frigorífica ¹⁾ kW	Calorífica ²⁾ kW						
Altura de salida de aire 2,8 m	PAW-P2-100R	5,6	6,5	1800	300 x 1000 x 750 (x 890)	61	A consultar	U-50PZH3E5
		6,3	7,0					U-60PZH3E5
		7,8	8,0					U-71PZH4E5/8
	PAW-P2-150R	11,4	12,0	2700	300 x 1500 x 750 (x 890)	74	A consultar	U-100PZH4E5/8 U-100PZ3E5/8
		12,0	13,0					U-125PZH4E5/8 U-125PZ3E5/8
		12,0	15,0					U-140PZH4E5/8
PAW-P2-200R	11,4	12,1	3600	300 x 2000 x 750 (x 890)	96	A consultar	U-100PZH4E5/8 U-100PZ3E5/8	
	13,6	15,0					U-125PZH4E5/8 U-125PZ3E5/8	
	15,3	17,4					U-140PZH4E5/8	
PAW-P2-250R	16,3	20,9	4500	300 x 2500 x 750 (x 890)	138	12.222	U-200PZH4E8	
	16,3	20,9					U-250PZH4E8	
	20,0	22,0					U-200PZH4E8	
Altura de salida de aire 3,2 m	PAW-P3-100R	20,5	25,0	2400	300 x 1000 x 750 (x 890)	65	A consultar	U-50PZH3E5
		10,0	12,0					U-60PZH3E5
		10,0	12,0					U-71PZH4E5/8
	PAW-P3-150R	11,4	12,0	3200	300 x 1500 x 750 (x 890)	78	A consultar	U-100PZH4E5/8 U-100PZ3E5/8
		13,6	13,0					U-125PZH4E5/8 U-125PZ3E5/8
		13,8	15,0					U-140PZH4E5/8
	PAW-P3-200R	20,0	22,0	4900	300 x 2000 x 750 (x 890)	104	12.222	U-200PZH4E8
		21,7	25,0					U-250PZH4E8
		20,0	22,0					U-200PZH4E8
PAW-P3-250R	25,2	25,0	5700	300 x 2500 x 750 (x 890)	145	12.222	U-250PZH4E8	
	25,2	25,0					U-250PZH4E8	

1) Temperatura mínima de descarga de 17 °C, con una temperatura de admisión de aire de 27 °C, temperatura de evaporación de 6 °C, temperatura de condensación de 48 °C, sobrecalentamiento (SH) 5K, subenfriamiento (SC) 15K. 2) Temperatura de admisión de aire de 20 °C, refrigerante R32, temperatura exterior - 0 °C, temperatura del gas comprimido 70 °C, temperatura de condensación 49 °C (para U50/U60/U71 55 °C, para U200/U250 48 °C). 3) Profundidad, incluidos los soportes para montaje en cassette y los modelos empotrables. Para el modelo empotrado cambia la altura + 100 mm para los canales.

Accesorios

PAW-CDP1 Kit de bomba de drenaje

Unidades de ventilación para sistemas comerciales

Cortina de aire eléctrica

Línea completa de productos (ancho: 0,9 m 1,2 m y 1,5 m).

Estructura simple para una instalación y mantenimiento sencillos



Referencia	Ancho	Caudal de aire	Consumo eléctrico	Dimensiones	Peso	PVPR
	mm	Al / Lo m ³ /h	Al / Lo W	Al x An x Pr mm	kg	€
1f FY-3009U1	900	1100/920	76/70	231,5 x 900 x 212	12,0	745
FY-3012U1	1200	1400/1270	94/85	231,5 x 1200 x 212	14,5	854
FY-3015U1	1500	2000/1800	131/110	231,5 x 1500 x 212	18,0	1.038

air-e generador nanoe X de instalación en el techo

nanoe™ X (Generador Mark 1).

Funcionamiento silencioso.

Bajo consumo de energía.



Referencia	Caudal de aire	Consumo eléctrico	Presión sonora	Dimensiones	Tamaño de orificio	Peso	PVPR
	m ³ /h	W	dB(A)	Panel mm	mm	kg	€
1f FV-15CSD1G	16	4	25,5	Ø200	Ø145	1,1	225

Air-e generador nanoe X de instalación en el techo.

El equilibrio de la naturaleza en la calidad del aire interior.

Desodoriza e inhibe ciertas bacterias, virus, mohos, pólenes y alérgenos para disfrutar de una mejor calidad del aire interior.

air-e™

Un dispositivo es suficiente para unos 10 m² (con una altura de techo de 3 m)

Es decir, se necesitan 3 dispositivos air-e para una habitación de 30 m².

El rendimiento de nanoe™ X varía en función del tamaño de la habitación, el ambiente y el uso, y puede tardar varias horas en conseguir un efecto completo. nanoe™ X no es un dispositivo médico.

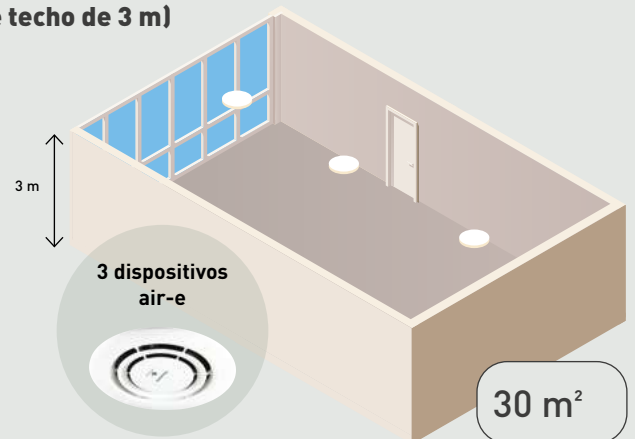

El simulador de concentración está listo

Así es cómo nanoe™ X llena el espacio de la habitación.

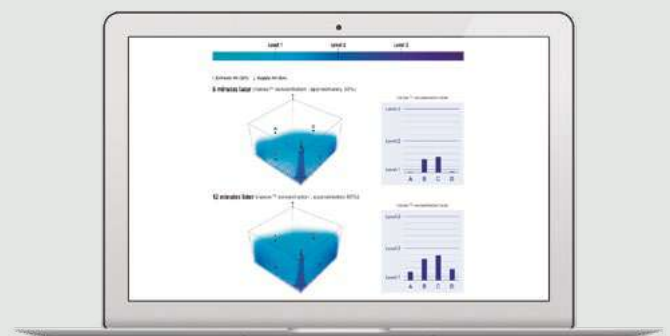

Kits de drenaje			PVPR €
	Kit de drenaje que se adapta a las unidades exteriores de 3,6 a 7,1 kW.	CZ-50DRS1	27
	Kit de drenaje que se adapta a las unidades exteriores de 10,0 a 14,0 kW.	CZ-140DRS1	33
Tuberías de derivación, Colector			PVPR €
	Tubería de derivación.	CZ-P224BK2BM	131
	Tubería de derivación (de 22,4 kW a 68,0 kW).	CZ-P680BK2BM	225
	Colector.	CZ-P3HPC2BM	150
Accesorios para la unidad exterior			PVPR €
	Bandeja para condensado de agua compatible con la plataforma de elevación exterior.	PAW-WTRAY	351
	Plataforma de elevación exterior. Dimensiones (Al x An x Pr): 400 x 900 x 400 mm.	PAW-GRDSTD40	350
	Soporte para amortiguación de ruido y vibraciones. Dimensiones (Al x An x Pr): 600 x 95 x 130 mm. Carga de trabajo segura: 500 kg.	PAW-GRDBSE20	201
Paneles			PVPR €
	Panel estándar para cassette de 4 vías 60x60, blanco (RAL9003).	CZ-KPY4W	252
	Panel estándar para cassette de 4 vías 60x60, negro grafito (RAL9011). *Disponible en otoño de 2026.	CZ-KPY4B	285
	Panel estándar para cassette de 4 vías 90x90, blanco (RAL9003).	CZ-KPU3	328
	Panel Econavi para cassette de 4 vías 90x90, blanco (RAL9003).	CZ-KPU3A	367
	Panel estándar para cassette de 4 vías 90x90, negro grafito (RAL9011).	CZ-KPU3B	367
Sensores			PVPR €
	Sensor Econavi de ahorro de energía.	CZ-CENSC1	194
	Sensor de temperatura remoto.	CZ-CSRC3	135
	Kit de entrada de aire fresco.	CZ-FDU3+CZ-ATU2	486 + 498
Filtro de calidad del aire interior para la unidad con conducto adaptable			PVPR €
	Filtro de contaminantes atmosféricos BION para S-3650PF3E.	PAW-APF800F	595
	Filtro de contaminantes atmosféricos BION para S-6071PF3E.	PAW-APF1000F	695
	Filtro de contaminantes atmosféricos BION para S-1014PF3E.	PAW-APF1400F	975

* Imagen tentativa.





Cámaras de mezcla			PVPR €
	Cámara de mezcla de salida del aire S-3650PF3E.	CZ-56DAF2	208
	Cámara de mezcla de salida del aire S-6071PF3E.	CZ-90DAF2	246
	Cámara de mezcla de salida del aire S-1014PF3E.	CZ-160DAF2	306
	Cámara de mezcla de salida del aire S-200PE4E.	CZ-TREMIESPW705	847
	Cámara de mezcla de salida del aire S-250PE4E.	CZ-TREMIESPW706	858
Controlador y controladores táctiles para hoteles con contactos secos			PVPR €
	Controlador de sala táctil Modbus RS-485 con E/S, blanco.	PAW-RE2C4-MOD-WH	328
	Pantalla de control táctil con 2 entradas digitales, blanco.	PAW-RE2D4-WH	284
	Controlador de sala táctil Modbus RS-485 con E/S, negro.	PAW-RE2C4-MOD-BK	328
	Pantalla de control táctil con 2 entradas digitales, negro.	PAW-RE2D4-BK	284
Sensores de hotel para contactos secos			PVPR €
	Sensor de movimiento de pared de 24 V.	PAW-WMS-DC	131
	Sensor de movimiento de pared de 240 V AC.	PAW-WMS-AC	142
	Sensor de movimiento para el techo de 24 V.	PAW-CMS-DC	142
	Sensor de movimiento para el techo de 240 V AC.	PAW-CMS-AC	154
	Suministro eléctrico de 24 V.	PAW-24DC	55
	Contacto de ventana o de puerta.	PAW-DWC	22
Controles centralizados			PVPR €
	Controlador del sistema para 64 unidades interiores con temporizador semanal.	CZ-64ESMC3	1.601
	Controlador central para activación/desactivación, hasta 16 grupos, 64 unidades interiores.	CZ-ANC3	954
	Controlador inteligente (pantalla táctil/servidor web) para controlar hasta 256 unidades interiores con relación de distribución de carga (LDR) incluida.	CZ-256ESMC3	4.532
Commercial Smart Edge			PVPR €
	Puerta de enlace para Commercial Smart Edge: admite hasta 4 conexiones de unidades interiores.	PAW-CSE-1B	A consultar
	Puerta de enlace para Commercial Smart Edge: admite hasta 10 conexiones de unidades interiores.	PAW-CSE-2B	A consultar
	Puerta de enlace para Commercial Smart Edge: admite hasta 25 conexiones de unidades interiores.	PAW-CSE-5B	A consultar
	Puerta de enlace para Commercial Smart Edge: admite hasta 50 conexiones de unidades interiores.	PAW-CSE-10	A consultar
	Puerta de enlace para Commercial Smart Edge: admite hasta 100 conexiones de unidades interiores.	PAW-CSE-20	A consultar

* El número final de unidades interiores conectadas puede variar en función de la gama. ** Para obtener información detallada, contacta con un distribuidor autorizado de Panasonic.

Interfaz BMS con S-Link			PVPR €
	Una interfaz unificada compatible con protocolos Modbus, BACnet y KNX para hasta 16 unidades interiores.	PAW-AC2-BMS-16	3.731
	Una interfaz unificada compatible con protocolos Modbus, BACnet y KNX para hasta 64 unidades interiores.	PAW-AC2-BMS-64	5.387
	Una interfaz unificada compatible con protocolos Modbus, BACnet y KNX para hasta 128 unidades interiores.	PAW-AC2-BMS-128	7.201
Accesorios: interfaces			PVPR €
	Adaptador Wi-Fi comercial.	CZ-CAPWFC2	227
	Interfaz KNX montada en carril DIN.	PAW-RC2-KNX-ti	546
	Interfaz Modbus RTU montada en carril DIN.	PAW-RC2-MBS-1	546
	Interfaz Modbus RTU para controlar 4 unidades interiores/grupos.	PAW-RC2-MBS-4	981
	BACnet IP e interfaz MSTP.	PAW-RC2-BAC-1	649
	Interfaz KNX.	PAW-AZRC-KNX-1	513
	Interfaz Modbus RTU con suministro eléctrico de 12 V CC.	PAW-AZRC-MBS-1	513
	BACnet IP e interfaz MSTP.	PAW-AZRC-BAC-1	610
	Adaptador para interfaz RAC para la integración en el S-Link, además de entrada externa y salida de estado/alarma (para unidades YKEA-1).	CZ-CAPRA1	256
Controles centralizados. Conexión con equipos generales			PVPR €
	Adaptador para control de activación/desactivación de dispositivos externos. Hasta tres salidas digitales.	CZ-CAPC4	557
	Dispositivo paralelo en serie mini para controlar unidades interiores, máximo 1 grupo y 8 unidades interiores.	CZ-CAPBC2	367
	Adaptador de comunicaciones. Hasta 128 grupos. Controla 128 unidades.	CZ-CFUNC2	1.584

Controles individuales			PVPR €
	Mando de pared CONEX (no inalámbrico), blanco.	CZ-RTC6W	188
	Mando de pared CONEX con Bluetooth®, blanco.	CZ-RTC6WBL	213
	Mando de pared CONEX con Wi-Fi y Bluetooth®, blanco.	CZ-RTC6WBLW2	310
	Mando de pared CONEX (no inalámbrico), negro.	CZ-RTC6	188
	Mando de pared CONEX con Bluetooth®, negro.	CZ-RTC6BL	213
	Mando de pared CONEX con Wi-Fi y Bluetooth®, negro.	CZ-RTC6BLW2	310
	Mando de pared de diseño con función Econavi.	CZ-RTC5B	188
	Mando inalámbrico por infrarrojos para split.	CZ-RWS3	129
	Mando inalámbrico y receptor por infrarrojos para cassette de 4 vías 60x60 con panel blanco (RAL9003).	CZ-RWS3 + CZ-RWRY3W	129 + 127
	Mando inalámbrico y receptor por infrarrojos para cassette de 4 vías 90x90.	CZ-RWS3 + CZ-RWRU3	129 + 147
	Mando inalámbrico y receptor por infrarrojos para consola de techo	CZ-RWS3 + CZ-RWRT3	129 + 129
	Mando inalámbrico y receptor por infrarrojos para todas las unidades interiores.	CZ-RWS3 + CZ-RWRC3	129 + 123
Accesorios: PCB			PVPR €
	Interfaz T10 PCB con conexiones digitales y de relé.	PAW-T10	117
	Placa de control para 4 unidades interiores como grupo, redundancia, back-up, etc.	PAW-PACR4	1.945
Accesorios: cables			PVPR €
	Cable para todas las funciones T10.	CZ-T10	117
	Cable para operar el ventilador externo.	PAW-FDC	52
	Cable para todas las señales opcionales de supervisión.	PAW-OCT	52
	Cable con desconexión forzada del termostato/detección de fugas.	PAW-EXCT	52
	Arnés de cableado opcional para PAW-OCT y PAW-FDC, que proporciona funciones opcionales, accionamiento del ventilador y EXCT. Para unidades interiores PACi NX PE4 y PK4.	PAW-OPT-MZ	A consultar
	Conector a la PCB de la unidad interior PACi NX para proporcionar funciones OPT.	PAW-OPT-NX	A consultar

Accesorios de la unidad de conducto multizona			PVPR €
	Mando de pared.	PCZ-EEB749	212
	Plenum de impulsión con 4 entradas circulares DN 160 mm. Para S-7110PQ41E.	PCZ-AHRD0468	252
	Plenum de impulsión con 5 entradas circulares DN 160 mm. Para S-1014PQ51E.	PCZ-AHRD0469	291
	Compuerta antirretorno.	PCZ-AHRD0519	151
	Plenum de impulsión de 90°. Para S-7110PQ41E.	PCZ-AHRD0524	151
	Plenum de impulsión de 90°. Para S-1014PQ51E.	PCZ-AHRD0525	174
	Kit telescópico para aspiración trasera o directamente acoplada. 153 mm - 270 mm. Para S-7110PQ41E.	PCZ-AHRD0534	224
	Kit telescópico para aspiración trasera o directamente acoplada. 153 mm - 270 mm. Para S-1014PQ51E.	PCZ-AHRD0535	240
	Rejilla para kit telescópico para admisión trasera. Para S-7110PQ41E.	PCZ-AHRD0544	252
	Rejilla para kit telescópico para admisión trasera. Para S-1014PQ51E.	PCZ-AHRD0545	280
	Plenum aislado para suministro/retorno horizontal o vertical. Para S-7110PQ41E.	PCZ-AHRA0708	A consultar
	Rejilla de suministro en aluminio blanco con doble fila de aletas ajustables (450 x 225 mm). Para S-7110PQ41E.	PCZ-AHRA0709	A consultar
	Rejilla de entrada en aluminio blanco con filtro extraíble (450 x 225 mm). Para S-7110PQ41E.	PCZ-AHRA0710	A consultar
	Kit de cambio de filtro de recirculación. Para S-7110PQ41E.	PCZ-AHRD0494	84
	Kit de cambio de filtro de recirculación. Para S-1014PQ51E.	PCZ-AHRD0495	90
	Kit de plenum para conexión de aire exterior con compuerta para recirculación en la habitación. Para S-7110PQ41E.	PCZ-AHRD0642	681
	Kit de plenum para conexión de aire exterior con compuerta para recirculación en la habitación. Para S-1014PQ51E.	PCZ-AHRD0643	782
	Kit de plenum con placa de conductos para conexión de aire exterior con compuerta. Para S-7110PQ41E.	PCZ-AHRD0654	123
	Kit de plenum con placa de conductos para conexión de aire exterior con compuerta. Para S-1014PQ51E.	PCZ-AHRD0655	146
	Plenum de 90° para kit de aire exterior con compuerta. Para S-7110PQ41E.	PCZ-AHRD0659	157
	Plenum de 90° para kit de aire exterior con compuerta. Para S-1014PQ51E.	PCZ-AHRD0660	190
	Kit telescópico. Para plenum de kit de aire exterior con compuerta. Para S-7110PQ41E.	PCZ-AHRD0664	246
	Kit telescópico. Para plenum de kit de aire exterior con compuerta. Para S-1014PQ51E.	PCZ-AHRD0665	257
	Rejilla para kit telescópico. Para plenum de kit de aire exterior con compuerta. Para S-7110PQ41E.	PCZ-AHRD0669	268
	Rejilla para kit telescópico. Para plenum de kit de aire exterior con compuerta. Para S-1014PQ51E.	PCZ-AHRD0670	302

Accesorios para Jet Air Stream			PVPR €
	Cámara de mezcla de aire de entrada tipo conducto (1 x 355 mm DN) para VTFV140N.	PCZ-AHRX0056	417
	Cámara de mezcla de aire de entrada tipo conducto (2 x 355 mm DN) para VTFV250N.	PCZ-AHRX0057	688
	Módulo de entrada de aire en tierra (VTFV250 requiere dos de ellos).	PCZ-AHRX0061	1.286
	Rejilla de suministro de aire para conductos.	PCZ-AHRX0071	234

VRF – ECOi comerciales

Los sistemas Panasonic VRF han sido diseñados específicamente para ahorrar energía, ser fáciles de instalar y ofrecer un rendimiento de alta eficiencia, una solución para mejorar el confort y la calidad del aire interior (IAQ). Una gran selección de modelos de unidades interiores y exteriores con características únicas diseñadas para las oficinas más exigentes y grandes edificios.

ECO*i* EX

ECO*i*





NOVEDAD

Serie ECOi EX MZ1 de 2 tubos R32.

NUEVO Serie MF4 de 3 tubos.

Eficiencia y calidad extremas, tamaño compacto.

Con la tecnología avanzada del refrigerante R32 y un diseño del sistema optimizado, esta serie ofrece una solución más sostenible en comparación con R410A.

- Unidad exterior compacta con una sustancial reducción del tamaño del 43 % ¹⁾, ofreciendo además una alta eficiencia estacional, una calidad fiable y conformidad con el estándar R32
- La serie utiliza un 57 % ²⁾ menos de refrigerante R32 en comparación con el sistema equivalente R410A, por lo que se necesitan menos medidas de seguridad adicionales
- Amplia gama R32 con todas las unidades interiores aire-aire equipadas con nanoe™ X, además de ventilación con recuperación de energía y el kit de conexión de unidad de tratamiento del aire (UTA)
- Una amplia variedad de opciones de conectividad (incluyendo soluciones independientes, centralizadas y con supervisión remota) con integración de BMS para lograr un funcionamiento impecable

1) Modelo de 12 HP comparado con el modelo equivalente convencional ECOi EX ME2 con R410A.

2) Investigación interna de Panasonic. Modelo de 12 HP con instalación de tubería de 30 m.

Serie Mini ECOi LZ2 R32.

Eficiencia extraordinaria, diseño compacto y funcionamiento continuo, incluso a temperatura ambiente extrema.

- Bajo GWP y menor uso de refrigerante
- SEER de hasta 8,50 y niveles SCOP de hasta 5,05 ¹⁾
- Rango de funcionamiento de hasta -20 °C en modo calefacción y de hasta 52 °C en modo refrigeración
- Medidas de seguridad para R32 opcionales y sistema de vaciado por bombeo disponibles

1) Para el modelo 4 HP.

Unidades interiores aire-aire con tecnología nanoe™ X.

- Para una mejor calidad del aire interior
- Rápido efecto incluso en grandes espacios
- La inhibición bacteriófaga alcanza un 99 % en 4 horas en salas de 139 m² ¹⁾
- nanoe™ X es una solución sin filtro que no requiere mantenimiento

1) [Organización de la prueba] SGS Inc. [Objeto del ensayo] Virus adherente [bacteriófago] [Volumen de la prueba] 139 m² [Resultado de la prueba] Reducción de un 99 % en 4 horas [Tipo de dispositivo] generador nanoe X Mark 3, Unidad interior: cassette de 4 vías.

Filtro para agentes contaminantes del aire BION.

Solución para calidad del aire interior que filtra determinados tipos de agentes contaminantes, como el dióxido de nitrógeno (NO₂), los óxidos de nitrógeno (NO_x) y el ozono (O₃). Diseñado para el conducto adaptable de tipo F3.

Ventilación con recuperación de energía (ERV) y kit de conexión de unidad de tratamiento del aire (UTA).

- Soluciones de ventilación con recuperación de energía disponibles con o sin batería DX
- La gama de ventilación con recuperación de energía incluye modelos de hasta 2000 m³/h, adecuados para una amplia variedad de aplicaciones comerciales
- Kit de conexión UTA flexible compatible con la gama ECOi con R32 completa.















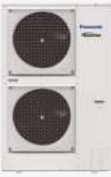
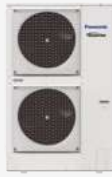

Solución hidráulica.

- Opciones de módulo hidráulico para producción de agua fría y caliente. Ideal para proyectos hoteleros. Máxima temperatura de salida de agua caliente: 45 °C

Conectividad amplia y flexible.

Elige entre una amplia gama de controladores, desde unidades individuales hasta soluciones centralizadas, con integración perfecta de sistemas BMS para una gestión de edificios más inteligente.

Gama de unidades exteriores VRF

Página	Unidades exteriores	4 HP	5 HP	6 HP	8 HP	10 HP
P. 106	<p>R32</p> <p>Serie Mini ECOi LZ2 · R32</p>					
		U-4LZ2E5 / U-4LZ2E8	U-5LZ2E5 / U-5LZ2E8	U-6LZ2E5 / U-6LZ2E8	U-8LZ2E8	U-10LZ2E8
P. 107	<p>Serie Mini ECOi LE2/LE1 · R410A</p>					
		U-4LE2E5 / U-4LE2E8	U-5LE2E5 / U-5LE2E8	U-6LE2E5 / U-6LE2E8	U-8LE1E8	U-10LE1E8
P. 109	<p>R32</p> <p>Serie ECOi EX MZ1 de 2 tubos · R32</p>					
					U-8MZ1E8	U-10MZ1E8
P. 110	<p>R32</p> <p>NUEVA Serie ECOi EX MF4 de 3 tubos · R32</p>					
					U-8MF4E8	U-10MF4E8
P. 111	<p>Serie ECOi EX ME2 de 2 tubos · R410A</p>					
					U-8ME2E8	U-10ME2E8
P. 113	<p>Serie ECOi EX MF3 de 3 tubos · R410A</p>					
					U-8MF3E8	U-10MF3E8

12 HP

14 HP

16 HP

18 HP

20 HP



U-12MZ1E8



U-12MF4E8



U-12ME2E8



U-14ME2E8



U-16ME2E8



U-18ME2E8



U-20ME2E8



U-12MF3E8



U-14MF3E8



U-16MF3E8

Gama de unidades interiores VRF

Página	Unidades interiores	1,0 kW	1,5 kW	2,2 kW	2,8 kW	3,6 kW	4,5 kW	5,6 kW
P. 114	Cassette de 4 vías 90x90 tipo U2 · R32 / R410A			 S-22MU2E5C	 S-28MU2E5C	 S-36MU2E5C	 S-45MU2E5C	 S-56MU2E5C
P. 114	Cassette de 4 vías 60x60 tipo Y3 · R32 / R410A	 S-15MY3EB	 S-22MY3EB	 S-28MY3EB	 S-36MY3EB	 S-45MY3EB	 S-56MY3EB	
P. 115	Cassette de 2 vías tipo L1 · R410A			 S-22ML1E5	 S-28ML1E5	 S-36ML1E5	 S-45ML1E5	 S-56ML1E5
P. 115	Cassette de 1 vía tipo D1 · R410A				 S-28MD1E5	 S-36MD1E5	 S-45MD1E5	 S-56MD1E5
P. 116	Conducto adaptable de presión estática variable tipo F3 · R32 / R410A		 S-15MF3E5D	 S-22MF3E5D	 S-28MF3E5D	 S-36MF3E5D	 S-45MF3E5D	 S-56MF3E5D
P. 116	Conducto de perfil reducido y presión estática variable tipo M2 · R32 / R410A	 S-10MM2EB	 S-15MM2EB	 S-22MM2EB	 S-28MM2EB	 S-36MM2EB	 S-45MM2EB	 S-56MM2EB
P. 116	Conducto de alta presión estática tipo E2 · R410A							
P. 117	Split tipo K3 · R32 / R410A		 S-15MK3E	 S-22MK3E	 S-28MK3E	 S-36MK3E	 S-45MK3E	 S-56MK3E
P. 117	Consola de techo tipo T2 · R410A					 S-36MT2E5A	 S-45MT2E5A	 S-56MT2E5A
P. 118	Consola de suelo tipo G1 · R410A			 S-22MG1E5N	 S-28MG1E5N	 S-36MG1E5N	 S-45MG1E5N	 S-56MG1E5N
P. 118	NUEVA Consola de suelo tipo P2 · R32 / R410A			 S-22MP2E	 S-28MP2E	 S-36MP2E	 S-45MP2E	 S-56MP2E
P. 118	NUEVA Consola de suelo oculta tipo R2 · R32 / R410A			 S-22MR2E	 S-28MR2E	 S-36MR2E	 S-45MR2E	 S-56MR2E
P. 119	Hydrokit para ECOi, agua a 45 °C · R410A							
P. 112	Serie ECOi EX ME2 de 2 tubos con intercambiador de calor de agua · R410A							
P. 119	Ventilación con recuperación de energía con batería DX - Serie HRPT · R32 / R410A			 PAW-HRPT40HX PAW-HRPT40 (2,5 kW)				 PAW-HRPT80HX PAW-HRPT80 (5 kW)

UNIDADES OPCIONALES EN LA SECCIÓN DE VENTILACIÓN 

6,0 kW	7,3 kW	9,0 kW	10,6 kW	11,2 kW	14,0 kW	16,0 kW	22,4 kW	28,0 kW
 S-60MU2E5C	 S-73MU2E5C	 S-90MU2E5C		 S-112MU2E5C	 S-140MU2E5C	 S-160MU2E5C	Panel en negro grafito (RAL9011) está disponible. 	
	 S-73ML1E5						Un nuevo panel en negro grafito (RAL9011) está disponible. 	
	 S-73MD1E5							
 S-60MF3E5D	 S-73MF3E5D	 S-90MF3E5D		 S-112MF3E5D	 S-140MF3E5D	 S-160MF3E5D		
							 S-224ME2E5	 S-280ME2E5
	 S-73MK3E		 S-106MK3E					
	 S-73MT2E5A		 S-106MT2E5A		 S-140MT2E5A			
	 S-71MP2E							
	 S-71MR2E							
		 S-80MW1E5			 S-125MW1E5			
							 PAW-250WP5G1 PAW-250W5G1	 PAW-500WP5G1 PAW-500W5G1 (50 kW)
	 PAW-HRPT120HX PAW-HRPT120 (7 kW)		 PAW-HRPT160HX PAW-HRPT160 (10 kW)	 PAW-HRPT200HX PAW-HRPT200 (12,5 kW)				

Mini VRF - Serie Mini ECOi LZ2 R32

Serie Mini ECOi LZ2 de 4 a 6 HP · R32

Eficiencia estacional sobresaliente.

Unidad compacta - Menor altura solo 996 mm.

Amplio rango de funcionamiento desde -20 °C en modo calefacción hasta +52 °C en modo refrigeración.

R32



Unidad exterior	Potencia nominal	Datos de ErP ¹⁾		Dimensiones	Peso	PVPR		
		Frigorífica kW	Calorífica kW				SEER ²⁾ / $\eta_{s,c}$	SCOP ²⁾ / $\eta_{s,h}$
1f	4 HP U-4LZ2E5	12,1	12,5	8,50 / 337,0%	5,05 / 199,0%	996 x 980 x 370	94	6.832
	5 HP U-5LZ2E5	14,0	16,0	8,12 / 321,8%	4,61 / 181,4%	996 x 980 x 370	94	7.259
	6 HP U-6LZ2E5	15,5	16,5	7,71 / 305,4%	4,59 / 180,6%	996 x 980 x 370	94	8.293
3f	4 HP U-4LZ2E8	12,1	12,5	8,50 / 337,0%	5,05 / 199,0%	996 x 980 x 370	94	6.894
	5 HP U-5LZ2E8	14,0	16,0	8,12 / 321,8%	4,61 / 181,4%	996 x 980 x 370	94	7.319
	6 HP U-6LZ2E8	15,5	16,5	7,71 / 305,4%	4,59 / 180,6%	996 x 980 x 370	94	8.353

Información sobre las tuberías

Unidad exterior	HP	4	5	6
Diámetro de tuberías (líquido - gas)	Pulg.	3/8 - 5/8	3/8 - 5/8	3/8 - 5/8
Longitud máxima de tubería (total)	m	90 (180)	90 (180)	90 (180)
Desnivel de altura (int./ext.)	m	50 (UE arriba)/ 40 (UE debajo)	50 (UE arriba)/ 40 (UE debajo)	50 (UE arriba)/ 40 (UE debajo)

Información eléctrica (conexión eléctrica a unidad interior)

Unidad exterior	HP	Monofásica			Trifásica		
		4	5	6	4	5	6
Seccionador recomendado	A	20	25	30	10	16	16

1) SEER / SCOP y $\eta_{s,c}$ / $\eta_{s,h}$ de acuerdo con los datos de prueba ErP para unidades interiores de cassette de 4 vías 90x90 tipo U2. 2) SEER / SCOP se calculan en base a los valores "η" de eficiencia estacional de refrigeración/calefacción de espacios según el REGLAMENTO (UE) n.º 2016/2281 DE LA COMISIÓN. SEER, SCOP = η + corrección × PEF. * PVPR: Precio de Venta al Público Recomendado.

Serie Mini ECOi LZ2 8 y 10 HP · R32

Eficiencia estacional sobresaliente.

Longitud máxima de tubería 100 m.

Amplio rango de funcionamiento desde -20 °C en modo calefacción hasta +52 °C en modo refrigeración.

R32



Unidad exterior	Potencia nominal	Datos de ErP ¹⁾		Dimensiones	Peso	PVPR		
		Frigorífica kW	Calorífica kW				SEER ²⁾ / $\eta_{s,c}$	SCOP ²⁾ / $\eta_{s,h}$
3f	8 HP U-8LZ2E8	22,4	25,0	7,56 / 299,4%	4,59 / 180,6%	1500 x 980 x 370	125	10.367
	10 HP U-10LZ2E8	28,0	28,0	7,08 / 280,2%	4,60 / 181,0%	1500 x 980 x 370	126	12.458

Información sobre las tuberías

Unidad exterior	HP	8	10
Diámetro de tuberías (líquido - gas)	Pulg.	3/8 - 3/4	3/8 - 7/8
Longitud máxima de tubería (total)	m	100 (300)	100 (300)
Desnivel de altura (int./ext.)	m	50 (UE arriba)/ 40 (UE debajo)	50 (UE arriba)/ 40 (UE debajo)

Información eléctrica (conexión eléctrica a unidad interior)

Unidad exterior	HP	Trifásica	
		8	10
Seccionador recomendado	A	16	20

1) SEER / SCOP y $\eta_{s,c}$ / $\eta_{s,h}$ de acuerdo con los datos de prueba ErP para unidades interiores con conducto de presión estática variable tipo F2. 2) SEER / SCOP se calculan en base a los valores "η" de eficiencia estacional de refrigeración/calefacción de espacios según el REGLAMENTO (UE) n.º 2016/2281 DE LA COMISIÓN. SEER, SCOP = η + corrección × PEF.

Solución de vacío de R32 (Pump Down).

La nueva solución Pump Down R32 ofrece la garantía de una protección de seguridad adicional, al tiempo que amplía el posible tipo de instalaciones, permitiendo la instalación en salas más pequeñas.

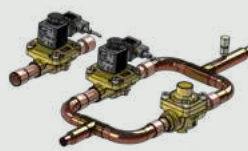

Adecuado para la gama Mini ECOi LZ2 de hasta 10 HP, unidades interiores compatibles conectadas a CZ-CGLSC2 o detector de fugas de refrigerante R32 Panasonic integrado.



Referencia	Descripción	PVPR €
PAW-PUD2WB-1	Sistema de vaciado por bombeo básico (2 vías) para una unidad exterior R32 Mini ECOi	1.899
CZ-CGLSC2	Detector de fugas diseñado para unidades de cassette de 4 vías 90x90, cassette de 4 vías 60x60 y split	370

Mini VRF - Serie Mini ECOi LE R410A

Serie Mini ECOi LE2. Gran eficiencia de 4 a 6 HP · R410A

Solución ideal cuando el espacio para la instalación es limitado.

Amplio rango de funcionamiento desde -20 °C en modo calefacción hasta +46 °C en modo refrigeración.



Unidad exterior	Potencia nominal		Datos de ErP ¹⁾		Dimensiones Al x An x Pr mm	Peso kg	PVPR €	
	Frigorífica kW	Calorífica kW	SEER ²⁾ / $\eta_{s,c}$	SCOP ²⁾ / $\eta_{s,h}$				
1f	4 HP U-4LE2E5	12,1	12,5	7,85 / 311,0%	4,87 / 191,8%	996 x 980 x 370	106	6.601
	5 HP U-5LE2E5	14,0	16,0	7,48 / 296,2%	4,40 / 172,9%	996 x 980 x 370	106	6.977
	6 HP U-6LE2E5	15,5	16,5	7,25 / 286,8%	4,24 / 166,7%	996 x 980 x 370	106	7.887
3f	4 HP U-4LE2E8	12,1	12,5	7,85 / 311,0%	4,87 / 191,8%	996 x 980 x 370	106	6.654
	5 HP U-5LE2E8	14,0	16,0	7,48 / 296,2%	4,40 / 172,9%	996 x 980 x 370	106	7.030
	6 HP U-6LE2E8	15,5	16,5	7,25 / 286,8%	4,24 / 166,7%	996 x 980 x 370	106	7.940

Información sobre las tuberías

Unidad exterior	HP	4	5	6
Diámetro de tuberías (líquido - gas)	Pulg.	3/8 - 5/8	3/8 - 5/8	3/8 - 5/8
Longitud máxima de tubería (total)	m	150 (180)	150 (180)	150 (180)
Desnivel de altura (int./ext.)	m	50 (UE arriba)/ 40 (UE debajo)	50 (UE arriba)/ 40 (UE debajo)	50 (UE arriba)/ 40 (UE debajo)

Información eléctrica (conexión eléctrica a unidad interior)

Unidad exterior	HP	Monofásica			Trifásica		
		4	5	6	4	5	6
Seccionador recomendado	A	20	25	30	10	16	16

1) SEER / SCOP y $\eta_{s,c}$ / $\eta_{s,h}$ de acuerdo con los datos de prueba ErP para unidades interiores con conducto de presión estática variable tipo F2. 2) SEER / SCOP se calculan en base a los valores "n" de eficiencia estacional de refrigeración/calefacción de espacios según el REGLAMENTO (UE) n.º 2016/2281 DE LA COMISIÓN. SEER, SCOP = In + corrección x PEF.

Serie Mini ECOi LE1. Gran eficiencia 8 y 10 HP · R410A

Solución ideal cuando el espacio para la instalación es limitado.

Amplio rango de funcionamiento desde -20 °C en modo calefacción hasta +46 °C en modo refrigeración.



Unidad exterior	Potencia nominal		Datos de ErP ¹⁾		Dimensiones Al x An x Pr mm	Peso kg	PVPR €	
	Frigorífica kW	Calorífica kW	SEER ²⁾ / $\eta_{s,c}$	SCOP ²⁾ / $\eta_{s,h}$				
3f	8 HP U-8LE1E8	22,4	25,0	6,27 / 247,9%	4,24 / 166,4%	1500 x 980 x 370	132	9.621
	10 HP U-10LE1E8	28,0	28,0	6,37 / 251,8%	4,31 / 169,5%	1500 x 980 x 370	133	10.546

Información sobre las tuberías

Unidad exterior	HP	8	10
Diámetro de tuberías (líquido - gas)	Pulg.	3/8 ³⁾ / 1/2 ⁴⁾ - 3/4 ³⁾ / 7/8 ⁴⁾	3/8 ³⁾ / 1/2 ⁴⁾ - 7/8 ³⁾ / 1 ⁴⁾
Longitud máxima de tubería (total)	m	7,5 - 150 (7,5 - 300)	7,5 - 150 (7,5 - 300)
Desnivel de altura (int./ext.)	m	50 (UE arriba)/ 40 (UE debajo)	50 (UE arriba)/ 40 (UE debajo)

Información eléctrica (conexión eléctrica a unidad interior)

Unidad exterior	HP	Trifásica	
		8	10
Seccionador recomendado	A	16	20

1) SEER / SCOP y $\eta_{s,c}$ / $\eta_{s,h}$ de acuerdo con los datos de prueba ErP para unidades interiores con conducto de presión estática variable tipo F2. 2) SEER / SCOP se calculan en base a los valores "n" de eficiencia estacional de refrigeración/calefacción de espacios según el REGLAMENTO (UE) n.º 2016/2281 DE LA COMISIÓN. SEER, SCOP = In + corrección x PEF. 3) Menos de 90 m para la última unidad interior. 4) Más de 90 m para la última unidad interior. Si la máxima longitud equivalente de tubería es superior a 90 m, es necesario utilizar la tubería principal de líquido y gas del tamaño inmediatamente superior.

Panasonic DX PRO Designer.

Panasonic DX PRO Designer se modifica para que ofrezca una experiencia de usuario mejorada. El nuevo software se ejecuta en la nube y se actualiza continuamente con los productos más recientes. Su intuitiva interfaz permite trabajar con los diseños más complicados, compartir contenido online y colaborar en proyectos con apoyo multilingüe.



Aplicación Panasonic Comfort Cloud

Descargar la aplicación gratuita.

Otros requisitos de hardware: conexión por Wi-Fi a Internet (no incluida) y smartphone o tablet con acceso a Internet. Panasonic gestiona y controla totalmente Panasonic Cloud Server.

Se requiere un adaptador Wi-Fi opcional (CZ-CAPWFC2) o un control remoto por cable (CZ-RTC6BLW, CZ-RTC6BWLW2, CZ-RTC6BWLW2) para el control inteligente mediante la aplicación Panasonic Comfort Cloud.



Comfort Cloud



Serie ECOi EX R32

Eficiencia y calidad extremas, tamaño compacto.

La serie ECOi EX con refrigerante R32 se ha visto ampliada a fin de minimizar el impacto medioambiental de los sistemas VRF para edificios sin emisiones.



VER
VÍDEO

La tecnología avanzada R32 y el diseño optimizado hacen que sea una alternativa más sostenible que el R410A.

Gracias a su menor potencial de calentamiento atmosférico y a una eficiencia superior, garantiza la sostenibilidad en toda su vida útil.



1) Las medidas de seguridad relativas al R32 de Panasonic cumplen con las normas IEC 60335-2-40 (ed. 7.0) y EN 378 (ISO 5149). 2) En comparación con sistemas R410A.



	Serie ECOi EX MZ1 de 2 tubos	Serie ECOi EX MF4 de 3 tubos
Rango de potencia	8 HP – 48 HP	8 HP – 36 HP
Alta eficiencia estacional ($\eta_{s,c} / \eta_{s,h}$)	310,1% – 172,4% ¹⁾	308,3% – 171,0% ²⁾
Rango de funcionamiento extendido	-25 °C en calefacción a +52 °C en refrigeración	-20 °C en calefacción a +52 °C en refrigeración
Instalación flexible de tuberías	1000 m	500 m

1) U-10MZ1E8. 2) U-10MF4E8.

Medidas de seguridad para R32 de Panasonic.

Detector de fugas: CZ-CGLSC2.

Detector de fugas diseñado para unidades de cassette de 4 vías 90x90, cassette de 4 vías 60x60 y split.



Alarma de fuga: CZ-CGLALC1.

Alarma de fuga de refrigerante R32 diseñada para unidades de conducto adaptable, conducto delgado, consola de suelo y consola de suelo oculta.



Suministro eléctrico externo: PAW-16DC-ALC1.

Suministro eléctrico externo de 16 V (de acuerdo con la norma EN 378), incluyendo una alarma de fuga para ubicaciones remotas. La alarma de fuga se puede desactivar.



Kit de válvula de seguridad de 2 tubos – CZ-P1160SVK.

Una válvula de seguridad de 2 tubos gestiona el apagado solo del área o la zona que experimenta una fuga de refrigerante, en lugar de apagar todo el sistema.



Caja de recuperación de calor de 3 tubos con kit de válvula de seguridad – CZ-P1160SVHR.

Caja de recuperación de calor de puerto único para el sistema ECOi EX de 3 tubos. Una válvula de seguridad gestiona el apagado solo del área o la zona que experimenta una fuga de refrigerante, en lugar de apagar todo el sistema.



Caja de recuperación de calor de 3 tubos – CZ-P1160HR4.

Caja de recuperación de calor estándar de puerto único para el sistema ECOi EX de 3 tubos.



VRF - Series ECOi EX R32

Serie ECOi EX MZ1 de 2 tubos · R32

Eficiencia y calidad extremas, tamaño compacto. Tecnología avanzada del refrigerante R32 y diseño del sistema optimizado. Amplio rango de funcionamiento desde -25 °C en modo calefacción hasta +52 °C en modo refrigeración.

R32

Unidad exterior		Potencia nominal		Datos de ErP ¹⁾		Dimensiones Al x An x Pr mm	Peso kg	PVPR €
		Frigorífica kW	Calorífica kW	SEER ²⁾ / $\eta_{s,c}$	SCOP ²⁾ / $\eta_{s,h}$			
3f	8 HP U-8MZ1E8	22,4	25,0	7,27 / 288,0%	4,35 / 171,0%	1660 x 880 x 765	203	12.051
	10 HP U-10MZ1E8	28,0	31,5	7,82 / 310,1%	4,38 / 172,4%	1660 x 880 x 765	203	13.391
	12 HP U-12MZ1E8	33,5	37,5	7,37 / 292,1%	4,33 / 170,3%	1660 x 880 x 765	206	15.915

Información sobre las tuberías				
Unidad exterior	HP	8	10	12
Diámetro de tuberías (líquido)	Pulg.	3/8 - 1/2	3/8 - 1/2	3/8 - 1/2
Diámetro de tuberías (gas)	Pulg.	3/4 / 7/8	3/4 / 7/8	7/8 / 1 1/8
Diámetro de tuberías (equilibrio)	Pulg.	1/4	1/4	1/4

Información eléctrica (conexión eléctrica a unidad interior)				
Trifásica				
Unidad exterior	HP	8	10	12
Seccionador recomendado	A	10	16	16

1) SEER / SCOP y $\eta_{s,c}$ / $\eta_{s,h}$ de acuerdo con los datos de prueba ErP para unidades interiores de cassette de 4 vías 90x90 tipo U2. 2) SEER / SCOP se calculan en base a los valores "η" de eficiencia estacional de refrigeración/calefacción de espacios según el REGLAMENTO (UE) n.º 2016/2281 DE LA COMISIÓN. SEER, SCOP = (η + corrección × PEF.

Serie ECOi EX MZ1 de 2 tubos · R32 Combinaciones de 16 a 48 HP

R32

Unidad exterior		Potencia nominal		SEER ²⁾ / $\eta_{s,c}$	SCOP ²⁾ / $\eta_{s,h}$	Dimensiones Al x An x Pr mm	Peso kg	PVPR €
		Frigorífica kW	Calorífica kW					
3f	16 HP U-8MZ1E8+U-8MZ1E8	44,8	50,0	7,24 / 286,8%	4,32 / 169,8%	1660 x 1760 (+60) x 765	406	24.102
	18 HP U-8MZ1E8+U-10MZ1E8	50,4	56,5	7,56 / 299,6%	4,33 / 170,3%	1660 x 1760 (+60) x 765	406	25.442
	20 HP U-8MZ1E8+U-12MZ1E8	55,9	62,5	7,29 / 288,9%	4,29 / 168,8%	1660 x 1760 (+60) x 765	409	27.966
	20 HP U-10MZ1E8+U-10MZ1E8	56,0	63,0	7,82 / 310,1%	4,38 / 172,2%	1660 x 1760 (+60) x 765	406	26.782
	22 HP U-10MZ1E8+U-12MZ1E8	61,5	69,0	7,55 / 299,1%	4,34 / 170,7%	1660 x 1760 (+60) x 765	409	29.306
	24 HP U-12MZ1E8+U-12MZ1E8	67,0	75,0	7,33 / 290,2%	4,33 / 170,2%	1660 x 1760 (+60) x 765	412	31.830
	24 HP U-8MZ1E8+U-8MZ1E8+U-8MZ1E8	67,2	75,0	7,24 / 286,8%	4,32 / 169,8%	1660 x 2640 (+120) x 765	609	36.153
	26 HP U-8MZ1E8+U-8MZ1E8+U-10MZ1E8	72,8	81,5	7,46 / 295,6%	4,31 / 169,5%	1660 x 2640 (+120) x 765	609	37.493
	28 HP U-8MZ1E8+U-8MZ1E8+U-12MZ1E8	78,3	87,5	7,23 / 286,3%	4,34 / 170,9%	1660 x 2640 (+120) x 765	612	40.017
	28 HP U-8MZ1E8+U-10MZ1E8+U-10MZ1E8	78,4	88,0	7,61 / 301,5%	4,35 / 171,2%	1660 x 2640 (+120) x 765	609	38.833
	30 HP U-8MZ1E8+U-10MZ1E8+U-12MZ1E8	83,9	94,0	7,45 / 295,1%	4,33 / 170,4%	1660 x 2640 (+120) x 765	612	41.357
	30 HP U-10MZ1E8+U-10MZ1E8+U-10MZ1E8	84,0	94,5	7,82 / 310,1%	4,38 / 172,4%	1660 x 2640 (+120) x 765	609	40.173
	32 HP U-8MZ1E8+U-12MZ1E8+U-12MZ1E8	89,4	100,0	7,26 / 291,7%	4,31 / 169,6%	1660 x 2640 (+120) x 765	615	43.881
	32 HP U-10MZ1E8+U-10MZ1E8+U-12MZ1E8	89,5	100,0	7,63 / 302,4%	4,38 / 172,2%	1660 x 2640 (+120) x 765	612	42.697
	32 HP U-8MZ1E8+U-8MZ1E8+U-8MZ1E8+U-8MZ1E8	89,6	100,0	7,24 / 286,8%	4,32 / 169,8%	1660 x 3520 (+180) x 765	812	48.204
	34 HP U-10MZ1E8+U-12MZ1E8+U-12MZ1E8	95,0	106,0	7,47 / 295,9%	4,35 / 171,3%	1660 x 2640 (+120) x 765	615	45.221
	34 HP U-8MZ1E8+U-8MZ1E8+U-10MZ1E8+U-10MZ1E8	95,2	106,0	7,37 / 291,8%	4,29 / 168,7%	1660 x 3520 (+180) x 765	812	49.544
	36 HP U-12MZ1E8+U-12MZ1E8+U-12MZ1E8	100,0	112,0	7,37 / 292,0%	4,33 / 170,3%	1660 x 2640 (+120) x 765	618	47.745
	36 HP U-8MZ1E8+U-8MZ1E8+U-10MZ1E8+U-10MZ1E8	100,0	113,0	7,53 / 298,2%	4,33 / 170,3%	1660 x 3520 (+180) x 765	812	50.884
	36 HP U-8MZ1E8+U-8MZ1E8+U-8MZ1E8+U-12MZ1E8	100,0	112,0	7,25 / 287,0%	4,32 / 170,1%	1660 x 3520 (+180) x 765	815	52.068
	38 HP U-8MZ1E8+U-8MZ1E8+U-10MZ1E8+U-12MZ1E8	106,0	119,0	7,36 / 291,7%	4,31 / 169,6%	1660 x 3520 (+180) x 765	815	53.408
	38 HP U-8MZ1E8+U-10MZ1E8+U-10MZ1E8+U-10MZ1E8	106,0	119,0	7,66 / 303,4%	4,36 / 171,4%	1660 x 3520 (+180) x 765	812	52.224
	40 HP U-8MZ1E8+U-8MZ1E8+U-12MZ1E8+U-12MZ1E8	111,0	125,0	7,30 / 289,0%	4,29 / 168,8%	1660 x 3520 (+180) x 765	818	55.932
	40 HP U-10MZ1E8+U-10MZ1E8+U-10MZ1E8+U-10MZ1E8	112,0	126,0	7,82 / 310,1%	4,38 / 172,2%	1660 x 3520 (+180) x 765	812	53.564
	40 HP U-8MZ1E8+U-10MZ1E8+U-10MZ1E8+U-12MZ1E8	111,0	125,0	7,53 / 298,2%	4,34 / 170,6%	1660 x 3520 (+180) x 765	815	54.748
	42 HP U-8MZ1E8+U-12MZ1E8+U-12MZ1E8+U-12MZ1E8	117,0	131,0	7,43 / 294,4%	4,35 / 171,0%	1660 x 3520 (+180) x 765	818	57.272
	42 HP U-10MZ1E8+U-10MZ1E8+U-10MZ1E8+U-12MZ1E8	117,0	132,0	7,65 / 303,2%	4,36 / 171,6%	1660 x 3520 (+180) x 765	815	56.088
	44 HP U-8MZ1E8+U-12MZ1E8+U-12MZ1E8+U-12MZ1E8	122,0	137,0	7,28 / 288,5%	4,33 / 170,3%	1660 x 3520 (+180) x 765	821	59.796
	44 HP U-10MZ1E8+U-10MZ1E8+U-12MZ1E8+U-12MZ1E8	123,0	138,0	7,56 / 299,4%	4,34 / 170,7%	1660 x 3520 (+180) x 765	818	58.612
	46 HP U-10MZ1E8+U-12MZ1E8+U-12MZ1E8+U-12MZ1E8	128,0	144,0	7,41 / 293,7%	4,35 / 171,2%	1660 x 3520 (+180) x 765	821	61.136
	48 HP U-12MZ1E8+U-12MZ1E8+U-12MZ1E8+U-12MZ1E8	134,0	150,0	7,37 / 292,1%	4,33 / 170,3%	1660 x 3520 (+180) x 765	824	63.660

Información sobre las tuberías																
Unidad exterior	HP	16 HP	18 HP	20 HP	20 HP	22 HP	24 HP	24 HP	26 HP	28 HP	28 HP	30 HP	30 HP	32 HP	32 HP	34 HP
Diámetro de tuberías (líquido)	Pulg.	1/2 / 3/4	1/2 / 3/4	1/2 / 3/4	1/2 / 3/4	1/2 / 3/4	1/2 / 3/4	1/2 / 3/4	1/2 / 3/4	1/2 / 3/4	1/2 / 3/4	5/8 / 3/4	5/8 / 3/4	5/8 / 3/4	5/8 / 3/4	5/8 / 3/4
Diámetro de tuberías (gas)	Pulg.	1 1/8 / 1 1/8	1 1/8 / 1 1/8	1 1/8 / 1 1/8	1 1/8 / 1 1/8	1 1/8 / 1 1/8	1 1/8 / 1 1/8	1 1/8 / 1 1/8	1 1/8 / 1 1/8	1 1/8 / 1 1/8	1 1/8 / 1 1/8	1 3/8 / 1 3/8	1 3/8 / 1 3/8	1 3/8 / 1 3/8	1 3/8 / 1 3/8	1 3/8 / 1 3/8
Diámetro de tuberías (equilibrio)	Pulg.	1/4	1/4	1/4	1/4	1/4	1/4	1/4	1/4	1/4	1/4	1/4	1/4	1/4	1/4	1/4

Unidad exterior	HP	34 HP	36 HP	36 HP	36 HP	38 HP	38 HP	40 HP	40 HP	40 HP	42 HP	42 HP	44 HP	44 HP	46 HP	48 HP
Diámetro de tuberías (líquido)	Pulg.	5/8 / 3/4	5/8 / 3/4	5/8 / 3/4	5/8 / 3/4	5/8 / 3/4	5/8 / 3/4	5/8 / 3/4	5/8 / 3/4	5/8 / 3/4	5/8 / 3/4	5/8 / 3/4	5/8 / 3/4	5/8 / 3/4	5/8 / 3/4	5/8 / 3/4
Diámetro de tuberías (gas)	Pulg.	1 3/8 / 1 3/8	1 3/8 / 1 3/8	1 3/8 / 1 3/8	1 3/8 / 1 3/8	1 3/8 / 1 3/8	1 3/8 / 1 3/8	1 3/8 / 1 3/8	1 3/8 / 1 3/8	1 3/8 / 1 3/8	1 3/8 / 1 3/8	1 3/8 / 1 3/8	1 3/8 / 1 3/8	1 3/8 / 1 3/8	1 3/8 / 1 3/8	1 3/8 / 1 3/8
Diámetro de tuberías (equilibrio)	Pulg.	1/4	1/4	1/4	1/4	1/4	1/4	1/4	1/4	1/4	1/4	1/4	1/4	1/4	1/4	1/4

1) SEER / SCOP se calculan en base a los valores "η" de eficiencia estacional de refrigeración/calefacción de espacios según el REGLAMENTO (UE) n.º 2016/2281 DE LA COMISIÓN. SEER, SCOP = (η + corrección × PEF. SEER / SCOP y $\eta_{s,c}$ / $\eta_{s,h}$ de acuerdo con los datos de prueba ErP para unidades interiores de cassette de 4 vías 90x90 tipo U2.

VRF - Series ECOi EX R32

NOVEDAD

NUEVA serie ECOi EX MF4 de 3 tubos · R32

Eficiencia y calidad extremas, tamaño compacto.

Tecnología avanzada del refrigerante R32 y diseño del sistema optimizado.

Amplio rango de funcionamiento desde -25 °C en modo calefacción hasta +52 °C en modo refrigeración.

R32



Unidad exterior	Potencia nominal		Datos de ErP ¹⁾		Dimensiones Al x An x Pr mm	Peso kg	PVPR €
	Frigorífica kW	Calorífica kW	SEER ²⁾ / $\eta_{s,c}$	SCOP ²⁾ / $\eta_{s,h}$			
8 HP U-8MF4E8	22,4	25,0	7,36 / 291,6%	4,32 / 170,1%	1660 x 880 x 765	217	13.530
10 HP U-10MF4E8	28,0	31,5	7,78 / 308,3%	4,35 / 171,0%	1660 x 880 x 765	218	14.659
12 HP U-12MF4E8	33,5	37,5	7,43 / 294,4%	4,32 / 170,0%	1660 x 880 x 765	218	18.232

Información sobre las tuberías

Unidad exterior	HP	8	10	12
Diámetro de tuberías (líquido)	Pulg.	3/8 - 1/2	3/8 - 1/2	1/2 - 5/8
Diámetro de tuberías (gas)	Pulg.	5/8 - 3/4	5/8 - 3/4	3/4 - 7/8
Diámetro de tuberías (succión)	Pulg.	3/4 - 7/8	3/4 - 7/8	7/8 - 1 1/8
Diámetro de tuberías (equilibrio)	Pulg.	1/4	1/4	1/4

Información eléctrica (conexión eléctrica a unidad interior)

Unidad exterior	Trifásica			
	HP	8	10	12
Seccionador recomendado	A	20	25	25

1) SEER / SCOP y $\eta_{s,c}$ / $\eta_{s,h}$ de acuerdo con los datos de prueba ErP para unidades interiores de cassette de 4 vías 90x90 tipo U2. 2) SEER / SCOP se calculan en base a los valores "n" de eficiencia estacional de refrigeración/calefacción de espacios según el REGLAMENTO (UE) n.º 2016/2281 DE LA COMISIÓN. SEER, SCOP = $(\eta + \text{corrección} \times \text{PEF})$. * Disponible en verano de 2026.

NUEVA serie ECOi EX MF4 de 3 tubos · R32 Combinación de 16 a 36 HP

NOVEDAD

R32



Unidad exterior	Potencia nominal		SEER ²⁾ / $\eta_{s,c}$	SCOP ²⁾ / $\eta_{s,h}$	Dimensiones Al x An x Pr mm	Peso kg	PVPR €
	Frigorífica kW	Calorífica kW					
16 HP U-8MF4E8 + U-8MF4E8	44,8	50,0	7,36 - 291,6%	4,32 - 170,0%	1660 x 1760 (+60) x 765	434	27.060
18 HP U-8MF4E8 + U-10MF4E8	50,4	56,5	7,58 - 300,4%	4,32 - 169,9%	1660 x 1760 (+60) x 765	435	28.189
20 HP U-8MF4E8 + U-12MF4E8	55,9	62,5	7,38 - 292,3%	4,30 - 169,3%	1660 x 1760 (+60) x 765	435	31.762
20 HP U-10MF4E8 + U-10MF4E8	56,0	63,0	7,78 - 308,3%	4,35 - 171,0%	1660 x 1760 (+60) x 765	436	29.318
22 HP U-10MF4E8 + U-12MF4E8	61,5	69,0	7,55 - 299,3%	4,30 - 169,2%	1660 x 1760 (+60) x 765	436	32.891
24 HP U-12MF4E8 + U-12MF4E8	67,0	75,0	7,38 - 292,5%	4,32 - 169,9%	1660 x 1760 (+60) x 765	436	36.464
24 HP U-8MF4E8 + U-8MF4E8 + U-8MF4E8	67,2	75,0	7,36 - 291,6%	4,32 - 170,0%	1660 x 2640 (+120) x 765	651	40.590
26 HP U-8MF4E8 + U-8MF4E8 + U-10MF4E8	72,8	81,5	7,50 - 297,0%	4,30 - 169,1%	1660 x 2640 (+120) x 765	652	41.719
28 HP U-8MF4E8 + U-8MF4E8 + U-12MF4E8	78,3	87,5	7,34 - 290,6%	4,29 - 168,7%	1660 x 2640 (+120) x 765	652	45.292
28 HP U-8MF4E8 + U-10MF4E8 + U-10MF4E8	78,4	88,0	7,59 - 300,9%	4,32 - 170,0%	1660 x 2640 (+120) x 765	653	42.848
30 HP U-8MF4E8 + U-10MF4E8 + U-12MF4E8	83,9	94,0	7,51 - 297,6%	4,31 - 169,4%	1660 x 2640 (+120) x 765	653	46.421
30 HP U-10MF4E8 + U-10MF4E8 + U-10MF4E8	84,0	94,5	7,73 - 306,2%	4,35 - 171,0%	1660 x 2640 (+120) x 765	654	43.977
32 HP U-8MF4E8 + U-12MF4E8 + U-12MF4E8	89,4	100,0	7,34 - 290,7%	4,29 - 168,9%	1660 x 2640 (+120) x 765	653	49.994
32 HP U-10MF4E8 + U-10MF4E8 + U-12MF4E8	89,5	100,0	7,61 - 301,5%	4,33 - 170,3%	1660 x 2640 (+120) x 765	654	47.550
34 HP U-10MF4E8 + U-12MF4E8 + U-12MF4E8	95,0	106,0	7,50 - 297,3%	4,30 - 169,2%	1660 x 2640 (+120) x 765	654	51.123
36 HP U-12MF4E8 + U-12MF4E8 + U-12MF4E8	100,0	112,0	7,39 - 292,8%	4,32 - 170,0%	1660 x 2640 (+120) x 765	654	54.696

Información sobre las tuberías

Unidad exterior	HP	16 HP	18 HP	20 HP	20 HP	22 HP	24 HP	24 HP	26 HP	28 HP	28 HP	30 HP	30 HP	32 HP	32 HP	34 HP	36 HP
Diámetro de tuberías (líquido)	Pulg.	1/2 - 5/8	1/2 - 5/8	1/2 - 5/8	1/2 - 5/8	1/2 - 5/8	1/2 - 5/8	1/2 - 5/8	1/2 - 5/8	1/2 - 5/8	1/2 - 5/8	5/8 - 3/4	5/8 - 3/4	5/8 - 3/4	5/8 - 3/4	5/8 - 3/4	5/8 - 3/4
Diámetro de tuberías (gas)	Pulg.	3/4 - 7/8	3/4 - 7/8	7/8 - 1 1/8	7/8 - 1 1/8	7/8 - 1 1/8	7/8 - 1 1/8	7/8 - 1 1/8	7/8 - 1 1/8	7/8 - 1 1/8	7/8 - 1 1/8	1 1/8 - 1 3/8	1 1/8 - 1 3/8	1 1/8 - 1 3/8	1 1/8 - 1 3/8	1 1/8 - 1 3/8	1 1/8 - 1 3/8
Diámetro de tuberías (succión)	Pulg.	7/8 - 1 1/8	7/8 - 1 1/8	1 1/8 - 1 3/8	1 1/8 - 1 3/8	1 1/8 - 1 3/8	1 1/8 - 1 3/8	1 1/8 - 1 3/8	1 1/8 - 1 3/8	1 1/8 - 1 3/8	1 1/8 - 1 3/8	1 3/8 - 1 5/8	1 3/8 - 1 5/8	1 3/8 - 1 5/8	1 3/8 - 1 5/8	1 3/8 - 1 5/8	1 3/8 - 1 5/8
Diámetro de tuberías (equilibrio)	Pulg.	1/4	1/4	1/4	1/4	1/4	1/4	1/4	1/4	1/4	1/4	1/4	1/4	1/4	1/4	1/4	1/4

1) SEER / SCOP se calculan en base a los valores "n" de eficiencia estacional de refrigeración/calefacción de espacios según el REGLAMENTO (UE) n.º 2016/2281 DE LA COMISIÓN. SEER, SCOP = $(\eta + \text{corrección} \times \text{PEF})$. SEER / SCOP y $\eta_{s,c}$ / $\eta_{s,h}$ de acuerdo con los datos de prueba ErP para unidades interiores de cassette de 4 vías 90x90 tipo U2. * Disponible en verano de 2026.

VRF - Serie ECOi EX R410A

Serie ECOi EX ME2 de 2 tubos · R410A

Altas prestaciones en condiciones extremas.

Control inteligente de la recuperación del aceite para un alto rendimiento y gran comodidad.

Amplio rango de funcionamiento desde -25 °C en modo calefacción hasta +52 °C en modo refrigeración.



Unidad exterior	Potencia nominal		Datos de ErP ¹⁾		Dimensiones Al x An x Pr mm	Peso kg	PVPR €
	Frigorífica kW	Calorífica kW	SEER ²⁾ / η _{s,c}	SCOP ²⁾ / η _{s,h}			
8 HP U-8ME2E8	22,4	25,0	7,43 / 294,3%	4,79 / 188,4%	1842 x 770 x 1000	210	11.592
10 HP U-10ME2E8	28,0	31,5	6,96 / 275,4%	4,27 / 167,6%	1842 x 770 x 1000	210	12.881
12 HP U-12ME2E8	33,5	37,5	6,74 / 266,6%	4,72 / 185,8%	1842 x 1180 x 1000	270	15.309
14 HP U-14ME2E8	40,0	45,0	7,23 / 286,0%	4,28 / 168,2%	1842 x 1180 x 1000	315	18.116
16 HP U-16ME2E8	45,0	50,0	6,43 / 254,3%	4,05 / 159,0%	1842 x 1180 x 1000	315	20.279
18 HP U-18ME2E8	50,0	56,0	7,56 / 299,2%	4,29 / 168,7%	1842 x 1540 x 1000	375	23.594
20 HP U-20ME2E8	56,0	63,0	7,03 / 278,2%	4,09 / 160,4%	1842 x 1540 x 1000	375	25.590

Información sobre las tuberías

Unidad exterior	HP	8	10	12	14	16	18	20
Diámetro de tuberías (líquido)	Pulg.	3/8 - 1/2	3/8 - 1/2	1/2 / 5/8	1/2 / 5/8	1/2 / 5/8	5/8 / 3/4	5/8 / 3/4
Diámetro de tuberías (gas)	Pulg.	3/4 / 7/8	7/8 / 1	1 / 1 1/8	1 / 1 1/8	1 1/8 / 1 1/4	1 1/8 / 1 1/4	1 1/8 / 1 1/4
Diámetro de tuberías (equilibrio)	Pulg.	1/4	1/4	1/4	1/4	1/4	1/4	1/4

Información eléctrica (conexión eléctrica a unidad interior)

Unidad exterior	HP	Trifásica							
		8	10	12	14	16	18	20	
Seccionador recomendado	A	16	16	20	25	30	40	40	

1) SEER / SCOP y η_{s,c} / η_{s,h} de acuerdo con los datos de prueba ErP para unidades interiores con conducto de presión estática variable tipo F2. 2) SEER / SCOP se calculan en base a los valores "η" de eficiencia estacional de refrigeración/calefacción de espacios según el REGLAMENTO (UE) n.º 2016/2281 DE LA COMISIÓN. SEER, SCOP = η + corrección × PEf.

Serie ECOi EX ME2 de 2 tubos · R410A

Combinación de modelos de alta eficiencia de 18 a 64 HP



Unidad exterior	Potencia nominal		Dimensiones Al x An x Pr mm	Peso kg	PVPR €
	Frigorífica kW	Calorífica kW			
18 HP U-8ME2E8 + U-10ME2E8	50,0	56,0	1842 x 1600 x 1000	420	24.473
20 HP U-10ME2E8 + U-10ME2E8	56,0	63,0	1842 x 1600 x 1000	420	25.762
22 HP U-10ME2E8 + U-12ME2E8	61,5	69,0	1842 x 2010 x 1000	480	28.190
24 HP U-12ME2E8 + U-12ME2E8	68,0	76,5	1842 x 2420 x 1000	540	30.618
26 HP U-10ME2E8 + U-16ME2E8	73,0	81,5	1842 x 2010 x 1000	535	33.160
28 HP U-12ME2E8 + U-16ME2E8	78,5	87,5	1842 x 2420 x 1000	585	35.588
30 HP U-14ME2E8 + U-16ME2E8	85,0	95,0	1842 x 2420 x 1000	630	38.395
32 HP U-16ME2E8 + U-16ME2E8	90,0	100,0	1842 x 2420 x 1000	630	40.558
34 HP U-10ME2E8 + U-12ME2E8 + U-12ME2E8	96,0	108,0	1842 x 3250 x 1000	750	43.499
36 HP U-12ME2E8 + U-12ME2E8 + U-12ME2E8	101,0	113,0	1842 x 3660 x 1000	810	45.927
38 HP U-10ME2E8 + U-12ME2E8 + U-16ME2E8	107,0	119,0	1842 x 3250 x 1000	795	48.469
40 HP U-12ME2E8 + U-12ME2E8 + U-16ME2E8	113,0	127,0	1842 x 3660 x 1000	855	50.897
42 HP U-10ME2E8 + U-16ME2E8 + U-16ME2E8	118,0	132,0	1842 x 3250 x 1000	840	53.439
44 HP U-12ME2E8 + U-16ME2E8 + U-16ME2E8	124,0	138,0	1842 x 3660 x 1000	900	55.867
46 HP U-14ME2E8 + U-16ME2E8 + U-16ME2E8	130,0	145,0	1842 x 3660 x 1000	945	58.674
48 HP U-16ME2E8 + U-16ME2E8 + U-16ME2E8	135,0	150,0	1842 x 3660 x 1000	945	60.837
50 HP U-10ME2E8 + U-12ME2E8 + U-12ME2E8 + U-16ME2E8	140,0	155,0	1842 x 4490 x 1000	1065	63.778
52 HP U-12ME2E8 + U-12ME2E8 + U-12ME2E8 + U-16ME2E8	145,0	160,0	1842 x 4900 x 1000	1125	66.206
54 HP U-10ME2E8 + U-12ME2E8 + U-16ME2E8 + U-16ME2E8	151,0	169,0	1842 x 4490 x 1000	1110	68.748
56 HP U-12ME2E8 + U-12ME2E8 + U-16ME2E8 + U-16ME2E8	156,0	175,0	1842 x 4900 x 1000	1170	71.176
58 HP U-10ME2E8 + U-16ME2E8 + U-16ME2E8 + U-16ME2E8	162,0	182,0	1842 x 4490 x 1000	1155	73.718
60 HP U-12ME2E8 + U-16ME2E8 + U-16ME2E8 + U-16ME2E8	168,0	189,0	1842 x 4900 x 1000	1215	76.146
62 HP U-14ME2E8 + U-16ME2E8 + U-16ME2E8 + U-16ME2E8	174,0	195,0	1842 x 4900 x 1000	1260	78.953
64 HP U-16ME2E8 + U-16ME2E8 + U-16ME2E8 + U-16ME2E8	180,0	201,0	1842 x 4900 x 1000	1260	81.116

Información sobre las tuberías

Unidad exterior	HP	18	20	22	24	26	28	30	32	34	36	38	40
Diámetro de tuberías (líquido)	Pulg.	5/8 / 3/4	5/8 / 3/4	5/8 / 3/4	5/8 / 3/4	3/4 / 7/8	3/4 / 7/8	3/4 / 7/8	3/4 / 7/8	3/4 / 7/8	3/4 / 7/8	3/4 / 7/8	3/4 / 7/8
Diámetro de tuberías (gas)	Pulg.	1 1/8 / 1 1/4	1 1/8 / 1 1/4	1 1/8 / 1 1/4	1 1/8 / 1 1/4	1 1/4 / 1 1/2	1 1/4 / 1 1/2	1 1/4 / 1 1/2	1 1/4 / 1 1/2	1 1/4 / 1 1/2	1 1/2 / 1 5/8	1 1/2 / 1 5/8	1 1/2 / 1 5/8
Diámetro de tuberías (equilibrio)	Pulg.	1/4	1/4	1/4	1/4	1/4	1/4	1/4	1/4	1/4	1/4	1/4	1/4

Unidad exterior	HP	42	44	46	48	50	52	54	56	58	60	62	64
Diámetro de tuberías (líquido)	Pulg.	3/4 / 7/8	3/4 / 7/8	3/4 / 7/8	3/4 / 7/8	3/4 / 7/8	3/4 / 7/8	3/4 / 7/8	3/4 / 7/8	3/4 / 7/8	3/4 / 7/8	3/4 / 7/8	3/4 / 7/8
Diámetro de tuberías (gas)	Pulg.	1 1/2 / 1 5/8	1 1/2 / 1 5/8	1 1/2 / 1 5/8	1 1/2 / 1 5/8	1 1/2 / 1 5/8	1 1/2 / 1 5/8	1 1/2 / 1 5/8	1 1/2 / 1 5/8	1 1/2 / 1 5/8	1 1/2 / 1 5/8	1 5/8 / 1 3/4	1 5/8 / 1 3/4
Diámetro de tuberías (equilibrio)	Pulg.	1/4	1/4	1/4	1/4	1/4	1/4	1/4	1/4	1/4	1/4	1/4	1/4

VRF - Serie ECOi EX R410A

Serie ECOi EX ME2 de 2 tubos · R410A

Combinaciones de modelos de dimensiones reducidas de 22 a 80 HP



Unidad exterior	Potencia nominal		SEER ¹⁾	SCOP ¹⁾	Dimensiones Al x An x Pr mm	Peso kg	PVPR €	
	Frigorífica kW	Calorífica kW						
22 HP	U-10ME2E8+U-12ME2E8	61,5	69,0	6,90	4,53	1842x2010x1000	480	28.190
24 HP	U-12ME2E8+U-12ME2E8	68,0	76,5	6,86	4,78	1842x2420x1000	540	30.618
26 HP	U-10ME2E8+U-16ME2E8	73,0	81,5	6,62	4,16	1842x2010x1000	525	33.160
28 HP	U-12ME2E8+U-16ME2E8	78,5	87,5	6,60	4,29	1842x2420x1000	585	35.588
30 HP	U-14ME2E8+U-16ME2E8	85,0	95,0	6,88	4,13	1842x2420x1000	630	38.395
32 HP	U-16ME2E8+U-16ME2E8	90,0	100,0	6,55	4,09	1842x2420x1000	630	40.558
34 HP	U-14ME2E8+U-20ME2E8	96,0	108,0	7,21	4,14	1842x2780x1000	690	43.706
36 HP	U-16ME2E8+U-20ME2E8	101,0	113,0	6,86	4,06	1842x2780x1000	690	45.869
38 HP	U-18ME2E8+U-20ME2E8	107,0	119,0	7,32	4,14	1842x3140x1000	750	49.184
40 HP	U-20ME2E8+U-20ME2E8	113,0	127,0	7,16	4,13	1842x3140x1000	750	51.180
42 HP	U-10ME2E8+U-16ME2E8+U-16ME2E8	118,0	132,0	6,57	4,11	1842x3250x1000	840	53.439
44 HP	U-12ME2E8+U-16ME2E8+U-16ME2E8	124,0	138,0	6,60	4,21	1842x3660x1000	900	55.867
46 HP	U-14ME2E8+U-16ME2E8+U-16ME2E8	130,0	145,0	6,70	4,12	1842x3660x1000	945	58.674
48 HP	U-16ME2E8+U-16ME2E8+U-16ME2E8	135,0	150,0	6,55	4,09	1842x3660x1000	945	60.837
50 HP	U-14ME2E8+U-16ME2E8+U-20ME2E8	140,0	155,0	6,96	4,08	1842x4020x1000	1005	63.985
52 HP	U-16ME2E8+U-16ME2E8+U-20ME2E8	145,0	160,0	6,72	4,05	1842x4020x1000	1005	66.148
54 HP	U-14ME2E8+U-20ME2E8+U-20ME2E8	151,0	169,0	7,16	4,13	1842x4380x1000	1065	69.296
56 HP	U-16ME2E8+U-20ME2E8+U-20ME2E8	156,0	175,0	6,92	4,07	1842x4380x1000	1065	71.459
58 HP	U-18ME2E8+U-20ME2E8+U-20ME2E8	162,0	182,0	7,30	4,13	1842x4740x1000	1125	74.774
60 HP	U-20ME2E8+U-20ME2E8+U-20ME2E8	168,0	189,0	7,16	4,13	1842x4740x1000	1125	76.770
62 HP	U-14ME2E8+U-16ME2E8+U-16ME2E8+U-16ME2E8	174,0	195,0	6,68	4,11	1842x4900x1000	1260	78.953
64 HP	U-16ME2E8+U-16ME2E8+U-16ME2E8+U-16ME2E8	180,0	201,0	6,55	4,09	1842x4900x1000	1260	81.116
66 HP	U-10ME2E8+U-16ME2E8+U-20ME2E8+U-20ME2E8	185,0	207,0	6,92	4,11	1842x5210x1000	1275	84.340
68 HP	U-12ME2E8+U-16ME2E8+U-20ME2E8+U-20ME2E8	190,0	213,0	6,91	4,17	1842x5620x1000	1335	86.768
70 HP	U-10ME2E8+U-20ME2E8+U-20ME2E8+U-20ME2E8	196,0	219,0	7,09	4,13	1842x5570x1000	1335	89.651
72 HP	U-16ME2E8+U-16ME2E8+U-20ME2E8+U-20ME2E8	202,0	226,0	6,86	4,06	1842x5620x1000	1380	91.738
74 HP	U-16ME2E8+U-18ME2E8+U-20ME2E8+U-20ME2E8	208,0	233,0	7,03	4,12	1842x5980x1000	1440	95.053
76 HP	U-16ME2E8+U-20ME2E8+U-20ME2E8+U-20ME2E8	213,0	239,0	7,01	4,07	1842x5980x1000	1440	97.049
78 HP	U-18ME2E8+U-20ME2E8+U-20ME2E8+U-20ME2E8	219,0	245,0	7,18	4,13	1842x6340x1000	1500	100.364
80 HP	U-20ME2E8+U-20ME2E8+U-20ME2E8+U-20ME2E8	224,0	252,0	7,16	4,13	1842x6340x1000	1500	102.360

Información sobre las tuberías

Unidad exterior	HP	22	24	26	28	30	32	34	36	38	40	42	44	46	48	50
Diámetro de tuberías (líquido)	Pulg.	5/8/3/4	5/8/3/4	3/4/7/8	3/4/7/8	3/4/7/8	3/4/7/8	3/4/7/8	3/4/7/8	3/4/7/8	3/4/7/8	3/4/7/8	3/4/7/8	3/4/7/8	3/4/7/8	3/4/7/8
Diámetro de tuberías (gas)	Pulg.	1 1/8/1 1/4	1 1/8/1 1/4	1 1/4/1 1/2	1 1/4/1 1/2	1 1/4/1 1/2	1 1/4/1 1/2	1 1/4/1 1/2	1 1/2/1 5/8	1 1/2/1 5/8	1 1/2/1 5/8	1 1/2/1 5/8	1 1/2/1 5/8	1 1/2/1 5/8	1 1/2/1 5/8	1 1/2/1 5/8
Diámetro de tuberías (equilibrio)	Pulg.	1/4	1/4	1/4	1/4	1/4	1/4	1/4	1/4	1/4	1/4	1/4	1/4	1/4	1/4	1/4

Unidad exterior	HP	52	54	56	58	60	62	64	66	68	70	72	74	76	78	80
Diámetro de tuberías (líquido)	Pulg.	3/4/7/8	3/4/7/8	3/4/7/8	3/4/7/8	3/4/7/8	3/4/7/8	3/4/7/8	3/4/7/8	7/8/1	7/8/1	7/8/1	7/8/1	7/8/1	7/8/1	7/8/1
Diámetro de tuberías (gas)	Pulg.	1 1/2/1 5/8	1 1/2/1 5/8	1 1/2/1 5/8	1 1/2/1 5/8	1 1/2/1 5/8	1 5/8/1 3/4	1 5/8/1 3/4	1 5/8/1 3/4	1 5/8/1 3/4	1 5/8/1 3/4	1 3/4/2	1 3/4/2	1 3/4/2	1 3/4/2	1 3/4/2
Diámetro de tuberías (equilibrio)	Pulg.	1/4	1/4	1/4	1/4	1/4	1/4	1/4	1/4	1/4	1/4	1/4	1/4	1/4	1/4	1/4

1) SEER / SCOP se calculan en base a los valores "η" de eficiencia estacional de refrigeración/calefacción de espacios según el REGLAMENTO (UE) n.º 2016/2281 DE LA COMISIÓN. SEER, SCOP = η + corrección × PEF.

ECOi EX de 2 tubos con intercambiador de calor de agua para producción de agua fría y caliente

Modularidad flexible desde 25 kW.

Temperatura máxima de salida del agua caliente: 45 °C.

Temperatura mínima de salida del agua fría: 5 °C.



Hydrokit	Unidad exterior		Potencia nominal	Clase de eficiencia energética a 35 °C ¹⁾	η _{s,h} (LOT21) ²⁾	Dimensiones / Peso (con bomba) Al x An x Pr mm / kg	Unidad exterior		PVPR Exterior				
	Con bomba de agua clase A	Sin bomba					Dimensiones / Peso Al x An x Pr mm / kg	PVPR					
1f	25 kW	PAW-250WP5G1	PAW-250W5G1	25,0	28,0	A++	152,00%	1000x575x1110 / 135 (140)	U-10ME2E8	1842x770x1000 / 210	12.961	11.827	12.881
	50 kW	PAW-500WP5G1	PAW-500W5G1	50,0	56,0	A++	152,00%	1000x575x1110 / 155 (165)	U-20ME2E8	1842x1540x1000 / 375	15.001	13.639	25.590

Información sobre las tuberías

Unidad exterior	kW	25	50
Diámetro de tuberías (líquido - gas)	Pulg.	3/8 - 7/8	5/8 - 1 1/8
Desnivel de altura (int./ext.)	m	50 (UE arriba) / 35 (UE debajo)	50 (UE arriba) / 35 (UE debajo)
Longitud precargada de la tubería	m	0 <	0 <
Cantidad de gas adicional	g/m	Consultar el manual	Consultar el manual

Información eléctrica (conexión eléctrica a unidad interior)

Unidad exterior	kW	Trifásica	
		25	50
Seccionador recomendado	A	16	16

1) Nivel de eficiencia energética de la unidad: escala de A+++ a D. 2) Eficiencia energética estacional de refrigeración/calefacción de espacios según el REGLAMENTO DELAGADO (UE) n.º 813/2013 DE LA COMISIÓN.

VRF - Serie ECOi EX R410A

Serie ECOi EX MF3 de 3 tubos · R410A

Funcionamiento simultáneo en modo calefacción y refrigeración con recuperación de calor.

Cajas de recuperación de calor con una altura reducida de tan solo 200 mm.

Amplio rango de funcionamiento desde -20 °C en modo calefacción hasta +52 °C en modo refrigeración.



Unidad exterior	Potencia nominal		Datos de ErP ¹⁾		Dimensiones Al x An x Pr mm	Peso kg	PVPR €
	Frigorífica kW	Calorífica kW	SEER ²⁾ / $\eta_{s,c}$	SCOP ²⁾ / $\eta_{s,h}$			
8 HP U-8MF3E8	22,4	25,0	7,02 / 277,7%	4,85 / 190,9%	1842 x 1180 x 1000	261	12.886
10 HP U-10MF3E8	28,0	31,5	7,05 / 278,9%	4,25 / 166,8%	1842 x 1180 x 1000	262	13.961
3f 12 HP U-12MF3E8	33,5	37,5	6,39 / 252,7%	4,27 / 167,8%	1842 x 1180 x 1000	286	17.364
14 HP U-14MF3E8	40,0	45,0	6,69 / 264,4%	4,13 / 162,1%	1842 x 1180 x 1000	334	20.259
16 HP U-16MF3E8	45,0	50,0	6,02 / 237,7%	3,81 / 149,3%	1842 x 1180 x 1000	334	22.493

Información sobre las tuberías						
Unidad exterior	HP	8	10	12	14	16
Diámetro de tuberías (líquido)	Pulg.	3/8 / 1/2	3/8 / 1/2	1/2 / 5/8	1/2 / 5/8	1/2 / 5/8
Diámetro de tuberías (descarga)	Pulg.	5/8 / 3/4	3/4 / 7/8	3/4 / 7/8	7/8 / 1	7/8 / 1
Diámetro de tuberías (succión)	Pulg.	3/4 / 7/8	7/8 / 1	1 / 1 1/8	1 / 1 1/8	1 1/8 / 1 1/4
Diámetro de tuberías (equilibrio)	Pulg.	1/4	1/4	1/4	1/4	1/4

Información eléctrica (conexión eléctrica a unidad interior)						
Unidad exterior	HP	Trifásica				
		8	10	12	14	16
Seccionador recomendado	A	16	20	25	40	30

1) SEER / SCOP y $\eta_{s,c}$ / $\eta_{s,h}$ de acuerdo con los datos de prueba ErP para unidades interiores con conducto de presión estática variable tipo F2. 2) SEER / SCOP se calculan en base a los valores "η" de eficiencia estacional de refrigeración/calefacción de espacios según el REGLAMENTO (UE) n.º 2016/2281 DE LA COMISIÓN. SEER, SCOP = $\eta + \text{corrección} \times \text{PEF}$.

Serie ECOi EX MF3 de 3 tubos · R410A

Combinaciones de 18 a 48 HP



Unidad exterior	Potencia nominal		Dimensiones Al x An x Pr mm	Peso kg	PVPR €
	Frigorífica kW	Calorífica kW			
18 HP U-8MF3E8 + U-10MF3E8	50,0	56,0	1842 x 2360 (+60) x 1000	523	26.847
20 HP U-8MF3E8 + U-12MF3E8	56,0	63,0	1842 x 2360 (+60) x 1000	547	30.250
22 HP U-10MF3E8 + U-12MF3E8	61,5	69,0	1842 x 2360 (+60) x 1000	548	31.325
24 HP U-12MF3E8 + U-12MF3E8	68,0	76,5	1842 x 2360 (+60) x 1000	574	34.728
26 HP U-10MF3E8 + U-16MF3E8	73,0	81,5	1842 x 2360 (+60) x 1000	596	36.454
28 HP U-12MF3E8 + U-16MF3E8	78,5	87,5	1842 x 2360 (+60) x 1000	620	39.857
30 HP U-14MF3E8 + U-16MF3E8	85,0	95,0	1842 x 2360 (+60) x 1000	668	42.752
3f 32 HP U-16MF3E8 + U-16MF3E8	90,0	100,0	1842 x 2360 (+60) x 1000	668	44.986
34 HP U-8MF3E8 + U-10MF3E8 + U-16MF3E8	96,0	108,0	1842 x 3540 (+120) x 1000	857	49.340
36 HP U-8MF3E8 + U-12MF3E8 + U-16MF3E8	101,0	113,0	1842 x 3540 (+120) x 1000	881	52.743
38 HP U-10MF3E8 + U-12MF3E8 + U-16MF3E8	107,0	119,0	1842 x 3540 (+120) x 1000	882	53.818
40 HP U-8MF3E8 + U-16MF3E8 + U-16MF3E8	113,0	127,0	1842 x 3540 (+120) x 1000	929	57.872
42 HP U-10MF3E8 + U-16MF3E8 + U-16MF3E8	118,0	132,0	1842 x 3540 (+120) x 1000	930	58.947
44 HP U-12MF3E8 + U-16MF3E8 + U-16MF3E8	124,0	138,0	1842 x 3540 (+120) x 1000	954	62.350
46 HP U-14MF3E8 + U-16MF3E8 + U-16MF3E8	130,0	145,0	1842 x 3540 (+120) x 1000	1002	65.245
48 HP U-16MF3E8 + U-16MF3E8 + U-16MF3E8	135,0	150,0	1842 x 3540 (+120) x 1000	1002	67.479

Información sobre las tuberías									
Unidad exterior	HP	18	20	22	24	26	28	30	32
Diámetro de tuberías (líquido)	Pulg.	5/8 / 3/4	5/8 / 3/4	5/8 / 3/4	5/8 / 3/4	3/4 / 7/8	3/4 / 7/8	3/4 / 7/8	3/4 / 7/8
Diámetro de tuberías (descarga)	Pulg.	7/8 / 1	7/8 / 1	1 / 1 1/8	1 / 1 1/8	1 / 1 1/8	1 1/8 / 1 1/4	1 1/8 / 1 1/4	1 1/8 / 1 1/4
Diámetro de tuberías (succión)	Pulg.	1 1/8 / 1 1/4	1 1/8 / 1 1/4	1 1/8 / 1 1/4	1 1/8 / 1 1/4	1 1/4 / 1 1/2	1 1/4 / 1 1/2	1 1/4 / 1 1/2	1 1/4 / 1 1/2
Diámetro de tuberías (equilibrio)	Pulg.	1/4	1/4	1/4	1/4	1/4	1/4	1/4	1/4

Unidad exterior	HP	34	36	38	40	42	44	46	48
Diámetro de tuberías (líquido)	Pulg.	3/4 / 7/8	3/4 / 7/8	3/4 / 7/8	3/4 / 7/8	3/4 / 7/8	3/4 / 7/8	3/4 / 7/8	3/4 / 7/8
Diámetro de tuberías (descarga)	Pulg.	1 1/8 / 1 1/4	1 1/8 / 1 1/4	1 1/4 / 1 1/2	1 1/4 / 1 1/2	1 1/4 / 1 1/2	1 1/4 / 1 1/2	1 1/4 / 1 1/2	1 1/4 / 1 1/2
Diámetro de tuberías (succión)	Pulg.	1 1/4 / 1 1/2	1 1/2 / 1 5/8	1 1/2 / 1 5/8	1 1/2 / 1 5/8	1 1/2 / 1 5/8	1 1/2 / 1 5/8	1 1/2 / 1 5/8	1 1/2 / 1 5/8
Diámetro de tuberías (equilibrio)	Pulg.	1/4	1/4	1/4	1/4	1/4	1/4	1/4	1/4

Sistemas VRF: unidades interiores

Cassette de 4 vías 90x90 tipo U2 · R32 / R410A

nanoe™ X (Generador Mark 3).

Funciones avanzadas Econavi disponibles (opcional).

Panel (Al x An x Pr/peso neto): 33,5 x 950 x 950 mm / 5 kg.

Panel estándar.
Blanco (RAL9003): CZ-KPU3
Negro grafito (RAL9011): CZ-KPU3B

Panel Econavi.
Blanco (RAL9003): CZ-KPU3A



Unidad interior	Potencia nominal		Dimensiones Al x An x Pr mm	Peso kg	PVPR €
	Frigorífica kW	Calorífica kW			
2,2 kW S-22MU2E5C	2,2	2,5	256 x 840 x 840	20	1.459
2,8 kW S-28MU2E5C	2,8	3,2	256 x 840 x 840	20	1.471
3,6 kW S-36MU2E5C	3,6	4,2	256 x 840 x 840	20	1.480
4,5 kW S-45MU2E5C	4,5	5,0	256 x 840 x 840	20	1.698
5,6 kW S-56MU2E5C	5,6	6,3	256 x 840 x 840	20	1.732
1f 6,0 kW S-60MU2E5C	6,0	7,1	256 x 840 x 840	20	1.844
7,3 kW S-73MU2E5C	7,3	8,0	256 x 840 x 840	20	1.921
9,0 kW S-90MU2E5C	9,0	10,0	256 x 840 x 840	20	2.155
11,2 kW S-112MU2E5C	11,2	14,0	319 x 840 x 840	25	2.547
14,0 kW S-140MU2E5C	14,0	16,0	319 x 840 x 840	25	2.833
16,0 kW S-160MU2E5C	16,0	18,0	319 x 840 x 840	25	3.054

Información sobre las tuberías

Unidad interior R32	kW	2,2	2,8	3,6	4,5	5,6	6,0	7,3	9,0	11,2	14,0	16,0
Diámetro de tuberías (líquido - gas)	Pulg.	¼ - ½	¼ - ½	¼ - ½	¼ - ½	¼ - ½	¼ - ½	¼ - ½	¼ - ½	¾ - 5/8	¾ - 5/8	¾ - 5/8
Unidad interior R410A	kW	2,2	2,8	3,6	4,5	5,6	6,0	7,3	9,0	11,2	14,0	16,0
Diámetro de tuberías (líquido - gas)	Pulg.	¼ - ½	¼ - ½	¼ - ½	¼ - ½	¼ - ½	¾ - 5/8 ¹⁾	¾ - 5/8 ¹⁾	¾ - 5/8 ¹⁾	¾ - 5/8	¾ - 5/8	¾ - 5/8

1) Cuando el diámetro de la tubería sea de (líquido) Ø1/4 (6,35) - (gas) Ø1/2 (12,70), debe conectarse el tubo de líquido del zócalo (Ø1/4 (6,35) - Ø3/8 (9,52)) a la unidad interior del lado del líquido y el tubo de gas del zócalo (Ø1/2 (12,70) - Ø5/8 (15,88)) a la unidad interior del lado del gas.

Cassette de 4 vías 60x60 tipo Y3 · R32 / R410A

nanoe™ X (Generador Mark 3).

Panel totalmente plano y elegante.

Panel (Al x An x Pr/peso neto): 30 x 625 x 625 mm / 2,8 kg.

Panels.
Blanco (RAL9003): CZ-KPY4W
Negro grafito (RAL9011): CZ-KPY4B



Unidad interior	Potencia nominal		Dimensiones Al x An x Pr mm	Peso kg	PVPR €
	Frigorífica kW	Calorífica kW			
1,5 kW S-15MY3EB	1,5	1,7	243 x 575 x 575	15	1.371
2,2 kW S-22MY3EB	2,2	2,5	243 x 575 x 575	15	1.414
2,8 kW S-28MY3EB	2,8	3,2	243 x 575 x 575	15	1.433
3,6 kW S-36MY3EB	3,6	4,2	243 x 575 x 575	15	1.488
4,5 kW S-45MY3EB	4,5	5,0	243 x 575 x 575	15	1.624
5,6 kW S-56MY3EB	5,6	6,3	243 x 575 x 575	15	1.843

Información sobre las tuberías

Unidad interior	kW	1,5	2,2	2,8	3,6	4,5	5,6
Diámetro de tuberías (líquido - gas)	Pulg.	¼ - ½	¼ - ½	¼ - ½	¼ - ½	¼ - ½	¼ - ½

Paneles blanco y negro grafito disponibles para el cassette de 4 vías 90x90 que ofrecen opciones versátiles para aplicaciones comerciales.



Panel estándar,
blanco (RAL9003).

CZ-KPU3



Panel estándar,
negro grafito (RAL9011).

CZ-KPU3B



Panel,
blanco (RAL9003).

CZ-KPY4W



Panel,
negro grafito (RAL9011).

CZ-KPY4B

Panel Econavi,
blanco (RAL9003).

CZ-KPU3A

Sistemas VRF: unidades interiores

Cassette de 2 vías tipo L1 · R410A

Mantenimiento fácil y simple.

Control plano automático en función del modo de funcionamiento.

Panel (Al x An x Pr/peso neto): 8 x 1060 x 680 mm / 8 kg.



Panel para los modelos de S-22 a S-56.
CZ-02KPL2
Panel para modelo.
CZ-03KPL2

Unidad interior	Potencia nominal		Dimensiones	Peso	PVPR		
	Frigorífica kW	Calorífica kW					
1f	2,2 kW	S-22ML1E5	2,2	2,5	350 x 840 x 600	26	1.866
	2,8 kW	S-28ML1E5	2,8	3,2	350 x 840 x 600	26	1.904
	3,6 kW	S-36ML1E5	3,6	4,2	350 x 840 x 600	26	1.934
	4,5 kW	S-45ML1E5	4,5	5,0	350 x 840 x 600	26	2.103
	5,6 kW	S-56ML1E5	5,6	6,3	350 x 840 x 600	26	2.175
	7,3 kW	S-73ML1E5	7,3	8,0	350 x 1140 x 600	26	2.327

Información sobre las tuberías

Unidad interior	kW	2,2	2,8	3,6	4,5	5,6	7,3
Diámetro de tuberías (líquido - gas)	Pulg.	¼ - ½	¼ - ½	¼ - ½	¼ - ½	¼ - ½	¾ - 5/8

Cassette de 1 vía tipo D1 · R410A

Adecuada para techos normales y elevados.

Fácil instalación y mantenimiento.

Panel (Al x An x Pr/peso neto): 20 x 1230 x 800 mm / 7,5 kg.

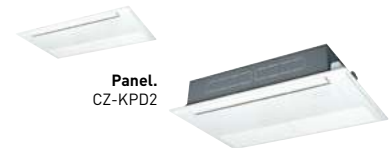

Panel.
CZ-KPD2

Unidad interior	Potencia nominal		Dimensiones	Peso	PVPR		
	Frigorífica kW	Calorífica kW					
1f	2,8 kW	S-28MD1E5	2,8	3,2	200 x 1000 x 710	23,5	1.707
	3,6 kW	S-36MD1E5	3,6	4,2	200 x 1000 x 710	23,5	1.771
	4,5 kW	S-45MD1E5	4,5	5,0	200 x 1000 x 710	23,5	1.868
	5,6 kW	S-56MD1E5	5,6	6,3	200 x 1000 x 710	23,5	1.922
	7,3 kW	S-73MD1E5	7,3	8,0	200 x 1000 x 710	24,5	2.067

Información sobre las tuberías

Unidad interior	kW	2,8	3,6	4,5	5,6	7,3
Diámetro de tuberías (líquido - gas)	Pulg.	¼ - ½	¼ - ½	¼ - ½	¼ - ½	¾ - 5/8

El equilibrio de la naturaleza en la calidad del aire interior. Todas las unidades interiores aire-aire R32 están equipadas con nanoe™ X (Generador Mark 3) para mejorar la calidad del aire interior.

La tecnología generador nanoe X Mark 3 produce la mayor cantidad de radicales hidroxilo en la historia de nanoe™, lo que supone 100 veces más que la tecnología nanoe™ tradicional. Esta mayor concentración aumenta el poder de limpieza de nanoe™, ofreciendo un rendimiento superior.

nanoe™



Cassette de 4 vías 60x60
tipo Y3



Cassette de 4 vías 90x90
tipo U2



Conducto adaptable de presión
estática variable tipo F3



Conducto de perfil reducido y
presión estática variable tipo M2

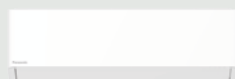

Split tipo K3



Consola de suelo tipo P2
Consola de suelo oculta tipo R2

La inhibición
bacteriófaga
alcanza un
99 % en 4 horas
en salas de
139 m² ¹⁾

1) [Organización de la prueba] SGS Inc. [Objeto del ensayo] Virus adherente (bacteriófago) [Volumen de la prueba] 139 m² [Resultado de la prueba] Reducción de un 99 % en 4 horas [Tipo de dispositivo] generador nanoe X Mark 3, unidad interior: cassette de 4 vías.

Sistemas VRF: unidades interiores

Conducto adaptable de presión estática variable tipo F3 · R32 / R410A

nanoe™ X (Generador Mark 3).

Dos posibilidades de instalación (montaje en horizontal/vertical) con elevada presión estática externa de 150 Pa máximo.



Unidad interior	Potencia nominal		Presión estática externa Pa	Dimensiones Al x An x Pr mm	Peso kg	PVPR €
	Frigorífica kW	Calorífica kW				
1f 1,5 kW S-15MF3E5D	1,5	1,7	30(10-150)	250 x 800 x x 730	26	1.726
2,2 kW S-22MF3E5D	2,2	2,5	30(10-150)	250 x 800 x x 730	26	1.841
2,8 kW S-28MF3E5D	2,8	3,2	30(10-150)	250 x 800 x x 730	26	1.863
3,6 kW S-36MF3E5D	3,6	4,2	30(10-150)	250 x 800 x x 730	26	1.905
4,5 kW S-45MF3E5D	4,5	5,0	30(10-150)	250 x 800 x x 730	26	1.985
5,6 kW S-56MF3E5D	5,6	6,3	30(10-150)	250 x 800 x x 730	26	2.030
6,0 kW S-60MF3E5D	6,0	7,1	30(10-150)	250 x 1000 x x 730	31	2.066
7,3 kW S-73MF3E5D	7,3	8,0	30(10-150)	250 x 1000 x x 730	31	2.101
9,0 kW S-90MF3E5D	9,0	10,0	40(10-150)	250 x 1000 x x 730	31	2.359
11,2 kW S-112MF3E5D	11,2	12,5	50(10-150)	250 x 1400 x x 730	40	2.548
14,0 kW S-140MF3E5D	14,0	16,0	50(10-150)	250 x 1400 x x 730	40	2.729
16,0 kW S-160MF3E5D	16,0	18,0	50(10-150)	250 x 1400 x x 730	40	2.925

Información sobre las tuberías

Unidad interior R32	kW	1,5	2,2	2,8	3,6	4,5	5,6	6,0	7,3	9,0	11,2	14,0	16,0
Diámetro de tuberías (líquido - gas)	Pulg.	¼ - ½	¼ - ½	¼ - ½	¼ - ½	¼ - ½	¼ - ½	¼ - ½	¼ - ½	¼ - ½	¾ - 5/8	¾ - 5/8	¾ - 5/8
Unidad interior R410A	kW	1,5	2,2	2,8	3,6	4,5	5,6	6,0	7,3	9,0	11,2	14,0	16,0
Diámetro de tuberías (líquido - gas)	Pulg.	¼ - ½	¼ - ½	¼ - ½	¼ - ½	¼ - ½	¼ - ½	¾ - 5/8	¾ - 5/8	¾ - 5/8	¾ - 5/8	¾ - 5/8	¾ - 5/8

Conducto de perfil reducido y presión estática variable tipo M2 · R32 / R410A

nanoe™ X (Generador Mark 3).

Perfil ultradelgado: 200 mm para todas las capacidades.

Ideal para aplicación en hoteles con falsos techos muy estrechos.



Unidad interior	Potencia nominal		Presión estática externa Pa	Dimensiones Al x An x Pr mm	Peso kg	PVPR €
	Frigorífica kW	Calorífica kW				
1f 1,0 kW S-10MM2EB	1,0	1,3	10(30)	200 x 700 x 450	17	1.337
1,5 kW S-15MM2EB	1,5	1,7	10(30)	200 x 700 x 450	17	1.363
2,2 kW S-22MM2EB	2,2	2,5	10(30)	200 x 700 x 450	17	1.399
2,8 kW S-28MM2EB	2,8	3,2	15(30)	200 x 700 x 450	17	1.463
3,6 kW S-36MM2EB	3,6	4,2	15(40)	200 x 700 x 450	17	1.521
4,5 kW S-45MM2EB	4,5	5,0	15(40)	200 x 900 x 450	19	1.607
5,6 kW S-56MM2EB	5,6	6,3	15(40)	200 x 900 x 450	19	1.677

Información sobre las tuberías

Unidad interior	kW	1,0	1,5	2,2	2,8	3,6	4,5	5,6
Diámetro de tuberías (líquido - gas)	Pulg.	¼ - ½	¼ - ½	¼ - ½	¼ - ½	¼ - ½	¼ - ½	¼ - ½

Conducto de alta presión estática tipo E2 · R410A

Conducto de alta presión y función de conducto de aire exterior 100 %.

Completa flexibilidad para diseñar la red de conductos.



* Válvulas RAP opcionales obligatorias.

Unidad interior	Función de conducto de aire exterior 100 %			Conducto de alta presión			Dimensiones Al x An x Pr mm	Peso kg	PVPR €
	Potencia nominal Frigorífica kW	Calorífica kW	Presión estática externa Pa	Potencia nominal Frigorífica kW	Calorífica kW	Presión estática externa Pa			
1f 22,4 kW S-224ME2E5	22,4	21,2	200	22,4	25,0	140(60 - 270) ¹⁾	479 x 1453 x 1205	102	4.945
28,0 kW S-280ME2E5	28,0	26,5	200	28,0	31,5	140(72 - 270) ¹⁾	479 x 1453 x 1205	106	5.539

Información sobre las tuberías

Unidad interior	kW	1,5	2,2
Diámetro de tuberías (líquido - gas)	Pulg.	¾ - 3/4	¾ - 7/8

Condiciones nominales para función de conducto de aire exterior 100 %: temperatura del aire exterior (refrigeración) 33 °C TS / 28 °C TH. Temperatura del aire exterior (calefacción) 0 °C TS / -2,9 °C TH.
1) Disponible para seleccionar ajustes en la configuración inicial. * No incluye filtro.

Sistemas VRF: unidades interiores

Split tipo K3 · R32 / R410A

nanoe™ X (Generador Mark 3).

Diseño moderno y liso con un elegante acabado blanco mate.

Mayor facilidad de mantenimiento del ventilador.



Unidad interior	Potencia nominal		Dimensiones Al x An x Pr mm	Peso kg	PVPR €	
	Frigorífica kW	Calorífica kW				
1f	1,5 kW S-15MK3E	1,5	1,7	295 x 890 x 244	12	1.036
	2,2 kW S-22MK3E	2,2	2,5	295 x 890 x 244	12	1.048
	2,8 kW S-28MK3E	2,8	3,2	295 x 890 x 244	12	1.074
	3,6 kW S-36MK3E	3,6	4,2	295 x 890 x 244	12	1.085
	4,5 kW S-45MK3E	4,5	5,0	295 x 890 x 244	12	1.229
	5,6 kW S-56MK3E	5,6	6,3	295 x 1060 x 249	14	1.284
	7,3 kW S-73MK3E	7,3	8,0	295 x 1060 x 249	14	1.463
	10,6 kW S-106MK3E	10,6	10,6	295 x 1060 x 249	14	1.662

Información sobre las tuberías

Unidad interior	kW	1,5	2,2	2,8	3,6	4,5	5,6	7,3	10,6
Diámetro de tuberías (líquido - gas)	Pulg.	¼ - ½	¼ - ½	¼ - ½	¼ - ½	¼ - ½	¼ - ½	¾ - 5/8 ¹⁾	¾ - 5/8

1) Cuando el diámetro de la tubería sea de (líquido) Ø1/4 (6,35) - (gas) Ø1/2 (12,70), debe conectarse el tubo de líquido del zócalo (Ø1/4 (6,35) - Ø3/8 (9,52)) a la unidad interior del lado del líquido y el tubo de gas del zócalo (Ø1/2 (12,70) - Ø5/8 (15,88)) a la unidad interior del lado del gas.

Consola de techo tipo T2 · R410A

Distribución del aire grande y amplia, idónea para salas grandes.

La altura de todas las unidades es de solo 235 mm.

El caudal de aire horizontal máximo es de 9,5 m.



Unidad interior	Potencia nominal		Dimensiones Al x An x Pr mm	Peso kg	PVPR €	
	Frigorífica kW	Calorífica kW				
1f	3,6 kW S-36MT2E5A	3,6	4,2	235 x 960 x 690	27	1.909
	4,5 kW S-45MT2E5A	4,5	5,0	235 x 960 x 690	27	2.033
	5,6 kW S-56MT2E5A	5,6	6,3	235 x 960 x 690	27	2.113
	7,3 kW S-73MT2E5A	7,3	8,0	235 x 1275 x 690	33	2.192
	10,6 kW S-106MT2E5A	10,6	11,4	235 x 1590 x 690	40	2.670
	14,0 kW S-140MT2E5A	14,0	16,0	235 x 1590 x 690	40	3.196

Información sobre las tuberías

Unidad interior	kW	3,6	4,5	5,6	7,3	10,6	14,0
Diámetro de tuberías (líquido - gas)	Pulg.	¼ - ½	¼ - ½	¼ - ½	¾ - 5/8	¾ - 5/8	¾ - 5/8

Amplia gama R32 para satisfacer cualquier requisito del proyecto.

- Todas las unidades compatibles interiores aire-aire están equipadas con nanoe™ X para mejorar la calidad del aire interior
- Una gama de ventilaciones que incluye ventiladores de recuperación de energía y kits de conexión UTA.
- Una amplia variedad de opciones de conectividad (incluyendo soluciones independientes, centralizadas y con supervisión remota) con integración de BMS para lograr un funcionamiento impecable



Sistemas VRF: unidades interiores

Consola de suelo tipo G1 · R410A

nanoe™ X (Generador Mark 1).

Diseño moderno con poca profundidad.

Función de autolimpieza disponible.



nanoeX

Unidad interior	Potencia nominal		Dimensiones Al x An x Pr mm	Peso kg	PVPR €		
	Frigorífica kW	Calorífica kW					
1f	2,2 kW	S-22MG1E5N	2,2	2,5	600 x 750 x 207	14	1.844
	2,8 kW	S-28MG1E5N	2,8	3,2	600 x 750 x 207	14	1.900
	3,6 kW	S-36MG1E5N	3,6	4,2	600 x 750 x 207	14	1.957
	4,5 kW	S-45MG1E5N	4,5	5,0	600 x 750 x 207	14	2.012
	5,6 kW	S-56MG1E5N	5,6	6,3	600 x 750 x 207	14	2.181

Información sobre las tuberías

Unidad interior	kW	2,2	2,8	3,6	4,5	5,6
Diámetro de tuberías (líquido - gas)	Pulg.	¼ - ½	¼ - ½	¼ - ½	¼ - ½	¼ - ½

NUEVA Consola de suelo tipo P2 · R32 / R410A

nanoe™ X (Generador Mark 3).

De fácil instalación.

Manejo efectivo del perímetro.



Unidad interior	Potencia nominal		Dimensiones Al x An x Pr mm	Peso kg	PVPR €		
	Frigorífica kW	Calorífica kW					
1f	2,2 kW	S-22MP2E	2,2	2,5	615 x 1060 x 210	29	1.795
	2,8 kW	S-28MP2E	2,8	3,2	615 x 1060 x 210	29	1.855
	3,6 kW	S-36MP2E	3,6	4,2	615 x 1060 x 210	29	1.880
	4,5 kW	S-45MP2E	4,5	5,0	615 x 1460 x 210	38	2.091
	5,6 kW	S-56MP2E	5,6	6,3	615 x 1460 x 210	38	2.129
	7,3 kW	S-71MP2E	7,1	8,0	615 x 1460 x 210	38	2.224

Información sobre las tuberías

Unidad interior	kW	2,2	2,8	3,6	4,5	5,6	7,3
Diámetro de tuberías (líquido - gas)	Pulg.	¼ - ½	¼ - ½	¼ - ½	¼ - ½	¼ - ½	¾ - 5/8 ¹⁾

1) Cuando el diámetro de la tubería sea de (líquido) Ø1/4 (6,35) - (gas) Ø1/2 (12,70), debe conectarse el tubo de líquido del zócalo (Ø1/4 (6,35) - Ø3/8 (9,52)) a la unidad interior del lado del líquido y el tubo de gas del zócalo (Ø1/2 (12,70) - Ø5/8 (15,88)) a la unidad interior del lado del gas.

NUEVA Consola de suelo oculta tipo R2 · R32 / R410A

nanoe™ X (Generador Mark 3).

El chasis de la unidad permite una instalación discreta.

Solo 229 mm de profundidad. De fácil instalación.



Unidad interior	Potencia nominal		Dimensiones Al x An x Pr mm	Peso kg	PVPR €		
	Frigorífica kW	Calorífica kW					
1f	2,2 kW	S-22MR2E	2,2	2,5	595 x 1060 x 200	21	1.566
	2,8 kW	S-28MR2E	2,8	3,2	595 x 1060 x 200	21	1.626
	3,6 kW	S-36MR2E	3,6	4,2	595 x 1060 x 200	21	1.650
	4,5 kW	S-45MR2E	4,5	5,0	595 x 1460 x 200	28	1.821
	5,6 kW	S-56MR2E	5,6	6,3	595 x 1460 x 200	28	1.899
	7,3 kW	S-71MR2E	7,1	8,0	595 x 1460 x 200	28	1.950

Información sobre las tuberías

Unidad interior	kW	2,2	2,8	3,6	4,5	5,6	7,3
Diámetro de tuberías (líquido - gas)	Pulg.	¼ - ½	¼ - ½	¼ - ½	¼ - ½	¼ - ½	¾ - 5/8 ¹⁾

1) Cuando el diámetro de la tubería sea de (líquido) Ø1/4 (6,35) - (gas) Ø1/2 (12,70), debe conectarse el tubo de líquido del zócalo (Ø1/4 (6,35) - Ø3/8 (9,52)) a la unidad interior del lado del líquido y el tubo de gas del zócalo (Ø1/2 (12,70) - Ø5/8 (15,88)) a la unidad interior del lado del gas.

Sistemas VRF: unidades interiores

Hydrokit para ECOi, agua a 45 °C · R410A

Temperatura máxima de salida del agua caliente: 45 °C.

Compatible con la serie ECOi EX MF3 de 3 tubos de hasta 48 HP.



Unidad interior	Potencia nominal		Dimensiones		Peso	PVPR	
	Frigorífica kW	Calorífica kW	Al x An x Pr mm				kg
1f	8,0 kW	S-80MW1E5	8,0	9,0	892 x 502 x 353	43	3.050
	12,5 kW	S-125MW1E5	12,5	14,0	892 x 502 x 353	43	3.560

Información sobre las tuberías

Unidad interior	kW	2,2	2,8
Diámetro de tuberías (líquido - gas)	Pulg.	3/8 - 3/8	3/8 - 3/8

Ventilación con recuperación de energía con batería DX - Serie HRPT · R32 / R410A

Ventilación de doble caudal con ventilador EC y recuperación de calor de alta eficiencia (>85 % η). Dos tipos de intercambiador de calor de poliestireno (alta eficiencia y sensibilidad) con caudales a contracorriente y bypass integrado de serie.

Conexión Modbus disponible.



Unidad interior	Opción de intercambiador de calor	Ventilación con recuperación de calor ¹⁾						DX coil ²⁾			Peso	PVPR		
		Eficiencia de temperatura		Eficiencia entálpica		Caudal de aire Nominal m³/h	Presión estática externa Pa	Potencia total / sensible		Dimensiones Al x An x Pr mm			kg	€
		Frío %	Calor %	Frío %	Calor %			Frío kW	Calor kW					
1f	PAW-HRPT40HX	Alta eficiencia	63,4	76,7	52,3	53,2	400	150	3,0 / 2,4	3,2	286 x 1003 x 1475	70	4.297	
	PAW-HRPT40	Sensible	84,6	84,9	—	—	400	150	3,0 / 2,4	3,2	286 x 1003 x 1475	114	3.196	
	PAW-HRPT80HX	Alta eficiencia	60,0	73,5	47,8	49,2	800	150	6,0 / 4,1	6,2	425 x 1226 x 1878	150	5.614	
	PAW-HRPT80	Sensible	84,3	84,7	—	—	800	150	6,0 / 4,1	6,2	425 x 1226 x 1878	184	4.237	
	PAW-HRPT120HX	Alta eficiencia	61,4	75,0	49,5	50,7	1200	150	8,0 / 5,5	8,3	425 x 1628 x 1878	194	7.456	
	PAW-HRPT120	Sensible	84,8	85,2	—	—	1200	150	8,0 / 5,5	8,3	425 x 1628 x 1878	66	5.345	
	PAW-HRPT160HX	Alta eficiencia	62,2	76,0	50,0	51,2	1600	150	10,0 / 7,1	11,0	425 x 2030 x 1720	110	9.108	
	PAW-HRPT160	Sensible	84,7	85,1	—	—	1600	150	10,0 / 7,1	11,0	425 x 2030 x 1720	145	6.263	
	PAW-HRPT200HX	Alta eficiencia	59,4	73,2	46,8	48,3	2000	150	12,5 / 8,6	12,8	425 x 2030 x 1878	180	10.668	
	3f	PAW-HRPT200	Sensible	83,8	84,2	—	—	2000	150	12,5 / 8,6	12,8	425 x 2030 x 1878	190	7.915

Información sobre las tuberías

Unidad interior	Tamaño	40	80	120	160	200
Diámetro de tuberías (líquido)	Pulg.	1/4	1/4	3/8	3/8	3/8
Diámetro de tuberías (gas)	Pulg.	1/2	1/2	5/8	5/8	5/8

Información eléctrica

Unidad interior	Tamaño	Monofásica					Trifásica
		40	80	120	160	200	200
Corriente de entrada máxima	A	1,5	2,2	4,1	4,4	3,3	3,3

1) Los datos hacen referencia a las condiciones siguientes (UNI EN 13141-7): caudal de aire nominal, aire exterior en calefacción a 5 °C con 72 % de HR/aire expulsado a 25 °C con 28 % HR; refrigeración a 35 °C con 40 % de HR/aire expulsado a 27 °C con 48 % de HR. 2) Los datos hacen referencia a las condiciones siguientes: caudal de aire nominal, entrada en la batería de enfriamiento en verano a 27 °C con 48 % de humedad relativa / entrada en la batería de calentamiento en invierno a 20 °C con 50 % de humedad relativa. * Imagen para PAW-HRPT40.

Commercial Smart Edge.

Gestión de toda la cartera de HVAC de Panasonic desde una sola plataforma, in situ o de forma remota, las 24 horas del día.

Código del modelo	Puntos de control	Conexiones de unidades interiores ¹⁾
PAW-CSE-1B	100	4
PAW-CSE-2B	200	10
PAW-CSE-5B	500	25
PAW-CSE-10	1000	50
PAW-CSE-20	2000	100

1) El número final de unidades interiores conectadas puede variar en función de la gama.
* Para obtener información detallada, contacta con un distribuidor autorizado de Panasonic.



P-Smart Edge*.
Una potente plataforma de control inteligente diseñada para instalaciones individuales, que ofrece una gestión perfecta de toda la gama HVAC de Panasonic.



P-Smart Nexus.
Control inteligente de múltiples ubicaciones en línea que permite una supervisión global remota de todos los lugares.



*Se requiere la caja controladora Edge (PAW-CSE**).

Modelos compatibles con ECOi

Unidad interior	Cassette de 4 vías 90x90 tipo U2	Cassette de 4 vías 60x60 tipo Y3	Cassette de 2 vías tipo L1	Cassette de 1 vía tipo D1	Conducto adaptable tipo F3	Conducto de perfil reducido tipo M2	Conducto de alta presión estática tipo E2	Split tipo K3	Consola de techo tipo T2	Consola de suelo tipo G1	Consola de suelo tipo P2	Consola de suelo oculta tipo R2	Hydrokit agua a 45 °C	Intercambiador de calor de agua
	R32/R410A	R32/R410A	R410A	R410A	R32/R410A	R32/R410A	R410A	R32/R410A	R410A	R410A	R32/R410A	R32/R410A	R410A	R410A
Unidad exterior	S-**MU2E5C	S-**MY3EB	S-**ML1E5	S-**MD1E5	S-**MF3E5D	S-**MM2E8	S-**ME2E5	S-**MK3E	S-**MT2E5A	S-**MG1E5N	S-**MP2E	S-**MR2E	S-**MW1E5	PAW-**W/PJ5G
R32	LZ2 U-**LZ2E5/8	✓	✓		✓	✓		✓			✓	✓		
	MZ1 U-**MZ1E8	✓	✓		✓	✓		✓			✓	✓		
	MF4 U-**MF4E8	✓	✓		✓	✓		✓			✓	✓		
R410A	LE2 U-**LE2E5/8	✓	✓	✓	✓	✓	✓	✓	✓	✓	✓	✓	✓	
	LE1 U-**LE1E8	✓	✓	✓	✓	✓	✓	✓	✓	✓	✓	✓		
	ME2 U-**ME2E8	✓	✓	✓	✓	✓	✓	✓	✓	✓	✓	✓		✓
	MF3 U-**MF3E8	✓	✓	✓	✓	✓	✓	✓	✓	✓	✓	✓	✓	

Ventilación	Ventilación con recuperación de energía con batería DX - Serie HRPT		Kit de conexión UTA		Cortina de aire con batería DX
	R32/R410A		R32/R410A	R410A	R32/R410A
Unidad exterior	PAW-HRPT** PAW-HRPT**HX		PAW-P+100MAH4M	PAW-***MAH3M	PAW-M2-***R PAW-M3-***R
R32	LZ2 U-**LZ2E5/8	✓	✓		✓
	MZ1 U-**MZ1E8		✓		✓
	MF4 U-**MF4E8				
R410A	LE2 U-**LE2E5/8	✓	✓		✓
	LE1 U-**LE1E8	✓	✓		✓
	ME2 U-**ME2E8	✓	✓		✓
	MF3 U-**MF3E8	✓		✓	

R32 ECOi / ECOi EX: Medidas de seguridad y accesorios			PVPR €
	Detector de fugas diseñado para unidades de cassette de 4 vías 90x90, cassette de 4 vías 60x60 y split.	CZ-CGLSC2	370
	Alarma de fuga de refrigerante R32 diseñada para conducto adaptable, conducto de perfil bajo, consola de suelo y consola oculta de suelo.	CZ-CGLALC1	269
	Válvula de seguridad de 2 tubos.	CZ-P1160SVK	1.499
	Caja de recuperación de calor de 3 tubos con kit de válvula de seguridad.	CZ-P1160SVHR	1.715
	Caja de recuperación de calor de 3 tubos.	CZ-P1160HR4	1.215
	Suministro eléctrico externo de 16 V.	PAW-16DC-ALC1	280
	Sistema de vaciado por bombeo básico (2 vías) para una unidad exterior R32 Mini ECOi.	PAW-PUD2WB-1	1.899

R410A ECOi EX: Caja de recuperación de calor			PVPR €
	Kit de electroválvula de control de 3 tubos (hasta 5,6 kW). CZ-P56HR3 + CZ-CAPE2.	KIT-P56HR3	750
	Kit de electroválvula de control de 3 tubos (de 5,6 a 16,0 kW). CZ-P160HR3 + CZ-CAPE2.	KIT-P160HR3	852
	Kit de electroválvula (hasta 5,6 kW).	CZ-P56HR3	628
	Kit de electroválvula (de 5,6 kW a 16,0 kW).	CZ-P160HR3	730
	PCB de control de 3 tubos.	CZ-CAPE2	122
	PCB de control de 3 tubos de pared.	CZ-CAPEK2	124
	Caja de conexiones de 3 tubos, 4 puertos (hasta 5,6 kW por puerto).	CZ-P456HR3	4.374
	Caja de conexiones de 3 tubos, 6 puertos (hasta 5,6 kW por puerto).	CZ-P656HR3	6.028
	Caja de conexiones de 3 tubos, 8 puertos (hasta 5,6 kW por puerto).	CZ-P856HR3	7.752
	Caja de conexiones de 3 tubos, 4 puertos (hasta 16,0 kW por puerto).	CZ-P4160HR3	4.628

Detección de fugas y Pump Down automático de refrigerante para el refrigerante R410A			PVPR €
	Sistema Pump Down (2 vías) para 1 unidad exterior.	PAW-PUD2W-1R	19.080
	Sistema Pump Down (2 vías) para 2 unidades exteriores.	PAW-PUD2W-2R	20.140
	Sistema Pump Down (2 vías) para 3 unidades exteriores.	PAW-PUD2W-3R*	22.260
	Sistema Pump Down (3 vías) para 1 unidad exterior.	PAW-PUD3W-1R	19.080
	Sistema Pump Down (3 vías) para 2 unidades exteriores.	PAW-PUD3W-2R	20.140
	Sistema Pump Down (3 vías) para 3 unidades exteriores.	PAW-PUD3W-3R*	22.260



* Pedido especial que requiere un plazo de entrega más largo de lo habitual. Para obtener información detallada, contacta con un distribuidor autorizado de Panasonic.

Kits de junta de distribución			PVPR €
	MZ1/ME2 de 2 tubos para unidades exteriores (hasta 68,0 kW).	CZ-P680PH2BM	333
	MZ1/ME2 de 2 tubos para unidades exteriores (de 68,0 kW a 168,0 kW).	CZ-P1350PH2BM	333
	MZ1/ME2 de 2 tubos y Mini ECOi para unidades interiores (hasta 22,4 kW*).	CZ-P224BK2BM	131
	MZ1/ME2 de 2 tubos para unidades interiores (de 22,4 kW a 68,0 kW*).	CZ-P680BK2BM	225
	MZ1/ME2 de 2 tubos para unidades interiores (de 68,0 kW a 168,0 kW*).	CZ-P1350BK2BM	287
	MF4/MF3 de 3 tubos para unidades exteriores (hasta 68,0 kW).	CZ-P680PJ2BM	508
	MF4/MF3 de 3 tubos para unidades exteriores (de 68,0 kW a 135,0 kW).	CZ-P1350PJ2BM	539
	MF4/MF3 de 3 tubos para unidades interiores (hasta 22,4 kW).	CZ-P224BH2BM	226
	MF4/MF3 de 3 tubos para unidades interiores (de 22,4 kW a 68,0 kW).	CZ-P680BH2BM	340
	MF4/MF3 de 3 tubos para unidades interiores (hasta 68,0 kW).	CZ-P1350BH2BM	357
	Tubo colector MZ1/ME2 de 2 tubos.	CZ-P4HP4C2BM	365
	Tubo colector MF4/MF3 de 3 tubos.	CZ-P4HP3C2BM	469

* Si la potencia total de las unidades interiores conectadas después de la distribución excede la potencia total de las unidades exteriores, seleccionar el tamaño de las tuberías de distribución para la potencia total de dichas unidades exteriores.

Paneles			PVPR €
	Panel estándar para cassette de 4 vías 90x90, blanco (RAL9003).	CZ-KPU3	328
	Panel Econavi para cassette de 4 vías 90x90, blanco (RAL9003).	CZ-KPU3A	367
	Panel estándar para cassette de 4 vías 90x90, negro grafito (RAL9011).	CZ-KPU3B	367
	Panel estándar para cassette de 4 vías 60x60, blanco (RAL9003).	CZ-KPY4W	252
	Panel para cassette de 4 vías 60x60, negro grafito (RAL9011). *Disponible en otoño de 2026.	CZ-KPY4B	285
	Panel para cassette de 2 vías (para modelos S-22 a S-56).	CZ-02KPL2	397
	Panel para cassette de 2 vías (para modelo S-73).	CZ-03KPL2	581
	Panel para cassette de 1 vía.	CZ-KPD2	523
Sensores			PVPR €
	Sensor Econavi de ahorro de energía.	CZ-CENS1	194
	Sensor de temperatura remoto.	CZ-CSRC3	135
	Kit de entrada de aire fresco para cassette de 4 vías 90x90.	CZ-FDU3+CZ-ATU2	486 + 498

Filtro de calidad del aire interior para la unidad con conducto adaptable			PVPR €
	Filtro de contaminantes atmosféricos BION para MF3 15, 22, 28, 36, 45 y 56.	PAW-APF800F	595
	Filtro de contaminantes atmosféricos BION para MF3 60 y 73.	PAW-APF1000F	695
* Imagen provisional.	Filtro de contaminantes atmosféricos BION para MF3 90, 112, 140 y 160.	PAW-APF1400F	975

Cámaras de mezcla			PVPR €
	Cámara de mezcla de salida del aire MF3 15, 22, 28, 36, 45 y 56.	CZ-56DAF2	208
	Cámara de mezcla de salida del aire MF3 60, 73 y 90.	CZ-90DAF2	246
	Cámara de mezcla de salida del aire MF3 106, 112, 140 y 160.	CZ-160DAF2	306
	Cámara de mezcla de salida del aire S-224ME1E5.	CZ-TREMIESPW705	847
	Cámara de mezcla de salida del aire S-280ME1E5.	CZ-TREMIESPW706	858



Válvulas			PVPR €
	Kit de válvula RAP.	CZ-P160RVK2	752
	Válvula externa de split para los modelos de tamaños del 15 al 73. * Se requiere un reductor de 3/8" a 1/4" al combinar el S-73MK3E con unidades exteriores ECOi EX R410A (ME2 y MF3).	CZ-P73SVK3	305
	Válvula externa de split para el modelo de tamaño 106.	CZ-P106SVK3	420

Controles individuales			PVPR €
	Mando de pared CONEX (no inalámbrico), blanco.	CZ-RTC6W	188
	Mando de pared CONEX con Bluetooth®, blanco.	CZ-RTC6WBL	213
	Mando de pared CONEX con Wi-Fi y Bluetooth®, blanco.	CZ-RTC6WBLW2 ¹¹	310
	Mando de pared CONEX (no inalámbrico), negro.	CZ-RTC6	188
	Mando de pared CONEX con Bluetooth®, negro.	CZ-RTC6BL	213
	Mando de pared CONEX con Wi-Fi y Bluetooth®, negro.	CZ-RTC6BLW2 ¹¹	310
	Mando de pared de diseño con función Econavi.	CZ-RTC5B	188
	Mando inalámbrico y receptor por infrarrojos para cassette de 4 vías 60x60 con panel blanco (RAL9003).	CZ-RWS3 + CZ-RWRY3W	129 + 127
	Mando inalámbrico y receptor por infrarrojos para cassette de 4 vías 90x90.	CZ-RWS3 + CZ-RWRU3	129 + 147
	Mando inalámbrico y receptor por infrarrojos para cassette de 2 vías.	CZ-RWS3 + CZ-RWRL3	129 + 180
	Mando inalámbrico y receptor por infrarrojos para cassette de 1 vía.	CZ-RWS3 + CZ-RWRD3	129 + 144
	Mando inalámbrico y receptor por infrarrojos para consola de techo.	CZ-RWS3 + CZ-RWRT3	129 + 129
	Mando inalámbrico por infrarrojos para split y consola de suelo.	CZ-RWS3	129
	Mando inalámbrico y receptor por infrarrojos para todas las unidades interiores.	CZ-RWS3 + CZ-RWRC3	129 + 123

Controlador y controladores táctiles para hoteles con contactos secos			PVPR €
	Controlador de sala táctil Modbus RS-485 con E/S, blanco.	PAW-RE2C4-MOD-WH	328
	Pantalla de control táctil con 2 entradas digitales, blanco.	PAW-RE2D4-WH	284
	Controlador de sala táctil Modbus RS-485 con E/S, negro.	PAW-RE2C4-MOD-BK	328
	Pantalla de control táctil con 2 entradas digitales, negro.	PAW-RE2D4-BK	284
Sensores de hotel para contactos secos			PVPR €
	Sensor de movimiento de pared de 24 V.	PAW-WMS-DC	131
	Sensor de movimiento de pared de 240 V AC.	PAW-WMS-AC	142
	Sensor de movimiento para el techo de 24 V.	PAW-CMS-DC	142
	Sensor de movimiento para el techo de 240 V AC.	PAW-CMS-AC	154
	Suministro eléctrico de 24 V.	PAW-24DC	55
	Contacto de ventana o de puerta.	PAW-DWC	22
Controles centralizados			PVPR €
	Controlador del sistema para 64 unidades interiores con temporizador semanal.	CZ-64ESMC3	1.601
	Controlador central para activación/desactivación, hasta 16 grupos, 64 unidades interiores.	CZ-ANC3	954
	Controlador inteligente (pantalla táctil/servidor web) para controlar hasta 256 unidades interiores con relación de distribución de carga (LDR) incluida.	CZ-256ESMC3	4.532
Commercial Smart Edge			PVPR €
	Puerta de enlace para Commercial Smart Edge: admite hasta 4 conexiones de unidades interiores.	PAW-CSE-1B	A consultar
	Puerta de enlace para Commercial Smart Edge: admite hasta 10 conexiones de unidades interiores.	PAW-CSE-2B	A consultar
	Puerta de enlace para Commercial Smart Edge: admite hasta 25 conexiones de unidades interiores.	PAW-CSE-5B	A consultar
	Puerta de enlace para Commercial Smart Edge: admite hasta 50 conexiones de unidades interiores.	PAW-CSE-10	A consultar
	Puerta de enlace para Commercial Smart Edge: admite hasta 100 conexiones de unidades interiores.	PAW-CSE-20	A consultar
Interfaz BMS con S-Link			PVPR €
	Una interfaz unificada compatible con protocolos Modbus, BACnet y KNX para hasta 16 unidades interiores.	PAW-AC2-BMS-16	3.731
	Una interfaz unificada compatible con protocolos Modbus, BACnet y KNX para hasta 64 unidades interiores.	PAW-AC2-BMS-64	5.387
	Una interfaz unificada compatible con protocolos Modbus, BACnet y KNX para hasta 128 unidades interiores.	PAW-AC2-BMS-128	7.201

* El número final de unidades interiores conectadas puede variar en función de la gama. ** Para obtener información detallada, contacta con un distribuidor autorizado de Panasonic.

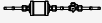
Accesorios: interfaces			PVPR €
	Adaptador Wi-Fi comercial.	CZ-CAPWFC2	227
	DIN interfaz KNX.	PAW-RC2-KNX-1i	546
	DIN interfaz Modbus RTU.	PAW-RC2-MBS-1	546
	Interfaz Modbus RTU para controlar 4 unidades interiores/grupos.	PAW-RC2-MBS-4	981
	BACnet IP y MSTP.	PAW-RC2-BAC-1	649
	Interfaz KNX.	PAW-AZRC-KNX-1	513
	Interfaz Modbus RTU con suministro eléctrico de 12 V CC.	PAW-AZRC-MBS-1	513
	BACnet IP e interfaz MSTP.	PAW-AZRC-BAC-1	610
	Adaptador para interfaz RAC para la integración en el S-Link, además de entrada externa y salida de estado/alarma.	CZ-CAPRA1	256
Controles centralizados. Conexión con equipos generales			PVPR €
	Adaptador para control de activación/desactivación de dispositivos externos. Hasta tres salidas digitales.	CZ-CAPC4	557
	Control de demanda para Mini ECOi (LZ2, LE2).	CZ-CAPDC3	193
	Dispositivo paralelo en serie mini para controlar unidades interiores, máximo 1 grupo y 8 unidades interiores.	CZ-CAPBC2	367
	Adaptador de comunicaciones. Hasta 128 grupos. Controla 128 unidades.	CZ-CFUNC2	1.584
Accesorios PCB y cables			PVPR €
	Interfaz T10 PCB con conexiones digitales y de relé.	PAW-T10	117
	Cable para todas las funciones T10.	CZ-T10	49
	Cable para operar el ventilador externo.	PAW-FDC	52
	Cable para todas las señales opcionales de supervisión.	PAW-OCT	52
	Cable con desconexión forzada del termostato/detección de fugas.	PAW-EXCT	52
	Arnés de cableado opcional para PAW-OCT y PAW-FDC, que proporciona funciones opcionales, accionamiento del ventilador y EXCT. Para unidades interiores VRF MM2, MK3, MP2 y MR2.	PAW-OPT-MZ	A consultar

Kit para sustitución de R-22		PVPR €
 Kit para sustitución de R-22.	CZ-SLK2	377
Accesorios para el intercambiador de calor de agua		PVPR €
 Kit de apilamiento para apilar en vertical hasta 3 intercambiadores de calor de agua (4 uds. por kit).	PAW-3WSK	A consultar

Ventilación comercial

Soluciones de ventilación Panasonic para una mejor calidad del aire, el máximo ahorro y una integración sencilla.

NOVEDAD

Cortina de aire con batería DX, conectada a sistemas PACi NX - R32.

- Control avanzado del desescarchado sin interrumpir el efecto de cortina de aire ni provocar corrientes de aire frío
- Instalación flexible: suspendida, cassette u opcionalmente integrada.
- Funcionamiento silencioso

Kit de conexión UTA MAH4M para ECOi de 2 tubos.

- Estructura compacta para ahorrar espacio
- Comunicación Modbus directa sin necesidad de interfaces adicionales
- Control preciso con transductor de presión

Ventilación con recuperación de energía avanzada - Serie ZY.

Gama ampliada que incluye el modelo de 2000 m³/h y que abarca una gran variedad de usos comerciales.

- Filtro de grado F7 integrado en todos los modelos
- Motores independientes instalados para entrada/salida de aire
- Ajuste sencillo del equilibrio del volumen de aire - ajuste con 4 velocidades para entrada/salida de aire
- Diseño con control intuitivo
- Conexión BMS disponible (controlador RS485 integrado)

Ventilador de recuperación de energía y batería DX - Serie HRPT.

- Ventilación de doble caudal con ventilador EC y recuperación de calor de alta eficiencia (> 85 % η)
- Dos tipos de intercambiador de calor de polipropileno (alta eficiencia y sensibilidad) con flujos a contracorriente y bypass integrado de serie
- Conexión Modbus disponible

Cortina de aire con batería DX.







- Gama disponible para sistema VRF y PACi
- Compatible con los refrigerantes R32 y R410A
- Estructura sencilla para facilitar la instalación y el mantenimiento

air-e generador nanoe X de instalación en el techo.

Primer generador nanoe X independiente disponible. Su diseño compacto y moderno se adapta a cualquier interior.

- Funcionamiento silencioso a 27 dB(A)
- Bajo consumo de energía
- Fácil instalación
- nanoe™ X es una solución sin filtro que no requiere mantenimiento

Soluciones de ventilación comercial

Página	HP	4	5	6	8	10	12	16	18	20	22	24	26	28	30	32	34	36	38	40	42	44	46	48		
Kit de conexión UTA MAH4M para ECOi de 2 tubos																										
P. 126		PAW-P+100MAH4M																								
Página	5 HP	10 HP																								
Kit de conexión UTA MAH3M para ECOi EX MF3 de 3 tubos																										
P. 128		PAW-160MAH3M										PAW-280MAH3M														
Página	2,5 kW	3,6 kW	5,0 kW	6,0 kW	7,5 kW	10,0 kW	12,5 kW	14,0 kW	20,0 kW	25,0 kW																
Kit de conexión UTA PAH3M-1 para PACi NX																										
P. 128		PAW-	280PAH3M-1	280PAH3M-1	280PAH3M-1	280PAH3M-1	280PAH3M-1	280PAH3M-1	280PAH3M-1	280PAH3M-1	280PAH3M-1	280PAH3M-1	280PAH3M-1	280PAH3M-1	280PAH3M-1	280PAH3M-1	280PAH3M-1	280PAH3M-1	280PAH3M-1	280PAH3M-1	280PAH3M-1	280PAH3M-1	280PAH3M-1	280PAH3M-1	280PAH3M-1	
Página	150 m³/h	250 m³/h	350 m³/h	500 m³/h	650 m³/h	800 m³/h	1000 m³/h	1500 m³/h	2000 m³/h																	
Ventilación con recuperación de energía avanzada - Serie ZY																										
P. 129		FV-15ZY1G	FV-25ZY1G	FV-35ZY1G	FV-50ZY1G	FV-65ZY1G	FV-80ZY1G	FV-1KZY1G	FV-1HZY1G	FV-2KZY1G																
Página	400 m³/h	800 m³/h	1200 m³/h	1600 m³/h	2000 m³/h																					
Ventilación con recuperación de energía con batería DX - Serie HRPT																										
P. 119		PAW-HRPT40HX PAW-HRPT40	PAW-HRPT80HX PAW-HRPT80	PAW-HRPT120HX PAW-HRPT120	PAW-HRPT160HX PAW-HRPT160	PAW-HRPT200HX PAW-HRPT200																				
Página	Potencia de la unidad exterior	5,0 kW	6,0 kW	7,1 kW	10,0 kW	12,5 kW	14,0 kW	20,0 kW	25,0 kW																	
NUEVA Cortina de aire con batería DX, conectada a sistemas PACi NX																										
P. 130		PAW-P2-100R	PAW-P2-100R	PAW-P2-100R	PAW-P2-150R PAW-P2-200R PAW-P3-100R PAW-P3-150R	PAW-P2-150R PAW-P2-200R PAW-P3-100R PAW-P3-150R	PAW-P2-150R PAW-P2-200R PAW-P3-100R PAW-P3-150R	PAW-P2-200R PAW-P2-250R PAW-P3-200R PAW-P3-250R	PAW-P2-200R PAW-P2-250R PAW-P3-200R PAW-P3-250R																	
Página	Potencia de la unidad exterior	4 HP	5 HP	8 HP	10 HP																					
NUEVA Cortina de aire con batería DX, conectada a ECOi de 2 tubos																										
P. 131		PAW-M2-100R PAW-M3-100R	PAW-M2-150R PAW-M3-150R	PAW-M2-200R PAW-M3-200R	PAW-M2-250R PAW-M3-250R																					

Soluciones de ventilación comercial

Kit de conexión UTA MAH4M para ECOi de 2 tubos · R32

Estructura compacta para ahorrar espacio.

Comunicación Modbus directa sin necesidad de interfaces adicionales.

Control preciso con transductor de presión.

PAW-P+100MAH4M (AlxAnxPr): 300 x 400 x 150 mm, 11 kg.

R32



Kit de conexión UTA MAH4M para ECOi de 2 tubos			Potencia nominal				Caudal de aire Mín. / Máx. m³/h	Volumen del intercambiador de calor de la batería DX de la UTA Mín. / Máx. dm³	PVPR €	
Unidad exterior VRF	Kit de conexión UTA	Tamaño EEV (PAW-P+***EEVPACK)	Frigorífica ¹⁾ kW	Calorífica ²⁾ kW	Refrigeración continua ¹⁾ Mín kW	Calefacción continua ²⁾ Mín kW				
Serie Mini ECOi LZ2 · R32										
4 HP	U-4LZ2E5(8)	PAW-P+100MAH4M	116EEVPACK	12,0	12,5	6,6	7,4	1100/4000	1,5/5,5	2.810
5 HP	U-5LZ2E5(8)			14,0	16,0	6,6	7,4	1100/5000	1,5/6,3	
6 HP	U-6LZ2E5(8)			16,0	17,0	6,6	7,4	1100/5000	1,5/7,0	
8 HP	U-8LZ2E8			22,4	25,0	6,6	7,4	1700/8000	2,0/7,0	
10 HP	U-10LZ2E8			133EEVPACK	28,0	28,0	10,7	12,1	2000/8600	
Serie ECOi EX MZ1 · R32										
8 HP	U-8MZ1E8	PAW-P+100MAH4M	116EEVPACK	22,4	25,0	6,6	7,4	1700/10000	2,0/8,5	2.810
10 HP	U-10MZ1E8		133EEVPACK	28,0	31,5	10,7	12,1	2000/10000	2,0/10,0	
12 HP	U-12MZ1E8		33,5	37,5	10,7	12,1	2000/10000	2,0/12,0		
16 HP	2xU-8MZ1E8		145EEVPACK	44,8	50,0	15,9	18,0	3400/16000	4,0/15,0	
18 HP	U-8MZ1E8 + U-10MZ1E8			50,4	56,5	15,9	18,0	3700/20000	4,0/18,0	
20 HP	2xU-10MZ1E8			56,0	63,0	15,9	18,0	4000/20000	4,0/20,0	
22 HP	U-10MZ1E8 + U-12MZ1E8			61,5	69,0	15,9	18,0	4000/20000	4,0/22,0	
24 HP	2xU-12MZ1E8		156EEVPACK	67,0	75,0	23,3	26,3	4000/20000	4,0/24,0	
26 HP	2xU-8MZ1E8 + U-10MZ1E8			72,8	81,5	23,3	26,3	5400/24000	6,0/27,0	
28 HP	U-8MZ1E8 + 2xU-10MZ1E8			78,4	88,0	23,3	26,3	5700/26000	6,0/28,5	
30 HP	3xU-10MZ1E8			84,0	94,5	32,8	37,1	6000/30000	6,0/30,0	
32 HP	2xU-10MZ1E8 + U-12MZ1E8		174EEVPACK	89,5	100,0	32,8	37,1	6000/30000	6,0/32,0	
34 HP	U-10MZ1E8 + 2xU-12MZ1E8			95,0	106,0	32,8	37,1	6000/30000	6,0/34,0	
36 HP	3xU-12MZ1E8			100,0	112,0	32,8	37,1	6000/30000	6,0/36,0	
38 HP	U-8MZ1E8 + 3xU-10MZ1E8			106,0	119,0	32,8	37,1	7700/34000	8,0/38,0	
40 HP	4xU-10MZ1E8			112,0	126,0	32,8	37,1	8000/36000	8,0/40,0	
42 HP	3xU-10MZ1E8 + U-12MZ1E8			117,0	132,0	32,8	37,1	8000/38000	8,0/42,0	
44 HP	2xU-10MZ1E8 + 2xU-12MZ1E8			123,0	138,0	32,8	37,1	8000/40000	8,0/44,0	
46 HP	U-10MZ1E8 + 3xU-12MZ1E8			128,0	144,0	32,8	37,1	8000/40000	8,0/46,0	
48 HP	4xU-12MZ1E8		134,0	150,0	32,8	37,1	8000/40000	8,0/48,0		

Información sobre las tuberías

Series	LZ2						MZ1																			
	HP	4	5	6	8	10	8	10	12	16	18	20	22	24	26	28	30	32	34	36	38	40	42	44	46	48
Diámetro de tuberías (líquido)	Pulg.	3/8	3/8	3/8	3/8	3/8	3/8	3/8	3/8	1/2	1/2	1/2	1/2	1/2	1/2	1/2	1/2	5/8	5/8	5/8	5/8	5/8	5/8	5/8	5/8	5/8
Diámetro de tuberías (gas)	Pulg.	3/8	5/8	5/8	3/4	7/8	3/4	3/4	7/8	1 1/8	1 1/8	1 1/8	1 1/8	1 1/8	1 1/8	1 1/8	1 1/8	1 3/8	1 3/8	1 3/8	1 3/8	1 3/8	1 3/8	1 3/8	1 3/8	1 3/8
Rango de longitud de tubería	m	10/60	10/60	10/60	10/70	10/70	10/100	10/100	10/100	10/100	10/100	10/100	10/100	10/100	10/100	10/100	10/100	10/100	10/100	10/100	10/100	10/100	10/100	10/100	10/100	10/100
Desnivel de altura (int./ext.)	m	10	10	10	10	10	10	10	10	10	10	10	10	10	10	10	10	10	10	10	10	10	10	10	10	10

1) En condiciones nominales con 35 °C TS en exterior y 27 °C TS / 19 °C TH en la batería. 2) En condiciones nominales con 7 °C TS / 6 °C TH en exterior y 20 °C TS en la batería.

Soluciones de ventilación comercial

Kit de conexión UTA MAH4M para ECOi de 2 tubos · R410A

Estructura compacta para ahorrar espacio.

Comunicación Modbus directa sin necesidad de interfaces adicionales.

Control preciso con transductor de presión.

PAW-P+100MAH4M (AlxAnxPr): 300 x 400 x 150 mm, 11 kg.





Unidad exterior VRF	Kit de conexión UTA	EEV size (PAW-P+***EEVPACK)	Potencia nominal				Caudal de aire Mín. / Máx. m ³ /h	Volumen del intercambiador de calor de la batería DX de la UTA Mín. / Máx. dm ³	PVPR €		
			Frigorífica ¹⁾ kW	Calorífica ²⁾ kW	Refrigeración continua ¹⁾ Mín kW	Calefacción continua ²⁾ Mín kW					
Serie Mini ECOi LE2 · R32											
4 HP	U-4LE2E5(8)	PAW-P+100MAH4M	116EEVPACK	12,0	12,5	4,3	5,0	1100/4000	1,5/5,5	2.810	
5 HP	U-5LE2E5(8)			14,0	16,0	4,3	5,0	1100/5000	1,5/6,3		
6 HP	U-6LE2E5(8)			16,0	17,0	4,3	5,0	1100/5000	1,5/7,0		
8 HP	U-8LE1E8			133EEVPACK	22,4	25,0	7,0	8,1	1700/8000		2,0/7,0
10 HP	U-10LE1E8				28,0	31,5	7,0	8,1	2000/8600		2,0/7,0
Serie ECOi EX ME2 · R32											
8 HP	U-8ME2E8	PAW-P+100MAH4M	133EEVPACK	22,4	25,0	7,0	8,1	1700/10000	2,0/10,0	2.810	
10 HP	U-10ME2E8			28,0	31,5	7,0	8,1	2000/10000	2,0/10,0		
12 HP	U-12ME2E8			33,5	37,5	7,0	8,1	2000/10000	3,0/17,0		
14 HP	U-14ME2E8		145EEVPACK	40,0	45,0	10,4	12,0	3500/12000	3,0/17,0		
16 HP	U-16ME2E8			45,0	50,0	10,4	12,0	3500/12000	4,0/17,0		
18 HP	U-18ME2E8			50,0	56,0	10,4	12,0	5000/20000	4,0/19,0		
20 HP	2xU-10ME2E8			156EEVPACK	56,0	63,0	15,3	17,5	5000/20000		4,0/19,0
22 HP	U-10ME2E8 + U-12ME2E8		61,5		69,0	15,3	17,5	6000/24000	5,0/27,0		
24 HP	2xU-12ME2E8		68,0		76,5	21,5	24,7	6000/24000	6,0/34,0		
26 HP	U-10ME2E8 + U-16ME2E8		73,0		81,5	21,5	24,7	6000/24000	6,0/27,0		
28 HP	U-12ME2E8 + U-16ME2E8		174EEVPACK		78,5	87,5	21,5	24,7	6000/25000		6,0/34,0
30 HP	U-14ME2E8 + U-16ME2E8			85,0	95,0	21,5	24,7	7000/25000	6,0/34,0		
32 HP	2xU-16ME2E8			90,0	100,0	21,5	24,7	7000/25000	6,0/34,0		
34 HP	U-14ME2E8 + U-20ME2E8			96,0	108,0	21,5	24,7	8500/30000	7,0/36,0		

Información sobre las tuberías

Series	LE2						ME2													
	HP	4	5	6	8	10	8	10	12	14	16	18	20	22	24	26	28	30	32	34
Diámetro de tuberías (líquido)	Pulg.	3/8	3/8	3/8	3/8	3/8	3/8	3/8	1/2	1/2	1/2	5/8	5/8	5/8	5/8	3/4	3/4	3/4	3/4	3/4
Diámetro de tuberías (gas)	Pulg.	5/8	5/8	5/8	3/4	7/8	3/4	7/8	1 1/8	1 1/8	1 1/8	1 1/8	1 1/8	1 1/8	1 1/8	1 1/4	1 1/4	1 1/4	1 1/4	1 1/4
Rango de longitud de tubería	m	10 / 100	10 / 100	10 / 100	10 / 100	10 / 100	10 / 100	10 / 100	10 / 100	10 / 100	10 / 100	10 / 100	10 / 100	10 / 100	10 / 100	10 / 100	10 / 100	10 / 100	10 / 100	10 / 100
Desnivel de altura (int./ext.)	m	10	10	10	10	10	10	10	10	10	10	10	10	10	10	10	10	10	10	10

1) En condiciones nominales con 35 °C TS en exterior y 27 °C TS / 19 °C TH en la batería. 2) En condiciones nominales con 7 °C TS / 6 °C TH en exterior y 20 °C TS en la batería.

Piezas opcionales para el kit de conexión UTA MAH4M

	PVPR €
Pack 1 de sensor para el kit de conexión UTA (2 sensores PT1000 HT IP67 -50/250 CABLE 6 m PCK).	330
 Pack 1 VEE: incluye una válvula de expansión (≤ 16,0 kW [R410A/R32]), un estator unipolar y dos filtros bidireccionales.	175
Pack 2 VEE: incluye una válvula de expansión (≤ 33,0 kW [R410A/R32]), un estator unipolar y dos filtros bidireccionales.	210
Pack 3 VEE: incluye una válvula de expansión (≤ 45,0 kW [R410A/R32]), un estator unipolar y dos filtros bidireccionales.	210
Pack 4 VEE: incluye una válvula de expansión (≤ 61,5 kW [R410A/R32]), un estator unipolar y dos filtros bidireccionales.	670
Pack 5 VEE: incluye una válvula de expansión (≤ 96,0 kW [R410A/R32]), un estator unipolar y dos filtros bidireccionales.	670
 Pack de mando a distancia (1 PGNE de 132 x 64 mm, panel de montaje y 1 cable L= 1,5 m, conectores telefónicos)	730

Soluciones de ventilación comercial

Kit de conexión UTA MAH3M para ECOi EX MF3 de 3 tubos - R410A

La versión CONEX Bluetooth® (CZ-RTC6BL) está incorporada.
Control de la demanda 0-10 V.



Referencia	Potencia nominal	Caudal de aire	Dimensiones	Peso	PVPR	
						Frigorífica kW
5 HP PAW-160MAH3M	14,0	16,0	1140/2600	500x400x150	11,5	3.029
10 HP PAW-280MAH3M	28,0	31,5	3500/5000	500x400x150	11,5	3.299

Información sobre las tuberías

Modelo	HP	5	10
Diámetro de tuberías (líquido - gas)	Pulg.	3/8 - 1/2	3/8 - 1/2
Rango de longitud de tubería	m	10 - 100	10 - 100
Desnivel de altura (int./ext.)	m	10	10

* El valor se aplica a una unidad del kit de conexión UTA.

Kit de conexión UTA PAH3M-1 para PACi NX

La versión CONEX Bluetooth® (CZ-RTC6BL) está incorporada.
Conexión y configuración sencillas a través de Bluetooth®.
Control de la demanda 0-10 V.



Referencia	Con PACi NX Elite		Con PACi NX Standard		Dimensiones Al x An x Pr mm	Peso kg	PVPR €
	Potencia nominal Frigorífica kW	Calorífica kW	Potencia nominal Frigorífica kW	Calorífica kW			
2,5 kW PAW-280PAH3M-1	—	—	2,5	3,2	500 x 400 x 150	11,5	1.449
3,6 kW PAW-280PAH3M-1	3,6	3,6	3,6	3,6	500 x 400 x 150	11,5	
5,0 kW PAW-280PAH3M-1	5,0	5,0	5,0	5,0	500 x 400 x 150	11,5	
6,0 kW PAW-280PAH3M-1	6,0	6,0	6,0	6,0	500 x 400 x 150	11,5	
7,5 kW PAW-280PAH3M-1	7,1	7,5	7,1	7,1	500 x 400 x 150	11,5	
10,0 kW PAW-280PAH3M-1	10,0	10,8	10,0	10,0	500 x 400 x 150	11,5	
12,5 kW PAW-280PAH3M-1	12,5	13,5	12,5	12,5	500 x 400 x 150	11,5	
14,0 kW PAW-280PAH3M-1	14,0	15,5	14,0	14,0	500 x 400 x 150	11,5	
20,0 kW PAW-280PAH3M-1	19,0	22,4	—	—	500 x 400 x 150	11,5	
25,0 kW PAW-280PAH3M-1	22,0	24,0	—	—	500 x 400 x 150	11,5	

Información sobre las tuberías

Modelo	kW	2,5	3,6	5,0	6,0	7,5	10,0	12,5	14,0	20,0	25,0
Diámetro de tuberías (líquido - gas)	Pulg.	1/4 - 1/2	1/4 - 1/2	1/4 - 1/2	3/8 - 5/8	3/8 - 5/8	3/8 - 5/8	3/8 - 5/8	1/2 - 7/8	1/2 - 7/8	1/2 - 7/8
Rango de longitud de tubería (Standard)	m	3 - 15	3 - 15	3 - 20	3 - 40	3 - 40	5 - 50	5 - 50	5 - 50	—	—
Rango de longitud de tubería (Elite)	m	—	3 - 40	3 - 40	3 - 40	5 - 60	5 - 100	5 - 100	5 - 100	5 - 100	5 - 100
Desnivel de altura (int./ext.)	m	15	30	30	30	30	30	30	30	30	30

Gama de kits de conexión UTA.

Kit de conexión UTA	Referencia	Cubierta	Controlador	Control de la demanda 0-10 V	Unidades exteriores compatibles
MAH4M	PAW-P+100MAH4M	Cubierta de metal (IP 65)	Controlador c.pCO incorporado	Sí	Mini ECOi y ECOi EX de 2 tubos
MAH3M	PAW-160MAH3M PAW-280MAH3M	Cubierta de metal (IP 65)	Control CONEX Bluetooth® (CZ-RTC6BL)	Sí	ECOi EX MF3 de 3 tubos
PAH3M-1	PAW-280PAH3M-1	Cubierta de metal (IP 65)	Control CONEX Bluetooth® (CZ-RTC6BL)	Sí	PACi NX

Soluciones de ventilación comercial

Ventilación con recuperación de energía avanzada - Serie ZY

Gama ampliada con 9 modelos, incluido el modelo de 2000 m³/h.

Filtro de grado F7 incorporado de serie.

Mando de pared con nuevo diseño y con RS485 para integración de BMS.



Referencia	Caudal de aire		Presión estática externa		Eficiencia del intercambio de calor	Dimensiones Al x An x Pr	Peso	PVPR
	Al	m ³ /h	Al	Pa				
150 m ³ /h	FV-15ZY1G	150	100	83	289 x 610 x 860	23	1.999	
250 m ³ /h	FV-25ZY1G	250	120	82	289 x 735 x 860	27	2.294	
350 m ³ /h	FV-35ZY1G	350	140	83	331 x 874 x 968	37	2.745	
500 m ³ /h	FV-50ZY1G	500	130	81	331 x 1016 x 968	40	3.224	
1f 650 m ³ /h	FV-65ZY1G	650	150	82	404 x 954 x 1008	48	4.009	
800 m ³ /h	FV-80ZY1G	800	150	83	404 x 1004 x 1224	60	4.604	
1000 m ³ /h	FV-1KZY1G	1000	150	82	404 x 1231 x 1224	64	5.396	
1500 m ³ /h	FV-1HZY1G	1500	130	83	808 x 1004 x 1224	119	8.378	
2000 m ³ /h	FV-2KZY1G	2000	130	82	808 x 1231 x 1224	142	9.899	

1) Distintas dimensiones en función de los modelos. * Se incluye un mando de pared.

Accesorios para ventilación de recuperación de energía avanzada	PVPR €
Filtro de recambio de alta eficiencia para FV-15ZY1G. FV-FP15ZY1G	89
Filtro de recambio de alta eficiencia para FV-25ZY1G. FV-FP25ZY1G	89
Filtro de recambio de alta eficiencia para FV-35ZY1G. FV-FP35ZY1G	119
Filtro de recambio de alta eficiencia para FV-50ZY1G. FV-FP50ZY1G	129
Filtro de recambio de alta eficiencia para FV-65ZY1G. FV-FP65ZY1G	139

Accesorios para ventilación de recuperación de energía avanzada	PVPR €
Filtro de recambio de alta eficiencia para FV-80ZY1G y FV-1HZY1G*. FV-FP80ZY1G	149
Filtro de recambio de alta eficiencia para FV-1KZY1G y FV-2KZY1G*. FV-FP1KZY1G	169

* Estos modelos requieren dos juegos de filtros.

Ventilación con recuperación de energía y batería DX - Serie HRPT - R32 / R410A

Ventilación de doble caudal con ventilador EC y recuperación de calor de alta eficiencia (>85 % η).

Dos tipos de intercambiador de calor de poliestireno (alta eficiencia y sensibilidad) con caudales a contracorriente y bypass integrado de serie.

Conexión Modbus disponible.



Unidad interior	Opción de intercambiador de calor	Ventilación con recuperación de calor ¹⁾					DX coil ²⁾			PVPR		
		Eficiencia de temperatura		Eficiencia entálpica		Caudal de aire	Presión estática externa	Potencia total / sensible			Dimensiones	Peso
		Frío %	Calor %	Frío %	Calor %	Nominal m ³ /h	Alto Pa	Frío kW	Calor kW	Al x An x Pr mm	kg	€
1f PAW-HRPT40HX	Alta eficiencia	63,4	76,7	52,3	53,2	400	150	3,0 / 2,4	3,2	286 x 1003 x 1475	70	4.297
PAW-HRPT40	Sensible	84,6	84,9	—	—	400	150	3,0 / 2,4	3,2	286 x 1003 x 1475	114	3.196
PAW-HRPT80HX	Alta eficiencia	60,0	73,5	47,8	49,2	800	150	6,0 / 4,1	6,2	425 x 1226 x 1878	150	5.614
PAW-HRPT80	Sensible	84,3	84,7	—	—	800	150	6,0 / 4,1	6,2	425 x 1226 x 1878	184	4.237
1f PAW-HRPT120HX	Alta eficiencia	61,4	75,0	49,5	50,7	1200	150	8,0 / 5,5	8,3	425 x 1628 x 1878	194	7.456
PAW-HRPT120	Sensible	84,8	85,2	—	—	1200	150	8,0 / 5,5	8,3	425 x 1628 x 1878	66	5.345
PAW-HRPT160HX	Alta eficiencia	62,2	76,0	50,0	51,2	1600	150	10,0 / 7,1	11,0	425 x 2030 x 1720	110	9.108
PAW-HRPT160	Sensible	84,7	85,1	—	—	1600	150	10,0 / 7,1	11,0	425 x 2030 x 1720	145	6.263
PAW-HRPT200HX	Alta eficiencia	59,4	73,2	46,8	48,3	2000	150	12,5 / 8,6	12,8	425 x 2030 x 1878	180	10.668
3f PAW-HRPT200	Sensible	83,8	84,2	—	—	2000	150	12,5 / 8,6	12,8	425 x 2030 x 1878	190	7.915

Información sobre las tuberías						
Unidad interior	Tamaño	40	80	120	160	200
Diámetro de tuberías (líquido)	Pulg.	¼	¼	¾	¾	¾
Diámetro de tuberías (gas)	Pulg.	½	½	¾	¾	¾

Información eléctrica							
Unidad interior	Tamaño	Monofásica					Trifásica
		40	80	120	160	200	200
Corriente de entrada máxima	A	1,5	2,2	4,1	4,4	3,3	3,3

1) Los datos hacen referencia a las condiciones siguientes (UNI EN 13141-7): caudal de aire nominal, aire exterior en calefacción a 5 °C con 72 % de HR/aire expulsado a 25 °C con 28 % HR; refrigeración a 35 °C con 40 % de HR/aire expulsado a 27 °C con 48 % de HR. 2) Los datos hacen referencia a las condiciones siguientes: caudal de aire nominal, entrada en la batería de enfriamiento en verano a 27 °C con 48 % de humedad relativa / entrada en la batería de calentamiento en invierno a 20 °C con 50 % de humedad relativa. * Imagen para PAW-HRPT40.

Soluciones de ventilación comercial

Cortina de aire eléctrica

Línea de producto completa (ancho: 0,9 m, 1,2 m y 1,5 m).

Una estructura simple para una instalación y mantenimiento sencillos.



Referencia	Ancho mm	Caudal de aire		Consumo eléctrico		Dimensiones Al x An x Pr mm	Peso kg	PVPR €
		Al / Lo m ³ /h	Al / Lo W	Al / Lo m ³ /h	Al / Lo W			
1f	FY-3009U1P	900	1100/920	76/70		231,5 x 900 x 212	12,0	745
	FY-3012U1P	1200	1400/1270	94/85		231,5 x 1200 x 212	14,5	854
	FY-3015U1P	1500	2000/1800	131/110		231,5 x 1500 x 212	18,0	1.038

NUEVA Cortina de aire con batería DX, conectada a sistemas PACi NX · R32

Control avanzado del desescarchado sin interrumpir el efecto de cortina de aire ni provocar corrientes de aire frío. Instalación flexible: suspendida, cassette u opcionalmente integrada. Funcionamiento silencioso.

* Incluye dos controladores remotos: un mando a distancia con pantalla táctil y CZ-RTC6 instalado dentro de la unidad para la configuración.

NOVEDAD



Referencia	Capacidad máxima		Caudal de aire Al m ³ /h	Dimensiones ³⁾ Al x An x Pr (x D) mm	Peso kg	PVPR €	Combinación unidad exterior		
	Frigorífica ¹⁾ kW	Calorífica ²⁾ kW							
1f	PAW-P2-100R	5,6	6,5	1800	300 x 1000 x 750 (x 890)	61	A consultar	U-50PZH3E5	
		6,3	7,0					U-60PZH3E5	
		7,8	8,0					U-71PZH4E5/8	
	PAW-P2-150R	11,4	12,0	2700	300 x 1500 x 750 (x 890)	74	A consultar	U-100PZH4E5/8 U-100PZ3E5/8	
		12,0	13,0					U-125PZH4E5/8 U-125PZ3E5/8	
		12,0	15,0					U-140PZH4E5/8	
	Altura de salida de aire 2,8 m	PAW-P2-200R	11,4	12,1	3600	300 x 2000 x 750 (x 890)	96	A consultar	U-100PZH4E5/8 U-100PZ3E5/8
			13,6	15,0					U-125PZH4E5/8 U-125PZ3E5/8
			15,3	17,4					U-140PZH4E5/8
			16,3	20,9					U-200PZH4E8
	PAW-P2-250R	16,3	20,9	4500	300 x 2500 x 750 (x 890)	138	A consultar	U-250PZH4E8	
		20,0	22,0					U-200PZH4E8	
1f	PAW-P3-100R	10,0	12,0	2400	300 x 1000 x 750 (x 890)	65	A consultar	U-100PZH4E5/8 U-100PZ3E5/8	
		10,0	12,0					U-125PZH4E5/8 U-125PZ3E5/8	
		10,0	12,0					U-140PZH4E5/8	
	Altura de salida de aire 3,2 m	PAW-P3-150R	11,4	12,0	3200	300 x 1500 x 750 (x 890)	78	A consultar	U-100PZH4E5/8 U-100PZ3E5/8
			13,6	13,0					U-125PZH4E5/8 U-125PZ3E5/8
			13,8	15,0					U-140PZH4E5/8
	PAW-P3-200R	20,0	22,0	4900	300 x 2000 x 750 (x 890)	104	A consultar	U-200PZH4E8	
		21,7	25,0					U-250PZH4E8	
	PAW-P3-250R	20,0	22,0	5700	300 x 2500 x 750 (x 890)	145	A consultar	U-200PZH4E8	
25,2		25,0	U-250PZH4E8						

1) Temperatura mínima de descarga de 17 °C, con una temperatura de admisión de aire de 27 °C, temperatura de evaporación de 6 °C, temperatura de condensación de 48 °C, sobrecalentamiento (SH) 5K, subenfriamiento (SC) 15K. 2) Temperatura de admisión de aire de 20 °C, refrigerante R32, temperatura exterior ~ 0 °C, temperatura del gas comprimido 70 °C, temperatura de condensación 49 °C (para U50/U60/U71 55 °C, para U200/U250 48 °C). 3) Profundidad, incluidos los soportes para montaje en cassette y los modelos empotrables. Para el modelo empotrado cambia la altura + 100 mm para los canales.

Accesorios	
PAW-CDP1	Kit de bomba de drenaje

Soluciones de ventilación comercial

NUEVA Cortina de aire con batería DX, conectada a ECOi de 2 tubos

Control avanzado del desescarchado sin interrumpir el efecto de cortina de aire ni provocar corrientes de aire frío. Instalación flexible: suspendida, cassette u opcionalmente integrada. Funcionamiento silencioso.

*Incluye dos controladores remotos: un controlador remoto con pantalla táctil y CZ-RTC6 instalado dentro de la unidad para la configuración.

NOVEDAD



Referencia	Capacidad máxima	Caudal de aire	Dimensiones ³⁾	Peso	PVPR	Tamaño mínimo de la unidad exterior			
							Frigorífica ¹⁾	Calorífica ²⁾	Al
	kW	kW	m ³ /h	mm					
1f	Altura de la salida de aire 2,8 m	PAW-M2-100R	7,6	9,4	1800	300x1000x750 (x 890)	61	A consultar	4 HP
		PAW-M2-150R	12,0	15,0	2700	300x1500x750 (x 890)	74	A consultar	5 HP
		PAW-M2-200R	16,3	20,7	3600	300x2000x750 (x 890)	96	A consultar	8 HP
		PAW-M2-250R	20,5	25,6	4500	300x2500x750 (x 890)	138	A consultar	10 HP
1f	Altura de la salida de aire 3,2 m	PAW-M3-100R	10,0	11,4	2400	300x1000x750 (x 890)	65	A consultar	4 HP
		PAW-M3-150R	13,8	17,0	3200	300x1500x750 (x 890)	78	A consultar	6 HP
		PAW-M3-200R	21,7	25,7	4900	300x2000x750 (x 890)	104	A consultar	10 HP
		PAW-M3-250R	25,2	30,2	5700	300x2500x750 (x 890)	145	A consultar	10 HP

1) Temperatura mínima de descarga de 17 °C. Con una temperatura de entrada de aire de 27 °C RH 50%, temperatura de evaporación de 4,5 °C, SH 3 K, SC 20 K. 2) Temperatura de entrada de aire de 20 °C, refrigerante R32, temperatura exterior -0 °C, temperatura de condensación 48 °C, SH 40 K y SC 3 K. 3) Profundidad, incluidos los soportes para montaje en cassette y los modelos empotrables. Para el modelo empotrado cambia la altura + 100 mm para los canales.

Accesorios

PAW-CDP1 Kit de bomba de drenaje

air-e Generador nanoe X de instalación en el techo

nanoe™ X (Generador Mark 1).

Funcionamiento silencioso.

Bajo consumo de energía.



Referencia	Caudal de aire	Consumo eléctrico	Presión sonora	Dimensiones del panel	Tamaño de orificio	Peso	PVPR
	m ³ /h	W	dB(A)	mm	mm	kg	€
1f FV-15CSD1G	16	4	25,5	Ø200	Ø145	1,1	225

Air-e generador nanoe X de instalación en el techo.

El equilibrio de la naturaleza en la calidad del aire interior.

Desodoriza e inhibe ciertas bacterias, virus, mohos, pólenes y alérgenos para disfrutar de una mejor calidad del aire interior.

Un dispositivo es suficiente para unos 10 m² (con una altura de techo de 3 m)

Es decir, se necesitan 3 dispositivos air-e para una habitación de 30 m².

El rendimiento de nanoe™ X varía en función del tamaño de la habitación, el ambiente y el uso, y puede tardar varias horas en conseguir un efecto completo. nanoe™ X no es un dispositivo médico.



Enfriadoras, bombas de calor y unidades agua-aire para trabajar con anillo hidráulico

Esta gama ofrece una amplia variedad de soluciones de sistemas de calefacción, ventilación y aire acondicionado que satisface todas las necesidades comerciales e industriales.

ECO i - W





NOVEDAD

ECOi-W AQUA-Z EVO: ampliación de la gama R32 con tecnología inverter avanzada.

- Tecnología inverter
- Control exacto de la temperatura
- Alta eficiencia estacional
- Mayores rangos de trabajo
- Superficie compacta

ECOi-W AQUA-Z DC: Aumente la capacidad con configuraciones modulares.

- Capacidad de hasta 760 kW
- Dos unidades AQUA-Z DC instaladas espalda con espalda por la parte trasera
- Conexiones hidráulicas y kit comunes
- Suministro eléctrico independiente (1 por unidad)

ECOi-W AQUA-G EVO: Eficiencia excepcional con refrigerante natural R290.

- Bomba de calor reversible con refrigerante R290 y tecnología inverter
- Capacidad de entre 60 y 110 kW

Próximo lanzamiento en verano de 2026.

ECOi-W AQUA-G BLUE R290. Una solución revolucionaria.

- Bombas de calor reversibles aire-agua
- Refrigerante natural R290
- Calidad fiable
- Compresores Scroll
- Elevada clasificación energética
- Temperatura de agua de impulsión hasta 70 °C
- Funcionamiento silencioso
- Combinables en cascada hasta 640 kW

Enfriadoras, bombas de calor y unidades condensadoras aire-agua - ECOi-W.

Los sistemas hidráulicos ECOi-W son ideales para cualquier tipo de edificio. La variante enfriadora de aire del sistema es también una parte fundamental de muchos procesos industriales.

- Diseño simple sin necesidad de torres de refrigeración o dry-coolers y bajos costes de instalación
- Ocupa poco espacio y es más fácil de mantener y usar que los sistemas agua-agua
- Menor coste inicial

Enfriadoras, bombas de calor y unidades sin condensador agua-agua- ECOi-W.

Bombas de calor capaces de entregar un flujo de agua fría o caliente para satisfacer las diferentes necesidades de los edificios.

Las enfriadoras agua-agua ECOi-W utilizan el agua como medio de refrigeración para extraer el calor del circuito de refrigeración enfriando y condensando el refrigerante.

- Mayor eficiencia de refrigeración en comparación con las enfriadoras de aire
- Menor impacto medioambiental con menos calor desperdiciado y menos ruido del ventilador

Unidades agua-aire para trabajar con anillo hidráulico - ECOi-LOOP.

La solución ECOi-LOOP ofrece el máximo confort ya que permite que diferentes unidades del mismo sistema estén trabajando en modos diferentes simultáneamente sin que esto vaya en detrimento de la eficiencia y el ahorro energético.

AC SELECT.

AC SELECT para elegir y configurar una solución hidráulica.

La herramienta de selección en línea de Panasonic ofrece una solución sencilla y rápida para especificar todas las unidades en las condiciones necesarias.

<https://acselect.panasonic.eu/>

Guía de selección rápida - Enfriadoras aire-agua

Página	Tamaño	Potencia frigorífica (kW)	SEER	Potencia sonora (dB(A))	Dimensiones ¹⁾ An x Al x Pr (mm)
P. 142	ECOi-W AQUA C · R410A				
	20	19,2	4,78	75	1000 x 1983 x 1000
	25	24,3	4,38	75	1000 x 1983 x 1000
	30	27,1	4,43	75	1000 x 1983 x 1000
	35	36,7	4,43	76	1000 x 1983 x 1000
	40	39,0	4,48	76	1000 x 1983 x 1000
P. 144	ECOi-W AQUA-Z C · R32				
	50	51,6	4,60	83	2180x x 1986 x 1160
	60	57,6	4,59	84	2180x x 1986 x 1160
	70	69,7	4,61	81	2180x x 1986 x 1160
	75	78,2	4,72	81	2180x x 1986 x 1160
	85	82,8	4,45	84	2180x x 2286 x 1160
	100	100,0	4,88	86	2180x x 2286 x 1160
	115	116,0	4,59	87	2180x x 2286 x 1160
	130	126,0	4,43	87	2180x x 2286 x 1160
		150	154,0	4,70	89
	170	173,0	4,68	91	3789 x 2285 x 1151
P. 145	ECOi-W AQUA-Z DC C · R32				
	150	151,0	4,93	89,6	3795 x 2240 x 1096
	170	170,0	4,90	90,4	3795 x 2240 x 1096
	190	189,0	4,68	91,1	2650 x 2250 x 2211
	210	212,0	4,62	91,5	2650 x 2250 x 2211
	230	229,0	4,48	92,0	2650 x 2250 x 2211
	260	260,0	4,40	92,4	2650 x 2250 x 2211
	290	307,0	4,63	93,3	3775 x 2250 x 2211
	320	326,0	4,33	94,3	3775 x 2250 x 2211
	350	346,0	4,43	95,2	3775 x 2250 x 2211
	380	377,0	4,35	95,4	3775 x 2250 x 2211
	420 (210+210)	424,0	4,62	95,5	5310 x 2250 x 2211
	460 (230+230)	458,0	4,48	96	5310 x 2250 x 2211
	520 (260+260)	520,0	4,4	96,4	5310 x 2250 x 2211
	580 (290+290)	614,0	4,63	97,3	7556 x 2250 x 2211
640 (320+320)	652,0	4,33	98,3	7556 x 2250 x 2211	
700 (350+350)	692,0	4,43	99,2	7556 x 2250 x 2211	
760 (380+380)	754,0	4,35	99,4	7556 x 2250 x 2211	

1) Dimensiones sin depósito de agua.

Guía de selección rápida - Enfriadoras aire-agua

Página	Tamaño	Potencia frigorífica (kW)	SEER	Potencia sonora (dB(A))	Dimensiones ¹⁾ An x Al x Pr (mm)
P. 146	ECOi-W AQV C - R410A				
	85	83,5	4,55	84	2555 x 2185 x 1095
	95	93,6	4,80	84	2555 x 2185 x 1095
	105	103,0	4,78	84	2555 x 2185 x 1095
	115	110,1	4,80	84	2555 x 2185 x 1095
	125	121,9	4,73	88	3155 x 2185 x 1095
P. 148	ECOi-W AQUA EVO C - R410A				
	400	390,4	4,48	92	4580 x 2500 x 2175
	450 S ²⁾	431,1	4,63	87	5620 x 2500 x 2175
	490 S ²⁾	470,2	4,58	87	6680 x 2500 x 2175
	530 S ²⁾	513,7	4,78	87	6680 x 2500 x 2175
	600	584,5	4,58	94	7760 x 2500 x 2175
	670	653,2	4,59	94	7760 x 2500 x 2175
	750 S ²⁾	727,7	4,73	89	8900 x 2500 x 2175
	800 S ²⁾	775,4	4,70	89	8900 x 2500 x 2175
P. 149	ECOi-W SW-N EVO C - R513A				
	380	365,7	4,53	97	4660 x 2510 x 2192
	440	443,0	4,64	98	5712 x 2510 x 2192
	510	500,2	4,65	100	5712 x 2510 x 2192
	590	565,8	4,80	100	6764 x 2510 x 2192
	660	643,5	4,66	100	7816 x 2510 x 2192
	730	704,3	4,56	101	7816 x 2510 x 2192
	810	778,1	4,62	101	8868 x 2510 x 2192
	900	896,9	4,56	102	9920 x 2510 x 2192
	980	983,5	4,60	102	10972 x 2510 x 2192
	1060	1047,4	4,87	103	12024 x 2510 x 2192
1160	1154,0	4,86	103	13076 x 2510 x 2192	
1260	1240,5	4,85	103	13076 x 2510 x 2192	

1) Dimensiones sin depósito de agua. 2) Versión S.

Mayor capacidad con unidades de configuración modulares.

Nuestras unidades ECOi-W AQUA-Z DC están disponibles en configuraciones simples y twin. Para proyectos a gran escala, se pueden combinar dos unidades de doble circuito para aumentar significativamente la capacidad.

- Dos unidades AQUA-Z DC instaladas espalda con espalda por la parte trasera
- Conexiones hidráulicas comunes
- Kit hidráulico común: bombas (opcional)
- Suministro eléctrico independiente (1 por unidad)



R32

Guía de selección rápida- Bombas de calor aire-agua

Página	Tamaño	Potencia frigorífica y calorífica (kW)	SEER / SCOP	Potencia sonora (dB(A))	Dimensiones ¹⁾ An x Al x Pr (mm)
P. 139	20	21,0	3,30 / 3,75	74	1477 x 1615 x 539
		20,4			
P. 140	30	28,0	3,98 / 3,68	75	1477 x 1615 x 539
		26,1			
P. 140	50	48,2	4,40 / 3,70	83	2215 x 1730 x 1032
		49,2			
	60	56,1	4,30 / 3,70	84	2180 x 2011 x 1160
		61,1			
70	64,9	4,30 / 3,90	85	2180 x 2030 x 1160	
	73,5				
80	74,1	4,20 / 3,80	85	2180 x 2030 x 1160	
	83,6				
NUEVA P. 140	60	56,7	4,33 / 4,59	79	1998 x 2385 x 1116
		61,2			
	80	67,4	5,19 / 4,37	80	1998 x 3385 x 1116
80,8					
110	91,0	5,14 / 4,59	81	1998 x 3385 x 1116	
	101,9				
P. 142	20	18,7	4,68 / 3,50	75	1000 x 1983 x 1000
		19,5			
	25	23,7	4,31 / 3,38	75	1000 x 1983 x 1000
		26,9			
	30	26,4	4,28 / 3,45	75	1000 x 1983 x 1000
29,7					
35	35,8	4,25 / 3,50	76	1000 x 1983 x 1000	
	37,3				
40	38,1	4,33 / 3,50	76	1000 x 1983 x 1000	
	41,6				
P. 143	40	41,5	5,59 / 4,22	79,5	2209 x 1732 x 1100
		41,0			
P. 143	50	48,5	5,65 / 4,52	80,5	2209 x 1732 x 1100
		48,2			

1) Dimensiones sin depósito de agua.

Nueva ECOi-W AQUA-G EVO.

El futuro del confort: rendimiento ecológico y tecnología avanzada en una solución revolucionaria.









880 kW / AUMENTO DE LA CAPACIDAD HASTA 880 KW





* Based on the Sixth Assessment Report (AR6) adopted by the Intergovernmental Panel on Climate Change (IPCC).

Guía de selección rápida- Bombas de calor aire-agua

Página	Tamaño	Potencia frigorífica y calorífica (kW)	SEER / SCOP	Potencia sonora (dB(A))	Dimensiones ¹⁾ An x Al x Pr (mm)		
P. 144	 R32	50	51,1 51,7	4,46 / 3,63	83	2180 x 1986 x 1160	
		60	57,0 59,7	4,42 / 3,51	84	2180 x 1986 x 1160	
		70	69,0 71,8	4,51 / 3,49	81	2180 x 1986 x 1160	
		75	77,4 78,5	4,61 / 3,56	81	2180 x 1986 x 1160	
		85	82,0 86,5	4,33 / 3,76	84	2180 x 2286 x 1160	
		100	99,3 107,6	4,77 / 3,56	86	2180 x 2286 x 1160	
		115	115,0 122,3	4,44 / 3,77	87	2180 x 2286 x 1160	
	130	125,0 137,5	4,23 / 3,81	87	2180 x 2286 x 1160		
	 R32	150	152,0 159,1	4,59 / 3,78	89	3789 x 2285 x 1151	
		170	170,0 180,1	4,49 / 3,70	91	3789 x 2285 x 1151	
	P. 145	 R32	150	150,0 154,0	4,75 / 3,83	89,6	3795 x 2240 x 1096
			170	167,0 178,0	4,71 / 3,90	90,4	3795 x 2240 x 1096
			190	184,0 190,0	4,45 / 3,46	91,1	2650 x 2250 x 2211
		 R32	210	204,0 201,0	4,39 / 3,44	91,5	2650 x 2250 x 2211
220 ²⁾			208,0 219,0	5,03 / 3,86	91,3	2650 x 2300 x 2211	
230			224,0 241,0	4,34 / 3,64	92,0	2650 x 2250 x 2211	
260			251,0 256,9	4,21 / 3,52	92,4	2650 x 2250 x 2211	
270 ²⁾			265,0 288,0	5,01 / 3,82	92,8	3775 x 2300 x 2211	
 R32		290	291,1 285,6	4,34 / 3,51	93,3	3775 x 2250 x 2211	
		300 ²⁾	295,0 312,0	5,01 / 3,92	93,1	3775 x 2300 x 2211	
		320	307,7 301,3	4,33 / 3,50	94,3	3775 x 2250 x 2211	
		350	330,0 337,0	4,40 / 3,50	95,2	3775 x 2250 x 2211	
		380	364,0 384,0	4,34 / 3,66	95,4	3775 x 2250 x 2211	
 R32		420 [210+210]	408,0 402,0	4,39 / 3,44	95,5	5310 x 2250 x 2211	
		440 [220+220]	438,0 416,0	5,03 / 3,86	95,3	5310 x 2250 x 2211	
		460 [230+230] ²⁾	448,0 482,0	4,34 / 3,64	96,0	5310 x 2250 x 2211	
		520 [260+260]	502,0 513,8	4,21 / 3,52	96,4	5310 x 2250 x 2211	
		540 [270+270] ²⁾	530,0 576,0	5,01 / 3,82	96,8	7556 x 2250 x 2211	
		580 [290+290]	582,2 571,2	4,34 / 3,51	97,3	7556 x 2250 x 2211	
	600 [300+300] ²⁾	590,0 624,0	5,01 / 3,92	97,1	7556 x 2250 x 2211		
	640 [320+320]	615,4 602,6	4,33 / 3,50	98,3	7556 x 2250 x 2211		
	700 [350+350]	660,0 674,0	4,40 / 3,50	99,2	7556 x 2250 x 2211		
	760 [380+380]	728,0 768,0	4,34 / 3,66	99,4	7556 x 2250 x 2211		



1) Dimensiones sin depósito de agua. 2) Solo versiones con ventilador EC.

Guía de selección rápida - Bombas de calor aire-agua

Página	Tamaño	Potencia frigorífica y calorífica (kW)	SEER / SCOP	Potencia sonora (dB(A))	Dimensiones ¹⁾ An x Al x Pr (mm)	
P. 146		85	81,0 91,8	4,25 / 3,61	84	2555 x 2185 x 1095
		95	89,9 102,8	4,68 / 3,64	84	2555 x 2185 x 1095
		105	98,9 110,0	4,63 / 3,78	84	2555 x 2185 x 1095
		115	106,9 119,0	4,17 / 3,77	84	2555 x 2185 x 1095
		125	115,8 134,0	4,33 / 3,47	88	3155 x 2185 x 1095
		140	129,2 146,9	4,28 / 3,54	88	3155 x 2185 x 1095
P. 147		704	173,2 200,1	3,63 / 3,41	93	4300 x 2300 x 1100
		804	197,1 223,2	3,55 / 3,42	93	4300 x 2300 x 1100
		904	226,4 254,7	3,35 / 3,28	94	4300 x 2300 x 1100
		1004	246,3 270,8	3,50 / 3,39	94	4300 x 2300 x 1100
		1104	273,1 302,1	3,53 / 3,30	95	4300 x 2300 x 1100
		1204	299,9 337,4	3,43 / 3,19	95	4300 x 2300 x 1100

1) Dimensiones sin depósito de agua. 2) Solo versiones con ventilador EC.

Guía de selección rápida - Unidades condensadoras aire-agua

Página	Tamaño	Potencia frigorífica (kW)	EER	Potencia sonora (dB(A))	Dimensiones ¹⁾ An x Al x Pr (mm)	
P. 142		25	32,4	3,24	75	1000 x 1983 x 1000
		30	33,7	3,15	75	1000 x 1983 x 1000
		35	43,1	2,90	76	1000 x 1983 x 1000
		40	44,8	2,99	76	1000 x 1983 x 1000
P. 146		85	92,1	3,36	84	2555 x 2185 x 1095
		95	103,2	3,29	84	2555 x 2185 x 1095
		105	113,2	3,32	84	2555 x 2185 x 1095
		115	121,8	3,30	84	2555 x 2185 x 1095
		125	134,7	3,23	88	3155 x 2185 x 1095
		140	151,0	3,23	88	3155 x 2185 x 1095
P. 147		704	199,0	2,90	93	4300 x 2300 x 1100
		804	224,0	3,00	93	4300 x 2300 x 1100
		904	258,0	2,98	94	4300 x 2300 x 1100
		1004	283,0	3,12	94	4300 x 2300 x 1100
		1104	315,0	2,98	95	4300 x 2300 x 1100
		1204	347,0	2,90	95	4300 x 2300 x 1100

1) Dimensiones sin depósito de agua.

Enfriadoras, bombas de calor y unidades condensadoras aire-agua

ECOi-W AQUA EVO H · R410A

1 compresor Scroll Inverter. Intercambiador de calor de placas.

Rango de funcionamiento: temperatura del aire exterior de -10 a 45 °C en modo refrigeración y de -15 a 30 °C en modo calefacción. Temperatura de salida del agua de -8 °C a 18 °C en modo refrigeración y de 25 °C a 55 °C en modo calefacción.



Unidad exterior	Potencia frigorífica ¹⁾ kW	Datos de ErP ²⁾		Potencia calorífica ³⁾ kW	Datos de ErP ^{4) 5)}			Datos de ErP ^{4) 6)}			Potencia sonora ⁷⁾ dB(A)	Dimensiones Al x Pr x An mm	Peso kg	PVPR €
		SEER	$\eta_{s,c}$		SCOP	Clase de eficiencia energética	$\eta_{s,h}$	SCOP	Clase de eficiencia energética	$\eta_{s,h}$				
20 P-AQAVE0020HA	21,0	3,30	129	20,4	3,75	A+	147	3,00	A+	117	74	1615 x 539 x 1477	260	A consultar
30 P-AQAVE0030HA	28,0	3,98	156	26,1	3,68	A+	144	2,95	A+	115	75	1615 x 539 x 1477	275	

Información sobre las conexiones de agua

Unidad exterior	20	30
Tipo de conexión (evaporador)	Rosca macho de gas	Rosca macho de gas
Diámetro de la salida/entrada de agua	Pulg. 1¼	1¼

1) Conforme a la norma EN 14511-2013: temperatura de entrada/salida de agua fría: 12/7 °C, temperatura ambiente exterior de 35 °C TS. 2) Conforme a la norma EN 14825 standard. 3) Conforme a la norma EN 14511-2013: temperatura de entrada/salida de agua caliente: 40/45 °C, temperatura ambiente exterior de 7 °C TS/6 °C TH. 4) Conforme a la norma ErP: se ajusta al REGLAMENTO (UE) n.º 813/2013 DE LA COMISIÓN 5) Conforme a la norma EN 14825: aplicación a baja temperatura (35 °C). 6) Conforme a la norma EN 14825: aplicación a temperatura median (55 °C). 7) Los niveles sonoros son en condiciones de carga total. Los niveles de presión sonora se refieren a la norma ISO 3744.

* Consulta los datos y la configuración en AC SELECT. POA: precio en aplicaciones.

Accesorios y opciones

Depósito de inercia colocado bajo la unidad

Aislamiento acústico del chasis

Accesorios y opciones

Tratamiento de las baterías

Accesorios suministrados sueltos

P-373705	Sensor de temperatura del agua para la segunda zona de consigna
P-347941	Control de ON / OFF remoto
P-364735	Teclado remoto
P-362577	Interruptor de caudal
P-473465	Presostato

Accesorios suministrados sueltos

P-362384	Válvulas de entrada y salida
P-348144	V3V ACS: válvula de 3 vías para producción de ACS - ON / OFF - DN 20
P-375890	V3V SZC: válvula de 3 vías para segunda zona de consigna - 0-10 V - DN 25
P-375891	V3V SZC: válvula de 3 vías para segunda zona de consigna - 0-10 V - DN 32

Commercial Smart Edge.

Gestión de toda la cartera de HVAC de Panasonic desde una sola plataforma, in situ o de forma remota, las 24 horas del día.

Código del modelo	Puntos de control	Conexiones de unidades interiores ¹⁾
PAW-CSE-1B	100	4
PAW-CSE-2B	200	10
PAW-CSE-5B	500	25
PAW-CSE-10	1000	50
PAW-CSE-20	2000	100

1) El número final de unidades interiores conectadas puede variar en función de la gama.

* Para obtener información detallada, contacta con un distribuidor autorizado de Panasonic.



P-Smart Edge*.

Una potente plataforma de control inteligente diseñada para instalaciones individuales, que ofrece una gestión perfecta de toda la gama HVAC de Panasonic.



P-Smart Nexus.

Control inteligente de múltiples ubicaciones en línea que permite una supervisión global remota de todos los lugares.



*Se requiere la caja controladora Edge [PAW-CSE**].

Enfriadoras, bombas de calor y unidades condensadoras aire-agua

ECOi-W AQUA-G BLUE 50-80 H · R290

2 compresores Scroll Inverter. Intercambiador de calor de placas.

Rango de funcionamiento: temperatura del aire exterior entre -15 °C y 53 °C en modo refrigeración y entre -20 °C y 45 °C en modo calefacción. Temperatura de salida del agua entre -10 °C y 18 °C en modo refrigeración y entre 20 °C y 70 °C en modo calefacción.



Unidad exterior	Potencia frigorífica ¹⁾ kW	Datos de ErP ²⁾		Potencia calorífica ³⁾ kW	Datos de ErP ⁴⁾		Clase de eficiencia energética (SCOP)	SCOP _{MT}	Clase de eficiencia energética (SCOP _{MT})	Potencia sonora dB(A)	Dimensiones			Peso kg	PVPR €	
		SEER	η _{s,c}		SCOP	η _{s,h}					Alto	Longitud sin/con depósito de agua	Ancho			
50 P-AQAG0050HA	48,2	4,37	171,9	49,2	3,67	143,7	A+	3,11	121,4	A+	82,7	1730	2215/2915 ⁵⁾	1032	538	A consultar
60 P-AQAG0060HA	56,1	4,30	168,9	61,1	3,75	146,8	A+	3,14	122,7	A+	84,1	2011	2180/2680	1160	603	
70 P-AQAG0070HA	64,9	4,31	169,4	73,5	3,87	151,8	A++	3,26	127,3	A++	85,1	2030	2180/2680	1160	628	
80 P-AQAG0080HA	74,1	4,21	165,4	83,6	3,84	150,5	A++	3,22	126,0	A++	85,8	2030	2180/2680	1160	669	

Información sobre las conexiones de agua

Unidad exterior	50	60	70	80
Tipo de conexión (evaporador)	Rosca macho de gas	Rosca macho de gas	Rosca macho de gas	Rosca macho de gas
Diámetro de la salida/entrada de agua	Pulg. 1¼	2	2	2½

1) Conforme a la norma EN 14511-2013: temperatura de entrada/salida de agua fría: 12/7 °C, temperatura ambiente exterior de 35 °C TS. 2) Conforme a la norma EN 14825 y la norma ErP: se ajusta al REGLAMENTO (UE) n.º 2016/2281 DE LA COMISIÓN. 3) Conforme a la norma EN 14511-2013: temperatura de entrada/salida de agua caliente: 40/45 °C, temperatura ambiente exterior de 7 °C TS/6 °C TH. 4) Conforme a la norma EN 14825 y al REGLAMENTO (UE) n.º 813/2013 DE LA COMISIÓN. 5) El depósito es externo al chasis de la unidad.
* Consulta los datos y la configuración en AC SELECT. POA: precio en aplicaciones.

Accesorios y opciones

Soportes amortiguadores de caucho/
amortiguadores de muelle

Manómetros para refrigerante AP/BP

Accesorios y opciones

Válvulas de cierre

Arranque suave

Resistencia eléctrica para depósito de agua

Accesorios y opciones

Bombas de velocidad variable o fija

Depósito de agua de 200 l para tamaño 50

Depósito de agua de 300 l para tamaños 60-70-80

Accesorios suministrados sueltos

P-375281 SRC (minicontrolador BMS)

P-586595_G Controlador en cascada

P-372061_G Teclado remoto

P-372615_G Kit módem 4G

SVC-HYD-COMM-CLD1 Un año de acceso a la nube con prepago

Accesorios suministrados sueltos

SVC-HYD-COMM-CLD3 Tres años de acceso a la nube con prepago

P-3721027 Válvula de 3 vías y sonda para la gestión de ACS para el tamaño 50

P-3721028 Válvula de 3 vías y sonda para la gestión de ACS para los tamaños 60-80

P-3721050 Kit de sondas de temperatura para depósito deportado

Una función única de la ECOi-W AQUA-G BLUE

Mayores rangos de funcionamiento

Rango de funcionamiento en modo refrigeración.

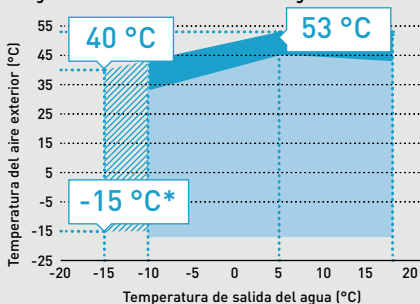

Rango de funcionamiento en modo calefacción.

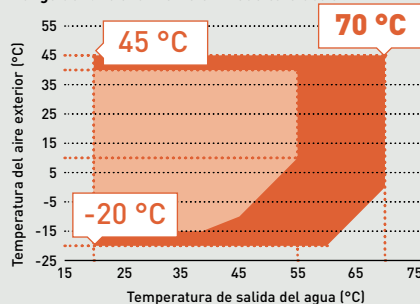

Modo refrigeración.

Una temperatura de salida del agua de -15 °C garantiza una temperatura óptima de funcionamiento de los equipos de procesos industriales.

Modo calefacción.

Solución ideal para calefacción y producción de agua caliente sanitaria, pudiendo alcanzar los 70 °C incluso con temperaturas exteriores de 0 °C.

* Solo para tamaños 70-80, pedido especial.

ECOi-W AQUA-G BLUE (R290)

ECOi-W AQUA-Z (R32)

Funcionamiento silencioso

Nivel de potencia sonora (dB(A)).

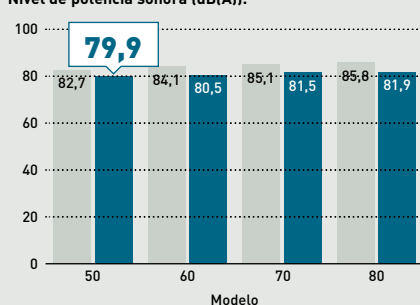

Nivel de presión sonora (dB(A)).

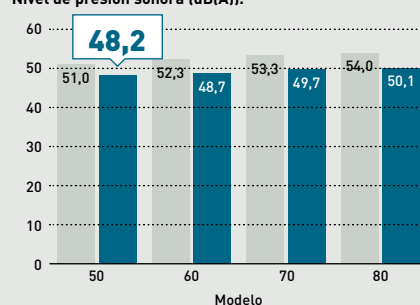

Modo silencioso.

Modo silencioso, con un nivel de potencia sonora increíblemente bajo de tan solo 79,9 dB(A) y un nivel de presión sonora de solo 48,2 dB(A). ECOi-W AQUA-G BLUE proporciona el equilibrio perfecto de eficiencia y funcionamiento silencioso. Existe la posibilidad de encapsular el compresor ofreciendo un nivel adicional de reducción del ruido.

Modo estándar

Modo silencioso

Enfriadoras, bombas de calor y unidades condensadoras aire-agua

ECOi-W AQUA-G EVO 60-110 H - R290

Compresores en scroll inverter. Intercambiador de calor de placas.

Rango de funcionamiento: Temperatura del aire exterior entre -18 °C y 48 °C en refrigeración y entre -18 °C y 40 °C en calefacción. Temperatura del agua de salida de -10 °C a 20 °C en refrigeración y de 20 °C a 75 °C en calefacción. (datos provisionales).

NOVEDAD

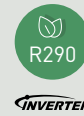

Unidad exterior	Potencia frigorífica ¹⁾ kW	ErP data ²⁾		Potencia calorífica ³⁾ kW	ErP data ⁴⁾		Clase de eficiencia energética (SCOP) A+++ a D	Potencia sonora (STD fan) dB(A)	Dimensiones			Peso kg	PVPR €
		SEER	$\eta_{s,c}$		SCOP	$\eta_{s,h}$			Alto mm	Longitud sin/ con depósito de agua mm	Ancho mm		
60 P-AQAVG0060HA	56,7	4,07	160,0	61,2	4,32	169,6	A++	79,0	1998	2385	1116	572	A consultar
80 P-AQAVG0080HA	67,4	4,84	190,5	80,8	4,13	162,0	A++	80,0	1998	3385	1116	906	
110 P-AQAVG0110HA	91,0	4,77	187,2	101,9	4,49	176,5	A++	81,0	1998	3385	1116	950	

Información sobre las conexiones de agua

Unidad exterior	60	80	110
Tipo de conexión (evaporador)	Victaulic®	Victaulic®	Victaulic®
Diámetro de la salida/entrada de agua	Pulg. 2	2 1/2	2 1/2

1) Conforme a la norma EN 14511-2013: temperatura de entrada/salida de agua fría: 12/7 °C, temperatura ambiente exterior de 35 °C TS. 2) Conforme a la norma EN 14825 y la norma ErP: se ajusta al REGLAMENTO (UE) n.º 2016/2281 DE LA COMISIÓN. 3) Conforme a la norma EN 14511-2013: temperatura de entrada/salida de agua caliente: 40/45 °C, temperatura ambiente exterior de 7 °C TS/6 °C TH. 4) Conforme a la norma EN 14825 y al REGLAMENTO (UE) No 813/2013: aplicación a baja temperatura.

* s: sin, c: con. * Consulta los datos y la configuración en AC SELECT. POA: precio en aplicaciones.

Accesorios y opciones

Válvula de seguridad de doble presión con dispositivo de conmutación

Tratamiento con epoxy o Blygold

Rejillas de protección para la enfriadora

Soportes amortiguadores de caucho/
amortiguadores de muelle

Funda del compresor (versión con nivel de ruido superbajo)

Accesorios y opciones

Caja acústica de la bomba (versión con nivel de ruido superbajo)

Condensador corrector del factor de potencia (para los tamaños 80-110)

Bomba variable

Interruptor de presión del agua

Válvula de cierre

Accesorios y opciones

Depósito de agua (para los tamaños 80-110)

Tuberías de conexión hidráulica

Medidor de energía

Caudalímetro

BACnet MSTP o BACnet IP

Accesorios suministrados sueltos

Filtro de agua

Kit de control remoto

Kit módem 4G

Un año de acceso a la nube con prepago

Tres años de acceso a la nube con prepago

Interruptor de caudal

Accesorios suministrados sueltos

Separador de agua/refrigerante

Colector de 3" para configuración modular estándar (distancia de 60 cm)

Colector de 3" para configuración modular ultracompacta (distancia de 5 cm)

Colector de 4" para configuración modular estándar (distancia de 60 cm)

Colector de 4" para configuración modular ultracompacta (distancia de 5 cm)

Kit de ACS que incluye una sonda de temperatura de agua y una válvula motorizada de 3 vías de 230 V

AC SELECT.

Herramienta de selección inteligente e intuitiva.

Configuración de la solución de aire acondicionado en las condiciones requeridas:
<https://acselect.panasonic.eu/>



Enfriadoras, bombas de calor y unidades condensadoras aire-agua

ECOi-W AQUA 20-40 C/H/E · R410A

2 compresores Scroll. Intercambiador de calor de placas.

Rango de funcionamiento: temperatura del aire exterior entre -10 °C y 50 °C en modo refrigeración y entre -17 °C y 20 °C en modo calefacción. Temperatura de salida del agua entre -10 °C y 18 °C en modo refrigeración y entre 20 °C y 50 °C en modo calefacción.



Unidad exterior	Potencia frigorífica ¹⁾ kW	Datos de ErP ²⁾³⁾		Potencia calorífica ⁴⁾ kW	Datos de ErP ²⁾⁵⁾			Potencia sonora (STD fan) dB(A)	Dimensiones			Peso sin/ con depósito de agua ⁶⁾ kg	PVPR €	
		SEER	η_{sc}		SCOP	Clase de eficiencia energética A+++ a D	η_{sh}		Alto (STD / HPF)	Anchura sin/ con depósito de agua mm	Longitud mm			
ECOi-W AQUA 20-40 C – enfriadora														
20	P-AQAE0020CA	19,2	4,78	188	—	—	—	—	75	1983 / 2025	1000 / 1507	1000	285 / 450	A consultar
25	P-AQAE0025CA	24,3	4,38	172	—	—	—	—	76	1983 / 2025	1000 / 1507	1000	295 / 460	
30	P-AQAE0030CA	27,1	4,43	174	—	—	—	—	76	1983 / 2025	1000 / 1507	1000	325 / 490	
35	P-AQAE0035CA	36,7	4,43	174	—	—	—	—	77	1983 / 2025	1000 / 1507	1000	335 / 500	
40	P-AQAE0040CA	39,0	4,48	176	—	—	—	—	77	1983 / 2025	1000 / 1507	1000	335 / 500	
ECOi-W AQUA 20-40 H – bomba de calor														
20	P-AQAE0020HA	18,7	4,68	184	19,5	3,50	A+	137	75	1983 / 2025	1000 / 1507	1000	285 / 450	A consultar
25	P-AQAE0025HA	23,7	4,31	169	26,9	3,38	A+	132	76	1983 / 2025	1000 / 1507	1000	295 / 460	
30	P-AQAE0030HA	26,4	4,28	168	29,7	3,45	A+	135	76	1983 / 2025	1000 / 1507	1000	325 / 490	
35	P-AQAE0035HA	35,8	4,25	167	37,3	3,50	A+	137	77	1983 / 2025	1000 / 1507	1000	335 / 500	
40	P-AQAE0040HA	38,1	4,33	170	41,6	3,50	A+	137	77	1983 / 2025	1000 / 1507	1000	335 / 500	
ECOi-W AQUA 25-40 E – unidad condensadora														
25	P-AQAE0025EA	32,4	—	—	—	—	—	—	75	1983 / —	1000 / —	1000	260 / —	A consultar
30	P-AQAE0030EA	33,7	—	—	—	—	—	—	75	1983 / —	1000 / —	1000	270 / —	
35	P-AQAE0035EA	43,1	—	—	—	—	—	—	76	1983 / —	1000 / —	1000	280 / —	
40	P-AQAE0040EA	44,8	—	—	—	—	—	—	76	1983 / —	1000 / —	1000	280 / —	

Información sobre las conexiones de agua. ECOi-W AQUA 20-40 C/H – enfriadora / bomba de calor

Unidad exterior	20	25	30	35	40
Tipo de conexión (evaporador)	Rosca macho de gas BSPP ISO 228	Rosca macho de gas BSPP ISO 228	Rosca macho de gas BSPP ISO 228	Rosca macho de gas BSPP ISO 228	Rosca macho de gas BSPP ISO 228
Diámetro de la salida/entrada de agua	Pulg. 1½	1½	1½	1½	1½

Información sobre las conexiones de refrigerante. ECOi-W AQUA 25-40 E – unidad condensadora

Unidad exterior	—	25	30	35	40
Línea de líquido	Pulg. —	5/8	5/8	5/8	5/8
Línea de aspiración	Pulg. —	1½	1½	1½	1½

1) Conforme a la norma EN 14511-2013: temperatura de entrada/salida de agua fría: 12/7 °C, temperatura ambiente exterior de 35 °C TS. Para modelos de unidades condensadoras: los datos se refieren a una temperatura del agua refrigerada de salida de 7 °C y una temperatura del aire del condensador de 35 °C, según la norma EN 14511-2013. 2) Conforme a la norma EN 14825. 3) Conforme a la norma ErP: se ajusta al REGLAMENTO (UE) n.º 2016/2281 DE LA COMISIÓN. 4) Conforme a la norma EN 14511-2013: temperatura de entrada/salida de agua caliente: 40/45 °C, temperatura ambiente exterior de 7 °C TS/6 °C TH. 5) Conforme a la norma ErP: se ajusta al REGLAMENTO (UE) n.º 813/2013 DE LA COMISIÓN. 6) Con 1 bomba.

* Consulta los datos y la configuración en AC SELECT. POA: precio en aplicaciones.

Accesorios y opciones	
Soportes amortiguadores de caucho/amortiguadores de muelle	
BACnet IP o BACnet MSTP	
Control de la velocidad del ventilador	
Tratamiento con Blygold de la bobina aleteada (bajo pedido) o epoxy	

Accesorios y opciones	
Ventilador de alta presión (HPF)	
Modbus TCP/IP	
Rejilla de protección para bobina exterior	
Paquete nórdico (solo tipo H)	
Válvulas de cierre	

Accesorios y opciones	
Arranque suave	
Bombas de velocidad variable o fija*	
Interruptor de presión del agua	
Depósito de agua de 100 l	
Sin neutro (bajo solicitud)	

* No disponible con ECOi-W AQUA C y ECOi-W AQUA H 20-30 debido al cumplimiento con el diseño ecológico.

Accesorios suministrados sueltos	
P-375281	SRC (minicontrolador BMS)
P-372061	Teclado remoto
P-372615	Kit módem 4G

Accesorios suministrados sueltos	
SVC-HYD-COMM-CLD1	Un año de acceso a la nube con prepago
SVC-HYD-COMM-CLD3	Tres años de acceso a la nube con prepago
P-378016	Kit de soportes antivibración de caucho

AC SELECT.

Herramienta de selección inteligente e intuitiva.

Configuración de la solución de aire acondicionado en las condiciones requeridas:
<https://acselect.panasonic.eu/>



Enfriadoras, bombas de calor y unidades condensadoras aire-agua

NUEVO ECOi-W AQUA-Z EVO 40-50 H · R32

Compresores en scroll inverter. Intercambiador de calor de placas.

Rango de funcionamiento: Temperatura del aire exterior entre -15 °C y 48 °C en refrigeración y entre -15 °C y 40 °C en calefacción. Temperatura del agua de salida de -10 °C a 20 °C en refrigeración y de 20 °C a 58 °C en calefacción.

NOVEDAD

R32



Unidad exterior	Potencia frigorífica ¹⁾	Datos de ErP ²⁾		Potencia calorífica ³⁾	Datos de ErP ⁴⁾			Potencia sonora (STD fan)	Dimensiones			Peso sin/con depósito de agua	PVPR	
	kW	SEER	$\eta_{s,c}$	kW	SCOP	Clase de eficiencia energética	$\eta_{s,h}$	dB(A)	Alto	Ancho	Longitud sin/con depósito de agua ⁵⁾	kg	€	
ECOi-W AQUA-Z EVO 40-50 H – Ventilador EC – Bomba de calor														
40	P-AQAVZ0040HA	41,0	5,59	221	41,5	4,22	166	A+++	79,5	1732	1100	2209/2913	348	A consultar
50	P-AQAVZ0050HA	48,2	5,65	223	48,5	4,52	178	A+++	80,5	1732	1100	2209/2913	368	

Información sobre las conexiones de agua. ECOi-W AQUA-Z EVO 40-50 H – Ventilador EC – Bomba de calor

Unidad exterior	40	50
Tipo de conexión (evaporador)	Rosca macho de gas	Rosca macho de gas
Diámetro de la salida/entrada de agua	Pulg. 1 ¼	1 ¼

1) Conforme a la norma EN 14511-2013: temperatura de entrada/salida de agua fría: 12/7 °C, temperatura ambiente exterior de 35 °C TS. 2) Conforme a la norma EN 14825 y la norma ErP: se ajusta al REGLAMENTO (UE) n.º 2016/2281 DE LA COMISIÓN. 3) Conforme a la norma EN 14511-2013: temperatura de entrada/salida de agua caliente: 40/45 °C, temperatura ambiente exterior de 7 °C TS/6 °C TH. 4) Conforme a la norma EN 14825 y la norma ErP: se ajusta al REGLAMENTO (UE) n.º 813/2013 DE LA COMISIÓN: aplicación a baja temperatura. 5) El depósito es externo al chasis de la unidad. 6) Conforme al Sexto Informe de Evaluación (AR6) adoptado por el Grupo Intergubernamental de Expertos sobre el Cambio Climático (IPCC).

* Consulta los datos y la configuración en AC SELECT. POA: precio en aplicaciones.

Accesorios y opciones

BACnet MSTP o BACnet IP
 Medidor de energía para el consumo
 Protección de las baterías
 Aislamiento para el compresor
 Bombas de velocidad variable
 Filtro de agua
 Interruptor de caudal de agua

Accesorios y opciones

Depósito de agua
 Tubos y bobina de cobre/aluminio con tratamiento epoxy
 Soporte antivibración de caucho
 Muelle antivibración
 Kit de interruptor de caudal de agua
 Interruptor de presión del agua
 Válvulas de cierre

Accesorios suministrados sueltos

P-364735 Kit de control remoto

Accesorios suministrados sueltos

P-3721027 Kit ACS

Nueva ECOi-W AQUA-Z EVO.

Ampliación de la gama R32 con tecnología inverter avanzada.

Alta eficiencia estacional y chasis compacto para proyectos comerciales.



**TECNOLOGÍA
INVERTER**



**ALTA EFICIENCIA
ESTACIONAL**



**MAYORES
RANGOS DE
TRABAJO**



**SUPERFICIE
COMPACTA**



R32
REFRIGERANTE

INVERTER

Enfriadoras, bombas de calor y unidades condensadoras aire-agua

ECOi-W AQUA-Z 50-170 C/H · R32

2 compresores Scroll. Intercambiador de calor de placas. Rango de funcionamiento: temperatura del aire exterior entre -15 °C y 48 °C (47 °C tamaños 150 - 170) en modo refrigeración y entre -15 °C y 40 °C en modo calefacción. Temperatura de salida del agua entre -10 °C y 18 °C en modo refrigeración y entre 20 °C y 55 °C (53 °C tamaños 150 - 170) en modo calefacción.

R32



Unidad exterior	Potencia frigorífica ¹⁾ kW	Datos de ErP (STD AC / STD EC)		Potencia calorífica ⁴⁾ kW	Datos de ErP (STD AC / STD EC)			Potencia sonora (STD AC / S) * dB(A)	Dimensiones			Peso sin depósito de agua ⁷⁾ kg	PVPR €	
		SEER ^{*2)3)}	$\eta_{s,c}$ ^{*2)3)}		SCOP ^{*2)5)}	Clase de eficiencia energética ^{*2)6)} A+++ a D	$\eta_{s,h}$ ^{*2)4)}		Alto (STD / EC/HPF)	Ancho	Longitud sin depósito de agua			
ECOi-W AQUA-Z 50-170 C – enfriadora														
50	P-AQAZ0050CA	51,6	4,60/5,05	180,9/198,9	—	—	—	83/81	1986/2034	1160	2180	527	A consultar	
60	P-AQAZ0060CA	57,6	4,59/5,02	180,5/197,8	—	—	—	84/81	1986/2034	1160	2180	547		
70	P-AQAZ0070CA	69,7	4,61/5,31	181,3/209,6	—	—	—	81/78	1986/2034	1160	2180	621		
75	P-AQAZ0075CA	78,2	4,72/5,29	185,6/208,7	—	—	—	81/78	1986/2034	1160	2180	637		
85	P-AQAZ0085CA	82,8	4,45/4,96	175,0/195,6	—	—	—	84/82	2286/2334	1160	2180	701		
100	P-AQAZ0100CA	100	4,88/5,19	192,3/204,9	—	—	—	86/83	2286/2334	1160	2180	731		
115	P-AQAZ0115CA	116	4,59/5,01	180,5/197,3	—	—	—	87/84	2286/2334	1160	2180	813		
130	P-AQAZ0130CA	126	4,43/4,71	174,2/185,6	—	—	—	87/84	2286/2334	1160	2180	815		
150	P-AQAZ0150CA	154	4,70/5,22	184,8/205,6	—	—	—	89/86	2285/2333	1151	3789	1265		
170	P-AQAZ0170CA	173	4,68/5,16	184,2/203,2	—	—	—	91/88	2285/2333	1151	3789	1279		
ECOi-W AQUA-Z 50-170 H – bomba de calor														
50	P-AQAZ0050HA	51,1	4,46/4,83	175,2/190,2	51,7	3,53/3,90	A+/A+	138,0/152,8	83/81	1986/2034	1160	2180	527	A consultar
60	P-AQAZ0060HA	57	4,42/4,50	173,6/176,9	59,7	3,54/3,94	A+/A+	138,5/154,5	84/81	1986/2034	1160	2180	547	
70	P-AQAZ0070HA	69	4,51/5,04	177,5/198,8	71,8	3,47/3,71	A+/A++	135,6/145,3	81/78	1986/2034	1160	2180	621	
75	P-AQAZ0075HA	77,4	4,61/4,99	181,5/196,7	78,5	3,65/3,80	A+/A++	143,2/148,8	81/78	1986/2034	1160	2180	637	
85	P-AQAZ0085HA	82	4,33/4,80	170,3/188,9	86,5	3,60/4,02	A+/A++	141,2/157,8	84/82	2286/2334	1160	2180	701	
100	P-AQAZ0100HA	99,3	4,77/4,93	187,7/194,1	107,6	3,64/4,10	—/—	142,5/160,9	86/83	2286/2334	1160	2180	731	
115	P-AQAZ0115HA	115	4,44/4,82	174,6/190,0	122,3	3,66/4,02	—/—	143,2/157,9	87/84	2286/2334	1160	2180	813	
130	P-AQAZ0130HA	125	4,23/4,51	166/177,2	137,5	3,72/3,97	—/—	145,7/155,9	87/84	2286/2334	1160	2180	815	
150	P-AQAZ0150HA	152	4,59/5,04	180,5/198,7	159,1	3,57/4,04	—/—	139,9/158,4	89/86	2285/2333	1151	3789	1265	
170	P-AQAZ0170HA	170	4,49/4,92	176,6/193,8	180,1	3,60/3,95	—/—	140,9/155,2	91/88	2285/2333	1151	3789	1279	

Información sobre las conexiones de agua

Unidad exterior	50	60	70	75	85	100	115	130	150	170
Tipo de conexión (evaporador)	Rosca macho de gas BSPP ISO 228	Rosca macho de gas BSPP ISO 228	Rosca macho de gas BSPP ISO 228	Rosca macho de gas BSPP ISO 228	Rosca macho de gas BSPP ISO 228	Rosca macho de gas BSPP ISO 228	Rosca macho de gas BSPP ISO 228	Rosca macho de gas BSPP ISO 228	Rosca macho de gas BSPP ISO 228	Rosca macho de gas BSPP ISO 228
Diámetro de la salida/entrada de agua	Pulg. 2	2	2	2	2½	2½	2½	2½	2½	2½

1) Conforme a la norma EN 14511-2018: temperatura de entrada/salida de agua fría: 12/7 °C, temperatura ambiente exterior de 35 °C TS. 2) Conforme a la norma EN 14825. 3) Conforme a la norma ErP: se ajusta al REGLAMENTO (UE) n.º 2016/2281 DE LA COMISIÓN. 4) Conforme a la norma EN 14511-2018: temperatura de entrada/salida de agua caliente: 40/45 °C, temperatura ambiente exterior de 7 °C TS/6 °C TH. 5) Conforme a la norma ErP: se ajusta al REGLAMENTO (UE) n.º 813/2013 DE LA COMISIÓN. 6) Conforme a la norma EN 14511-2018: temperatura de entrada/salida de agua caliente: 30/35 °C, temperatura ambiente exterior de 7 °C TS/6 °C TH. 7) Con 1 bomba.

* STD AC: versión estándar con ventilador AC; STD EC: versión estándar con ventilador conmutado electrónicamente de alta eficiencia; S: versión con nivel de ruido muy bajo y ventilador conmutado electrónicamente de alta eficiencia + aislamiento acústico para el compresor.

* Consulta los datos y la configuración en AC SELECT. POA: precio en aplicaciones.

Accesorios y opciones	Accesorios y opciones	Accesorios y opciones
Soportes amortiguadores de caucho/amortiguadores de muelle *	Alta eficiencia Ventilador EC	Arranque suave
Aislamiento para el compresor (de serie en las versiones S)	Ventilador de alta presión (HPF)	Bombas de velocidad variable
Intercambiador para recuperación de calor	Rejilla de protección para bobina exterior	Interruptor de presión del agua *
Resistencia eléctrica para depósito de agua	Condensadores de factor de corrección de potencia	Depósito de agua 300 L
Tubos y bobina de cobre/aluminio con tratamiento epoxy / Blygold	Manómetros para refrigerante AP/BP	Sin neutro
	Válvulas de cierre	Protocolos de comunicación: Modbus RTU (Std.), Modbus TCP/IP, BACnet MSTP, BACnet IP

* Accesorios instalados en campo/obra. Los otros accesorios vienen instalados desde fábrica.

Accesorios suministrados sueltos	Accesorios suministrados sueltos
P-375281 SRC (minicontrolador BMS)	P-372615 Kit módem 4G
P-586595 Controlador en cascada	SVC-HYD-COMM-CLD1 Un año de acceso a la nube con prepagado
P-372061 Teclado remoto	SVC-HYD-COMM-CLD3 Tres años de acceso a la nube con prepagado

Enfriadoras, bombas de calor y unidades condensadoras aire-agua

ECOi-W AQUA-Z DC 150-380 C/H · R32

Configuraciones simples y modulares de hasta 760 kW. 4 compresores Scroll. 2 circuitos frigoríficos. Intercambiador de calor de placas. Rango de funcionamiento: temperatura del aire exterior entre -15 °C y 46 °C en modo refrigeración y entre -15 °C y 40 °C (con ventiladores EC) en modo calefacción. Temperatura de salida del agua entre -10 °C y 18 °C en modo refrigeración y entre 20 °C y 53 °C.

R32



NOVEDAD



Unidad exterior		Potencia frigorífica ¹⁾ kW	Datos de ErP SEER ²⁾ η _{s,c} ²⁾		Potencia calorífica ³⁾ kW	Datos de ErP SCOP ⁴⁾ η _{s,h} ⁴⁾		Potencia sonora (STD/S) ⁵⁾ dB(A)	Dimensiones				PVPR €
									Alto (STD AC) mm	Alto (EC/HPF) mm	Ancho mm	Longitud mm	
ECOi-W AQUA-Z DC 150-380 C – enfriadora – P-AQADZ****CB													
150	STD AC/EC	151,0/151,0	4,93/5,2	194,0/204,0	—	—	—	89,6/85,0	2240	2312	1152	3795	A consultar
170	STD AC/EC	170,0/170,0	4,90/5,15	192,8/203,0	—	—	—	90,4/85,4	2240	2312	1152	3795	
190	STD AC/EC	189,0/189,0	4,68/5,23	184,3/206,1	—	—	—	91,1/87,2	2250	2300	2211	2650	
210	STD AC/EC	212,0/214,0	4,62/5,20	181,8/204,8	—	—	—	91,5/87,4	2250	2300	2211	2650	
230	STD AC/EC	229,0/229,0	4,48/4,90	176,3/192,9	—	—	—	92,0/87,6	2250	2300	2211	2650	
260	STD AC/EC	260,0/260,0	4,40/4,79	173,1/188,4	—	—	—	92,4/87,8	2250	2300	2211	2650	
290	STD AC/EC	307,0/307,0	4,63/5,13	182,0/202,2	—	—	—	93,3/88,6	2250	2300	2211	3775	
320	STD AC/EC	326,0/325,0	4,33/5,12	170,0/188,8	—	—	—	94,3/89,7	2250	2300	2211	3775	
350	STD AC/EC	346,0/347,0	4,43/4,79	174,2/188,5	—	—	—	95,2/90,1	2250	2300	2211	3775	
380	STD AC/EC	377,0/377,0	4,35/4,8	171,0/188,8	—	—	—	95,4/90,3	2250	2300	2211	3775	
420 (210+210)	STD AC/EC	424,0/428,0	4,62/5,20	181,8/204,8	—	—	—	95,5/91,4	2250	2300	2211	5310	
460 (230+230)	STD AC/EC	458,0/458,0	4,48/4,90	176,3/192,9	—	—	—	96,0/91,6	2250	2300	2211	5310	
520 (260+260)	STD AC/EC	520,0/520,0	4,40/4,79	173,1/188,4	—	—	—	96,4/91,8	2250	2300	2211	5310	
580 (290+290)	STD AC/EC	614,0/614,0	4,63/5,13	182,0/202,2	—	—	—	97,3/92,6	2250	2300	2211	7556	
640 (320+320)	STD AC/EC	652,0/650,0	4,33/5,12	170,0/188,8	—	—	—	98,3/93,7	2250	2300	2211	7556	
700 (350+350)	STD AC/EC	692,0/694,0	4,43/4,79	174,2/188,5	—	—	—	99,2/94,1	2250	2300	2211	7556	
760 (380+380)	STD AC/EC	754,0/754,0	4,35/4,8	171,0/188,8	—	—	—	99,4/94,3	2250	2300	2211	7556	
ECOi-W AQUA-Z DC 150-380 H – bomba de calor – P-AQADZ****HB													
150	STD AC/EC	150,0/150,0	4,75/5,03	187,1/198,1	154/154	3,83/4,00	150/157,1	89,6/85,0	2240	2312	1152	3795	A consultar
170	STD AC/EC	167,0/167,0	4,71/4,97	185,3/195,7	178/179	3,90/4,00	152,8/156,8	90,4/85,4	2240	2312	1152	3795	
190	STD AC/EC	184,0/183,0	4,45/4,94	175,2/194,6	190/190	3,46/3,89	135,6/152,7	91,1/87,2	2250	2300	2211	2650	
210	STD AC/EC	204,0/204,0	4,39/4,82	172,5/189,6	201/201	3,44/3,90	134,7/152,8	91,5/87,4	2250	2300	2211	2650	
220	STD EC	-/208,0	-/5,03	-/198	-/219	-/3,86	-/151,3	91,3/87,4	—	2300	2211	2650	
230	STD AC/EC	224,0/224,0	4,34/4,71	170,6/185,5	241/241	3,64/3,99	142,5/156,4	92,0/87,6	2250	2300	2211	2650	
260	STD AC/EC	251,0/251,0	4,21/4,55	165,5/179,1	256,9/258,5	3,52/3,85	137,9/151	92,4/87,8	2250	2300	2211	2650	
270	STD EC	-/265,0	-/5,01	-/197,5	-/288	-/3,82	-/149,7	92,8/88,5	—	2300	2211	3775	
290	STD AC/EC	291,1/289,3	4,34/4,83	170,4/190,1	285,6/284,8	3,51/3,91	137,4/153,2	93,3/88,6	2250	2300	2211	3775	
300	STD EC	-/295,0	-/5,01	-/197,3	-/312	-/3,92	-/153,7	93,1/88,6	—	2300	2211	3775	
320	STD AC/EC	307,7/310,7	4,33/4,89	170/192,4	301,3/316,5	3,50/3,85	137/151,2	94,3/89,7	2250	2300	2211	3775	
350	STD AC/EC	330,0/331,0	4,40/4,79	172,9/188,5	337/340	3,50/3,87	136,9/151,9	95,2/90,1	2250	2300	2211	3775	
380	STD AC/EC	364,0/364,3	4,34/4,65	170,5/182,9	384/384,5	3,66/3,95	143,4/155,1	95,4/90,3	2250	2300	2211	3775	
420 (210+210)	STD AC/EC	408,0/408,0	4,39/4,82	172,5/189,6	402,0/402,0	3,44/3,90	134,7/152,8	95,5/91,4	2250	2300	2211	5310	
440 (220+220)	STD EC	-/416,0	-/5,03	-/198	-/438,0	-/3,86	-/151,3	95,3/91,4	—	2300	2211	5310	
460 (230+230)	STD AC/EC	448,0/448,0	4,34/4,71	170,6/185,5	482,0/482,0	3,64/3,99	142,5/156,4	96,0/91,6	2250	2300	2211	5310	
520 (260+260)	STD AC/EC	502,0/502,0	4,21/4,55	165,5/179,1	513,8/517,0	3,52/3,85	137,9/151	96,4/91,8	2250	2300	2211	5310	
540 (270+270)	STD EC	-/530,0	-/5,01	-/197,5	-/576,0	-/3,82	-/149,7	96,8/92,5	—	2300	2211	7556	
580 (290+290)	STD AC/EC	582,2/578,6	4,34/4,83	170,4/190,1	571,2/569,6	3,51/3,91	137,4/153,2	97,3/92,6	2250	2300	2211	7556	
600 (300+300)	STD EC	-/590,0	-/5,01	-/197,3	-/624,0	-/3,92	-/153,7	97,1/92,6	—	2300	2211	7556	
640 (320+320)	STD AC/EC	615,4/617,8	4,33/4,89	170/192,4	602,6/612,2	3,50/3,85	137/151,2	98,3/93,7	2250	2300	2211	7556	
700 (350+350)	STD AC/EC	660,0/662,0	4,40/4,79	172,9/188,5	674,0/680,0	3,50/3,87	136,9/151,9	99,2/94,1	2250	2300	2211	7556	
760 (380+380)	STD AC/EC	728,0/728,6	4,34/4,65	170,5/182,9	768,0/769,0	3,66/3,95	143,4/155,1	99,4/94,3	2250	2300	2211	7556	

1) Conforme a la norma EN 14511-2018: temperatura de entrada/salida de agua fría: 12/7 °C, temperatura ambiente exterior de 35 °C TS. 2) Conforme a la norma EN 14825: se ajusta al REGLAMENTO (UE) n.º 2016/2281 DE LA COMISIÓN. 3) Conforme a la norma EN 14511-2018: temperatura de entrada/salida de agua caliente: 40/45 °C, temperatura ambiente exterior de 7 °C TS/6 °C TH. 4) Conforme a la norma EN 14825: se ajusta al REGLAMENTO (UE) n.º 813/2013 DE LA COMISIÓN. 5) Los niveles sonoros son en condiciones de carga total. Los niveles de presión sonora se refieren a la norma ISO 3744.

Accesorios y opciones

Soportes amortiguadores de caucho *

Intercambiador para recuperación de calor para tamaños 190 - 380

Medidor de energía para el consumo

Tubos y bobina de cobre/aluminio con tratamiento epoxy / Blygold

Alta eficiencia Ventilador EC

Ventilador de alta presión (HPF)

Accesorios y opciones

Kit de medidores mecánicos (manómetros de AP y BP)

Protección de las baterías para tamaños 150-170

Rejas de protección y bandeja de drenaje para tamaños 190-380

Condensadores de factor de corrección de potencia

Válvulas de cierre *

Arranque suave

Ruido muy bajo versión (S)

Accesorios y opciones

Aislamiento para el compresor

Caja para el compresor para tamaños 190-380

Bombas de velocidad variable

Interruptor de presión del agua

Depósito de agua

Back to back configuration (para unidades twin)

* Accesorios instalados en campo/obra. Los otros accesorios vienen instalados desde fábrica.

Accesorios suministrados sueltos

P-586595 Controlador en cascada (para unidad simple)

P-372061 Teclado remoto (para unidad simple)

tbtd Teclado remoto (para unidades twin)

P-372615 Kit módem 4G

SVC-HYD-COMM-CLD1 Un año de acceso a la nube con prepago (para unidad simple)

SVC-HYD-COMM-CLD3 Tres años de acceso a la nube con prepago (para unidad simple)

P-477042 Resorte antivibración para los tamaños 150-170 (single unit)

P-477044 Resorte antivibración para los tamaños 190-260 versión C

P-477045 Resorte antivibración para los tamaños 190-260 versión H

P-477047 Resorte antivibración para los tamaños 270-380

Accesorios suministrados sueltos

P-477043 Resorte antivibración con depósito para los tamaños 150-170

P-477046 Resorte antivibración con depósito para los tamaños 190-260

P-477048 Resorte antivibración con depósito para los tamaños 290-380 versión C

P-477049 Resorte antivibración con depósito para los tamaños 270-380 versión H

P-348619 Filtro de agua (para unidad simple)

tbtd Filtro de agua (para unidades twin)

tbtd Back to back connection kit (para unidades twin)

Enfriadoras, bombas de calor y unidades condensadoras aire-agua

ECOi-W AQV C/H/E - R410A

4 compresores Scroll. Intercambiador de calor de placas.

Rango de funcionamiento: temperatura del aire exterior entre 5 °C y 47 °C en modo refrigeración y entre -10 °C y 20 °C en modo calefacción (unidades STD). Temperatura de salida del agua entre -8 °C y 18 °C en modo refrigeración y entre 20 °C y 55 °C en modo calefacción.



Unidad exterior	Potencia frigorífica ¹⁾ STD / S / HT kW	Datos de ErP ²⁾³⁾			Potencia calorífica ⁴⁾ STD / S / HT kW	Datos de ErP ³⁾⁵⁾			Potencia sonora ⁶⁾ STD / S / HT dB(A)	Dimensiones Al x Pr x An mm	Peso STD / S / HT kg	PVPR €
		SEER	$\eta_{s,c}$	$\eta_{s,h}$		SCOP	$\eta_{s,h}$					
ECOi-W AQV 85-140 C – enfriadora												
85 P-AQVE0085CA	83,5 / 80,6 / 86,2	4,55 / 4,75 / 4,73	179 / 187 / 186	—	—	—	—	84 / 82 / 95	2185 x 1095 x 2555	1058 / 1088 / 1058	A consultar	
95 P-AQVE0095CA	93,6 / 90,2 / 96,9	4,8 / 4,78 / 4,75	189 / 188 / 187	—	—	—	—	84 / 82 / 95	2185 x 1095 x 2555	1072 / 1102 / 1072		
105 P-AQVE0105CA	103,0 / 98,6 / 107	4,78 / 4,98 / 4,95	188 / 196 / 195	—	—	—	—	84 / 82 / 95	2185 x 1095 x 2555	1111 / 1141 / 1111		
115 P-AQVE0115CA	110,1 / 106 / 115	4,8 / 5,0 / 4,95	189 / 197 / 195	—	—	—	—	84 / 82 / 95	2185 x 1095 x 2555	1143 / 1173 / 1143		
125 P-AQVE0125CA	121,9 / 119,1 / 124	4,73 / 4,8 / 4,78	186 / 189 / 188	—	—	—	—	88 / 86 / 95	2185 x 1095 x 3155	1183 / 1213 / 1183		
140 P-AQVE0140CA	136,6 / 133,1 / 139	4,53 / 4,6 / 4,6	178 / 181 / 181	—	—	—	—	88 / 86 / 95	2185 x 1095 x 3155	1262 / 1292 / 1262		
ECOi-W AQV 85-140 H – bomba de calor												
85 P-AQVE0085HA	81 / 78,4 / 83,5	4,25 / 4,25 / 4,6	167 / 167 / 181	91,8 / 89,5 / 93,4	3,61 / 3,61 / 3,99	141 / 141 / 157	—	84 / 82 / 95	2185 x 1095 x 2555	1090 / 1120 / 1090	A consultar	
95 P-AQVE0095HA	89,9 / 86,7 / 93,4	4,68 / 4,68 / 5,02	184 / 184 / 198	102,8 / 99,8 / 104,9	3,64 / 3,64 / 3,96	143 / 143 / 155	—	84 / 82 / 95	2185 x 1095 x 2555	1105 / 1135 / 1105		
105 P-AQVE0105HA	98,9 / 95,1 / 104	4,63 / 4,63 / 4,95	182 / 182 / 195	110 / 108 / 113,7	3,78 / 3,78 / 4,12	148 / 148 / 162	—	84 / 82 / 95	2185 x 1095 x 2555	1149 / 1179 / 1149		
115 P-AQVE0115HA	106,9 / 102 / 112	4,17 / 4,17 / 4,55	164 / 164 / 179	119 / 115 / 121,9	3,77 / 3,77 / 4,07	148 / 148 / 160	—	84 / 82 / 95	2185 x 1095 x 2555	1180 / 1210 / 1180		
125 P-AQVE0125HA	115,8 / 112 / 118	4,33 / 4,33 / 4,6	170 / 170 / 181	134 / 129 / 135	3,47 / 3,47 / 3,73	136 / 136 / 146	—	88 / 86 / 95	2185 x 1095 x 3155	1227 / 1257 / 1227		
140 P-AQVE0140HA	129,2 / 124,6 / 132	4,28 / 4,28 / 4,5	168 / 168 / 177	146,9 / 142 / 148	3,54 / 3,54 / 3,77	139 / 139 / 148	—	88 / 86 / 95	2185 x 1095 x 3155	1301 / 1331 / 1301		
ECOi-W AQV 85-140 E – unidad condensadora												
85 P-AQVE0085EA	92,1 / 89 / 95	—	—	—	—	—	—	84 / 82 / 95	2185 x 1095 x 2555	971 / 1001 / —	A consultar	
95 P-AQVE0095EA	103,2 / 99,5 / 106,8	—	—	—	—	—	—	84 / 82 / 95	2185 x 1095 x 2555	983 / 1013 / —		
105 P-AQVE0105EA	113,2 / 108,7 / 117,7	—	—	—	—	—	—	84 / 82 / 95	2185 x 1095 x 2555	1013 / 1043 / —		
115 P-AQVE0115EA	121,8 / 116,6 / 127	—	—	—	—	—	—	84 / 82 / 95	2185 x 1095 x 2555	1043 / 1073 / —		
125 P-AQVE0125EA	134,7 / 131,6 / 137,2	—	—	—	—	—	—	88 / 86 / 95	2185 x 1095 x 3155	1066 / 1096 / —		
140 P-AQVE0140EA	151,0 / 147,2 / 153,8	—	—	—	—	—	—	88 / 86 / 95	2185 x 1095 x 3155	1142 / 1172 / —		

Información sobre las conexiones de agua. ECOi-W AQV 85-140 C/H – enfriadora / bomba de calor

Unidad exterior	85	95	105	115	125	140
Tipo de conexión (evaporador)	Rosca macho de gas					
Diámetro de la salida/entrada de agua	Pulg. 2½	2½	2½	2½	2½	2½

Información sobre el condensador. ECOi-W AQV 85-140 E – unidad condensadora

Tipo de conexión	Con soldadura		Con soldadura		Con soldadura	
Diámetro de entrada	Pulg. 5/8	5/8	5/8	5/8	7/8	7/8
Diámetro de salida	Pulg. 1¾	1¾	1¾	1¾	1¾	1¾

1) Conforme a la norma EN 14511-2013: temperatura de entrada/salida de agua fría: 12/7 °C, temperatura ambiente exterior de 35 °C TS. Para modelos de unidades condensadoras: los datos se refieren a una temperatura del agua refrigerada de salida de 7 °C y una temperatura del aire del condensador de 35 °C, según la norma EN 14511-2013. 2) Conforme a la norma ErP: se ajusta al REGLAMENTO (UE) n.º 2016/2281 DE LA COMISIÓN. 3) Conforme a la norma EN 14825. 4) Conforme a la norma EN 14511-2013: temperatura de entrada/salida de agua caliente: 40/45 °C, temperatura ambiente exterior de 7 °C TS/6 °C TH. 5) Conforme a la norma ErP: se ajusta al REGLAMENTO (UE) n.º 813/2013 DE LA COMISIÓN 6) Los niveles sonoros son en condiciones de carga total. Los niveles de presión sonora se refieren a la norma ISO 3744.

* Consulta los datos y la configuración en AC SELECT. POA: precio en aplicaciones.

Accesorios y opciones

Amortiguadores de muelle antivibración
Disyuntor automático
Tratamiento de las baterías
Intercambiador para recuperación de calor
Control de la velocidad del ventilador

Accesorios y opciones

Módulo hidrónico con 1 o 2 bombas con o sin depósito de inercia
Manómetros mecánicos
Protección de sobrecarga de los compresores
Condensadores de factor de corrección de potencia

Accesorios y opciones

Varios protocolos de comunicación
Arranque suave
Rejillas de protección de la unidad
Interruptor de presión del agua

Accesorios suministrados sueltos

P-376463	Secuenciador para la instalación de hasta 4 enfriadoras
P-347941	ON / OFF remoto
P-364735	Teclado remoto
P-348000	Protección de las baterías para tamaños 85-115
P-348001	Protección de las baterías para tamaños 125-140

Accesorios suministrados sueltos

P-347999	Rejillas para enfriadora para los tamaños 85-115
P-347998	Rejillas para enfriadora para los tamaños 125-140
P-473465	Presostato
P-348615	Filtro de agua para los tamaños 85-105
P-348616	Filtro de agua para los tamaños 115-140

Enfriadoras, bombas de calor y unidades condensadoras aire-agua

ECOi-W VL H/E · R410A

4 compresores Scroll. Intercambiador de calor de placas.

Rango de funcionamiento: temperatura del aire exterior entre -5 °C y 47 °C en modo refrigeración y entre -10 °C y 20 °C en modo calefacción (unidades STD). Temperatura de salida del agua de -8 (con salmuera opcional) a 15 °C en modo refrigeración y de 30 a 50 °C en modo calefacción.



Unidad exterior	Potencia frigorífica ¹⁾	Datos de ErP ²⁾		Potencia calorífica ³⁾	Datos de ErP ²⁾⁴⁾		Potencia sonora ⁵⁾	Dimensiones	Peso	PVPR
	STD - HPF / L / S / HT kW	SEER	$\eta_{s,c}$	STD - HPF / L / S / HT kW	SCOP	$\eta_{s,h}$	STD - HPF / L / S / HT dB(A)	Al x Pr x An mm	STD - HPF - L / S / HT kg	

ECOi-W VL 704-1 204 H – bomba de calor

		173,2 / 168,2 / 164,3 / 175,6	3,63 / 3 / 3,63 / 3	142 / 117 / 142 / 117	200,1 / 195,0 / 184,9 / 200,7	3,41 / 3,41 / 3,41 / 3,44	133 / 133 / 133 / 135	93/87/83/99	2300x1100x4300	1675/1710/1705	A consultar
704	P-VLE0704HA										
804	P-VLE0804HA	197,1 / 191,2 / 185,2 / 199,7	3,55 / 3 / 3,55 / 3	139 / 117 / 139 / 117	223,2 / 217,1 / 202,9 / 224,0	3,42 / 3,42 / 3,42 / 3,40	134 / 134 / 134 / 133	93/87/83/99	2300x1100x4300	1820/1855/1850	
904	P-VLE0904HA	226,4 / 220,4 / 214,5 / 229,5	3,35 / 3,1 / 3,35 / 3,1	131 / 121 / 131 / 121	254,7 / 247,7 / 232,6 / 256,6	3,28 / 3,28 / 3,28 / 3,32	128 / 128 / 128 / 130	94/88/84/100	2300x1100x4300	1980/2015/2020	
1004	P-VLE1004HA	246,3 / 237,3 / 230,4 / 250,1	3,5 / 3,28 / 3,5 / 3,28	137 / 128 / 137 / 128	270,8 / 261,8 / 245,7 / 273,7	3,39 / 3,39 / 3,39 / 3,33	133 / 133 / 133 / 130	94/88/84/100	2300x1100x4300	2125/2165/2165	
1104	P-VLE1104HA	273,1 / 261,2 / 253,3 / 276,5	3,53 / 3,3 / 3,53 / 3,3	138 / 129 / 138 / 129	302,1 / 288,9 / 266,8 / 305,5	3,30 / 3,20 / 3,30 / 3,37	129 / 125 / 129 / 132	95/89/85/100	2300x1100x4300	2215/2255/2255	
1204	P-VLE1204HA	299,9 / 285,1 / 276,1 / 305,6	3,43 / 3,23 / 3,43 / 3,23	134 / 126 / 134 / 126	337,4 / 322,2 / 297,0 / 341,5	3,19 / 3,19 / 3,19 / 3,26	125 / 125 / 125 / 127	95/89/85/100	2300x1100x4300	2225/2265/2265	

ECOi-W VL 704-1 204 E – unidad condensadora

		199,0 / 194,0 / 188,5 / 201,0	—	—	—	—	—	93/87/83/99	2300x1100x4300	1490/1525/1520	A consultar
704	P-VLE0704EA										
804	P-VLE0804EA	224,0 / 218,0 / 211,0 / 226,5	—	—	—	—	—	93/87/83/99	2300x1100x4300	1615/1650/1645	
904	P-VLE0904EA	258,0 / 251,0 / 244,0 / 261,0	—	—	—	—	—	94/88/84/100	2300x1100x4300	1700/1735/1740	
1004	P-VLE1004EA	283,0 / 272,5 / 264,5 / 286,5	—	—	—	—	—	94/88/84/100	2300x1100x4300	1825/1865/1865	
1104	P-VLE1104EA	315,0 / 301,0 / 292,0 / 318,0	—	—	—	—	—	95/89/85/100	2300x1100x4300	1910/1950/1950	
1204	P-VLE1204EA	347,0 / 330,0 / 319,0 / 353,0	—	—	—	—	—	95/89/85/100	2300x1100x4300	1920/1960/1960	

Información sobre las conexiones de agua. ECOi-W VL 704-1204 H STD / HPF – bomba de calor

Unidad exterior	704	804	904	1004	1104	1204
Tipo de conexión (evaporador)	Rosca macho de gas					
Diámetro de la salida/entrada de agua	Pulg. 2½	2½	3	3	3	3

Información sobre las conexiones de refrigerante. ECOi-W VL 704-1204 E – unidad condensadora

Diámetro de entrada	Pulg. 7/8	7/8	1½	1½	1½	1½
Diámetro de salida	Pulg. 1½	1½	2½	2½	2½	2½

1) Conforme a la norma EN 14511-2013: temperatura de entrada/salida de agua fría: 12/7 °C, temperatura ambiente exterior de 35 °C TS. Para modelos de unidades condensadoras: los datos se refieren a una temperatura del agua refrigerada de salida de 7 °C y una temperatura del aire del condensador de 35 °C. 2) Conforme a la norma EN 14825. 3) Conforme a la norma EN 14511-2013: temperatura de entrada/salida de agua caliente: 40/45 °C, temperatura ambiente exterior de 7 °C TS/6 °C TH. 4) Conforme a la norma ErP: se ajusta al REGLAMENTO (UE) n.º 813/2013 DE LA COMISIÓN 5) Los niveles sonoros son en condiciones de carga total. Los niveles de presión sonora se refieren a la norma ISO 3744.

* Consulta los datos y la configuración en AC SELECT. POA: precio en aplicaciones.

Accesorios y opciones

Amortiguadores de muelle antivibración	
Disyuntor automático	
Tratamiento de las baterías	
Aislamiento para el compresor (standard on S)	
Intercambiador para recuperación de calor	
Control de la velocidad del ventilador (-18 °C)	
Módulo hidráulico con 1 o 2 bombas con o sin depósito de inercia (500 l) (+1 m de longitud)	

Accesorios suministrados sueltos

P-376463	Secuenciador para la instalación de hasta 4 enfriadoras
P-347941	ON / OFF remoto
P-364735	Teclado remoto
P-348003	Rejillas para enfriadora

Accesorios y opciones

Ventiladores Inverter	
Manómetros mecánicos	
Protección de sobrecarga de los compresores	
Condensadores de factor de corrección de potencia	
Varios protocolos de comunicación	
Arranque suave	
Rejillas de protección de la unidad	

Accesorios suministrados sueltos

P-365581	Interruptor de caudal
P-473465	Presostato
P-348619	Filtro de agua

Enfriadoras, bombas de calor y unidades condensadoras aire-agua

ECOi-W AQUA EVO 400-800 C · R410A

4/5/6/8 compresores Scroll.

Intercambiador de calor de placas.

Rango de funcionamiento: temperatura del aire exterior entre 10 °C y 46 °C en modo refrigeración. Temperatura de salida del agua entre -3 °C y 18 °C en modo refrigeración



Unidad exterior	Potencia frigorífica nominal ¹⁾ AC / EC kW	Datos de ErP ²⁾³⁾		Potencia sonora (STD) ⁴⁾ AC / EC dB(A)	Potencia sonora (S) ⁴⁾ AC / EC dB(A)	Dimensiones		Peso STD / S kg	PVPR €
		SEER AC / EC	$\eta_{s,c}$ AC / EC %			Al x An mm	Longitud STD / S mm		

ECOi-W AQUA EVO 400-800 C – enfriadora

Unidad exterior	Potencia frigorífica nominal ¹⁾	SEER	$\eta_{s,c}$	Potencia sonora (STD) ⁴⁾	Potencia sonora (S) ⁴⁾	Dimensiones	Peso	PVPR
400 P-AQAVE0400CA	390,4 / 400,0	4,48 / 4,65	176 / 183	92 / 92	60 / 60	2500 x 2175	4580 / 5620	3028 / 3318
450 S P-AQAVE0450CA	431,1 / 447,0	4,63 / 4,58	182 / 180	87 / 93	54 / 61	2500 x 2175	— / 6680	— / 3656
490 S P-AQAVE0490CA	470,2 / 489,0	4,58 / 4,68	180 / 184	87 / 93	54 / 60	2500 x 2175	— / 7760	— / 4069
530 S P-AQAVE0530CA	513,7 / 535,0	4,78 / 4,55	188 / 179	87 / 94	54 / 61	2500 x 2175	— / 7760	— / 4369
600 P-AQAVE0600CA	584,5 / 599,0	4,58 / 4,78	180 / 188	94 / 94	61 / 61	2500 x 2175	7760 / 8800	4317 / 4597
670 P-AQAVE0670CA	653,2 / 669,0	4,59 / 4,87	180,7 / 192	94 / 94	61 / 61	2500 x 2175	7760 / 8800	4524 / 4789
750 S P-AQAVE0750CA	727,7 / 751,4	4,73 / 4,65	186 / 183	89 / 95	56 / 62	2500 x 2175	— / 11000	— / 6111
800 S P-AQAVE0800CA	775,4 / 801,4	4,70 / 4,68	185 / 184	89 / 95	56 / 62	2500 x 2175	— / 11000	— / 6183

A
consultar

Información sobre las conexiones de agua. ECOi-W AQUA EVO 400-800 C – enfriadora

Unidad exterior	400	450	490	530	600	670	750	800
Tipo de conexión (evaporador y condensador)	Victaulic®	Victaulic®	Victaulic®	Victaulic®	Victaulic®	Victaulic®	Victaulic®	Victaulic®
Diámetro de la salida/entrada de agua	Pulg. 4	4	4	4	4	5	6	6

1) Conforme a la norma EN 14511-2013: temperatura de entrada/salida de agua fría: 12/7 °C, temperatura ambiente exterior de 35 °C TS. 2) Conforme a la norma ErP: se ajusta al REGLAMENTO (UE) n.º 2016/2281 DE LA COMISIÓN. 3) Conforme a la norma EN 14825. 4) La potencia sonora se declara en condición de carga total nominal (funcionamiento en modo refrigeración), en referencia a la norma ISO 9614, conforme al programa de certificación Eurovent.

* Consulta los datos y la configuración en AC SELECT. POA: precio en aplicaciones.

Accesorios y opciones

Amortiguadores de muelle antivibración
Disyuntor automático
Tratamiento de las baterías
Intercambiador para recuperación de calor
Control de la velocidad del ventilador (-14 °C en modo refrigeración; de serie como versión de ruido muy bajo)
Módulo hidráulico con 1 o 2 bombas con o sin depósito de inercia (500 l 400-450, 1000 l 470-670)

Accesorios suministrados sueltos

P-376463	Secuenciador para la instalación de hasta 4 enfriadoras
P-347941	Control de ON / OFF remoto
P-364735	Teclado remoto
P-365581	Interruptor de caudal

Accesorios y opciones

Manómetros mecánicos
Protección de sobrecarga de los compresores
Condensadores de factor de corrección de potencia
Varios protocolos de comunicación
Arranque suave
Rejillas de protección de la unidad
Bomba variable (para tamaños de 750-800 por encargo)

Accesorios suministrados sueltos

P-473465	Presostato
P-348620	Filtro de agua para los tamaños 400-530
P-348618	Filtro de agua para los tamaños 580-750
P-362589	Filtro de agua para el tamaño 800

AC SELECT.

Herramienta de selección inteligente e intuitiva.

Configuración de la solución de aire acondicionado en las condiciones requeridas:
<https://acselect.panasonic.eu/>



Enfriadoras, bombas de calor y unidades condensadoras aire-agua

ECOi-W SW-N EVO 380-1260 C · R513A

Combinación de compresores de tornillo híbridos: Inverter + control de paso.

Evaporador con carcasa y tubos. Rango de funcionamiento: temperatura del aire exterior de -10 (con salmuera opcional) a 46 °C en modo refrigeración (unidades STD). Temperatura de salida del agua de 5 a 15 °C en modo refrigeración.



Unidad exterior	Potencia frigorífica nominal ¹⁾	Datos de ErP ²⁾³⁾			Potencia sonora ⁴⁾	Dimensiones		Peso	PVPR
	STD - HT - HP / S kW	SEER	$\eta_{s,c}$		STD - HT - HP / S dB(A)	Alto	An x Pr	STD - HT - HP / S kg	€

ECOi-W SW-N EVO 380-1260 C – enfriadora									
380	P-SWVN0380CA	365,7 / 362,8	4,53 / 4,56	178 / 180	97 / 94	2510 / 2590	2192 x 4660	3896 / 3981	A consultar
440	P-SWVN0440CA	443,0 / 441,8	4,64 / 4,82	182 / 190	98 / 94	2510 / 2590	2192 x 5712	4259 / 4352	
510	P-SWVN0510CA	500,2 / 498,2	4,65 / 4,79	183 / 189	100 / 97	2510 / 2590	2192 x 5712	4897 / 4990	
590	P-SWVN0590CA	565,8 / 563,1	4,80 / 4,89	189 / 193	100 / 97	2510 / 2590	2192 x 6764	5241 / 5323	
660	P-SWVN0660CA	643,5 / 640,0	4,66 / 4,78	183 / 188	100 / 97	2510 / 2590	2192 x 7816	5620 / 5702	
730	P-SWVN0730CA	704,3 / 702,5	4,56 / 4,73	179 / 186	101 / 98	2510 / 2590	2192 x 7816	6207 / 6293	
810	P-SWVN0810CA	778,1 / 775,9	4,62 / 4,77	182 / 188	101 / 98	2510 / 2590	2192 x 8868	6531 / 6617	
900	P-SWVN0900CA	896,9 / 893,1	4,56 / 4,69	179 / 185	102 / 99	2510 / 2590	2192 x 9920	7326 / 7412	
980	P-SWVN0980CA	983,5 / 980,9	4,60 / 4,82	181 / 190	102 / 99	2510 / 2590	2192 x 10972	7764 / 7852	
1060	P-SWVN1060CA	1047,4 / 1045,5	4,87 / 4,98	192 / 196	103 / 99	2510 / 2590	2192 x 12024	8491 / 8579	
1160	P-SWVN1160CA	1154,0 / 1150,6	4,86 / 5,07	191 / 200	103 / 100	2510 / 2590	2192 x 13076	8875 / 8963	
1260	P-SWVN1260CA	1240,5 / 1234,8	4,85 / 5,03	191 / 198	103 / 100	2510 / 2590	2192 x 13076	9074 / 9162	

1) Los datos se refieren a una temperatura del agua refrigerada de salida de 7 °C y una temperatura del aire del condensador de 35 °C, según la norma EN 14511-2013. 2) Conforme a la norma ErP: se ajusta al REGLAMENTO (UE) n.º 2016/2281 DE LA COMISIÓN. 3) Conforme a la norma EN 14825. 4) Los niveles sonoros son en condiciones de carga total. Los valores de potencia sonora se refieren a la norma ISO 3744..

* Unidades de alta temperatura (HT), datos con ventiladores a velocidad máxima (1100 rpm). ** Unidades HPF, datos con ventiladores a velocidad máxima (1100 rpm).

* Consulta los datos y la configuración en AC SELECT. POA: precio en aplicaciones.

Accesorios y opciones

Resistencia eléctrica anticongelante para colectores hidráulicos

Amortiguadores de muelle antivibración

Rejillas para enfriadora

Caja acústica del compresor

Arranque estrella-delta del compresor

Accesorios y opciones

Válvula de succión del compresor

Tratamiento con recubrimiento electroforético

Tubos aleteados (Al/Cu)

Hydro kit 1P-SP/1P-HP/2P-SP/2PHP

Kit de medidores mecánicos (manómetros de AP y BP)

Accesorios y opciones

Condensadores de factor de corrección de potencia

Varios protocolos de comunicación

Bomba variable

Accesorios suministrados sueltos

P-347941 ON / OFF remoto

P-364735 Teclado remoto

P-365581 Interruptor de caudal

Accesorios suministrados sueltos

P-348620 Filtro de agua para los tamaños 320-510

P-348618 Filtro de agua para los tamaños 590-730

P-362589 Filtro de agua para los tamaños 810-1260

Innovación tecnológica.

Gestión integral de caudal variable.

Refrigerante.

Tecnología del compresor con sistema Inverter y válvula de expansión electrónica.



Aire.

Tecnología del motor EC sin escobillas para ventilador.



Agua.

Tecnología de la bomba con sistema Inverter.



↑
Eficiencia mejorada con carga parcial.
Control continuo de la capacidad.
Oferta flexible en integración de la planta.

Guía de selección rápida - Enfriadoras agua-agua

Página	Tamaño	Potencia frigorífica (kW)	SEER	Potencia sonora (dB(A))	Dimensiones An x Al x Pr (mm)
P. 153	ECOi-W WQ C - R410A				
	20	21,2	5,58	65	821 x 1350 x 455
	25	26,2	5,60	67	821 x 1350 x 455
	30	31,1	5,45	67	821 x 1350 x 455
	35	34,8	5,50	68	821 x 1350 x 455
	40	39,2	5,35	68	821 x 1350 x 455
P. 153	45	46,6	5,83	70	821 x 1350 x 455
	50	50,9	6,13	70	1210 x 1500 x 850
	60	61,1	6,38	70	1210 x 1500 x 850
	75	77,3	5,95	72	1210 x 1500 x 850
	90	91,1	6,70	73	1210 x 1500 x 850
	120	118,4	5,90	78	1210 x 1500 x 850
P. 154	150	147,1	6,13	81	1210 x 1500 x 850
	170	170	6,08	81	1210 x 1500 x 850
	190	192,7	6,20	81	1210 x 1500 x 850
	524	154,3	5,55	81	2250 x 1845 x 850
	604	181,8	6,28	82	2250 x 1845 x 850
	704	208,9	6,10	85	2250 x 1845 x 850
	804	232,6	5,75	87	2250 x 1845 x 850
	904	265,8	6,10	89	2250 x 1845 x 850
	1004	295,6	6,10	90	2250 x 1845 x 850
	1104	338	6,20	90	2250 x 1845 x 850
P. 155	1204	379,2	6,25	90	2250 x 1845 x 850
	1404	421,1	6,43	92	2250 x 1845 x 850
	1604	459,8	6,47	94	2250 x 1845 x 850
	ECOi-W WSW-N EVO C - R513A				
	440	418,6	6,38	95	4250 x 1650 x 1350
	490	471,6	6,38	95	4250 x 1650 x 1350
	570	539,3	6,52	95	4210 x 1650 x 1350
	630	601,9	6,42	95	4210 x 1650 x 1350
	700	664,4	6,38	95	4180 x 1650 x 1350
	770	734,6	6,38	95	4180 x 1650 x 1350
860	825,0	6,41	98	4510 x 1710 x 1520	
920	874,1	6,41	98	4510 x 1710 x 1520	
990	936,6	6,41	98	4600 x 1710 x 1520	
1070	1019,1	6,42	98	4650 x 1710 x 1520	
1130	1071,8	6,53	98	4650 x 1710 x 1520	
1220	1159,3	6,51	98	4650 x 1710 x 1520	
1280	1226,1	6,44	98	4650 x 1710 x 1520	
1400	1334,6	6,45	98	5350 x 1710 x 1520	
1550	1457,9	6,42	98	5350 x 1710 x 1520	

Guía de selección rápida - Bombas de calor agua-agua

Página	Tamaño	Potencia frigorífica y calorífica (kW)	SEER / SCOP	Potencia sonora (dB(A))	Dimensiones An x Al x Pr (mm)	
P. 153	ECOi-W WQ H - R410A					
	20	20,8 / 23,8	5,13 / 5,17	65	821 x 1350 x 455	
	25	26,1 / 29,0	5,00 / 5,45	67	821 x 1350 x 455	
	30	30,2 / 33,9	4,88 / 5,33	67	821 x 1350 x 455	
	35	34,1 / 38,6	5,10 / 5,05	68	821 x 1350 x 455	
	40	38,3 / 43,1	5,00 / 4,83	68	821 x 1350 x 455	
	45	45,7 / 51,2	5,48 / 5,28	70	821 x 1350 x 455	
	50	50,1 / 58,6	4,48 / 5,70	70	1210 x 1500 x 850	
	60	59,1 / 65,8	4,83 / 5,88	70	1210 x 1500 x 850	
	P. 153	75	76,3 / 87,5	4,70 / 5,70	72	1210 x 1500 x 850
90		88,9 / 103,0	4,88 / 5,78	73	1210 x 1500 x 850	
120		115,0 / 134,0	4,93 / 5,75	78	1210 x 1500 x 850	
150		145,0 / 167,0	4,98 / 5,63	81	1210 x 1500 x 850	
170		166,0 / 193,0	5,65 / 5,95	81	1210 x 1500 x 850	
190		186,0 / 215,0	5,10 / 5,63	81	1210 x 1500 x 850	
524		151,0 / 172,0	4,65 / 5,40	81	2250 x 1845 x 850	
604		177,0 / 203,0	4,93 / 5,20	82	2250 x 1845 x 850	
704		205,0 / 234,0	4,93 / 5,38	85	2250 x 1845 x 850	
P. 154		804	226,0 / 259,0	4,68 / 5,35	87	2250 x 1845 x 850
	904	264,0 / 298,0	5,15 / 5,73	89	2250 x 1845 x 850	
	1004	292,0 / 333,0	5,10 / 5,85	90	2250 x 1845 x 850	
	1104	333,0 / 379,0	5,28 / 5,83	90	2250 x 1845 x 850	
	1204	371,0 / 422,0	5,30 / 5,85	90	2250 x 1845 x 850	
	1404	421,0 / 471,0	6,43 / —	92	2250 x 1845 x 850	
	1604	460,0 / 508,0	6,47 / —	94	2250 x 1845 x 850	
	P. 155	ECOi-W WSW-N EVO H - R513A				
		440	365,9 / 470,3	6,53 / 4,46	95	4590 x 1650 x 1450
		490	418,9 / 536,5	6,38 / 4,52	95	4590 x 1650 x 1450
570		483,2 / 621,7	6,40 / 4,4	95	4630 x 1650 x 1450	
630		541,0 / 698,6	6,38 / 4,31	95	4630 x 1650 x 1450	
700		595,6 / 764,7	6,45 / 4,47	95	4320 x 1650 x 1450	
770		646,6 / 835,9	6,60 / 4,37	95	4560 x 1650 x 1450	
860		715,5 / 923,0	6,40 / 4,39	98	5110 x 1680 x 1520	
920		772,0 / 992,7	6,50 / 4,44	98	5110 x 1680 x 1520	
990		828,1 / 1063,0	6,40 / 4,49	98	5100 x 1680 x 1520	
1070		891,5 / 1146,0	6,40 / 4,45	98	5100 x 1680 x 1520	
1130		958,8 / 1231,8	6,50 / 4,45	98	5000 x 1680 x 1520	
1220		1023,8 / 1315,8	6,48 / 4,41	98	5000 x 1680 x 1520	
1280		1078,2 / 1386,1	6,48 / 4,37	98	5000 x 1680 x 1520	
1400		1186,9 / 1523,8	6,50 / 4,45	98	5300 x 1710 x 1580	
1550	1285,5 / 1654,6	6,70 / 4,38	98	5300 x 1710 x 1580		

Guía de selección rápida - Bombas de calor agua-agua

Página	Tamaño	Potencia frigorífica (kW)	Potencia sonora (dB(A))	Dimensiones AnxAlxPr (mm)
P. 153	ECOi-W WQ R · R410A			
	20	18,3	65	821 x 1350 x 455
	25	22,7	67	821 x 1350 x 455
	30	27,1	67	821 x 1350 x 455
	35	30,0	68	821 x 1350 x 455
	40	34,2	68	821 x 1350 x 455
P. 153	45	43,1	70	821 x 1350 x 455
	50	45,0	70	1210 x 1500 x 850
	60	53,4	70	1210 x 1500 x 850
	75	67,5	72	1210 x 1500 x 850
	90	80,1	73	1210 x 1500 x 850
	120	104,0	78	1210 x 1500 x 850
P. 154	150	128,0	81	1210 x 1500 x 850
	170	148,0	81	1210 x 1500 x 850
	190	168,0	81	1210 x 1500 x 850
	524	130,0	81	2250 x 1845 x 850
	604	155,3	82	2250 x 1845 x 850
	704	177,6	85	2250 x 1845 x 850
	804	196,5	87	2250 x 1845 x 850
	904	224,2	89	2250 x 1845 x 850
	1004	247,2	90	2250 x 1845 x 850
	1104	285,9	90	2250 x 1845 x 850
P. 155	ECOi-W WSW-N EVO R · R513A			
	1204	316,1	90	2250 x 1845 x 850
	1404	368,0	92	2250 x 1845 x 850
	1604	397,0	94	2250 x 1845 x 850
	440	358,6	95	4590 x 1650 x 1450
	490	405,3	95	4590 x 1650 x 1450
	570	472,7	95	4630 x 1650 x 1450
	630	535,6	95	4630 x 1650 x 1450
	700	586,2	95	4320 x 1650 x 1450
	770	638,1	95	4560 x 1650 x 1450
P. 155	860	708,9	98	5110 x 1680 x 1520
	920	758,1	98	5110 x 1680 x 1520
	990	817,2	98	5100 x 1680 x 1520
	1070	886,2	98	5100 x 1680 x 1520
	1130	947,7	98	5000 x 1680 x 1520
	1220	1015,0	98	5000 x 1680 x 1520
	1280	1075,9	98	5000 x 1680 x 1520
	1400	1181,4	98	5300 x 1710 x 1580
	1550	1277,8	98	5300 x 1710 x 1580

Enfriadoras agua-agua, bombas de calor y unidades sin condensador agua-agua

ECOi-W WQ 20-190 C/H/R · R410A

1 o 2 compresor Scroll.

Intercambiador de calor de placas.

Rango de funcionamiento: temperatura de salida del agua de -8 (con válvula de expansión electrónica opcional) a 18 °C en modo refrigeración y de 25 a 55 °C en modo calefacción.



Unidad exterior	Potencia frigorífica ¹⁾	Datos de ErP ²⁾³⁾		Potencia calorífica ⁴⁾	Datos de ErP ⁵⁾⁶⁾		Datos de ErP ⁵⁾⁷⁾		Potencia sonora (STD / S) ⁸⁾	Dimensiones Al x Pr x An	Peso	PVPR		
	kW	SEER	$\eta_{s,c}$	kW	SCOP	Clase de eficiencia energética A+++ a D	$\eta_{s,h}$	SCOP	Clase de eficiencia energética A+++ a D	$\eta_{s,h}$	mm		kg	€
ECOi-W WQ 20-190 C – enfriadora														
20 P-WQE0020CA	21,2	5,58	220	—	—	—	—	—	—	65 / 62	1350x455x821	162	A consultar	
25 P-WQE0025CA	26,2	5,6	221	—	—	—	—	—	—	67 / 64	1350x455x821	182		
30 P-WQE0030CA	31,1	5,45	215	—	—	—	—	—	—	67 / 64	1350x455x821	179		
35 P-WQE0035CA	34,8	5,5	217	—	—	—	—	—	—	68 / 65	1350x455x821	185		
40 P-WQE0040CA	39,2	5,35	211	—	—	—	—	—	—	68 / 66	1350x455x821	191		
45 P-WQE0045CA	46,6	5,83	230	—	—	—	—	—	—	70 / 67	1350x455x821	214		
50 P-WQE0050CA	50,9	6,13	242	—	—	—	—	—	—	70 / 68	1500x850x1210	352		
60 P-WQE0060CA	61,1	6,38	252	—	—	—	—	—	—	70 / 68	1500x850x1210	371		
75 P-WQE0075CA	77,3	5,95	235	—	—	—	—	—	—	72 / 70	1500x850x1210	392		
90 P-WQE0090CA	91,1	6,7	265	—	—	—	—	—	—	73 / 71	1500x850x1210	411		
120 P-WQE0120CA	118,4	5,90	233	—	—	—	—	—	—	78 / 76	1500x850x1210	597		
150 P-WQE0150CA	147,1	6,13	242	—	—	—	—	—	—	81 / 79	1500x850x1210	666		
170 P-WQE0170CA	170,0	6,08	240	—	—	—	—	—	—	81 / 79	1500x850x1210	701		
190 P-WQE0190CA	192,7	6,2	245	—	—	—	—	—	—	81 / 79	1500x850x1210	745		
ECOi-W WQ 20-190 H – bomba de calor														
20 P-WQE0020HA	20,8	5,13	202	23,8	5,17	A+++	204	4,00	A+++	152	65 / 62	1350x455x821	165	A consultar
25 P-WQE0025HA	26,1	5,00	197	29,0	5,45	A+++	210	4,48	A+++	171	67 / 64	1350x455x821	187	
30 P-WQE0030HA	30,2	4,88	192	33,9	5,33	A+++	205	4,45	A+++	170	67 / 64	1350x455x821	184	
35 P-WQE0035HA	34,1	5,10	201	38,6	5,05	A+++	194	4,30	A+++	164	68 / 65	1350x455x821	190	
40 P-WQE0040HA	38,3	5,00	197	43,1	4,83	A+++	185	4,28	A+++	163	69 / 66	1350x455x821	195	
45 P-WQE0045HA	45,7	5,48	216	51,2	5,28	A+++	203	4,45	A+++	170	70 / 67	1350x455x821	219	
50 P-WQE0050HA	50,1	4,48	185	58,6	5,70	A+++	220	4,63	A+++	177	70 / 68	1500x850x1210	360	
60 P-WQE0060HA	59,1	4,83	192	65,8	5,88	A+++	227	4,78	A+++	183	70 / 68	1500x850x1210	379	
75 P-WQE0075HA	76,3	4,70	176	87,5	5,70	—	220	4,75	—	182	72 / 70	1500x850x1210	403	
90 P-WQE0090HA	88,9	4,88	190	103,0	5,78	—	223	4,75	—	182	73 / 71	1500x850x1210	422	
120 P-WQE0120HA	115,0	4,93	194	134,0	5,75	—	222	4,73	—	181	78 / 76	1500x850x1210	610	
150 P-WQE0150HA	145,0	4,98	196	167,0	5,63	—	217	4,48	—	171	81 / 79	1500x850x1210	683	
170 P-WQE0170HA	166,0	5,65	223	193,0	5,95	—	230	4,88	—	187	81 / 79	1500x850x1210	718	
190 P-WQE0190HA	186,0	5,10	201	215,0	5,63	—	217	4,68	—	179	81 / 79	1500x850x1210	762	
ECOi-W WQ 20-190 R – unidad sin condensador														
20 P-WQE0020RA	18,3	—	—	—	—	—	—	—	—	65/62	1350x455x821	144	A consultar	
25 P-WQE0025RA	22,7	—	—	—	—	—	—	—	—	67 / 64	1350x455x821	164		
30 P-WQE0030RA	27,1	—	—	—	—	—	—	—	—	67 / 64	1350x455x821	166		
35 P-WQE0035RA	30,0	—	—	—	—	—	—	—	—	68 / 65	1350x455x821	166		
40 P-WQE0040RA	34,2	—	—	—	—	—	—	—	—	69 / 66	1350x455x821	172		
45 P-WQE0045RA	43,1	—	—	—	—	—	—	—	—	70 / 67	1350x455x821	172		
50 P-WQE0050RA	45,0	—	—	—	—	—	—	—	—	70 / 68	1500x850x1210	332		
60 P-WQE0060RA	53,4	—	—	—	—	—	—	—	—	70 / 68	1500x850x1210	344		
75 P-WQE0075RA	67,5	—	—	—	—	—	—	—	—	72 / 70	1500x850x1210	365		
90 P-WQE0090RA	80,1	—	—	—	—	—	—	—	—	73 / 71	1500x850x1210	376		
120 P-WQE0120RA	104,0	—	—	—	—	—	—	—	—	78 / 76	1500x850x1210	558		
150 P-WQE0150RA	128,0	—	—	—	—	—	—	—	—	81 / 79	1500x850x1210	612		
170 P-WQE0170RA	148,0	—	—	—	—	—	—	—	—	81 / 79	1500x850x1210	643		
190 P-WQE0190RA	168,0	—	—	—	—	—	—	—	—	81 / 79	1500x850x1210	674		

Información sobre las conexiones de agua. ECOi-W WQ 20-190 C/H/R – enfriadora / bomba de calor / unidad sin condensador

Unidad exterior	20	25	30	35	40	45	50	60	75	90	120	150	170	190
Tipo de conexión (evaporador y condensador)	Victaulic®													
Diámetro de la salida/entrada de agua	Pulg.	1 1/2	1 1/2	1 1/2	1 1/2	1 1/2	1 1/2	2 1/2	2 1/2	2 1/2	2 1/2	2 1/2	2 1/2	2 1/2

Información sobre las conexiones de refrigerante del condensador remoto. ECOi-W WQ 20-190 R – unidad sin condensador

Tipo de conexión	Con soldadura														
Inlet - outlet diameter	Pulg.	5/8 - 5/8	5/8 - 7/8	5/8 - 7/8	5/8 - 7/8	5/8 - 7/8	5/8 - 7/8	5/8 - 7/8	5/8 - 7/8	5/8 - 7/8	7/8 - 1 1/8	7/8 - 1 1/8	7/8 - 1 1/8	1 1/8 - 1 1/8	1 1/8 - 1 1/8

1) Conforme a la norma EN 14511: temperatura de entrada/salida del agua del evaporador de 12 °C/7 °C, temperatura de entrada/salida del agua del condensador de 30 °C/35 °C. Para modelos de unidades sin condensador: los datos se refieren a una temperatura del agua del evaporador de 12/7 °C y a una temperatura de condensación de 50 °C 2) Conforme a la norma EN 14825 standard. 3) Conforme a la norma ErP: se ajusta al REGLAMENTO (UE) n.º 2016/2281 DE LA COMISIÓN. 4) Conforme a la norma EN 14511: temperatura de entrada/salida del agua del evaporador de 10 °C/7 °C, temperatura de entrada/salida del agua del condensador de 40 °C/45 °C. 5) Conforme a la norma ErP: se ajusta al REGLAMENTO (UE) n.º 813/2013 DE LA COMISIÓN 6) Conforme a la norma EN 14825: aplicación a baja temperatura (35 °C). 7) Conforme a la norma EN 14825: aplicación a temperatura median (55 °C). 8) Los niveles sonoros son en condiciones de carga total. Los niveles de presión sonora se refieren a la norma ISO 3744. Estos valores no están certificados por Eurovent.

* Consulta los datos y la configuración en AC SELECT. POA: precio en aplicaciones.

Accesorios y opciones

Aislamiento para el compresor
Intercambiador para recuperación de calor disponible para tamaños de 50 a 190

Accesorios y opciones

Hydrokit con 1 o 2 bombas para evaporador y condensador
Manómetros mecánicos

Accesorios y opciones

Protocolo de comunicación Modbus
Condensadores de factor de corrección de potencia
Arranque suave

Accesorios suministrados sueltos

P-348089	Válvulas de entrada y salida para los tamaños 20-45
P-376463	Secuenciador para la instalación de hasta 4 enfriadoras
P-348682	Sensor de temperatura del agua para la segunda zona de consigna
P-347940	Control de ON / OFF remoto
P-348684	Teclado remoto
P-365581	Interruptor de caudal (operativo únicamente en el lado del evaporador)
P-473465	Presostato

Accesorios suministrados sueltos

P-348612	Filtro de agua para los tamaños 20-45
P-348615	Filtro de agua para los tamaños 50-120
P-348619	Filtro de agua para los tamaños 150-190
P-348144	Válvula de 3 vías para producción de ACS - ON / OFF - DN 20 para los tamaños 20-45
P-348145	Válvula de 3 vías para producción de ACS - ON / OFF - DN 20 para los tamaños 50-90
P-348143	Válvula de 3 vías para producción de ACS - ON / OFF - DN 20 para los tamaños 120-190

Enfriadoras agua-agua, bombas de calor y unidades sin condensador agua-agua

ECOi-W WQ 524-1604 C/H/R · R410A

4 compresores Scroll (tándem).

Intercambiador de calor de placas.

Rango de funcionamiento: temperatura de salida del agua de -8 (con válvula de expansión electrónica opcional) a 18 °C en modo refrigeración y de 25 a 55 °C en modo calefacción.



Unidad exterior	Potencia frigorífica ¹⁾ kW	Datos de ErP ²⁾³⁾		Potencia calorífica ⁴⁾ kW	Datos de ErP ⁵⁾⁶⁾		Datos de ErP ⁵⁾⁷⁾		Potencia sonora ⁸⁾ STD / S dB(A)	Dimensiones				Peso STD / S kg	PVPR €
		SEER	$\eta_{s,c}$		SCOP	$\eta_{s,h}$	SCOP	$\eta_{s,h}$		Alto	Ancho	Ancho con manija	Longitud		
ECOi-W WQ 524-1604 C – enfriadora															
524 P-WQE0524CA	154,3	5,55	219	—	—	—	—	—	81/75	1845/1880	850/854	885/1005	2250	890/993	A consultar
604 P-WQE0604CA	181,8	6,28	248	—	—	—	—	—	82/76	1845/1880	850/854	885/1005	2250	971/1074	
704 P-WQE0704CA	208,9	6,1	241	—	—	—	—	—	85/79	1845/1880	850/854	885/1005	2250	1156/1259	
804 P-WQE0804CA	232,6	5,75	227	—	—	—	—	—	87/81	1845/1880	850/854	885/1005	2250	1329/1432	
904 P-WQE0904CA	265,8	6,1	241	—	—	—	—	—	89/83	1845/1880	850/854	885/1005	2250	1340/1443	
1004 P-WQE1004CA	295,6	6,1	241	—	—	—	—	—	90/84	1845/1880	850/854	885/1005	2250	1453/1556	
1104 P-WQE1104CA	338,0	6,2	245	—	—	—	—	—	90/84	1845/1880	850/854	885/1005	2250	1552/1655	
1204 P-WQE1204CA	379,2	6,25	247	—	—	—	—	—	90/84	1845/1880	850/854	885/1005	2250	1660/1763	
1404 P-WQE1404CA	421,1	6,43	254	—	—	—	—	—	92/86	1845/1880	850/854	885/1005	2250	1743/1846	
1604 P-WQE1604CA	459,8	6,47	256	—	—	—	—	—	94/88	1845/1880	850/854	885/1005	2250	1798/1901	
ECOi-W WQ 524-1604 H – bomba de calor															
524 P-WQE0524HA	151,0	4,65	183	172,0	5,40	208	4,55	174	81/75	1845/1880	850/854	885/1005	2250	909/1012	A consultar
604 P-WQE0604HA	177,0	4,93	194	203,0	5,20	200	4,38	167	82/76	1845/1880	850/854	885/1005	2250	989/1092	
704 P-WQE0704HA	205,0	4,93	194	234,0	5,38	207	4,48	171	85/79	1845/1880	850/854	885/1005	2250	1187/1290	
804 P-WQE0804HA	226,0	4,68	184	259,0	5,35	206	4,43	169	87/81	1845/1880	850/854	885/1005	2250	1360/1463	
904 P-WQE0904HA	264,0	5,15	203	298,0	5,73	221	4,53	173	89/83	1845/1880	850/854	885/1005	2250	1376/1479	
1004 P-WQE1004HA	292,0	5,10	201	333,0	5,85	226	4,58	175	90/84	1845/1880	850/854	885/1005	2250	1500/1603	
1104 P-WQE1104HA	333,0	5,28	208	379,0	5,83	225	4,60	176	90/84	1845/1880	850/854	885/1005	2250	1598/1701	
1204 P-WQE1204HA	371,0	5,30	209	422,0	5,85	226	4,60	176	90/84	1845/1880	850/854	885/1005	2250	1704/1807	
1404 P-WQE1404HA	421,0	6,43	254	471,0	—	—	—	—	92/86	1845/1880	850/854	885/1005	2250	1787/1890	
1604 P-WQE1604HA	460,0	6,47	256	508,0	—	—	—	—	94/88	1845/1880	850/854	885/1005	2250	1842/1945	
ECOi-W WQ 524-1604 R – unidad sin condensador															
524 P-WQE0524RA	130,0	—	—	—	—	—	—	—	81/75	1845/1880	850/854	885/1005	2250	770/873	A consultar
604 P-WQE0604RA	155,3	—	—	—	—	—	—	—	82/76	1845/1880	850/854	885/1005	2250	812/915	
704 P-WQE0704RA	177,6	—	—	—	—	—	—	—	85/79	1845/1880	850/854	885/1005	2250	988/1091	
804 P-WQE0804RA	196,5	—	—	—	—	—	—	—	87/81	1845/1880	850/854	885/1005	2250	1163/1266	
904 P-WQE0904RA	224,2	—	—	—	—	—	—	—	89/83	1845/1880	850/854	885/1005	2250	1188/1291	
1004 P-WQE1004RA	247,2	—	—	—	—	—	—	—	90/84	1845/1880	850/854	885/1005	2250	1241/1344	
1104 P-WQE1104RA	285,9	—	—	—	—	—	—	—	90/84	1845/1880	850/854	885/1005	2250	1328/1431	
1204 P-WQE1204RA	316,1	—	—	—	—	—	—	—	90/84	1845/1880	850/854	885/1005	2250	1388/1491	
1404 P-WQE1404RA	368,0	—	—	—	—	—	—	—	92/86	1845/1880	850/854	885/1005	2250	1463/1566	
1604 P-WQE1604RA	397,0	—	—	—	—	—	—	—	94/88	1845/1880	850/854	885/1005	2250	1502/1605	

Información sobre las conexiones de agua. ECOi-W WQ 524-1604 C/H/R – enfriadora / bomba de calor / unidad sin condensador

Unidad exterior	524	604	704	804	904	1004	1104	1204	1404	1604
Tipo de conexión	Victaulic®	Victaulic®	Victaulic®	Victaulic®	Victaulic®	Victaulic®	Victaulic®	Victaulic®	Victaulic®	Victaulic®
Diámetro de la salida/entrada de agua	Pulg. 2½	2½	2½	2½	4	4	4	4	4	4

Información sobre las conexiones de refrigerante del condensador remoto. ECOi-W WQ 524-1604 R – unidad sin condensador

Tipo de conexión	Con soldadura	Con soldadura	Con soldadura	Con soldadura	Con soldadura	Con soldadura	Con soldadura	Con soldadura	Con soldadura	Con soldadura
Diámetro de entrada	Pulg. 7/8	7/8	1½	1½	1½	1½	1½	1½	1½	1½
Diámetro de salida	Pulg. 1½	1½	1¾	1¾	1¾	1¾	1¾	1¾	1¾	1¾

1) Conforme a la norma EN 14511: temperatura de entrada/salida del agua del evaporador de 12 °C/7 °C, temperatura de entrada/salida del agua del condensador de 30 °C/35 °C. 2) Conforme a la norma EN 14825 standard. 3) Conforme a la norma ErP: se ajusta al REGLAMENTO (UE) n.º 2016/2281 DE LA COMISIÓN. 4) Conforme a la norma EN 14511: temperatura de entrada/salida del agua del evaporador de 10 °C/7 °C, temperatura de entrada/salida del agua del condensador de 40 °C/45 °C. 5) Conforme a la norma ErP: se ajusta al REGLAMENTO (UE) n.º 813/2013 DE LA COMISIÓN. 6) Conforme a la norma EN 14825: aplicación a baja temperatura (35 °C). 7) Conforme a la norma EN 14825: aplicación a temperatura median (55 °C). 8) Los niveles sonoros son en condiciones de carga total. Los niveles de presión sonora se refieren a la norma ISO 3744. Estos valores no están certificados por Eurovent.

* Consulta los datos y la configuración en AC SELECT. POA: precio en aplicaciones.

Accesorios y opciones

Intercambiador para recuperación de calor
Hydrokit con 1 o 2 bombas para evaporador y condensador
Manómetros mecánicos

Accesorios y opciones

Protocolo de comunicación Modbus
Arranque suave

Accesorios suministrados sueltos

P-376463 Secuenciador para la instalación de hasta 4 enfriadoras
P-347941 Control de ON / OFF remoto
P-348684 Teclado remoto

P-365581 Interruptor de caudal (operativo únicamente en el lado del evaporador))

Accesorios suministrados sueltos

P-473465 Presostato
P-348619 Filtro de agua para los tamaños 524-1204
P-348620 Filtro de agua para los tamaños 1404-1604

Enfriadoras agua-agua, bombas de calor y unidades sin condensador agua-agua

ECOi-W WSW-N EVO 440-1550 C/H/R - R513A

1 o 2 compresores de tornillo.

Evaporador con carcasa y tubos.

Rango de funcionamiento: temperatura de salida del agua de -8 a 15 °C para el evaporador y de 25 a 60 °C para el condensador.



Unidad exterior	Potencia frigorífica ¹⁾ kW	Datos de ErP ²⁾³⁾ SEER	$\eta_{s,c}$	Potencia calorífica ⁴⁾ kW	Potencia sonora ⁸⁾ STD / S dB(A)	Dimensiones Al x Pr x An mm	Peso STD / S kg	PVPR €
ECOi-W WSW-N EVO 440-1550 C – enfriadora								
440	P-WSWVN0440CA	418,6	6,38	252	—	95 / 85	1650 x 1350 x 4250	2690 / 2884
490	P-WSWVN0490CA	471,6	6,38	252	—	95 / 85	1650 x 1350 x 4250	2700 / 2894
570	P-WSWVN0570CA	539,3	6,52	258	—	95 / 85	1650 x 1350 x 4210	2875 / 3069
630	P-WSWVN0630CA	601,9	6,42	254	—	95 / 85	1650 x 1350 x 4210	3003 / 3197
700	P-WSWVN0700CA	664,4	6,38	252	—	95 / 85	1650 x 1350 x 4180	3472 / 3666
770	P-WSWVN0770CA	734,6	6,38	252	—	95 / 85	1650 x 1350 x 4180	3521 / 3715
860	P-WSWVN0860CA	825	6,41	254	—	98 / 89	1710 x 1520 x 4510	5000 / 5388
920	P-WSWVN0920CA	874,1	6,41	253	—	98 / 89	1710 x 1520 x 4510	5010 / 5398
990	P-WSWVN0990CA	936,6	6,41	254	—	98 / 89	1710 x 1520 x 4600	5642 / 6030
1070	P-WSWVN1070CA	1019,1	6,42	254	—	98 / 89	1710 x 1520 x 4650	5818 / 6206
1130	P-WSWVN1130CA	1071,8	6,53	258	—	98 / 89	1710 x 1520 x 4650	6012 / 6400
1220	P-WSWVN1220CA	1159,3	6,51	257	—	98 / 89	1710 x 1520 x 4650	6077 / 6465
1280	P-WSWVN1280CA	1226,1	6,44	254	—	98 / 89	1710 x 1520 x 4650	6124 / 6512
1400	P-WSWVN1400CA	1334,6	6,45	255	—	98 / 89	1710 x 1520 x 5350	6698 / 7086
1550	P-WSWVN1550CA	1457,9	6,42	254	—	98 / 89	1710 x 1520 x 5350	6752 / 7140
ECOi-W WSW-N EVO 440-1550 H – bomba de calor								
440	P-WSWVN0440HA	419	6,53	258	504	95 / 85	1650 x 1450 x 4590	3055 / 3249
490	P-WSWVN0490HA	479	6,38	252	576	95 / 85	1650 x 1450 x 4590	3186 / 3380
570	P-WSWVN0570HA	547	6,4	253	661	95 / 85	1650 x 1450 x 4630	3277 / 3471
630	P-WSWVN0630HA	612	6,38	252	742	95 / 85	1650 x 1450 x 4630	3197 / 3491
700	P-WSWVN0700HA	673	6,45	255	813	95 / 85	1650 x 1450 x 4320	4027 / 4221
770	P-WSWVN0770HA	731	6,6	261	887	95 / 85	1650 x 1450 x 4560	3824 / 4017
860	P-WSWVN0860HA	818	6,4	253	987	98 / 89	1680 x 1520 x 5110	5818 / 6205
920	P-WSWVN0920HA	882	6,5	257	1064	98 / 89	1680 x 1520 x 5110	5841 / 6229
990	P-WSWVN0990HA	946	6,4	253	1141	98 / 89	1680 x 1520 x 5100	6119 / 6506
1070	P-WSWVN1070HA	1013	6,4	253	1222	98 / 89	1680 x 1520 x 5100	6545 / 6932
1130	P-WSWVN1130HA	1083	6,5	257	1308	98 / 89	1680 x 1520 x 5000	6768 / 7155
1220	P-WSWVN1220HA	1156	6,48	256	1396	98 / 89	1680 x 1520 x 5000	6807 / 7194
1280	P-WSWVN1280HA	1217	6,48	256	1470	98 / 89	1680 x 1520 x 5000	6844 / 7232
1400	P-WSWVN1400HA	1340	6,5	257	1619	98 / 89	1710 x 1580 x 5300	7991 / 8378
1550	P-WSWVN1550HA	1451	6,7	265	1754	98 / 89	1710 x 1580 x 5300	8071 / 8458
ECOi-W WSW-N EVO 440-1550 R – unidad sin condensador								
440	P-WSWVN0440RA	358,6	—	—	—	95 / 85	1650 x 1450 x 4590	2302 / 2496
490	P-WSWVN0490RA	405,3	—	—	—	95 / 85	1650 x 1450 x 4590	2312 / 2506
570	P-WSWVN0570RA	472,7	—	—	—	95 / 85	1650 x 1450 x 4630	2456 / 2650
630	P-WSWVN0630RA	535,6	—	—	—	95 / 85	1650 x 1450 x 4630	2476 / 2670
700	P-WSWVN0700RA	586,2	—	—	—	95 / 85	1650 x 1450 x 4320	2952 / 3146
770	P-WSWVN0770RA	638,1	—	—	—	95 / 85	1650 x 1450 x 4560	2992 / 3186
860	P-WSWVN0860RA	708,9	—	—	—	98 / 89	1680 x 1520 x 5110	4804 / 5191
920	P-WSWVN0920RA	758,1	—	—	—	98 / 89	1680 x 1520 x 5110	4814 / 5201
990	P-WSWVN0990RA	817,2	—	—	—	98 / 89	1680 x 1520 x 5100	4998 / 5385
1070	P-WSWVN1070RA	886,2	—	—	—	98 / 89	1680 x 1520 x 5100	5071 / 5458
1130	P-WSWVN1130RA	947,7	—	—	—	98 / 89	1680 x 1520 x 5000	5131 / 5518
1220	P-WSWVN1220RA	1015,0	—	—	—	98 / 89	1680 x 1520 x 5000	5170 / 5557
1280	P-WSWVN1280RA	1075,9	—	—	—	98 / 89	1680 x 1520 x 5000	5190 / 5577
1400	P-WSWVN1400RA	1181,4	—	—	—	98 / 89	1710 x 1580 x 5300	5596 / 5983
1550	P-WSWVN1550RA	1277,8	—	—	—	98 / 89	1710 x 1580 x 5300	5676 / 6063

Información sobre las conexiones de agua. ECOi-W WSW-N EVO 440-1550 C/H/R – enfriadora / bomba de calor / unidad sin condensador

Unidad exterior	440	490	570	630	700	770	860	920	990	1070	1130	1220	1280	1400	1550
Tipo de conexión (evaporador)	Victaulic®														
Diámetro de la salida/entrada de agua	Pulg. 6	6	6	6	8	8	8	8	10	10	10	10	10	10	10

Información sobre las conexiones de agua. ECOi-W WSW-N EVO 440-1550 C/H – enfriadora / bomba de calor

Unidad exterior	440	490	570	630	700	770	860	920	990	1070	1130	1220	1280	1400	1550
Tipo de conexión (condensador)	Victaulic®														
Diámetro de la salida/entrada de agua	C Pulg. 4	4	5	5	5	5	4 / 4	4 / 4	5 / 5	5 / 5	5 / 5	5 / 5	5 / 5	5 / 5	5 / 5
	H Pulg. 4	4	5	5	5	5	4 / 4	4 / 4	4 / 4	4 / 4	4 / 5	5 / 5	5 / 5	5 / 5	5 / 5

Información sobre las conexiones de refrigerante del condensador remoto. ECOi-W WSW-N EVO 440-1550 R – unidad sin condensador

Unidad exterior	440	490	570	630	700	770	860	920	990	1070	1130	1220	1280	1400	1550
Tipo de conexión	Con soldadura														
Diámetro de entrada - salida circuito 1	Pulg. 1½-3½	1½-3½	2½-3½	2½-3½	2½-4½	2½-4½	1½-3½	1½-3½	1½-3½	2½-3½	2½-3½	2½-3½	2½-3½	2½-4½	2½-4½
Diámetro de entrada - salida circuito 2	Pulg. —	—	—	—	—	—	1½-3½	1½-3½	1½-3½	2½-3½	2½-3½	2½-3½	2½-3½	2½-4½	2½-4½

1) Conforme a la norma EN 14511: temperatura de entrada/salida del agua del evaporador de 12 °C/7 °C, temperatura de entrada/salida del agua del condensador de 30 °C/35 °C. Para modelos de unidades sin condensador: condiciones: temperatura de entrada/salida del agua del evaporador de 12 °C/7 °C, temperatura de condensación de 49 °C. 2) Conforme a la norma ErP: se ajusta al REGLAMENTO (UE) n.º 2016/2281 DE LA COMISIÓN y de acuerdo a la norma EN 14825. 3) Los niveles sonoros son en condiciones de carga total. Los valores de potencia sonora se refieren a la norma ISO 3744.

* Consulta los datos y la configuración en AC SELECT. POA: precio en aplicaciones.

Accesorios y opciones

Disyuntor automático
Control sin escalonamientos del compresor

Accesorios y opciones

Manómetros mecánicos
Condensadores de factor de corrección de potencia

Accesorios y opciones

Varios protocolos de comunicación
Arranque suave



Accesorios suministrados sueltos

P-376463 Secuenciador para la instalación de hasta 4 enfriadoras
P-347941 Control de ON / OFF remoto
P-364735 Teclado remoto
P-365581 Interruptor de caudal

Accesorios suministrados sueltos

P-348620 Filtro de agua para los tamaños 440-490
P-348618 Filtro de agua para los tamaños 570-770
P-362589 Filtro de agua para los tamaños 860-1550

Guía - Unidades agua-aire para trabajar con anillo hidráulico

Página	Tamaño	Potencia frigorífica y calorífica (kW)	Niveles de ruido NR (en MS)	Caudal de aire nominal ¹⁾ (m ³ /h)	Presión (Pa)	Ventilador	Dimensiones Pr x An x Al (mm)	
P. 158		15	1,5 1,9	26	435	0-140	EC	900 x 530 x 250 ²⁾
		20	2,2 2,5	30	465	0-140	EC	900 x 530 x 250 ²⁾
		30	2,9 3,7	34	525	0-140	EC	900 x 530 x 250 ²⁾
P. 159		70	7,0 8,1	52	1727	0-495	EC	1142 x 762 x 516 ²⁾
		85	8,4 9,8	50	2165	0-495	EC	1142 x 762 x 516 ²⁾
		100	10,3 11,3	56	2826	0-335	EC	1333 x 818 x 580 ²⁾
		110	11,2 12,5	54	3078	0-250	EC	1333 x 818 x 580 ²⁾
		120	12,1 13,8	55	3309	0-350	EC	1333 x 818 x 580 ²⁾
		135	13,3 14,6	57	3677	0-260	EC	1333 x 818 x 580 ²⁾
P. 160		2,9 3,8	25,8 ³⁾	525	0-140	EC	900 x 636 x 250 ²⁾	

1) A alta velocidad. 2) Sin opciones de entrada/salida de aire. 3) Con carga térmica mínima.

Commercial Smart Edge.

Gestión de toda la cartera de HVAC de Panasonic desde una sola plataforma, in situ o de forma remota, las 24 horas del día.

Código del modelo	Puntos de control	Conexiones de unidades interiores ¹⁾
PAW-CSE-1B	100	4
PAW-CSE-2B	200	10
PAW-CSE-5B	500	25
PAW-CSE-10	1000	50
PAW-CSE-20	2000	100

1) El número final de unidades interiores conectadas puede variar en función de la gama.
* Para obtener información detallada, contacta con un distribuidor autorizado de Panasonic.



PS P-SMART EDGE

P-Smart Edge*.
Una potente plataforma de control inteligente diseñada para instalaciones individuales, que ofrece una gestión perfecta de toda la gama HVAC de Panasonic.



PS P-SMART NEXUS

P-Smart Nexus.
Control inteligente de múltiples ubicaciones en línea que permite una supervisión global remota de todos los lugares.



*Se requiere la caja controladora Edge (PAW-CSE**).

Guía - Unidades agua-aire para trabajar con anillo hidráulico

Página	Tamaño	Potencia frigorífica y calorífica (kW)	Niveles de ruido NR (en MS)	Caudal de aire nominal ¹⁾ (m ³ /h)	Presión (Pa)	Ventilador	Dimensiones Pr x An x Al (mm)	
P. 161	ECOi-LOOP HRW H · R407C ECOi-LOOP HRWE H · R407C	19	5,3 5,8	37	1250	>50	AC	900 x 600 x 439
		27	7,4 8,3	34	1190	>50	AC	1050 x 600 x 460
	27 HE	7,5 9,3	34	1180	>50	AC	1050 x 660 x 460	
	30	8,7 9,8	35	1490	>100	AC	1050 x 660 x 460	
	30 HE	8,9 10,0	35	1500	>100	AC	1050 x 660 x 460	
	36	10,1 11,0	37	1580	>100	AC	1050 x 660 x 460	
	36 HE	11,1 12,2	37	1580	>100	AC	1250 x 705 x 513	
	42	11,4 14,4	40	2040	>100	AC	1250 x 705 x 513	
	42 HE	12,5 14,5	40	2040	>100	AC	1250 x 705 x 513	
	48	13,0 14,9	43	2750	>100	AC	1250 x 705 x 513	
	60	14,3 16,1	43	2840	>100	AC	1250 x 705 x 513	
	60 HE	16,7 18,8	43	2840	>100	AC	1250 x 705 x 583	
	72	17,1 21,5	39	3570	>100	AC	1250 x 705 x 513	
	72 HE	20,6 22,6	39	3800	>100	AC	1680 x 955 x 770	
	96	21,7 26,6	54	4700	>100	AC	1680 x 955 x 770	
	96 HE	24,5 28,5	54	4700	>100	AC	1680 x 955 x 770	
20	30,0 38,1	53	5600	>200	AC	1680 x 955 x 770		
P. 162	ECOi-LOOP FS H · R407C	12	2,7 3,2	40	510	0	AC/EC	1138 x 251 x 821 ²⁾
P. 162	ECOi-LOOP-N FS H · R513A	7	1,7 1,8	34	340	0	AC/EC	1138 x 260 x 821 ²⁾
P. 162	ECOi-LOOP-N FS H · R513A	9	2,0 2,6	36	400	0	AC/EC	1138 x 260 x 821 ²⁾

1) A alta velocidad. 2) Unidad estándar con carcasa y patas.

Unidades agua-aire para trabajar con anillo hidráulico

ECOi-LOOP 15-30 C/H · R410A

Compresor rotativo.
Intercambiador de calor coaxial.
Ventilador EC.
Instalación horizontal.



Unidades agua-aire para trabajar con anillo hidráulico	Potencia total		Caudal de aire nominal m ³ /h	Dimensiones Sin opciones de entrada/salida de aire Pr x An x AL mm	Peso kg	PVPR €
	Frigorífica ¹⁾	Calorífica ²⁾				
	W	W				
ECOi-LOOP 15-30 C – solo frío						
15 P-LPE015CA	1507	—	435	900 x 530 x 250	48	A consultar
20 P-LPE020CA	2151	—	465	900 x 530 x 250	48	
30 P-LPE030CA	2902	—	525	900 x 530 x 250	48	
ECOi-LOOP 15-30 H – reversible						
15 P-LPE015HA	1507	1934	435	900 x 530 x 250	48	A consultar
20 P-LPE020HA	2151	2510	465	900 x 530 x 250	48	
30 P-LPE030HA	2902	3680	525	900 x 530 x 250	48	

Información sobre el circuito hidráulico

Unidades agua-aire para trabajar con anillo hidráulico	15	20	30	
Intercambiador de calor de agua	Número / tipo	1 / coaxial	1 / coaxial	1 / coaxial
Presión máxima del agua	bar	10	10	10
Conexiones: entrada/salida (Ø)	Pulg.	½ macho tipo gas	½ macho tipo gas	½ macho tipo gas
Salida de condensados: exterior (Ø)	mm	16	16	16

1) Potencias frigoríficas nominales basadas en una temperatura de entrada del aire de 27 °C (TS), 19 °C (TH) con una temperatura de entrada del agua de 30 °C. 2) Potencias caloríficas nominales basadas en una temperatura de entrada del aire de 20 °C (TS), 15 °C (TH) con una temperatura de entrada del agua de 20 °C.
* Consulta los datos y la configuración en AC SELECT. POA: precio en aplicaciones.

Accesorios y opciones

Silenciador en la salida de aire
Filtro básico o G3M1
Disyuntor
Protocolo Modbus RTU estándar. Controlador con BACnet MSTP (opcional) [BACnet IP, LON y Modbus TCP/IP disponibles bajo demanda]
Orificio de drenaje
Bomba de drenaje

Accesorios suministrados sueltos

P-393446	Kit de control remoto RCS con termostato [POL822]
P-375281	SRC [minicontrolador BMS] [solo con Modbus RTU]

Accesorios y opciones

Resistencias de calentamiento
Control con interruptor de caudal
Aislamiento alrededor del ventilador
Multitud de configuraciones de conexiones de agua y entrada/salida de aire
Válvula presostática [solo frío]
Sensor de temperatura en el interior

Accesorios suministrados sueltos

P-372061	Kit de panel de teclado remoto
-----------------	--------------------------------

AC SELECT.

Herramienta de selección inteligente e intuitiva.

Configuración de la solución de aire acondicionado en las condiciones requeridas:
<https://acselect.panasonic.eu/>



Unidades agua-aire para trabajar con anillo hidráulico

ECOi-LOOP-N 70-135 H · R513A

Compresor Scroll. Intercambiador de calor coaxial.
Ventilador EC. Instalación horizontal.
Impulsión de aire regulable (frontal o lateral).



Unidades agua-aire para trabajar con anillo hidráulico	Potencia total		Caudal de aire nominal	Presión estática nominal	Dimensiones	Peso	PVPR
	Frigorífica ¹⁾	Calorífica ²⁾					
	W	W	Máx. (HS) m ³ /h	Pa	Sin opciones de entrada/salida de aire Pr x An x Al mm	kg	€
70 P-LPN070HA	7011	8069	1727	100	1142 x 762 x 516	134	A consultar
85 P-LPN085HA	8407	9808	2165	100	1142 x 762 x 516	134	
100 P-LPN100HA	10290	11307	2826	100	1333 x 818 x 580	153	
110 P-LPN110HA	11183	12514	3078	100	1333 x 818 x 580	153	
120 P-LPN120HA	12105	13834	3309	100	1333 x 818 x 580	160	
135 P-LPN135HA	13301	14639	3677	100	1333 x 818 x 580	160	

Información sobre el circuito hidráulico

Unidades agua-aire para trabajar con anillo hidráulico	70	85	100	110	120	135
Intercambiador de calor de agua Número / tipo	1 / coaxial	1 / coaxial	1 / coaxial	1 / coaxial	1 / coaxial	1 / coaxial
Presión máxima del agua Bar	10	10	10	10	10	10
Conexiones hidráulicas - entrada/salida Pulg.	1 macho tipo gas	1 macho tipo gas	1 macho tipo gas	1 macho tipo gas	1 macho tipo gas	1 macho tipo gas
Salida de condensados: exterior (Ø) mm	19	19	19	19	19	19

1) Potencias frigoríficas nominales basadas en una temperatura de entrada del aire de 27 °C (TS), 19 °C (TH) con una temperatura de entrada del agua de 30 °C. 2) Potencias caloríficas nominales basadas en una temperatura de entrada del aire de 20 °C (TS), 15 °C (TH) con una temperatura de entrada del agua de 20 °C.

* Consulta los datos y la configuración en AC SELECT. POA: precio en aplicaciones.

Accesorios y opciones

Filtro G2M1 o G3

Disyuntor

Protocolo Modbus RTU estándar. Controlador con BACnet MSTP (opcional) (BACnet IP, LON y Modbus TCP/IP disponibles bajo demanda)

Bomba de drenaje

Accesorios suministrados sueltos

P-393446 Kit de control remoto RCS con termostato (POL822)

P-375281 SRC (minicontrolador BMS) [solo con Modbus RTU]

Accesorios y opciones

Resistencias de calentamiento

Control con interruptor de caudal

Informe general predeterminado

Multitud de configuraciones de aire

Sensor de temperatura en el interior

Accesorios suministrados sueltos

P-372061 Kit de panel de teclado remoto

¿Para qué sirve un sistema con circuito de agua en las unidades agua-aire para trabajar con anillo hidráulico?

El sistema de anillo hidráulico permite la producción distribuida de refrigeración y calefacción a diferentes temperaturas con un solo circuito de agua.

El calor de la condensación recuperado en modo refrigeración puede usarse para unidades en modo calefacción y viceversa, consiguiendo así un sistema equilibrado y altamente eficiente. Estas unidades interiores se denominan unidades agua-aire para trabajar con anillo hidráulico, las cuales están equipadas con un compresor y 2 intercambiadores de calor para permitir la transferencia de energía entre el circuito de agua y el aire dentro del espacio.



CALEFACCIÓN Y REFRIGERACIÓN SIMULTÁNEAS



ALTA EFICIENCIA ESTACIONAL



ESCALABILIDAD



CONTROL POR ZONAS



Unidades agua-aire para trabajar con anillo hidráulico

ECOi-LOOP-N EVO C/H - R513A

Compresor rotativo Inverter.
Intercambiador de calor coaxial.
Ventilador EC.
Instalación horizontal.



Unidades agua-aire para trabajar con anillo hidráulico	Potencia total		Caudal de aire nominal (a velocidad baja y alta)	Dimensiones	Peso	PVPR
	Frigorífica ¹⁾	Calorífica ²⁾		Sin opciones de entrada/salida de aire		
	Mín - Máx. ³⁾	Mín - Máx. ³⁾		Pr x An x Al		
	W	W	m ³ /h	mm	kg	€
ECOi-LOOP-N EVO C - solo frío						
P-LPVN030CA	1687 - 2948	—	290 - 525	900 x 636 x 250	51	A consultar
ECOi-LOOP-N EVO H - reversible						
P-LPVN030HA	1687 - 2948	2004 - 3769	290 - 525	900 x 636 x 250	51	A consultar

Información sobre el circuito hidráulico

Unidades agua-aire para trabajar con anillo hidráulico

Intercambiador de calor de agua	Número / tipo	1 / coaxial
Presión máxima del agua	bar	10
Conexiones: entrada/salida (Ø)	Pulg.	½ macho tipo gas
Salida de condensados: exterior (Ø)	mm	16

1) Potencias frigoríficas nominales basadas en una temperatura de entrada del aire de 27 °C (TS), 19 °C (TH) con una temperatura de entrada del agua de 30 °C. 2) Potencias caloríficas nominales basadas en una temperatura de entrada del aire de 20 °C (TS), 15 °C (TH) con una temperatura de entrada del agua de 20 °C. 3) Carga térmica.

* Consulta los datos y la configuración en AC SELECT. POA: precio en aplicaciones.

Accesorios y opciones

Silenciador en la salida de aire
Filtro básico o G3M1
Disyuntor
Protocolo Modbus RTU estándar. Controlador con BACnet MSTP (opcional) (BACnet IP, LON y Modbus TCP/IP disponibles bajo demanda)
Orificio de drenaje
Bomba de drenaje

Accesorios suministrados sueltos

P-393446	Kit de control remoto RCS con termostato (POL822)
P-375281	SRC (minicontrolador BMS) (solo con Modbus RTU)

Accesorios y opciones

Resistencias de calentamiento
Control con interruptor de caudal
Informe general predeterminado
Aislamiento alrededor del ventilador
Multitud de configuraciones de conexiones de agua y entrada/salida de aire
Sensor de temperatura en el interior

Accesorios suministrados sueltos

P-372061	Kit de panel de teclado remoto
-----------------	--------------------------------

AC SELECT.

Herramienta de selección inteligente e intuitiva.

Configuración de la solución de aire acondicionado en las condiciones requeridas:
<https://acselect.panasonic.eu/>



Unidades agua-aire para trabajar con anillo hidráulico

ECOi-LOOP HRW H y ECOi-LOOP HRWE H · R407C

Compresor rotativo o Scroll.
Intercambiador de calor de placas.
Ventilador AC. Instalación lateral.
Filtro G2M1.



Unidades agua-aire para trabajar con anillo hidráulico	Potencia total		Caudal de aire nominal m³/h	Dimensiones Pr x An x Al mm	Peso kg	PVPR €
	Frigorífica ¹⁾	Calorífica ²⁾				
	W	W				
ECOi-LOOP HRW H – reversible						
19 P-LPHM019HA*** ³⁾	5278	5826	1250	900 x 600 x 439	80	A consultar
27 P-LPHM027HA*** ³⁾	7419	8342	1190	1050 x 600 x 460	100	
30 P-LPHM030HA*** ³⁾	8691	9759	1490	1050 x 660 x 460	100	
36 P-LPHM036HA*** ³⁾	10138	11036	1580	1050 x 660 x 460	112	
42 P-LPHM042HA*** ³⁾	11366	14422	2040	1250 x 705 x 513	133	
48 P-LPHM048HA*** ³⁾	12965	14904	2750	1250 x 705 x 513	140	
60 P-LPHM060HA*** ³⁾	14344	16147	2840	1250 x 705 x 513	144	
72 P-LPHM072HA*** ³⁾	17174	21500	3570	1250 x 705 x 513	149	
96 P-LPHM096HA*** ³⁾	21743	26637	4700	1680 x 955 x 770	253	
120 P-LPHM120HA*** ³⁾	29951	38109	5600	1680 x 955 x 770	262	
ECOi-LOOP HRWE H – reversible						
27 P-LPHEM027HA*** ³⁾	7320	9252	1180	1050 x 660 x 460	112	A consultar
30 P-LPHEM030HA*** ³⁾	8710	9960	1500	1050 x 660 x 460	100	
36 P-LPHEM036HA*** ³⁾	11060	12200	1580	1250 x 705 x 513	133	
42 P-LPHEM042HA*** ³⁾	12500	14450	2040	1250 x 705 x 513	135	
60 P-LPHEM060HA*** ³⁾	16700	18800	2840	1250 x 705 x 583	149	
72 P-LPHEM072HA*** ³⁾	20600	22600	3800	1680 x 955 x 770	253	
96 P-LPHEM096HA*** ³⁾	24500	28500	4700	1680 x 955 x 770	259	

Información sobre el circuito hidráulico

Unidades agua-aire para trabajar con anillo hidráulico		019	027	030	036	042	048	060	060 HE	072	072 HE	096	120
Cantidad de intercambiadores de calor de placas		1	1	1	1	1	1	1	1	1	1	1	1
Presión máxima del agua	bar	16	16	16	16	16	16	16	16	16	16	16	16
Conexiones: entrada/salida (Ø)	Pulg.	ISO G 3/4 INT	ISO G 3/4 INT	ISO G 3/4 INT	ISO G 3/4 INT	ISO G 3/4 INT	ISO G 3/4 INT	ISO G 3/4 INT	ISO G 1 1/4	ISO G 3/4 INT	ISO G 1 1/4	ISO G 1 1/4	ISO G 1 1/4
Salida de condensados: exterior (Ø)	mm	19	19	19	19	19	19	19	19	19	22	22	22

1) Potencias frigoríficas nominales basadas en una temperatura de entrada del aire de 27 °C (TS), 19 °C (TH) con una temperatura de entrada del agua de 30 °C. 2) Potencias caloríficas nominales basadas en una temperatura de entrada del aire de 20 °C (TS), 15 °C (TH) con una temperatura de entrada del agua de 20 °C. 3) *** HWA: unidades sin RCS, HRA: unidades con RCS, HBA: unidades con RCS + EH, EH: resistencia eléctrica, HHA: unidades con EH.

* Consulta la información y la configuración en la documentación técnica. POA: precio en aplicaciones.

Accesorios y opciones

Disyuntor
Protocolo Modbus RTU estándar. Controlador con BACnet MSTP (opcional) (BACnet IP, LON y Modbus TCP/IP disponibles bajo demanda)
Resistencias de calentamiento
Contacto seco de alarma general

Accesorios y opciones

Interruptor principal
Válvula motorizada de agua
Sensor de sala
Filtro G3 (disponible por encargo)

Accesorios suministrados sueltos

P-393446	Kit de control remoto RCS con termostato (POL822)
P-375281	SRC (minicontrolador BMS) (solo con Modbus RTU)

Accesorios suministrados sueltos

P-372061	Kit de panel de teclado remoto
----------	--------------------------------

Unidades agua-aire para trabajar con anillo hidráulico

ECOi-LOOP FS H · R407C

Compresor rotativo.
Intercambiador de calor de placas.
Ventilador AC/EC.
Instalación vertical.



Unidades agua-aire para trabajar con anillo hidráulico	Potencia total		Caudal de aire Máx.	Dimensiones con carcasa		Dimensiones sin carcasa		Peso Sin / con carcasa kg	PVPR
	Frigorífica ¹⁾	Calorífica ²⁾		Estándar (VC)	Baja altura (VCL)	Estándar (VN)	Baja altura (VNL)		
	W	W	m ³ /h	mm PrxAxAI	mm	mm	mm	€	
12 P-LPFSM12HA	2743	3156	510	1138 x 251 x 720 mín. / 750 máx. [821 con patas]	1323 x 251 x 580 mín. / 610 máx. [683 con patas]	1043,5 [1086 con patas] x 229 x 667,5 mín. / 697,5 máx. [769,5 con patas]	1182,5 [1183 con patas] x 229 x 525 mín. / 555 máx. [627 con patas]	60 / 75	A consultar

Información sobre el circuito hidráulico

Unidades agua-aire para trabajar con anillo hidráulico	7	9	12
Cantidad de intercambiadores de calor de placas	1	1	1
Presión máxima del agua	bar 10	10	10
Conexiones - entrada/salida (Ø)	Pulg. ISO G ½ INT	ISO G ½ INT	ISO G ½ INT
Salida de condensados: exterior (Ø)	mm 15 x 20	15 x 20	15 x 20

1) Potencias frigoríficas nominales basadas en una temperatura de entrada del aire de 27 °C (TS)/19 °C (TH) con una temperatura de entrada del agua de 30 °C. 2) Potencias caloríficas nominales basadas en una temperatura de entrada del aire de 20 °C (TS)/15 °C (TH) con una temperatura de entrada del agua de 20 °C.
* Consulta los datos y la configuración en AC SELECT. POA: precio en aplicaciones.

Accesorios y opciones

Protocolo Modbus RTU estándar. Controlador con BACnet MSTP (opcional) [BACnet IP, LON y Modbus TCP/IP disponibles bajo demanda]
Ventilador EC
Patas

Accesorios suministrados sueltos

P-393446 Kit de control remoto RCS con termostato [POL822]
P-375281 SRC (minicontrolador BMS) [solo con Modbus RTU]
P-372061 Kit de panel de teclado remoto

Accesorios y opciones

Contacto de alarma remota general
Bajo nivel de ruido
Multitud de configuraciones eléctricas para salidas de aire, hidráulicas
Sobrecarga térmica

Accesorios suministrados sueltos

P-372734 Kit de admisión de aire frontal para armario o carcasa
P-372642 Kit de admisión de aire frontal para armario o carcasa [baja altura]

ECOi-LOOP-N FS H · R513A

Compresor rotativo.
Intercambiador de calor de placas (intercambiador coaxial por encargo).
Ventilador AC/EC.
Instalación vertical.



Unidades agua-aire para trabajar con anillo hidráulico	Potencia total		Caudal de aire Máx.	Dimensiones con carcasa		Dimensiones sin carcasa		Peso Sin / con carcasa kg	PVPR
	Frigorífica ¹⁾	Calorífica ²⁾		Estándar (VC)	Baja altura (VCL)	Estándar (VN)	Baja altura (VNL)		
	W	W	m ³ /h	mm PrxAxAI	mm	mm	mm	€	
7 P-LPFSN07HA	1690	1790	400	1138 x 260 x 720 mín. / 750 máx. [821 con patas]	1322 x 260 x 582 mín. / 612 máx. [683 con patas]	1055 [1084 con patas] x 241 x 667 mín. / 697 máx. [769 con patas]	1185 [1270 con patas] x 241 x 525 mín. / 555 máx. [626 con patas]	55 / 70	A consultar
9 P-LPFSN09HA	2040	2630	460	1138 x 260 x 720 mín. / 750 máx. [821 con patas]	1322 x 260 x 582 mín. / 612 máx. [683 con patas]	1055 [1084 con patas] x 241 x 667 mín. / 697 máx. [769 con patas]	1185 [1270 con patas] x 241 x 525 mín. / 555 máx. [626 con patas]	58 / 73	

Información sobre el circuito hidráulico

Unidades agua-aire para trabajar con anillo hidráulico	7	9
Cantidad de intercambiadores de calor de placas	1	1
Presión máxima del agua	Bar 10	10
Conexiones hidráulicas - entrada/salida	Pulg. Hembra ISO G ½ INT	Hembra ISO G ½ INT
Salida de condensados: exterior (Ø)	mm 15 x 20	15 x 20

1) Potencias frigoríficas nominales basadas en una temperatura de entrada del aire de 27 °C (TS)/19 °C (TH) con una temperatura de entrada del agua de 30 °C. 2) Potencias caloríficas nominales basadas en una temperatura de entrada del aire de 20 °C (TS)/15 °C (TH) con una temperatura de entrada del agua de 20 °C.
* Consulta los datos y la configuración en AC SELECT. POA: precio en aplicaciones.

Accesorios y opciones

Protocolo Modbus RTU estándar. Controlador con BACnet MSTP (opcional) [BACnet IP, LON y Modbus TCP/IP disponibles bajo demanda]
Ventilador EC
Patas

Accesorios suministrados sueltos

P-393446 Kit de control remoto RCS con termostato [POL822]
P-375281 SRC (minicontrolador BMS) [solo con Modbus RTU]
P-372061 Kit de panel de teclado remoto

Accesorios y opciones

Contacto de telealarma general
Bajo nivel de ruido
Multitud de configuraciones eléctricas para salidas de aire, hidráulicas
Sobrecarga térmica

Accesorios suministrados sueltos

P-372734 Kit de admisión de aire frontal para armario o carcasa
P-372642 Kit de admisión de aire frontal para armario o carcasa [baja altura]

Commercial Smart Edge

Gestión de toda la cartera de HVAC de Panasonic desde una sola plataforma, in situ o de forma remota, las 24 horas del día.

 **COMPATIBLE CON TODA LA GAMA HVAC**

 **PUESTA EN MARCHA MÁS SENCILLA**

 **GESTIÓN OPTIMIZADA DE LA INSTALACIÓN**

 **ANALÍTICA AVANZADA**



PS P-SMART EDGE

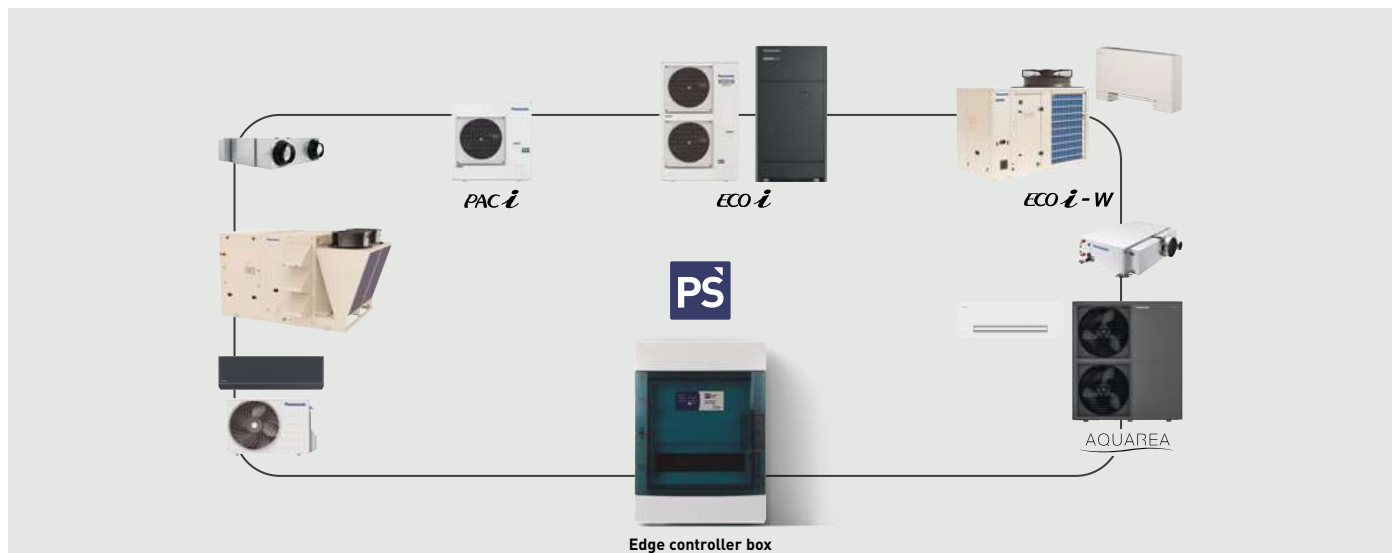

PS P-SMART EDGE

P-Smart Edge*.
Una potente plataforma de control inteligente diseñada para instalaciones individuales, que ofrece una gestión perfecta de toda la gama HVAC de Panasonic.

*Se requiere la caja controladora Edge (PAW-CSE**).



PS P-Smart Nexus

P-Smart Nexus.
Control inteligente de múltiples ubicaciones en línea que permite una supervisión global remota de todos los lugares.



Código del modelo	Puntos de control	Conexiones de unidades interiores ¹⁾	PVPR €
PAW-CSE-1B	100	4	A consultar
PAW-CSE-2B	200	10	A consultar
PAW-CSE-5B	500	25	A consultar

Código del modelo	Puntos de control	Conexiones de unidades interiores ¹⁾	PVPR €
PAW-CSE-10	1000	50	A consultar
PAW-CSE-20	2000	100	A consultar

¹⁾ El número final de unidades interiores conectadas puede variar en función de la gama. * Para obtener información detallada, contacta con un distribuidor autorizado de Panasonic.

Especificaciones sujetas a cambios sin previo aviso. Para obtener información detallada acerca de la ErP / el etiquetado energético, visita nuestras páginas www.aircon.panasonic.es o www.ptc.panasonic.eu.

Unidades Fan Coil

Panasonic ofrece una completa gama de unidades Fan Coil. Unidades elegantes y de primera calidad para proyectos residenciales con un diseño sofisticado y compacto, y unidades personalizables y flexibles para aplicaciones comerciales con un amplio abanico de opciones y accesorios disponibles.





NOVEDAD

Flex Air Smart Fan Coils – Conducto de presión estática media.

- Tecnología nanoe™ X para mejorar la calidad del aire ininterrumpidamente (Generador Mark 3)
 - Compatibilidad con los controladores PACi NX y VRF de Panasonic
 - Unidad compacta: solo 250 mm de altura
 - Ideal para aplicaciones comerciales y residenciales
- Próximo lanzamiento en verano de 2026.**

Flex Air Smart Fan Coils – Pared.

- Diseño elegante
- Tecnología nanoe™ X para mejorar la calidad del aire ininterrumpidamente (Generador Mark 3)
- Funcionamiento silencioso
- Válvula de 3 vías integrada
- Ideal para aplicaciones comerciales y residenciales
- Compatibilidad con los controladores PACi NX y VRF de Panasonic

Aquarea Air Smart Fan Coils.

Los Aquarea Air Smart Fan Coils tienen un impacto visual mínimo y se pueden integrar elegantemente en cualquier hogar u oficina para adaptarse a cualquier tipo de mobiliario.

Diseñados para proporcionar tanto calefacción como refrigeración en una unidad compacta, maximizan el ahorro energético cuando se combinan con bombas de calor Aquarea.

Flex Air Smart Fan Coils.

Los Smart Fan Coils Flex Air incorporan la tecnología nanoe™ X (Generador Mark 3) para mejorar la calidad del aire las 24 horas del día. Son totalmente compatibles con una amplia gama de controladores individuales y de grupo PACi NX y VRF de Panasonic. Además, ofrecen una integración sencilla.

Son ideales para aplicaciones residenciales y comerciales.

Flex Air Fan Coils.

Una amplia gama de unidades Fan Coil dedicadas a aplicaciones comerciales.





Totalmente personalizable gracias a las numerosas opciones y accesorios disponibles. Unidades silenciosas y de bajo consumo que brindan ahorro energético, confort, flexibilidad y calidad para todo tipo de instalaciones: hoteles, tiendas, restaurantes, oficinas o viviendas.

AC SELECT.

AC SELECT para elegir y configurar las unidades Fan Coil. La herramienta de selección en línea de Panasonic ofrece una solución sencilla y rápida para especificar todas las unidades en las condiciones necesarias.

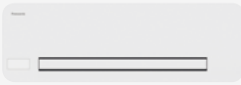
<https://acselect.panasonic.eu/>

Guía de selección rápida – Aquarea Air Smart Fan Coils

Página	Tamaño	Potencia frigorífica y calorífica ^{1) 2) 3)} (kW)	Caudal de aire - Máx (m ³ /h)	Presión (Pa)	Ventilador	Dimensiones Al x An x Pr (mm)
Fan Coil – Suelo	10	0,73 0,69	146	10	DC	580 x 680 x 119
	20	1,36 1,50	294	10	DC	580 x 880 x 119
	30	2,08 2,15	438	13	DC	580 x 1080 x 119
	35	2,39 2,56	567	13	DC	580 x 1280 x 119
	40	2,57 2,78	663	13	DC	580 x 1480 x 119
P. 168						
Fan Coil – Pared	10	0,88 0,98	228	—	DC	335 x 815 x 128
	15	1,08 1,30	331	—	DC	335 x 1015 x 128
	20	1,21 1,49	440	—	DC	335 x 1215 x 128
	40	2,66 3,04	788	—	DC	335 x 1215 x 215
P. 169						
Fan Coil – Conductos de baja silueta / Conductos	15	1,14 1,32	290	100	DC	185 x 590 x 575
	20	1,84 1,80	390	90	DC	185 x 790 x 575
	25	2,17 2,32	550	120	DC	185 x 990 x 575
	35	2,40 2,76	680	110	DC	185 x 1190 x 575
	45	2,80 3,98	870	140	DC	185 x 1440 x 575
P. 170						
Fan Coil – Conductos	20	1,37 1,48	390	90	DC	240 x 590 x 695
	25	1,86 2,04	560	130	DC	240 x 790 x 695
	35	2,38 2,63	730	110	DC	240 x 990 x 695
	45	3,22 3,77	905	140	DC	240 x 1190 x 695
	55	3,97 4,23	1150	140	DC	240 x 1440 x 695
P. 170						
Fan Coil – Conductos de baja silueta multizona / Conductos multizona	30	1,97 2,11	480	100	DC	185 x 790 x 575
	45	2,97 3,19	720	100	DC	185 x 990 x 575
	60	3,68 5,76	960	100	DC	185 x 1190 x 575
	65	4,15 4,75	1200	100	DC	185 x 1440 x 575
P. 171						
Fan Coil – Conductos multizona	30	3,80 3,90	810	100	DC	240 x 790 x 695
	45	3,77 4,16	1215	100	DC	240 x 990 x 695
	60	4,87 5,42	1620	100	DC	240 x 1190 x 695
	75	6,31 6,87	2025	100	DC	240 x 1440 x 695
P. 171						

1) Datos para velocidad media del ventilador. Velocidades estándar de fábrica del ventilador. 2) Potencia frigorífica: Según la norma Eurovent. Aire: 27 °C TS/19 °C TH; agua refrigerada: 7 °C/12 °C. 3) Potencia calorífica: Según la norma Eurovent. Aire: 20 °C; agua caliente: 45 °C/40 °C.

* La gama Aquarea Air se ajusta a la política comercial de Aquarea.

Guía de selección rápida – Flex Air Smart Fan Coils

Página	Tamaño	Potencia frigorífica y calorífica ¹⁾ (kW)	Caudal de aire - Máx (m ³ /h)	Presión (Pa)	Ventilador	Dimensiones Al x An x Pr (mm)	
Fan Coil – Pared	19	1,9 2,2	345	—	DC	295 x 890 x 244	
	P. 172	24	2,4 2,7	416	—	DC	295 x 890 x 244
		27	2,7 3,0	480	—	DC	295 x 890 x 244
		36	3,6 4,0	710	—	DC	295 x 890 x 244
		45	4,5 5,1	753	—	DC	295 x 1060 x 249
		52	5,2 5,3	879	—	DC	295 x 1060 x 249
NUEVO Fan coil – Conducto de presión estática media	23	2,3 2,7	590	120	DC	250 x 800 x 730	
	28	2,8 3,3	680	120	DC	250 x 800 x 730	
	40	4,0 4,2	576	120	DC	250 x 800 x 730	
	50	5,0 5,2	980	120	DC	250 x 1000 x 730	
	70	7,0 7,5	1230	120	DC	250 x 1000 x 730	
	80	8,0 8,3	1180	120	DC	250 x 1400 x 730	
	93	9,3 9,8	1500	120	DC	250 x 1400 x 730	

Guía de selección rápida – Flex Air Fan Coils

Página	Tamaño	Potencia frigorífica y calorífica ¹⁾ (kW)	Caudal de aire - Máx (m ³ /h)	Presión (Pa)	Ventilador	Dimensiones Al x An x Pr (mm)	
Fan Coil – Conductos "confort"	10	2,0 2,3	417	—	AC/EC	477 x 766 x 225	
	P. 174	20	2,1 2,5	413	—	AC/EC	477 x 766 x 225
		30	1,8 2,7	345	—	AC/EC	477 x 951 x 225
		40	4,2 4,5	678	—	AC/EC	477 x 1136 x 225
		50	5,0 5,2	816	—	AC/EC	477 x 1321 x 225
		60	5,2 5,6	912	—	AC/EC	477 x 1506 x 225
		70	6,6 7,2	1050	—	AC/EC	575 x 1319 x 225
		80	8,4 8,5	1063	—	EC	575 x 1506 x 225
Fan Coil de cassette	20	2,4 2,7	659	—	AC/EC	341 x 595 x 595	
	P. 175	30	4,0 3,7	734	—	AC/EC	341 x 595 x 595
		40	4,7 5,3	900	—	AC/EC	341 x 595 x 595
		50	6,1 6,8	979	—	AC/EC	358 x 849 x 849
		60	7,2 8,5	1159	—	AC/EC	358 x 849 x 849
		70	9,6 11,0	1598	—	AC/EC	358 x 849 x 849
Fan Coil – Pared	7	1,7 1,7	360	—	AC	275 x 845 x 180	
	P. 176	9	2,5 2,8	551	—	AC	275 x 845 x 180
		18	3,6 4,1	680	—	AC	298 x 940 x 200
		22	4,0 4,5	850	—	AC	298 x 940 x 200
Fan Coil – Conducto	10	1,5 1,8	357	0-70	EC	223 x 633 x 631	
	P. 177	15	2,1 2,6	491	0-90	EC	223 x 733 x 631
		20	2,7 2,6	599	0-90	EC	223 x 833 x 631
		25	3,2 3,6	642	0-90	EC	223 x 933 x 631
		30	4,8 5,0	1068	0-90	EC	223 x 933 x 631
		40	6,7 7,1	1293	0-90	EC	223 x 1233 x 653
Fan Coil – Conducto de alta presión	7	5,6 6,7	1125	0-110	AC/EC	250 x 1200 x 698	
	P. 178	15	13,3 15,5	2830	0-200	AC/EC	375 x 1380 x 798
		18	13,9 18,0	2830	0-200	AC/EC	375 x 1380 x 798
		21	17,0 17,8	2830	0-200	AC/EC	375 x 1380 x 798
		24	21,2 24,3	3736	0-220	AC/EC	450 x 1500 x 798
		27	24,8 25,0	3736	0-220	AC/EC	450 x 1500 x 798

1) Datos para Fan Coil de confort, de cassette y de conducto con ventilador EC; versión de 2 tubos. Datos para Fan Coil de conducto de alta presión estática con ventilador de AC; versión de 2 tubos. 2) Fan Coil de confort: con armario/sin patas/instalación vertical. Fan Coil de cassette: cubierta + difusor IRY5 COANDA 360. Fan Coil de conducto y de conducto de alta presión estática: instalación horizontal/ configuración: retorno y descarga rectangulares.

Aquarea Air Smart Fan Coils

Aquarea Air Smart Fan Coil – Suelo

Perfil del chasis delgado, solo 129 mm.

Inverter DC (que maximiza el confort y el ahorro energético).

Caudal de aire modulado.

Opcional 



Modelo (los códigos de modelo completos se muestran en la siguiente tabla)	Potencia total		Caudal de aire Máx. m³/h	Presión estática máxima Pa	Dimensiones Al x An x Pr mm	Peso kg
	Frigorífica ¹⁾ Med. kW	Calorífica ²⁾ Med. kW				
P-FAL10	0,73	0,69	146	10	579 x 680 x 129	17
P-FAL20	1,36	1,50	294	10	579 x 880 x 129	20
1f P-FAL30	2,08	2,15	438	13	579 x 1080 x 129	23
P-FAL35	2,39	2,56	567	13	579 x 1280 x 129	26
P-FAL40	2,57	2,78	663	13	579 x 1480 x 129	29

Información sobre las conexiones de agua

Aquarea Air Smart Fan Coils	10	20	30	35	40
Tipo de conexión hidráulica	Eurokonus	Eurokonus	Eurokonus	Eurokonus	Eurokonus
Conexiones hidráulicas	Pulg. 3/4	3/4	3/4	3/4	3/4

1) Según la norma Eurovent. Aire: 27 °C TS/19 °C TH; agua refrigerada: 7 °C/12 °C. 2) Según la norma Eurovent. Aire: 20 °C; agua caliente: 45 °C/40 °C.

Opción 1. Configuraciones estándar con los accesorios incorporados

Fan Coil con pantalla incorporada		
Tubería izquierda, instalación vertical, válvula de 3 vías integrada		PVPR €
P-FAL10SC-HLE		1.198
P-FAL20SC-HLE		1.262
P-FAL30SC-HLE		1.389
P-FAL35SC-HLE		1.553
P-FAL40SC-HLE		1.681
Fan Coil con mando de pared		
Tubería izquierda, instalación vertical, válvula de 3 vías integrada		PVPR €
P-FAL10SC-RLE		1.137
P-FAL20SC-RLE		1.198
P-FAL30SC-RLE		1.325
P-FAL35SC-RLE		1.489
P-FAL40SC-RLE		1.617
Control (obligatorio, se pide por separado)	Con Modbus	PCZ-EEB749 212
	Con Wi-Fi integrado	PCZ-EFB749 256

Opción 2. Configuración personalizada de Aquarea Air Smart Fan Coil de suelo

Tubería izquierda	PVPR €	Tubería derecha	PVPR €
P-FAL10SC-00E	678	P-FAL10DC-00E	725
P-FAL20SC-00E	742	P-FAL20DC-00E	789
P-FAL30SC-00E	870	P-FAL30DC-00E	914
P-FAL35SC-00E	1.034	P-FAL35DC-00E	1.078
P-FAL40SC-00E	1.162	P-FAL40DC-00E	1.206
Opciones de control (obligatorio)	Pantalla incorporada	Con Modbus	PCZ-ECA844 275
		Con Wi-Fi integrado	PCZ-EWA844 306
	Mando de pared	Con Modbus	PCZ-ESE845 + PCZ-EEB749 424
		Con Wi-Fi integrado	PCZ-ESE845 + PCZ-EFB749 468
	PCB para control analógico (0-10 V)	PCZ-B10842 148	
Kits de válvulas (opcional)	Válvula de 3 vías con motor	PCZ-V30720 248	
	Válvula de 2 vías con motor	PCZ-V20139 203	
Bandeja de goteo de condensado para instalación horizontal (opcional)	Para P-FAL10	PCZ-GB0520 84	
	Para P-FAL20	PCZ-GB0521 98	
	Para P-FAL30	PCZ-GB0522 103	
	Para P-FAL40	PCZ-GB0523 128	
	Para P-FAL50	PCZ-GB0524 134	

Accesorios y opciones	PVPR €
PCZ-LC0158 Kit de dos patas para proteger las tuberías de agua	78

Accesorios y opciones	PVPR €
PCZ-LC0606 Kit de dos patas para anclar la unidad al suelo	128

Opciones de control.

Pantalla incorporada con Modbus o Wi-Fi integrado.



Mando de pared con Modbus o Wi-Fi integrado.

PCZ-EEB749 / PCZ-EFB749



PCB para control analógico (0-10 V).

PCZ-B10842

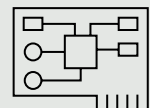

Aquarea Air Smart Fan Coils

Aquarea Air Smart Fan Coil – Pared

Perfil del chasis delgado, solo 128 mm.

Inverter DC (que maximiza el confort y el ahorro energético).

Caudal de aire modulado.



Modelo (los códigos de modelo completos se muestran en la siguiente tabla)	Potencia total		Caudal de aire	Dimensiones	Peso
	Frigorífica ¹⁾ Med. kW	Calorífica ²⁾ Med. kW			
1f P-FMM10	0,88	0,98	Máx. 228 m ³ /h	Al x An x Pr 335 x 815 x 128 mm	14 kg
P-FMM15	1,08	1,30	331	335 x 1015 x 128	16
P-FMM20	1,21	1,49	440	335 x 1215 x 128	19
P-FMM40	2,66	3,04	788	335 x 1215 x 215	24

Información sobre las conexiones de agua

Aquarea Air Smart Fan Coils	10	15	20	40
Tipo de conexión hidráulica	Eurokonus	Eurokonus	Eurokonus	Eurokonus
Conexiones hidráulicas	Pulg. 3/4	3/4	3/4	3/4

1) Según la norma Eurovent. Aire: 27 °C TS/19 °C TH; agua refrigerada: 7 °C/12 °C. 3) Según la norma Eurovent. Aire: 20 °C; agua caliente: 45 °C/40 °C.

Opción 1. Configuraciones estándar con los accesorios incorporados

Fan Coil con pantalla incorporada y control inalámbrico por infrarrojos			
Tubería derecha, válvula de 3 vías integrada			PVPR €
P-FMM10DC-QNE			1.250
P-FMM15DC-QNE			1.350
P-FMM20DC-QNE			1.464
P-FMM40DC-QNE			1.623
Fan Coil con mando de pared			
Tubería derecha, válvula de 3 vías integrada			PVPR €
P-FMM10DC-RNE			1.275
P-FMM15DC-RNE			1.375
P-FMM20DC-RNE			1.489
P-FMM40DC-RNE			1.750
Control (obligatorio, se pide por separado)	Con Modbus	PCZ-EEB749	212
	Con Wi-Fi integrado	PCZ-EFB749	256

Opción 2. Configuración personalizada de Aquarea Air Smart Fan Coil de pared

Fan Coil con pantalla incorporada y control inalámbrico por infrarrojos			
Tubería izquierda	PVPR €	Tubería derecha	PVPR €
P-FMM10SC-Q0E	1.062	P-FMM10DC-Q0E	989
P-FMM15SC-Q0E	1.162	P-FMM15DC-Q0E	1.092
P-FMM20SC-Q0E	1.275	P-FMM20DC-Q0E	1.206
—		P-FMM40DC-Q0E	1.395
Fan Coil con mando de pared			
Tubería izquierda	PVPR €	Tubería derecha	PVPR €
P-FMM10SC-R0E	1.034	P-FMM10DC-R0E	1.014
P-FMM15SC-R0E	1.137	P-FMM15DC-R0E	1.117
P-FMM20SC-R0E	1.250	P-FMM20DC-R0E	1.231
—		P-FMM40DC-R0E	1.523
Control (obligatorio, se pide por separado)	Con Modbus	PCZ-EEB749	212
	Con Wi-Fi integrado	PCZ-EFB749	256

PCB para control analógico (0-10 V)

Tubería izquierda	PVPR €	Tubería derecha	PVPR €
P-FMM10SC-V0E	1.034	P-FMM10DC-V0E	989
P-FMM15SC-V0E	1.137	P-FMM15DC-V0E	1.092
P-FMM20SC-V0E	1.250	P-FMM20DC-V0E	1.206
—		P-FMM40DC-V0E	1.395

Kits de válvulas (opcional)	PVPR €
PCZ-V30688 Válvula de 3 vías con motor para modelos 10, 15, 20	262
PCZ-V30718 Válvula de 3 vías con motor para modelo 40	231

Kits de válvulas (opcional)	PVPR €
PCZ-V20687 Válvula de 2 vías con motor para modelos 10, 15, 20	217
PCZ-V20139 Válvula de 2 vías con motor para modelo 40	203

Opciones de control.

Pantalla incorporada con Modbus.



Mando de pared con Modbus o Wi-Fi integrado.

PCZ-EEB749 /
PCZ-EFB749



PCB para control analógico (0-10 V).

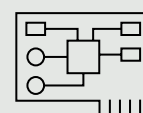

Aquarea Air Smart Fan Coils

Aquarea Air Smart Fan Coil – Conductos de baja silueta / Conductos

Unidades Fan Coil de conductos con refrigeración y calefacción.

Potencia frigorífica: 0,7 a 5,3 kW.

Potencia calorífica: 0,7 a 5,8 kW.

Opcional 



Modelo (los códigos de modelo completos se muestran en la siguiente tabla)	Potencia total		Caudal de aire Máx. m³/h	Presión estática máxima Pa	Dimensiones Al x An x Pr mm	Peso kg
	Frigorífica ¹⁾ Med. kW	Calorífica ²⁾ Med. kW				
Conductos delgados						
1f P-FTN15	1,14	1,32	290	100	185x590x575	30
P-FTN20	1,84	1,80	390	90	185x790x575	41
P-FTN25	2,17	2,32	550	120	185x990x575	45
P-FTN35	2,40	2,76	680	110	185x1190x575	54
P-FTN45	2,80	3,98	870	140	185x1440x575	65
Conductos						
1f P-FSN20	1,37	1,48	390	90	240x590x695	32
P-FSN25	1,86	2,04	560	130	240x790x695	43
P-FSN35	2,38	2,63	730	110	240x990x695	47
P-FSN45	3,22	3,77	905	140	240x1190x695	56
P-FSN55	3,97	4,23	1150	140	240x1440x695	67

Información sobre las conexiones de agua	Conductos de baja silueta					Conductos					
	Aquarea Air Smart Fan Coils	15	20	25	35	45	20	25	35	45	55
Tipo de conexión hidráulica		Eurokonus	Eurokonus	Eurokonus	Eurokonus	Eurokonus	Eurokonus	Eurokonus	Eurokonus	Eurokonus	Eurokonus
Conexiones hidráulicas	Pulg.	3/4	3/4	3/4	3/4	3/4	3/4	3/4	3/4	3/4	3/4
Conexión de drenaje de condensado	mm	20	20	20	20	20	20	20	20	20	20
Conexión de entrada de aire (base x altura)	mm	460x100	660x100	860x100	1060x100	1320x100	460x150	660x150	860x150	1060x150	1320x150
Conexión de aire de retorno (base x altura)	mm	510x100	710x100	910x100	1110x100	1370x100	510x150	710x150	910x150	1110x150	1370x150

1) Según la norma Eurovent. Aire: 27 °C TS/19 °C TH; agua refrigerada: 7 °C/12 °C. 2) Según la norma Eurovent. Aire: 20 °C; agua caliente: 45 °C/40 °C.

Configuración personalizada de Aquarea Air Smart Fan Coil – Conductos de baja silueta / Conductos

Fan Coil con mando de pared				Fan Coil con PCB para control analógico (0-10 V)			
Tubería izquierda	PVPR €	Tubería derecha	PVPR €	Tubería izquierda	PVPR €	Tubería derecha	PVPR €
P-FTN15005-RE	1.250	P-FTN15R05-RE	1.206	P-FTN15005-JE	1.150	P-FTN15R05-JE	1.103
P-FTN20005-RE	1.403	P-FTN20R05-RE	1.356	P-FTN20005-JE	1.289	P-FTN20R05-JE	1.242
P-FTN25005-RE	1.795	P-FTN25R05-RE	1.750	P-FTN25005-JE	1.720	P-FTN25R05-JE	1.673
P-FTN35005-RE	1.923	P-FTN35R05-RE	1.875	P-FTN35005-JE	1.870	P-FTN35R05-JE	1.825
P-FTN45005-RE	2.453	P-FTN45R05-RE	2.409	P-FTN45005-JE	2.403	P-FTN45R05-JE	2.356
P-FSN20005-RE	1.395	P-FSN20R05-RE	1.350	P-FSN20005-JE	1.225	P-FSN20R05-JE	1.180
P-FSN25005-RE	1.545	P-FSN25R05-RE	1.500	P-FSN25005-JE	1.420	P-FSN25R05-JE	1.375
P-FSN35005-RE	1.865	P-FSN35R05-RE	1.820	P-FSN35005-JE	1.765	P-FSN35R05-JE	1.720
P-FSN45005-RE	2.005	P-FSN45R05-RE	1.960	P-FSN45005-JE	1.955	P-FSN45R05-JE	1.910
P-FSN55005-RE	2.517	P-FSN55R05-RE	2.470	P-FSN55005-JE	2.414	P-FSN55R05-JE	2.370
Control (obligatorio, se pide por separado)	Con Modbus	PCZ-EEB749	212				
	Con Wi-Fi integrado	PCZ-EFB749	256				

Kits de válvulas (opcional)	PVPR €
PCZ-V30361 Válvula de 3 vías con motor	248

Kits de válvulas (opcional)	PVPR €
PCZ-V20139 Válvula de 2 vías con motor	203

Opciones de control.

Mando de pared con Modbus o Wi-Fi integrado.

PCZ-EEB749 /
PCZ-EFB749



PCB para control analógico (0-10 V).

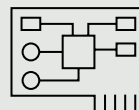

CONSULTAR LA PÁGINA 179 PARA VER UNA MAYOR SELECCIÓN DE ACCESORIOS 

Aquarea Air Smart Fan Coils

Aquarea Air Smart Fan Coil – Conductos de baja silueta multizona / Conductos multizona

Unidades Fan Coil de conductos con refrigeración y calefacción.

Potencia frigorífica: 0,5 a 7,6 kW.

Potencia calorífica: 0,5 a 8,52 kW.

Opcional 



Modelo (los códigos de modelo completos se muestran en la siguiente tabla)	Potencia total		Caudal de aire Máx. m³/h	Presión estática máxima Pa	Dimensiones Al x An x Pr mm	Peso kg	
	Frigorífica ¹⁾ Med. kW	Calorífica ²⁾ Med. kW					
Conductos multizona y de baja silueta							
1f	P-FTQ30	1,97	2,11	480	100	185 x 790 x 575	41
	P-FTQ45	2,97	3,19	720	100	185 x 990 x 575	45
	P-FTQ60	3,68	5,76	960	100	185 x 1190 x 575	54
	P-FTQ65	4,15	4,75	1200	100	185 x 1440 x 575	56
Conductos multizona							
1f	P-FSQ30	3,80	3,90	810	100	240 x 790 x 695	43
	P-FSQ45	3,77	4,16	1215	100	240 x 990 x 695	47
	P-FSQ60	4,87	5,42	1620	100	240 x 1190 x 695	56
	P-FSQ75	6,31	6,87	2025	100	240 x 1440 x 695	67

Información sobre las conexiones de agua	Conductos multizona y de baja silueta				Conductos multizona			
	30		45		60		75	
Aquarea Air Smart Fan Coils	Eurokonus		Eurokonus		Eurokonus		Eurokonus	
Tipo de conexión hidráulica	Eurokonus		Eurokonus		Eurokonus		Eurokonus	
Conexiones hidráulicas	Pulg.	¾	¾	¾	¾	¾	¾	¾
Conexión de drenaje de condensado	mm	20	20	20	20	20	20	20
Conexión de entrada de aire	mm	160	160	160	160	160	160	160
Conexión de aire de retorno (base x altura)	mm	630 x 100	830 x 100	1030 x 100	1320 x 100	630 x 150	830 x 150	1030 x 150

1) Según la norma Eurovent. Aire: 27 °C TS/19 °C TH; agua refrigerada: 7 °C/12 °C. 2) Según la norma Eurovent. Aire: 20 °C; agua caliente: 45 °C/40 °C.

Configuración personalizada de Aquarea Air Smart Fan Coil – Conductos de baja silueta multizona / Conductos multizona

Fan Coil con mando de pared			
Tubería izquierda	PVPR €	Tubería derecha	PVPR €
P-FTQ30005-RE	1.973	P-FTQ30R05-RE	1.925
P-FTQ45005-RE	2.973	P-FTQ45R05-RE	2.928
P-FTQ60005-RE	3.339	P-FTQ60R05-RE	3.295
P-FTQ65005-RE	4.606	P-FTQ65R05-RE	4.562
P-FSQ30005-RE	2.037	P-FSQ30R05-RE	1.989
P-FSQ45005-RE	3.037	P-FSQ45R05-RE	2.989
P-FSQ60005-RE	3.403	P-FSQ60R05-RE	3.359
P-FSQ75005-RE	4.681	P-FSQ75R05-RE	4.637
Control (obligatorio, se pide por separado)	Con Modbus	PCZ-EEB749	212
	Con Wi-Fi integrado	PCZ-EFB749	256

Fan Coil con PCB para control analógico (0-10 V)			
Tubería izquierda	PVPR €	Tubería derecha	PVPR €
P-FTQ30005-JE	1.681	P-FTQ30R05-JE	1.637
P-FTQ45005-JE	2.517	P-FTQ45R05-JE	2.470
P-FTQ60005-JE	2.795	P-FTQ60R05-JE	2.750
P-FTQ65005-JE	3.973	P-FTQ65R05-JE	3.928
P-FSQ30005-JE	1.745	P-FSQ30R05-JE	1.698
P-FSQ45005-JE	2.581	P-FSQ45R05-JE	2.534
P-FSQ60005-JE	2.859	P-FSQ60R05-JE	2.814
P-FSQ75005-JE	4.037	P-FSQ75R05-JE	3.989

Kits de válvulas (opcional)	PVPR €
PCZ-V30361 Válvula de 3 vías con motor	248

Kits de válvulas (opcional)	PVPR €
PCZ-V20139 Válvula de 2 vías con motor	203

Opciones de control.

Mando de pared con Modbus o Wi-Fi integrado.

PCZ-EEB749 /
PCZ-EFB749



PCB para control analógico (0-10 V).

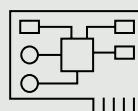

CONSULTAR LA PÁGINA 179 PARA VER UNA MAYOR SELECCIÓN DE ACCESORIOS 

Flex Air Smart Fan Coils

Flex Air Smart Fan Coil – Ventilador DC de pared – FK1

Versión: dos tubos, con y sin válvula de 3 vías.
nanoe™ X (Generador Mark 3).

Diseño elegante y ventilador DC de bajo consumo energético.
Control inteligente a través de la aplicación Comfort Cloud.

Opcional 





Flex Air Smart Fan Coil		Potencia total		Clase de eficiencia energética				Caudal de aire	Dimensiones	Peso	PVPR*			
Modelo estándar	Con válvula de 3 vías	Frigorífica ¹⁾	Calorífica ²⁾	FCEER ¹⁾		FCCOP ²⁾		Frío ¹⁾ / Calor ²⁾	Al x An x Pr	kg	Modelo estándar	Con válvula de 3 vías		
		Máx. kW	Máx. kW	A a E	%	A a E	%				€	€		
1f	2 tubos	S-19FK1E0	S-19FK1E	1,90	2,23	B	144,2	B	160,0	345/406	295 x 890 x 244	12	725	825
		S-24FK1E0	S-24FK1E	2,41	2,72	B	166,9	B	167,0	416/489	295 x 890 x 244	13	750	850
		S-27FK1E0	S-27FK1E	2,73	3,01	B	172,1	B	170,5	480/545	295 x 890 x 244	13	775	875
		S-36FK1E0	S-36FK1E	3,61	4,03	B	169,3	B	173,4	710/765	295 x 890 x 244	13	895	995
		S-45FK1E0	S-45FK1E	4,50	5,13	A	226,8	B	208,5	753/925	295 x 1060 x 249	14	1.115	1.215
		S-52FK1E0	S-52FK1E	5,23	5,33	A	213,0	B	198,0	879/960	295 x 1060 x 249	14	1.210	1.310

Información sobre las conexiones de agua

Flex Air Smart Fan Coil	19	24	27	36	45	52
Tipo de conexión	Rosca hembra tipo gas		Rosca hembra tipo gas	Rosca hembra tipo gas	Rosca hembra tipo gas	Rosca hembra tipo gas
Conexiones de agua	Pulg. 1/2	1/2	1/2	1/2	1/2	1/2

1) Según la norma Eurovent. Aire: 27 °C TS/19 °C TH; agua refrigerada: 7 °C/12 °C. 2) Según la norma Eurovent. Aire: 20 °C; agua caliente: 45 °C/40 °C.

* Estos precios no incluyen ni accesorios ni elementos opcionales. ** Consulta los datos y la configuración en AC SELECT.

Accesorios suministrados sueltos	PVPR €
CZ-RWS3 - mando inalámbrico con infrarrojos	129
CZ-RTC5B - mando de pared con función Econavi	188
CZ-RTC6W - mando de pared serie CONEX (no inalámbrico), blanco	188
CZ-RTC6WBL - mando de pared serie CONEX con Bluetooth®, blanco	213
CZ-RTC6WBLW2 - mando de pared serie CONEX con Wi-Fi y Bluetooth®, blanco	310
CZ-RTC6 - mando de pared serie CONEX (no inalámbrico), negro	188
CZ-RTC6BL - mando de pared serie CONEX con Bluetooth®, negro	213

Accesorios suministrados sueltos	PVPR €
CZ-RTC6BLW2 - mando de pared serie CONEX con Wi-Fi y Bluetooth®, negro	310
CZ-CENSC1 - sensor Econavi de ahorro de energía	194
PAW-FC-903EC - mando de pared	246
CZ-64ESMC3 - controlador del sistema para 64 unidades interiores	1.601
CZ-256ESMC3 - controles centralizados de hasta 256 unidades interiores	4.532
CZ-ANC3 - controlador central para activación/desactivación, hasta 16 grupos, 64 unidades interiores	954

Flex Air Smart Fan coil de pared.

Gran flexibilidad y mejor calidad del aire para los proyectos.

La unidad Smart Fan Coil Flex Air de pared es el primer fan coil de agua de Panasonic integrado con la tecnología nanoe™ X para mejorar la calidad del aire y que es compatible con controles PACi NX/VRF individuales y centralizados.



nanoe™ X



COMPATIBILIDAD CON
CONTROLES PACi NX/VRF



FUNCIONAMIENTO
SILENCIOSO



DISEÑO ELEGANTE



LAMAS MOTORIZADAS



SUPERFICIE COMPACTA

Flex Air Smart Fan Coils

NUEVO Flex Air Smart Fan Coil – Conducto de presión estática media DC fan – FF1

Versiones: 2 tubos y 4 tubos.

nanoe™ X (Generador Mark 3).

Ventilador DC de bajo consumo energético.

Control inteligente a través de la aplicación Comfort Cloud.

Opcional 

NOVEDAD



Flex Air Smart Fan Coil*	Potencia total		Clase de eficiencia energética ³⁾		Caudal de aire ⁴⁾ Máx. m ³ /h	Presión estática externa Máx. Pa	Dimensiones Al x An x Pr mm	Peso kg	PVPR* €	
	Frigorífica ¹⁾ Máx. kW	Calorífica ²⁾ Máx. kW	FCEER	FCCOP						
			A a E	A a E						
2 tubos	S-23FF1E	2,30	2,70	A	A	590	120	250 x 918 x 730	26	A consultar
	S-28FF1E	2,80	3,30	A	A	680	120	250 x 918 x 730	26	A consultar
	S-40FF1E	4,00	4,20	A	A	576	120	250 x 918 x 730	33	A consultar
	S-50FF1E	5,00	5,20	A	A	980	120	250 x 1098 x 730	33	A consultar
	S-70FF1E	7,00	7,50	A	A	1230	120	250 x 1098 x 730	33	A consultar
	S-80FF1E	8,00	8,30	A	A	1180	120	250 x 1498 x 730	47	A consultar
1f	S-93FF1E	9,30	9,80	A	A	1500	120	250 x 1498 x 730	47	A consultar
	S-23FF1E	2,14	4,95	A	A	420	120	250 x 918 x 730	26	A consultar
	S-28FF1E	2,71	5,96	A	A	600	120	250 x 918 x 730	26	A consultar
4 tubos	S-40FF1E	3,74	5,16	A	A	460	120	250 x 918 x 730	33	A consultar
	S-50FF1E	4,75	7,10	A	A	780	120	250 x 1098 x 730	33	A consultar
	S-70FF1E	6,87	8,56	A	A	1110	120	250 x 1098 x 730	33	A consultar
	S-80FF1E	7,31	10,16	A	A	1110	120	250 x 1498 x 730	47	A consultar
	S-93FF1E	8,71	11,36	A	A	1360	120	250 x 1498 x 730	47	A consultar

Información sobre las conexiones de agua

Flex Air Smart Fan Coil	23	28	40	50	70	80	93
Tipo de conexión	Rosca hembra tipo gas	Rosca hembra tipo gas	Rosca hembra tipo gas	Rosca hembra tipo gas	Rosca hembra tipo gas	Rosca hembra tipo gas	Rosca hembra tipo gas
Conexiones de agua	Pulg. 1/2	1/2	1/2	3/4	3/4	3/4	3/4

1) Según la norma Eurovent. Aire: 27 °C TS/19 °C TH; agua refrigerada: 7 °C/12 °C. 2) Según la norma Eurovent. Aire: 20 °C; agua caliente: 45 °C/40 °C.

* Disponible en verano de 2026. ** Estos precios no incluyen ni accesorios ni elementos opcionales. *** Consulta los datos y la configuración en AC SELECT.

Accesorios y opciones	PVPR €	Accesorios y opciones	PVPR €
2W o 3W – Válvulas de 2 o 3 vías	A consultar	Filtro G2 / G3 / G4	A consultar
CB – Disyuntores	A consultar	Otras configuraciones de velocidad (velocidades estándar de fábrica en la tabla de características técnicas)	A consultar
Bomba de drenaje	A consultar	Multitud de configuraciones de entrada/salida de aire	A consultar
EH – Resistencias de calentamiento (de 500 W a 2500 W)	A consultar	HL/ER – Hidráulica a la izquierda – eléctrica a la derecha	A consultar
Entrada de aire fresco Ø 100 mm	A consultar	HR/ER – Hidráulica a la derecha – eléctrica a la derecha	A consultar
FH – Soporte para fusibles	A consultar		

Accesorios suministrados sueltos	PVPR €	Accesorios suministrados sueltos	PVPR €
SRC – Control remoto inteligente – Sistema de gestión de edificios mini (solo con Modbus RTU)	1.211	CZ-RTC6BL – mando de pared serie CONEX con Bluetooth®, negro	213
CZ-RTC6W – mando de pared serie CONEX (no inalámbrico), blanco	188	CZ-RTC6BLW2 – mando de pared serie CONEX con Wi-Fi y Bluetooth®, negro	310
CZ-RTC6WBL – mando de pared serie CONEX con Bluetooth®, blanco	213	CZ-RWS3 + CZ-RWRC3 – Mando inalámbrico y receptor por infrarrojos	252
CZ-RTC6WBLW2 – mando de pared serie CONEX con Wi-Fi y Bluetooth®, blanco	310	PAW-FC-907EC – Control remoto por cable con control táctil	246
CZ-RTC6 – mando de pared serie CONEX (no inalámbrico), negro	188	PAW-FC-903EC – Control remoto por cable	246
		KIT REMOTE SENSOR – Sensor remoto para unidad con conducto	A consultar

Flex Air Smart Fan Coils: tecnología nanoe™ X y compatibilidad con controladores PACi NX y VRF.

Los Smart Fan Coils Flex Air de pared y las unidades con conducto de presión estática media incorporan la tecnología nanoe™ X para mejorar la calidad del aire las 24 horas del día (Generador Mark 3).

Son compatibles con los controladores PACi NX y VRF de Panasonic para una integración perfecta y una gran flexibilidad.

Ventilador DC de pared – FK1



Conducto de presión estática media – Ventilador DC – FF1

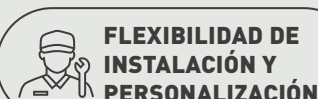

Flex Air Fan Coils

Flex Air Fan Coil – Conductos "confort" con ventilador AC/EC

Versiónes: 2 tubos, 2 tubos + resistencia de apoyo y 4 tubos.

Configuración: unidades de instalación universal (vertical u horizontal) con o sin carcasa. Ventilador AC de 5 velocidades o ventilador EC de bajo consumo energético.



Flex Air Fan Coils - con carcasa (B/D), sin carcasa (A/C) / tuberías a la izquierda (Q) / tuberías a la derecha (T)	Potencia total		Clase de eficiencia energética ¹⁾		Caudal de aire	Dimensiones		Peso	PVPR*							
	Frigorífica ¹⁾	Calorífica ²⁾	FCEER FCCOP			Con carcasa - sin patas - instalación vertical	Sin carcasa - instalación vertical		Con carcasa (de techo)		Con carcasa (de suelo)		Sin carcasa			
			Máx. kW	Máx. kW					A a E	A a E	BQ €	BT €	DQ €	DT €	AQ-CQ €	AT-CT €
Flex Air Fan Coil – Conductos "confort" con ventilador AC																
2 tubos 1f	P-FC10	1,45	1,71	E	E	283	477x766x225	430x570x220	19/13	599	608	500	509	451	460	
	P-FC20	1,38	1,53	E	E	196	477x766x225	430x570x220	19/13	622	631	523	532	474	483	
	P-FC30	2,37	2,49	D	E	390	477x951x225	430x753x220	22/15	671	680	564	573	510	519	
	P-FC40	3,02	3,18	D	E	499	477x1136x225	430x938x220	27/20	795	804	665	674	594	603	
	P-FC50	4,64	4,81	D	E	716	477x1321x225	430x1122x220	30/22	889	898	747	756	664	673	
	P-FC60	5,53	5,63	D	E	933	477x1506x225	430x1307x220	35/26	994	1.003	816	825	724	733	
	P-FC70	6,91	7,41	D	E	1064	575x1319x225	530x1121x220	35/27	1.113	1.122	924	933	823	832	
	4 tubos	P-FC10	1,24	1,41	E	E	253	477x766x225	430x570x220	20/14	645	654	546	555	497	506
		P-FC20	1,73	1,68	D	D	241	477x766x225	430x570x220	20/14	654	663	555	564	506	515
		P-FC30	2,28	2,13	D	D	369	477x951x225	430x753x220	23/16	708	717	601	610	547	556
		P-FC40	2,85	2,85	D	D	467	477x1136x225	430x938x220	29/22	841	850	711	720	640	649
		P-FC50	4,13	4,08	E	E	671	477x1321x225	430x1122x220	32/24	942	951	800	809	717	726
		P-FC60	5,61	5,33	D	E	885	477x1506x225	430x1307x220	37/28	1.054	1.063	876	885	784	793
	P-FC70	6,58	5,90	D	E	1012	575x1319x225	530x1121x220	37/29	1.180	1.189	991	1.000	890	899	
Flex Air Fan Coil – Conductos "confort" con ventilador EC																
2 tubos 1f	P-FC10	1,96	2,31	C	D	417	477x766x225	430x570x220	19/13	805	814	706	715	657	666	
	P-FC20	2,12	2,52	C	C	413	477x766x225	430x570x220	19/13	828	837	729	738	680	689	
	P-FC30	1,83	2,66	B	C	345	477x951x225	430x753x220	22/15	877	886	770	779	716	725	
	P-FC40	4,19	4,46	A	B	678	477x1136x225	430x938x220	27/20	1.001	1.010	871	880	800	809	
	P-FC50	4,98	5,19	A	A	816	477x1321x225	430x1122x220	30/22	1.095	1.104	953	962	870	879	
	P-FC60	5,24	5,82	A	B	912	477x1506x225	430x1307x220	35/26	1.201	1.210	1.023	1.032	931	940	
	P-FC70	6,55	7,17	B	B	1050	575x1319x225	530x1121x220	35/27	1.325	1.334	1.136	1.145	1.035	1.044	
	P-FC80	8,36	8,43	B	C	1063	575x1506x225	530x1316x220	47/38	1.891	1.900	1.687	1.696	1.527	1.536	
	4 tubos	P-FC10	1,80	1,87	C	C	379	477x766x225	430x570x220	20/14	851	860	752	761	703	712
		P-FC20	2,18	2,09	C	C	380	477x766x225	430x570x220	20/14	860	869	761	770	712	721
		P-FC30	2,93	2,77	B	B	540	477x951x225	430x753x220	23/16	914	923	807	816	753	762
		P-FC40	3,52	3,62	A	A	524	477x1136x225	430x938x220	29/22	1.047	1.056	917	926	846	855
		P-FC50	4,39	4,10	B	B	755	477x1321x225	430x1122x220	32/24	1.148	1.157	1.006	1.015	923	932
		P-FC60	4,69	4,81	B	B	845	477x1506x225	430x1307x220	37/28	1.261	1.270	1.083	1.092	991	1.000
P-FC70	6,06	5,53	B	B	989	575x1319x225	530x1121x220	37/29	1.392	1.401	1.203	1.212	1.102	1.111		
P-FC80	9,07	12,90	A	A	1548	575x1506x225	530x1316x220	49/40	1.989	1.998	1.785	1.794	1.625	1.594		

Información sobre las conexiones de agua

Flex Air Fan Coil	10	20	30	40	50	60	70	80
Tipo de conexión	Rosca hembra tipo gas							
Conexiones de agua de 2 o 4 tubos (refrigeración)	Pulg. 1/2	1/2	1/2	1/2	1/2	1/2	3/4	3/4
Conexiones de agua de 4 tubos (calefacción)	Pulg. 1/2	1/2	1/2	1/2	1/2	1/2	1/2	1/2

1) Según la norma Eurovent. Aire: 27 °C TS/19 °C TH; agua refrigerada: 7 °C/12 °C. 2) Según la norma Eurovent. Aire: 20 °C; agua caliente: 45 °C/40 °C. Para modelos de 4 tubos: según la norma Eurovent. Aire: 20 °C; agua caliente: 65 °C/55 °C. 3) Según la norma Eurovent.

* Estos precios no incluyen ni accesorios ni elementos opcionales. ** Consulta los datos y la configuración en AC SELECT. *** Configuración estándar con la conexión hidráulica izquierda. Filtro de aire G2 incluido de serie.

Accesorios y opciones	PVPR €
2W o 3W – Válvulas de 2 o 3 vías	A consultar
Kit de 4 tubos (bobina adicional)	197
CB – Disyuntores	A consultar
Bomba de drenaje	A consultar
EH – Resistencias de calentamiento (de 500 W a 2500 W)	A consultar
FC/FCG – Patas con/sin rejilla	A consultar
FH – Soportes para fusibles	39
Filtro G3	A consultar
DG – Protección del drenaje horizontal o vertical (con válvula)	38
Multitud de configuraciones de entrada/salida de aire	A consultar
C/O – Sensor mecánico para cambio automático	75

Accesorios suministrados sueltos	PVPR €
KIT Plogic – Kit de panel de control Plogic	316
KIT BRC – Kit de control remoto básico (solo con panel de control Plogic)	107
KIT WRC – Kit de control remoto de pared con pantalla LCD (solo con panel de control Plogic)	72
KIT MB2 – Kit de tarjeta Modbus para Plogic	52
Otras configuraciones de velocidad (velocidades estándar de fábrica en la tabla de características técnicas)	A consultar
SRC – Control remoto inteligente – Sistema de gestión de edificios mini (solo con Modbus RTU)	1.211
Kit de suspensión	39
TCEASY 2P/4P – Kit del controlador, interfaz de usuario integrada, 2 tuberías, 4 tuberías, velocidad del ventilador de AC	182

Accesorios suministrados sueltos	PVPR €
TCEASY 2P+C/O – Kit del controlador, interfaz de usuario integrada, 2 tuberías + cambio, velocidad del ventilador de AC	182
TCPOD WHITE (BLACK) 2P/4P – Kit del controlador, Modbus, HMI integrada, 2 tuberías, 4 tuberías, velocidad del ventilador EC, blanco (negro)	594
TCPOD WHITE (BLACK) 2P+EH – Kit del controlador, Modbus, HMI integrada, 2 tuberías + resistencia eléctrica, velocidad del ventilador EC, blanco (negro)	556
PAW-FC-907AC/EC – Control remoto por cable con control táctil	103 246
PAW-FC-903AC/EC – Control remoto por cable	103 246
PAW-FC-RC1 – Control remoto por cable avanzado	200

Flex Air Fan Coils

Flex Air Fan Coil de cassette con ventilador AC/EC

Versiones: 2 tubos, 2 tubos + resistencia de apoyo y 4 tubos.

Motores de ventilador AC de 3 velocidades o ventiladores EC de bajo consumo energético. 3 difusores: plástico, IRYS COANDA 180 (difusión del aire de 180°) e IRYS COANDA 360 (difusión del aire de 360°).



Flex Air Fan Coil	Potencia total		Clase de eficiencia energética ³⁾		Caudal de aire Máx. m ³ /h	Dimensiones			Peso kg	PVPR*			
	Frigorífica ¹⁾ Máx. kW	Calorífica ²⁾ Máx. kW	FCEER A a E	FCCOP A a E		Con difusor de plástico	Con panel IRYS COANDA 180	Con panel IRYS COANDA 360		Cassete con IRYS 180 €	Cassete con difusor de plástico €		
						Al x An x Pr mm	Al x An x Pr mm	Al x An x Pr mm					
Flex Air Fan Coil de cassette con ventilador AC													
1f	2 tubos	P-FQ20	2,36	2,74	D	E	659	334 x 720 x 720	353 x 595 x 595	341 x 595 x 595	14,8	1.314	1.142
		P-FQ30	3,99	3,68	C	D	734	334 x 720 x 720	353 x 595 x 595	341 x 595 x 595	16,5	1.387	1.215
		P-FQ40	4,69	5,28	D	D	900	334 x 720 x 720	353 x 595 x 595	341 x 595 x 595	16,5	1.437	1.265
		P-FQ50	6,07	6,84	C	C	979	339 x 960 x 960	366 x 849 x 849	358 x 849 x 849	37,1	2.370	1.991
		P-FQ60	7,18	8,51	C	C	1159	339 x 960 x 960	366 x 849 x 849	358 x 849 x 849	37,1	2.409	2.030
	4 tubos	P-FQ70	8,61	10,28	C	D	1447	339 x 960 x 960	366 x 849 x 849	358 x 849 x 849	39,6	2.481	2.102
		P-FQ20	1,97	1,67	E	E	659	334 x 720 x 720	353 x 595 x 595	341 x 595 x 595	14,8	1.426	1.254
		P-FQ30	3,37	5,46	C	C	734	334 x 720 x 720	353 x 595 x 595	341 x 595 x 595	16,5	1.507	1.335
		P-FQ40	4,00	5,80	D	D	900	334 x 720 x 720	353 x 595 x 595	341 x 595 x 595	16,5	1.862	1.483
		P-FQ60	6,63	10,04	C	C	1159	339 x 960 x 960	366 x 849 x 849	358 x 849 x 849	37,1	2.556	2.177
P-FQ70	7,55	12,77	D	C	1447	339 x 960 x 960	366 x 849 x 849	358 x 849 x 849	39,6	2.611	2.232		
Flex Air Fan Coil de cassette con ventilador EC													
1f	2 tubos	P-FQ20	2,38	2,74	B	B	659	334 x 720 x 720	353 x 595 x 595	341 x 595 x 595	14,8	1.507	1.335
		P-FQ30	4,00	3,68	A	B	734	334 x 720 x 720	353 x 595 x 595	341 x 595 x 595	16,5	1.586	1.414
		P-FQ40	4,71	5,28	B	B	900	334 x 720 x 720	353 x 595 x 595	341 x 595 x 595	16,5	1.636	1.464
		P-FQ50	6,09	6,84	A	A	979	339 x 960 x 960	366 x 849 x 849	358 x 849 x 849	37,1	2.463	2.084
		P-FQ60	7,20	8,51	A	A	1159	339 x 960 x 960	366 x 849 x 849	358 x 849 x 849	37,1	2.686	2.307
	4 tubos	P-FQ70	9,61	11,03	A	A	1598	339 x 960 x 960	366 x 849 x 849	358 x 849 x 849	39,6	2.754	2.375
		P-FQ20	1,99	1,67	B	C	659	334 x 720 x 720	353 x 595 x 595	341 x 595 x 595	14,8	1.613	1.441
		P-FQ30	3,38	5,46	A	A	734	334 x 720 x 720	353 x 595 x 595	341 x 595 x 595	16,5	1.684	1.512
		P-FQ40	4,02	5,80	B	B	900	334 x 720 x 720	353 x 595 x 595	341 x 595 x 595	16,5	2.039	1.660
		P-FQ60	6,65	10,00	A	A	1159	339 x 960 x 960	366 x 849 x 849	358 x 849 x 849	37,1	2.841	2.462
P-FQ70	7,97	13,99	B	A	1598	339 x 960 x 960	366 x 849 x 849	358 x 849 x 849	39,6	2.865	2.486		

Información sobre las conexiones de agua

Flex Air Fan Coil	20	30	40	50	60	70
Tipo de conexión	Rosca hembra tipo gas	Rosca hembra tipo gas	Rosca hembra tipo gas	Rosca hembra tipo gas	Rosca hembra tipo gas	Rosca hembra tipo gas
Conexiones de agua de 2 o 4 tubos (refrigeración)	Pulg. 3/4	3/4	3/4	1	1	1
Conexiones de agua de 4 tubos (calefacción)	Pulg. 1/2	1/2	1/2	—	3/4	3/4

1) Según la norma Eurovent. Aire: 27 °C TS/19 °C TH; agua refrigerada: 7 °C/12 °C. 2) Según la norma Eurovent. Aire: 20 °C; agua caliente: 45 °C/40 °C. Para modelos de 4 tubos: según la norma Eurovent. Aire: 20 °C; agua caliente: 65 °C/55 °C. 3) Según la norma Eurovent.

* Estos precios no incluyen ni accesorios ni elementos opcionales. ** Consulta los datos y la configuración en AC SELECT. *** La bomba de drenaje y el filtro de aire G1 se incluyen de serie.

Accesorios y opciones	PVPR €
2W o 3W – Válvulas de 2 o 3 vías	A consultar
Bandeja de drenaje auxiliar	72
KIT ECO – Kit tarjeta Ecospeed	211
EH – Resistencias de calentamiento (de 1500 W a 3000 W)	A consultar

Accesorios y opciones	PVPR €
KIT C/O – Kit sensor mecánico para cambio automático	75
Kit de distribución del aire	A consultar
Filtro G4	A consultar

Accesorios suministrados sueltos	PVPR €
KIT Plogic – Kit de panel de control Plogic	316
KIT WRC – Kit de control remoto de pared con pantalla LCD (solo con panel de control Plogic)	72
KIT MB2 – Kit de tarjeta Modbus para Plogic	52
IRC – Kit de control remoto por infrarrojos para Plogic	A consultar
SRC – Control remoto inteligente – Sistema de gestión de edificios mini (solo con Modbus RTU)	1.211
TCEASY 2P/4P – Kit del controlador, interfaz de usuario integrada, 2 tuberías, 4 tuberías, velocidad del ventilador de AC	182
TCEASY 2P+C/O – Kit del controlador, interfaz de usuario integrada, 2 tuberías + cambio, velocidad del ventilador de AC	182

Accesorios suministrados sueltos	PVPR €
TCPD WHITE (BLACK) 2P/4P – Kit del controlador, Modbus, HMI integrada, 2 tuberías, 4 tuberías, velocidad del ventilador EC, blanco (negro)	A consultar
TCPD WHITE (BLACK) 2P+EH – Kit del controlador, Modbus, HMI integrada, 2 tuberías + resistencia eléctrica, velocidad del ventilador EC, blanco (negro)	A consultar
PAW-FC-907AC/EC – Control remoto por cable con control táctil	103 246
PAW-FC-903AC/EC – Control remoto por cable	103 246
PAW-FC-RC1 – Control remoto por cable avanzado	200

Flex Air Fan Coils

Flex Air Fan Coil – Pared con ventilador AC

Versión: 2 tubos.

Motor de ventilador AC de 3 velocidades.

Versión con mando inalámbrico por infrarrojos (IR).



Flex Air Fan Coil	Potencia total (Máx.)		Caudal de aire Máx. m³/h	Dimensiones Al x An x Pr mm	Peso kg	PVPR			
	Frigorífica ¹⁾ kW	Calorífica ²⁾ kW				Versión IR	€		
Flex Air Fan Coil – Split 2 tubos, con válvula									
1f	P-FW07	P-FW07IR (mando IR incluido)	1,69	1,72	360	275 x 845 x 180	11	525	581
	P-FW09	P-FW09IR (mando IR incluido)	2,50	2,80	551	275 x 845 x 180	11	581	628
	P-FW18	P-FW18IR (mando IR incluido)	3,60	4,10	680	298 x 940 x 200	13	653	695
	P-FW22	P-FW22IR (mando IR incluido)	4,00	4,50	850	298 x 940 x 200	13	708	757
Flex Air Fan Coil – Split 2 tubos, con válvula de 3 vías (mando IR incluido)									
1f	P-FW09IR-3W		1,40	2,00	400	275 x 845 x 180	11	-	628
	P-FW22IR-3W		3,10	3,30	600	298 x 940 x 200	13	-	757

Información sobre las conexiones de agua			2 tubos, sin válvula		2 tubos, con válvula	
Flex Air Fan Coil	07	09	18	22	09	22
Tipo de conexión	Rosca hembra tipo gas					
Conexiones de agua	Pulg. 1/2	1/2	1/2	1/2	1/2	1/2

1) Según la norma Eurovent. Aire: 27 °C TS/19 °C TH; agua refrigerada: 7 °C/12 °C. 2) Según la norma Eurovent. Aire: 20 °C; agua caliente: 45 °C/40 °C.

* Estos precios no incluyen ni accesorios ni elementos opcionales. ** Consulta los datos y la configuración en AC SELECT. *** Consultar disponibilidad de unidades.

Accesorios y opciones	PVPR €
2W o 3W – Válvulas de 2 o 3 vías	A consultar

Accesorios suministrados sueltos	PVPR €
KIT Plogic – Kit de panel de control Plogic	316
KIT WRC – Kit de control remoto de pared con pantalla LCD (solo con panel de control Plogic)	72
KIT MB2 – Kit de tarjeta Modbus para Plogic	52
SRC – Control remoto inteligente – Sistema de gestión de edificios mini (solo con Modbus RTU)	1.211
TCEASY 2P/4P – Kit del controlador, interfaz de usuario integrada, 2 tuberías, 4 tuberías, velocidad del ventilador de AC	182

Accesorios suministrados sueltos	PVPR €
TCEASY 2P+C/O – Kit del controlador, interfaz de usuario integrada, 2 tuberías + cambio, velocidad del ventilador de AC	182
TCPOD GLASS AC – Kit del controlador, Modbus, interfaz de usuario integrada, velocidad del ventilador de AC, blanco o negro	A consultar
PAW-FC-907AC – Control remoto por cable con control táctil	103
PAW-FC-903AC – Control remoto por cable	103
PAW-FC-RC1 – Control remoto por cable avanzado	200

SRC (minicontrolador BMS).

Con el SRC -Smart Remote Control- ahora se puede controlar a distancia varias unidades o zonas con una sola interfaz.

Su función de programación horaria ofrece la posibilidad de controlar y racionalizar totalmente el consumo de energía del sistema de climatización.

Este mando a distancia inteligente es muy práctico gracias a su pantalla táctil en color, su estructura lógica y sus claros iconos de control.

Su modelo moderno y refinado se adapta perfectamente a cualquier diseño de interior.



Controlador inteligente. Minisistema de gestión de edificios.

- Supervisión de unidades fan coil, enfriadoras/bombas de calor, unidades de tratamiento de aire y loops de Panasonic
- Puede usarse como minicontrolador BMS o como control remoto
- Controla hasta 15 zonas y 31 unidades
- Comunicación a través del protocolo Modbus
- Función de programación del tiempo
- Un diseño moderno y refinado
- Pantalla táctil en color de 3,5"
- Montaje en pared

1) Consultar la documentación para más detalles.

Flex Air Fan Coils

Flex Air Fan Coil – Conducto con ventilador EC

Versiones: 2 tubos, 2 tubos + resistencia de apoyo y 4 tubos.
Ventilador EC de bajo consumo energético.



Flex Air Fan Coil	Potencia total		Clase de eficiencia energética ³⁾		Caudal de aire ⁴⁾	Presión estática externa	Dimensiones Sin bandeja de drenaje - instalación horizontal	Peso	PVPR*	
	Frigorífica ¹⁾	Calorífica ²⁾	FCEER	FCCOP						
	Máx. kW	Máx. kW	A a E	A a E						
2 tubos	P-FD10	1,50	1,82	C	C	357	62,6	223x633x631	14	A consultar
	P-FD15	2,06	2,55	B	A	491	82	223x733x631	16	A consultar
	P-FD20	2,74	2,59	B	B	599	72	223x833x631	18	A consultar
	P-FD25	3,20	3,39	B	A	642	70	223x933x631	20	A consultar
	P-FD30	4,80	5,01	B	B	1068	105	223x933x631	22	A consultar
4 tubos	P-FD40	6,66	7,06	A	A	903	116	223x1233x653	29	A consultar
	P-FD10	1,58	2,16	C	C	384	51,8	223x633x631	14	A consultar
	P-FD15	2,18	2,88	B	A	452	83	223x733x631	16	A consultar
	P-FD20	2,74	3,12	B	A	560	72	223x833x631	18	A consultar
4 tubos	P-FD25	2,94	4,03	B	A	602	72	223x933x631	20	A consultar
	P-FD30	4,57	4,10	B	B	943	104	223x933x631	22	A consultar
4 tubos	P-FD40	6,37	6,61	A	A	1228	117	223x1233x653	29	A consultar

Información sobre las conexiones de agua

Flex Air Fan Coil	10	15	20	25	30	40
Tipo de conexión	Rosca hembra tipo gas	Rosca hembra tipo gas	Rosca hembra tipo gas	Rosca hembra tipo gas	Rosca hembra tipo gas	Rosca hembra tipo gas
Conexiones de agua de 2 o 4 tubos (refrigeración)	Pulg. 1/2	1/2	1/2	1/2	1/2	3/4
Conexiones de agua de 4 tubos (calefacción)	Pulg. 1/2	1/2	1/2	1/2	1/2	1/2

1) Según la norma Eurovent. Aire: 27 °C TS/19 °C TH; agua refrigerada: 7 °C/12 °C. 2) Según la norma Eurovent. Aire: 20 °C; agua caliente: 45 °C/40 °C. Para modelos de 4 tubos: según la norma Eurovent. Aire: 20 °C; agua caliente: 65 °C/55 °C. 3) Según la norma Eurovent. 4) Según la norma Eurovent 6/10 (método de prueba de caudal de aire) y 8/12 (método de prueba acústica).

* Datos con configuración en I con retorno y descarga rectangulares y filtro G2 [P-FD10/15/20/25/30] o G3 [P-FD40].

** Estos precios no incluyen ni accesorios ni elementos opcionales. ** Consulta los datos y la configuración en AC SELECT.

Accesorios y opciones	PVPR €
2W o 3W – Válvulas de 2 o 3 vías	A consultar
CB – Disyuntores	A consultar
Bomba de drenaje	A consultar
ECO – Placa Ecospeed 3 (con caja de bornes)	A consultar
EH – Resistencias de calentamiento (de 500 W a 2500 W)	A consultar
RAN0100 o 125 – Entrada de aire fresco	A consultar

Accesorios y opciones	PVPR €
FH – Soporte para fusibles	A consultar
Filtro G2/G3	A consultar
Otras configuraciones de velocidad (velocidades estándar de fábrica en la tabla de características técnicas)	A consultar
Multitud de configuraciones de entrada/salida de aire	A consultar
C/O – Sensor mecánico para cambio automático	A consultar

Accesorios suministrados sueltos	PVPR €
Kit de suspensión	39
KIT Plogic – Kit de panel de control Plogic	316
KIT WRC – Kit de control remoto de pared con pantalla LCD (solo con panel de control Plogic)	72
KIT MB2 – Kit de tarjeta Modbus para Plogic	52
SRC – Control remoto inteligente – Sistema de gestión de edificios mini (solo con Modbus RTU)	1.211
TCEASY 2P/4P – Kit del controlador, interfaz de usuario integrada, 2 tuberías, 4 tuberías, velocidad del ventilador de AC	182

Accesorios suministrados sueltos	PVPR €
TCEASY 2P+C/O – Kit del controlador, interfaz de usuario integrada, 2 tuberías + cambio, velocidad del ventilador de AC	182
TCPOD WHITE (BLACK) 2P/4P – Kit del controlador, Modbus, HMI integrada, 2 tuberías, 4 tuberías, velocidad del ventilador EC, blanco (negro)	A consultar
TCPOD WHITE (BLACK) 2P+EH – Kit del controlador, Modbus, HMI integrada, 2 tuberías + resistencia eléctrica, velocidad del ventilador EC, blanco (negro)	A consultar
PAW-FC-907EC – Control remoto por cable con control táctil	246
PAW-FC-903EC – Control remoto por cable	246

AC SELECT.

Herramienta de selección inteligente e intuitiva.

Configuración de la solución de aire acondicionado en las condiciones requeridas:
<https://acselect.panasonic.eu/>



Flex Air Fan Coils

Flex Air Fan Coil – Conducto de alta presión estática con ventilador AC/EC

Versiónes: 2 tubos, 2 tubos + resistencia de apoyo y 4 tubos.

Ventilador AC de 4 o 5 velocidades o ventilador EC de bajo consumo energético.



Flex Air Fan Coil	Potencia total		Clase de eficiencia energética ³⁾		Caudal de aire ^{4) 5)} Máx. m ³ /h	Presión estática externa Pa	Dimensiones Horizontal installation Al x An x Pr mm	Peso kg	PVPR* €			
	Frigorífica ¹⁾ Máx. kW	Calorífica ²⁾ Máx. kW	FCEER A a E	FCCOP A a E								
Flex Air Fan Coil de conducto de alta presión estática con ventilador AC												
1f	2 tubos	P-FH7	5,59	6,70	D	C	1125	70	250 x 1200 x 698	42	1.330	
		P-FH15	13,33	15,48	D	C	2830	90	375 x 1380 x 798	63	1.661	
		P-FH18	13,87	18,01	D	C	2830	90	375 x 1380 x 798	65	1.812	
		P-FH21	17,00	17,80	D	C	2830	90	375 x 1380 x 798	67	1.916	
		P-FH24	19,03	20,90	D	D	3736	75	450 x 1500 x 798	76	2.116	
	4 tubos	P-FH27	21,90	21,50	D	D	3736	75	450 x 1500 x 798	80	2.254	
		P-FH7	5,08	7,70	D	C	974	70	250 x 1200 x 698	42	1.396	
		P-FH15	11,33	21,00	D	C	2830	90	375 x 1380 x 798	63	1.776	
		P-FH18	12,83	21,00	D	C	2830	90	375 x 1380 x 798	65	1.928	
		P-FH21	17,43	21,00	D	C	2830	90	375 x 1380 x 798	67	2.035	
4 tubos	P-FH24	17,13	15,20	D	D	3736	75	450 x 1500 x 798	76	2.232		
	P-FH27	19,13	29,60	D	D	3736	75	450 x 1500 x 798	80	2.377		
	Flex Air Fan Coil de conducto de alta presión estática con ventilador EC											
	1f	2 tubos	P-FH7	5,88	9,26	—	—	1293	116	250 x 1200 x 698	42	1.623
			P-FH15	11,10	13,00	A	A	2335	65	375 x 1380 x 798	63	2.351
P-FH18			12,80	14,60	A	A	2335	65	375 x 1380 x 798	65	2.502	
P-FH21			13,90	15,80	A	A	2335	65	375 x 1380 x 798	67	2.606	
P-FH24			17,60	19,50	B	A	3098	66	450 x 1500 x 798	76	2.806	
4 tubos	P-FH27	19,90	21,40	A	A	3098	66	450 x 1500 x 798	80	2.944		
	P-FH7	5,54	9,05	—	—	1229	117	250 x 1200 x 698	42	1.689		
	P-FH15	8,91	8,13	B	B	2335	65	375 x 1380 x 798	63	2.466		
	P-FH18	10,00	14,20	B	A	2335	65	375 x 1380 x 798	65	2.618		
	P-FH21	12,40	14,20	A	A	2335	65	375 x 1380 x 798	67	2.725		
4 tubos	P-FH24	15,20	13,00	A	B	3098	66	450 x 1500 x 798	76	2.922		
	P-FH27	16,80	12,90	A	B	3098	66	450 x 1500 x 798	80	3.067		

Información sobre las conexiones de agua

Flex Air Fan Coil	07	15	18	21	24	27
Tipo de conexión	Rosca hembra tipo gas	Rosca macho de gas	Rosca macho de gas	Rosca macho de gas	Rosca macho de gas	Rosca macho de gas
Conexiones de agua de 2 tubos	Pulg. 1/2	1	1 1/4	1 1/4	1 1/4	1 1/4
Conexiones de agua de 4 tubos (refrigeración - calefacción)	Pulg. 1/2 - 1/2	1 - 3/4	1 - 3/4	1 - 3/4	1 1/4 - 3/4	1 1/4 - 3/4

1) Según la norma Eurovent. Aire: 27 °C TS/19 °C TH; agua refrigerada: 7 °C/12 °C. 2) Según la norma Eurovent. Aire: 20 °C; agua caliente: 45 °C/40 °C. Para modelos de 4 tubos: según la norma Eurovent. Aire: 20 °C; agua caliente: 65 °C/55 °C. 3) Según la norma Eurovent. 4) Según la norma Eurovent 6/10 (método de prueba de caudal de aire) y 8/12 (método de prueba acústica). 5) Para seleccionar el Fan Coil según las condiciones del punto de trabajo acceda a AC Select.

* Datos con configuración en 1 con retorno y descarga rectangulares.

** Estos precios no incluyen ni accesorios ni elementos opcionales. ** Consulta los datos y la configuración en AC SELECT.

Accesorios y opciones	PVPR €
2W o 3W – Válvulas de 2 o 3 vías	A consultar
Bandeja de drenaje auxiliar	72
CB – Disyuntores	A consultar
Bomba de drenaje	A consultar
ERP – Doble capa – M0	A consultar
ECO – Placa Ecospeed 3 (con caja de bornes)	A consultar
EH – Resistencias de calentamiento (de 1000 W a 3000 W)	A consultar

Accesorios suministrados sueltos	PVPR €
Kit de suspensión	39
KIT Plogic – Kit de panel de control Plogic	316
KIT WRC – Kit de control remoto de pared con pantalla LCD (solo con panel de control Plogic)	72
KIT MB2 – Kit de tarjeta Modbus para Plogic	52
SRC – Control remoto inteligente – Sistema de gestión de edificios mini (solo con Modbus RTU)	1.211
TCEASY 2P/4P – Kit del controlador, interfaz de usuario integrada, 2 tuberías, 4 tuberías, velocidad del ventilador de AC	182
TCEASY 2P+C/O – Kit del controlador, interfaz de usuario integrada, 2 tuberías + cambio, velocidad del ventilador de AC	182

Accesorios y opciones	PVPR €
RANØ100 o 125 – Entrada de aire fresco	A consultar
FH – Soporte para fusibles	A consultar
Filtro G3/G4	A consultar
Cámaras de mezcla de entrada y salida para conductos circulares (solo 07)	A consultar
C/O – Sensor mecánico para cambio automático	A consultar
Otras configuraciones de velocidad (velocidades estándar de fábrica en la tabla de características técnicas)	A consultar

Accesorios suministrados sueltos	PVPR €
TCPOD WHITE (BLACK) 2P/4P – Kit del controlador, Modbus, HMI integrada, 2 tuberías, 4 tuberías, velocidad del ventilador EC, blanco (negro)	A consultar
TCPOD WHITE (BLACK) 2P+EH – Kit del controlador, Modbus, HMI integrada, 2 tuberías + resistencia eléctrica, velocidad del ventilador EC, blanco (negro)	A consultar
PAW-FC-907AC/EC – Control remoto por cable con control táctil	103 246
PAW-FC-903AC/EC – Control remoto por cable	103 246
PAW-FC-RC1 – Control remoto por cable avanzado	200

Accesorios para Aquarea Air Smart Fan Coil de suelo			PVPR €
Accesorios de control			
	Mando de pared con Modbus para Aquarea Air Smart Fan Coils.	PCZ-EEB749	212
	Mando de pared con Wi-Fi integrado para Aquarea Air Smart Fan Coils.	PCZ-EFB749	256
	Mando de pared PCB para Aquarea Air Smart Fan Coil de suelo.	PCZ-ESE845	212
	Mando de pared con Modbus para Aquarea Air Smart Fan Coil de suelo.	PCZ-ECA844	275
	Mando de pared con Wi-Fi integrado para Aquarea Air Smart Fan Coil de suelo.	PCZ-EWA844	306
	PCB para control analógico (0-10 V) para Aquarea Air Smart Fan Coil de suelo.	PCZ-B10842	148
Accesorios hidráulicos			
	Válvula de 3 vías con motor para Aquarea Air Smart Fan Coil de suelo.	PCZ-V30720	248
	Válvula de 2 vías con motor para Aquarea Air Smart Fan Coil de suelo, de pared 40 y conducto.	PCZ-V20139	203
Accesorios de instalación			
	Bandeja de goteo de condensado para instalación horizontal del Aquarea Air Smart Fan Coil de suelo 10.	PCZ-GB0520	84
	Bandeja de goteo de condensado para instalación horizontal del Aquarea Air Smart Fan Coil de suelo 20.	PCZ-GB0521	98
	Bandeja de goteo de condensado para instalación horizontal del Aquarea Air Smart Fan Coil de suelo 30.	PCZ-GB0522	103
	Bandeja de goteo de condensado para instalación horizontal del Aquarea Air Smart Fan Coil de suelo 35.	PCZ-GB0523	128
	Bandeja de goteo de condensado para instalación horizontal del Aquarea Air Smart Fan Coil de suelo 40.	PCZ-GB0524	134
	Kit de dos patas para proteger las tuberías de agua para Aquarea Air Smart Fan Coil de suelo.	PCZ-LC0158	78
	Kit de dos patas para anclar la unidad al suelo para Aquarea Air Smart Fan Coil de suelo.	PCZ-LC0606	128
Accesorios para Aquarea Air Smart Fan Coil de pared			PVPR €
Accesorios de control			
	Mando de pared con Modbus para Aquarea Air Smart Fan Coils.	PCZ-EEB749	212
	Mando de pared con Wi-Fi integrado para Aquarea Air Smart Fan Coils.	PCZ-EFB749	256
Accesorios hidráulicos			
	Válvula de 3 vías con motor para Aquarea Air Smart Fan Coil de pared 10, 15 y 20.	PCZ-V30688	262
	Válvula de 3 vías con motor para Aquarea Air Smart Fan Coil de pared 40.	PCZ-V30718	231
	Válvula de 2 vías con motor para Aquarea Air Smart Fan Coil de pared 10, 15 y 20.	PCZ-V20687	217
	Válvula de 2 vías con motor para Aquarea Air Smart Fan Coil de suelo, de pared 40 y conducto.	PCZ-V20139	203

Accesorios para Aquarea Air Smart Fan Coil de conductos y de baja silueta			PVPR €
Accesorios de control			
	Mando de pared con Modbus para Aquarea Air Smart Fan Coils.	PCZ-EEB749	212
	Mando de pared con Wi-Fi integrado para Aquarea Air Smart Fan Coils.	PCZ-EFB749	256
Accesorios hidráulicos			
	Válvula de 3 vías con motor para Aquarea Air Smart Fan Coil con conductos.	PCZ-V30361	248
	Válvula de 2 vías con motor para Aquarea Air Smart Fan Coil de suelo, de pared 40 y conducto.	PCZ-V20139	203
	PCB para el control de la válvula de calefacción por suelo radiante. Requiere PCZ-EEB749 o PCZ-EFB749.	PCZ-EG1028	101
Kit de cambio de filtro			
	Para P-FSN20 y P-FTN15.	PCZ-AHRD0491	40
	Para P-FSN25, P-FTN20, P-FSQ30 y P-FTQ30.	PCZ-AHRD0492	51
	Para P-FSN35, P-FTN25, P-FSQ45 y P-FTQ45.	PCZ-AHRD0493	67
	Para P-FSN45, P-FTN35, P-FSQ60 y P-FTQ60.	PCZ-AHRD0494	84
	Para P-FSN55, P-FTN45, P-FSQ75 y P-FTQ65.	PCZ-AHRD0495	90
Plénium de impulsión			
	2 entradas circulares DN 160 mm. Para P-FTN15.	PCZ-AHRD0561	56
	3 entradas circulares DN 160 mm. Para P-FTN20.	PCZ-AHRD0562	79
	4 entradas circulares DN 160 mm. Para P-FTN25.	PCZ-AHRD0563	101
	6 entradas circulares DN 160 mm. Para P-FTN35.	PCZ-AHRD0564	123
	7 entradas circulares DN 160 mm. Para P-FTN45.	PCZ-AHRD0565	146
Plénium de impulsión			
	2 entradas circulares DN 160 mm. Para P-FTN15.	PCZ-AHRD0566	168
	3 entradas circulares DN 160 mm. Para P-FTN20.	PCZ-AHRD0567	179
	4 entradas circulares DN 160 mm. Para P-FTN25.	PCZ-AHRD0568	224
	6 entradas circulares DN 160 mm. Para P-FTN35.	PCZ-AHRD0569	235
	7 entradas circulares DN 160 mm. Para P-FTN45.	PCZ-AHRD0570	268
Plénium de impulsión de 90°			
	Para P-FTN15.	PCZ-AHRD0576	90
	Para P-FTN20 y P-FTQ30.	PCZ-AHRD0577	112
	Para P-FTN25 y P-FTQ45.	PCZ-AHRD0578	129
	Para P-FTN35 y P-FTQ60.	PCZ-AHRD0579	151
	Para P-FTN45 y P-FTQ65.	PCZ-AHRD0580	174
Kit telescópico para aspiración trasera o directamente acoplada. 153 mm - 270 mm			
	Para P-FTN15.	PCZ-AHRD0581	162
	Para P-FTN20.	PCZ-AHRD0582	174
	Para P-FTN25.	PCZ-AHRD0583	207
	Para P-FTN35.	PCZ-AHRD0584	224
	Para P-FTN45.	PCZ-AHRD0585	240
Rejilla para kit telescópico para admisión trasera			
	Para P-FTN15.	PCZ-AHRD0586	174
	Para P-FTN20.	PCZ-AHRD0587	207
	Para P-FTN25.	PCZ-AHRD0588	229
	Para P-FTN35.	PCZ-AHRD0589	252
	Para P-FTN45.	PCZ-AHRD0590	280

Kit de plénium para conexión de aire exterior con compuerta para recirculación en la habitación

	Para P-FTN15.	PCZ-AHRD0571	447
	Para P-FTN20 y P-FTQ30.	PCZ-AHRD0572	492
	Para P-FTN25 y P-FTQ45.	PCZ-AHRD0573	581
	Para P-FTN35 y P-FTQ60.	PCZ-AHRD0574	648
	Para P-FTN45 y P-FTQ65.	PCZ-AHRD0575	748

Kit de plénium con placa de conductos para conexión de aire exterior con compuerta

	Para P-FTN15.	PCZ-AHRD0611	56
	Para P-FTN20 y P-FTQ30.	PCZ-AHRD0612	79
	Para P-FTN25 y P-FTQ45.	PCZ-AHRD0613	101
	Para P-FTN35 y P-FTQ60.	PCZ-AHRD0614	123
	Para P-FTN45 y P-FTQ65.	PCZ-AHRD0615	146

Plénium de 90° para kit de aire exterior con compuerta

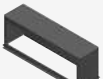
	Para P-FTN15.	PCZ-AHRD0616	90
	Para P-FTN20 y P-FTQ30.	PCZ-AHRD0617	112
	Para P-FTN25 y P-FTQ45.	PCZ-AHRD0618	134
	Para P-FTN35 y P-FTQ60.	PCZ-AHRD0619	157
	Para P-FTN45 y P-FTQ65.	PCZ-AHRD0620	179

Kit telescópico. Para plénium de kit de aire exterior con compuerta

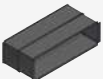
	Para P-FTN15.	PCZ-AHRD0621	168
	Para P-FTN20 y P-FTQ30.	PCZ-AHRD0622	179
	Para P-FTN25 y P-FTQ45.	PCZ-AHRD0623	213
	Para P-FTN35 y P-FTQ60.	PCZ-AHRD0624	235
	Para P-FTN45 y P-FTQ65.	PCZ-AHRD0625	246

Rejilla para kit telescópico. Para plénium de kit de aire exterior con compuerta

	Para P-FTN15.	PCZ-AHRD0626	179
	Para P-FTN20 y P-FTQ30.	PCZ-AHRD0627	213
	Para P-FTN25 y P-FTQ45.	PCZ-AHRD0628	235
	Para P-FTN35 y P-FTQ60.	PCZ-AHRD0629	257
	Para P-FTN45 y P-FTQ65.	PCZ-AHRD0630	291

Accesorios para Aquarea Air Smart Fan Coil de conductos PVPR €

Accesorios de control

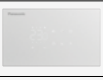
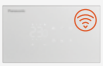
	Mando de pared con Modbus para Aquarea Air Smart Fan Coils.	PCZ-EEB749	212
	Mando de pared con Wi-Fi integrado para Aquarea Air Smart Fan Coils.	PCZ-EFB749	256

Accesorios hidráulicos

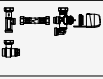
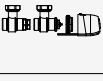
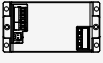
	Válvula de 3 vías con motor para Aquarea Air Smart Fan Coil con conductos.	PCZ-V30361	248
	Válvula de 2 vías con motor para Aquarea Air Smart Fan Coil de suelo, de pared 40 y conducto.	PCZ-V20139	203
	PCB para el control de la válvula de calefacción por suelo radiante. Requiere PCZ-EEB749 o PCZ-EFB749.	PCZ-EG1028	101

Kit de cambio de filtro de recirculación

	Para P-FSN20 y P-FTN15.	PCZ-AHRD0491	40
	Para P-FSN25, P-FTN20, P-FSQ30 y P-FTQ30.	PCZ-AHRD0492	51
	Para P-FSN35, P-FTN25, P-FSQ45 y P-FTQ45.	PCZ-AHRD0493	67
	Para P-FSN45, P-FTN35, P-FSQ60 y P-FTQ60.	PCZ-AHRD0494	84
	Para P-FSN55, P-FTN45, P-FSQ75 y P-FTQ65.	PCZ-AHRD0495	90

Plénium de impulsión

	2 entradas circulares DN 160 mm. Para P-FSN20.	PCZ-AHRD0431	63
	3 entradas circulares DN 160 mm. Para P-FSN25.	PCZ-AHRD0432	84
	4 entradas circulares DN 160 mm. Para P-FSN35.	PCZ-AHRD0433	107
	6 entradas circulares DN 160 mm. Para P-FSN45.	PCZ-AHRD0434	134
	7 entradas circulares DN 160 mm. Para P-FSN55.	PCZ-AHRD0435	157

Plénium de impulsión

	2 entradas circulares DN 160 mm. Para P-FSN20.	PCZ-AHRD0461	185
	3 entradas circulares DN 160 mm. Para P-FSN25.	PCZ-AHRD0462	190
	4 entradas circulares DN 160 mm. Para P-FSN35.	PCZ-AHRD0463	240
	6 entradas circulares DN 160 mm. Para P-FSN45.	PCZ-AHRD0464	252
	7 entradas circulares DN 160 mm. Para P-FSN55.	PCZ-AHRD0465	291

Plénium de impulsión de 90°

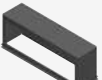
	Para P-FSN20.	PCZ-AHRD0521	95
	Para P-FSN25 y P-FSQ30.	PCZ-AHRD0522	112
	Para P-FSN35 y P-FSQ45.	PCZ-AHRD0523	129
	Para P-FSN45 y P-FSQ60.	PCZ-AHRD0524	151
	Para P-FSN55 y P-FSQ75.	PCZ-AHRD0525	174

Kit telescópico para aspiración trasera o directamente acoplada. 153 mm - 270 mm

	Para P-FSN20.	PCZ-AHRD0531	162
	Para P-FSN25.	PCZ-AHRD0532	174
	Para P-FSN35.	PCZ-AHRD0533	207
	Para P-FSN45.	PCZ-AHRD0534	224
	Para P-FSN55.	PCZ-AHRD0535	240

Rejilla para kit telescópico para admisión trasera

	Para P-FSN20.	PCZ-AHRD0541	174
	Para P-FSN25.	PCZ-AHRD0542	207
	Para P-FSN35.	PCZ-AHRD0543	229
	Para P-FSN45.	PCZ-AHRD0544	252
	Para P-FSN55.	PCZ-AHRD0545	280

Kit de plénium para conexión de aire exterior con compuerta para recirculación en la habitación

	Para P-FSN20.	PCZ-AHRD0639	469
	Para P-FSN25 y P-FSQ30.	PCZ-AHRD0640	525
	Para P-FSN35 y P-FSQ45.	PCZ-AHRD0641	603
	Para P-FSN45 y P-FSQ60.	PCZ-AHRD0642	681
	Para P-FSN55 y P-FSQ75.	PCZ-AHRD0643	782

Kit de plénium con placa de conductos para conexión de aire exterior con compuerta

	Para P-FSN20.	PCZ-AHRD0651	56
	Para P-FSN25 y P-FSQ30.	PCZ-AHRD0652	79
	Para P-FSN35 y P-FSQ45.	PCZ-AHRD0653	101
	Para P-FSN45 y P-FSQ60.	PCZ-AHRD0654	123
	Para P-FSN55 y P-FSQ75.	PCZ-AHRD0655	146

Plénium de 90° para kit de aire exterior con compuerta

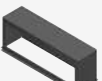



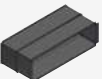









	Para P-FSN20.	PCZ-AHRD0656	101
	Para P-FSN25 y P-FSQ30.	PCZ-AHRD0657	123
	Para P-FSN35 y P-FSQ45.	PCZ-AHRD0658	134
	Para P-FSN45 y P-FSQ60.	PCZ-AHRD0659	157
	Para P-FSN55 y P-FSQ75.	PCZ-AHRD0660	190















Kit telescópico. Para plénium de kit de aire exterior con compuerta

	Para P-FSN20.	PCZ-AHRD0661	179
	Para P-FSN25 y P-FSQ30.	PCZ-AHRD0662	190
	Para P-FSN35 y P-FSQ45.	PCZ-AHRD0663	224
	Para P-FSN45 y P-FSQ60.	PCZ-AHRD0664	246
	Para P-FSN55 y P-FSQ75.	PCZ-AHRD0665	257

Rejilla para kit telescópico. Para plénium de kit de aire exterior con compuerta

	Para P-FSN20.	PCZ-AHRD0666	190
	Para P-FSN25 y P-FSQ30.	PCZ-AHRD0667	224
	Para P-FSN35 y P-FSQ45.	PCZ-AHRD0668	246
	Para P-FSN45 y P-FSQ60.	PCZ-AHRD0669	268
	Para P-FSN55 y P-FSQ75.	PCZ-AHRD0670	302

Accesorios para Aquarea Air Smart Fan Coil de conductos multizona y de baja silueta			PVPR €
Accesorios de control			
	Mando de pared con Modbus para Aquarea Air Smart Fan Coils.	PCZ-EEB749	212
	Mando de pared con Wi-Fi integrado para Aquarea Air Smart Fan Coils.	PCZ-EFB749	256
Accesorios hidráulicos			
	Válvula de 3 vías con motor para Aquarea Air Smart Fan Coil con conductos.	PCZ-V30361	248
	Válvula de 2 vías con motor para Aquarea Air Smart Fan Coil de suelo, de pared 40 y conducto.	PCZ-V20139	203
	PCB para el control de la válvula de calefacción por suelo radiante. Requiere PCZ-EEB749 o PCZ-EFB749.	PCZ-EG1028	101
Kit de cambio de filtro de recirculación			
	Para P-FSN25, P-FTN20, P-FSQ30 y P-FTQ30.	PCZ-AHRD0492	51
	Para P-FSN35, P-FTN25, P-FSQ45 y P-FTQ45.	PCZ-AHRD0493	67
	Para P-FSN45, P-FTN35, P-FSQ60 y P-FTQ60.	PCZ-AHRD0494	84
	Para P-FSN55, P-FTN45, P-FSQ75 y P-FTQ65.	PCZ-AHRD0495	90
Plénium de impulsión			
	2 entradas circulares DN 160 mm. Para P-FTQ30.	PCZ-AHRD0682	179
	3 entradas circulares DN 160 mm. Para P-FTQ45.	PCZ-AHRD0683	224
	4 entradas circulares DN 160 mm. Para P-FTQ60.	PCZ-AHRD0684	235
	5 entradas circulares DN 160 mm. Para P-FTQ65.	PCZ-AHRD0685	268
Plénium de impulsión de 90°			
	Para P-FTN20 y P-FTQ30.	PCZ-AHRD0577	112
	Para P-FTN25 y P-FTQ45.	PCZ-AHRD0578	129
	Para P-FTN35 y P-FTQ60.	PCZ-AHRD0579	151
	Para P-FTN45 y P-FTQ65.	PCZ-AHRD0580	174
Kit de plénium para conexión de aire exterior con compuerta para recirculación en la habitación			
	Para P-FTN20 y P-FTQ30.	PCZ-AHRD0572	492
	Para P-FTN25 y P-FTQ45.	PCZ-AHRD0573	581
	Para P-FTN35 y P-FTQ60.	PCZ-AHRD0574	648
	Para P-FTN45 y P-FTQ65.	PCZ-AHRD0575	748
Kit de plénium con placa de conductos para conexión de aire exterior con compuerta			
	Para P-FTN20 y P-FTQ30.	PCZ-AHRD0612	79
	Para P-FTN25 y P-FTQ45.	PCZ-AHRD0613	101
	Para P-FTN35 y P-FTQ60.	PCZ-AHRD0614	123
	Para P-FTN45 y P-FTQ65.	PCZ-AHRD0615	146
Plénium de 90° para kit de aire exterior con compuerta			
	Para P-FTN20 y P-FTQ30.	PCZ-AHRD0617	112
	Para P-FTN25 y P-FTQ45.	PCZ-AHRD0618	134
	Para P-FTN35 y P-FTQ60.	PCZ-AHRD0619	157
	Para P-FTN45 y P-FTQ65.	PCZ-AHRD0620	179
Kit telescópico. Para plénium de kit de aire exterior con compuerta			
	Para P-FTN20 y P-FTQ30.	PCZ-AHRD0622	179
	Para P-FTN25 y P-FTQ45.	PCZ-AHRD0623	213
	Para P-FTN35 y P-FTQ60.	PCZ-AHRD0624	235
	Para P-FTN45 y P-FTQ65.	PCZ-AHRD0625	246
Rejilla para kit telescópico. Para plénium de kit de aire exterior con compuerta			
	Para P-FTN20 y P-FTQ30.	PCZ-AHRD0627	213
	Para P-FTN25 y P-FTQ45.	PCZ-AHRD0628	235
	Para P-FTN35 y P-FTQ60.	PCZ-AHRD0629	257
	Para P-FTN45 y P-FTQ65.	PCZ-AHRD0630	291
Compuerta antirretorno			
	Compuerta antirretorno para P-FTQ y P-FSQ.	PCZ-AHRD0519	151

Accesorios para Aquarea Air Smart Fan Coil de conductos multizona			PVPR €
Accesorios de control			
	Mando de pared con Modbus para Aquarea Air Smart Fan Coils.	PCZ-EEB749	212
	Mando de pared con Wi-Fi integrado para Aquarea Air Smart Fan Coils.	PCZ-EFB749	256
Accesorios hidráulicos			
	Válvula de 3 vías con motor para Aquarea Air Smart Fan Coil con conductos.	PCZ-V30361	248
	Válvula de 2 vías con motor para Aquarea Air Smart Fan Coil de suelo, de pared 40 y conducto.	PCZ-V20139	203
	PCB para el control de la válvula de calefacción por suelo radiante. Requiere PCZ-EEB749 o PCZ-EFB749.	PCZ-EG1028	101
Kit de cambio de filtro de recirculación			
	Para P-FSN25, P-FTN20, P-FSQ30 y P-FTQ30.	PCZ-AHRD0492	51
	Para P-FSN35, P-FTN25, P-FSQ45 y P-FTQ45.	PCZ-AHRD0493	67
	Para P-FSN45, P-FTN35, P-FSQ60 y P-FTQ60.	PCZ-AHRD0494	84
	Para P-FSN55, P-FTN45, P-FSQ75 y P-FTQ65.	PCZ-AHRD0495	90
Plénium de impulsión			
	2 entradas circulares DN 160 mm. Para P-FSQ30.	PCZ-AHRD0466	190
	3 entradas circulares DN 160 mm. Para P-FSQ45.	PCZ-AHRD0467	240
	4 entradas circulares DN 160 mm. Para P-FSQ60.	PCZ-AHRD0468	252
	5 entradas circulares DN 160 mm. Para P-FSQ75.	PCZ-AHRD0469	291
Plénium de impulsión de 90°			
	Para P-FSN25 y P-FSQ30.	PCZ-AHRD0522	112
	Para P-FSN35 y P-FSQ45.	PCZ-AHRD0523	129
	Para P-FSN45 y P-FSQ60.	PCZ-AHRD0524	151
	Para P-FSN55 y P-FSQ75.	PCZ-AHRD0525	174
Kit de plénium para conexión de aire exterior con compuerta para recirculación en la habitación			
	Para P-FSN25 y P-FSQ30.	PCZ-AHRD0640	525
	Para P-FSN35 y P-FSQ45.	PCZ-AHRD0641	603
	Para P-FSN45 y P-FSQ60.	PCZ-AHRD0642	681
	Para P-FSN55 y P-FSQ75.	PCZ-AHRD0643	782
Kit de plénium con placa de conductos para conexión de aire exterior con compuerta			
	Para P-FSN25 y P-FSQ30.	PCZ-AHRD0652	79
	Para P-FSN35 y P-FSQ45.	PCZ-AHRD0653	101
	Para P-FSN45 y P-FSQ60.	PCZ-AHRD0654	123
	Para P-FSN55 y P-FSQ75.	PCZ-AHRD0655	146
Plénium de 90° para kit de aire exterior con compuerta			
	Para P-FSN25 y P-FSQ30.	PCZ-AHRD0657	123
	Para P-FSN35 y P-FSQ45.	PCZ-AHRD0658	134
	Para P-FSN45 y P-FSQ60.	PCZ-AHRD0659	157
	Para P-FSN55 y P-FSQ75.	PCZ-AHRD0660	190
Kit telescópico. Para plénium de kit de aire exterior con compuerta			
	Para P-FSN25 y P-FSQ30.	PCZ-AHRD0662	190
	Para P-FSN35 y P-FSQ45.	PCZ-AHRD0663	224
	Para P-FSN45 y P-FSQ60.	PCZ-AHRD0664	246
	Para P-FSN55 y P-FSQ75.	PCZ-AHRD0665	257
Rejilla para kit telescópico. Para plénium de kit de aire exterior con compuerta			
	Para P-FSN25 y P-FSQ30.	PCZ-AHRD0667	224
	Para P-FSN35 y P-FSQ45.	PCZ-AHRD0668	246
	Para P-FSN45 y P-FSQ60.	PCZ-AHRD0669	268
	Para P-FSN55 y P-FSQ75.	PCZ-AHRD0670	302
Compuerta antirretorno			
	Compuerta antirretorno para P-FTQ y P-FSQ.	PCZ-AHRD0519	151

Accesorios para unidades Flex Air Fan Coils			PVPR €
	Controlador electromecánico (se suministra suelto).	TRM-FA	65
	Controlador electrónico.	Plogic	316
	Controlador electrónico.	TControl EASY 3S	182
	Controlador electrónico.	TControl POD glass	594
	Mando de pared y control táctil para 2 y 4 tubos, Fan Coil EC (control + Modbus).	PAW-FC-907EC	246
	Mando de pared y control táctil para 2 tubos, Fan Coil AC (solo control).	PAW-FC-907AC	103
	Mando de pared para Fan Coil de 2 y 4 tubos, Fan Coil EC (control + Modbus).	PAW-FC-903EC	246
	Mando de pared para 2 tubos, Fan Coil AC (solo control).	PAW-FC-903AC	103
	Mando de pared avanzado para Fan Coil.	PAW-FC-RC1	200
	Controlador inteligente. Minisistema de gestión de edificios.	SRC	1.211
	Mando de pared Plogic.	WRC / MRC	72
	Mando de pared Plogic.	BRC	107
	Mando inalámbrico con infrarrojos. Plogic.	IRC	77

Accesorios para unidades Flex Air Smart fan coil de pared			PVPR €
	Mando inalámbrico con infrarrojos.	CZ-RWS3	129
	Mando de pared de diseño con función Econavi.	CZ-RTC5B	188
	Mando de pared CONEX (no inalámbrico), blanco.	CZ-RTC6W	188
	Mando de pared CONEX con Bluetooth®, blanco.	CZ-RTC6WBL	213
	Mando de pared CONEX con Wi-Fi y Bluetooth®, blanco.	CZ-RTC6WBLW2	310
	Mando de pared CONEX (no inalámbrico), negro.	CZ-RTC6	188
	Mando de pared CONEX con Bluetooth®, negro.	CZ-RTC6BL	213
	Mando de pared CONEX con Wi-Fi y Bluetooth®, negro.	CZ-RTC6BLW2	310
	Sensor Econavi de ahorro de energía.	CZ-CENSC1	194
	Mando de pared para Fan Coil de 2 y 4 tubos, Fan Coil EC (control + Modbus).	PAW-FC-903EC	246
	Controlador del sistema para 64 unidades interiores con temporizador semanal.	CZ-64ESMC3	1.601
	Controlador inteligente (pantalla táctil/ servidor web) para controlar hasta 256 unidades interiores con relación de distribución de carga (LDR) incluida.	CZ-256ESMC3	4.532
	Controlador central para activación/desactivación, hasta 16 grupos, 64 unidades interiores.	CZ-ANC3	954
Flex Air Smart Fan Coil – Conducto de presión estática media – Controladores			PVPR €
	Controlador inteligente. Minisistema de gestión de edificios.	SRC	1.211
	Mando de pared CONEX (no inalámbrico), blanco.	CZ-RTC6W	188
	Mando de pared CONEX con Bluetooth®, blanco.	CZ-RTC6WBL	213
	Mando de pared CONEX con Wi-Fi y Bluetooth®, blanco.	CZ-RTC6WBLW2	310
	Mando de pared CONEX (no inalámbrico), negro.	CZ-RTC6	188
	Mando de pared CONEX con Bluetooth®, negro.	CZ-RTC6BL	213
	Mando de pared CONEX con Wi-Fi y Bluetooth®, negro.	CZ-RTC6BLW2	310
	Mando de pared y control táctil para 2 y 4 tubos, Fan Coil EC (control + Modbus).	PAW-FC-907EC	246
	Mando inalámbrico y receptor por infrarrojos para todas las unidades interiores.	CZ-RWS3 + CZ-RWRC3	129 + 123
	Mando de pared y control táctil para 2 y 4 tubos, Fan Coil EC (control + Modbus).	PAW-FC-907EC	246
	Mando de pared para Fan Coil de 2 y 4 tubos, Fan Coil EC (control + Modbus).	PAW-FC-903EC	246

AC SELECT

Elección y configuración de solución hidrónica.

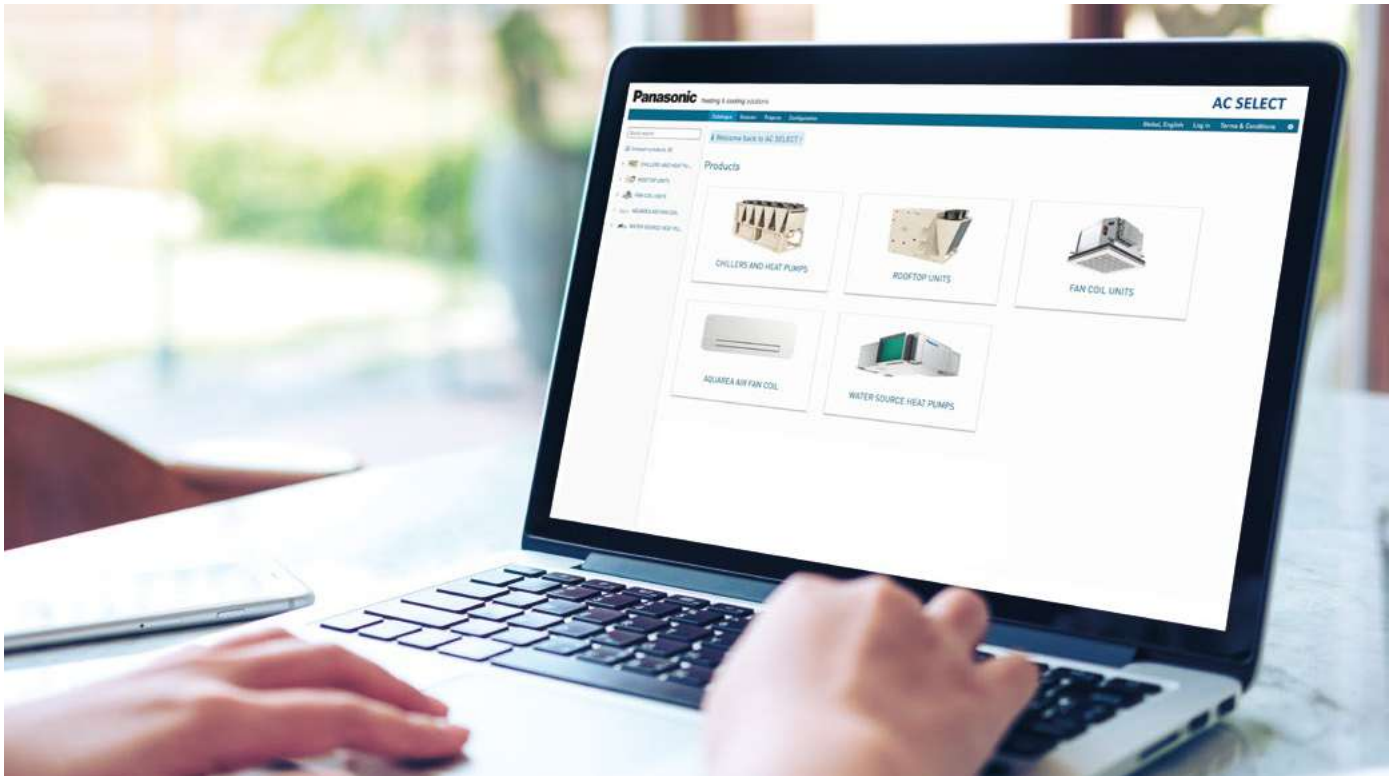

CÁLCULO DEL RENDIMIENTO



PERSONALIZABLE CON ACCESORIOS Y OPCIONES



INFORME INTEGRAL DEL PROYECTO

AC SELECT ofrece una solución en línea para especificar todas las gamas hidrónicas y Rooftops en las condiciones requeridas



Enfriadoras y bombas de calor



Rooftops

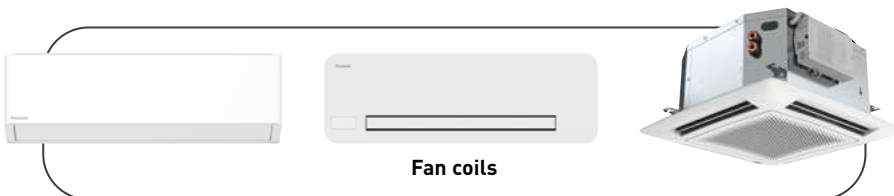

Fan coils



Unidades agua-aire para trabajar con anillo hidráulico

AC SELECT.

Herramienta de selección inteligente e intuitiva.

Configuración de la solución de aire acondicionado en las condiciones requeridas:
<https://acselect.panasonic.eu/>



Rooftops

Las Rooftops proporcionan refrigeración y calefacción por aire a los edificios comerciales para garantizar el confort térmico y una adecuada calidad del aire interior mediante la ventilación. La facilidad de instalación, el ahorro de espacio y la personalización permiten satisfacer cualquier necesidad.



**Rooftops – ECOi-RT.**

Las unidades Rooftops ECOi-RT son una solución completa, compacta y Monobloc para calentar y refrigerar grandes edificios como centros comerciales, instalaciones industriales o aeropuertos que precisan una alta potencia térmica y alto caudal de aire. Además, se trata de una solución que no ocupa mucho espacio y es fácil de instalar, ya sea directamente en la azotea o cerca de un edificio.

Tienen valores SEER y SCOP altos, una presión estática externa muy alta y numerosas configuraciones y opciones.

AC SELECT.

AC SELECT para elegir y configurar las unidades Rooftop. La herramienta de selección en línea de Panasonic ofrece una solución sencilla y rápida para especificar todas las unidades en las condiciones necesarias.

<https://acselect.panasonic.eu/>

Guía de selección rápida - Rooftops solo frío

Página	Tamaño	Potencia frigorífica (kW)	Caudal de aire nominal (m ³ /h)	Potencia sonora (two - dB(A))	Dimensiones An x Al x Pr (mm)
ECOi-RT C · R410A  P. 189	65	62,80	11500	83	3250 x 1800 x 2030
	80	79,00	14300	80	3250 x 1800 x 2030
	95	89,27	17500	85	3740 x 2110 x 2285
	160	164,98	28000	91	5505 x 2110 x 2285
	190	197,06	30000	92	5505 x 2110 x 2285

Guía de selección rápida - Rooftops reversibles

Página	Tamaño	Potencia frigorífica y calorífica (kW)	Caudal de aire nominal (m ³ /h)	Potencia sonora (two - dB(A))	Dimensiones An x Al x Pr (mm)
ECOi-RT-Z 105-140 H · R32  P. 188	105	106,0 106,0	19200	79,8	3740 x 2150 x 2285
	120	119,0 117,0	21500	79,8	3740 x 2150 x 2285
	140	139,0 142,0	25500	86,1	3740 x 2150 x 2285

* Versión reversible con ventiladores EC.

Rooftops

Una completa solución monobloc para grandes edificios.

Las unidades rooftop son una solución completa, compacta y monobloc para calentar y refrigerar grandes edificios, como centros comerciales, instalaciones industriales o aeropuertos, que precisan altas capacidades. Se trata de una solución compacta y fácil de instalar en la azotea o cerca de un edificio.

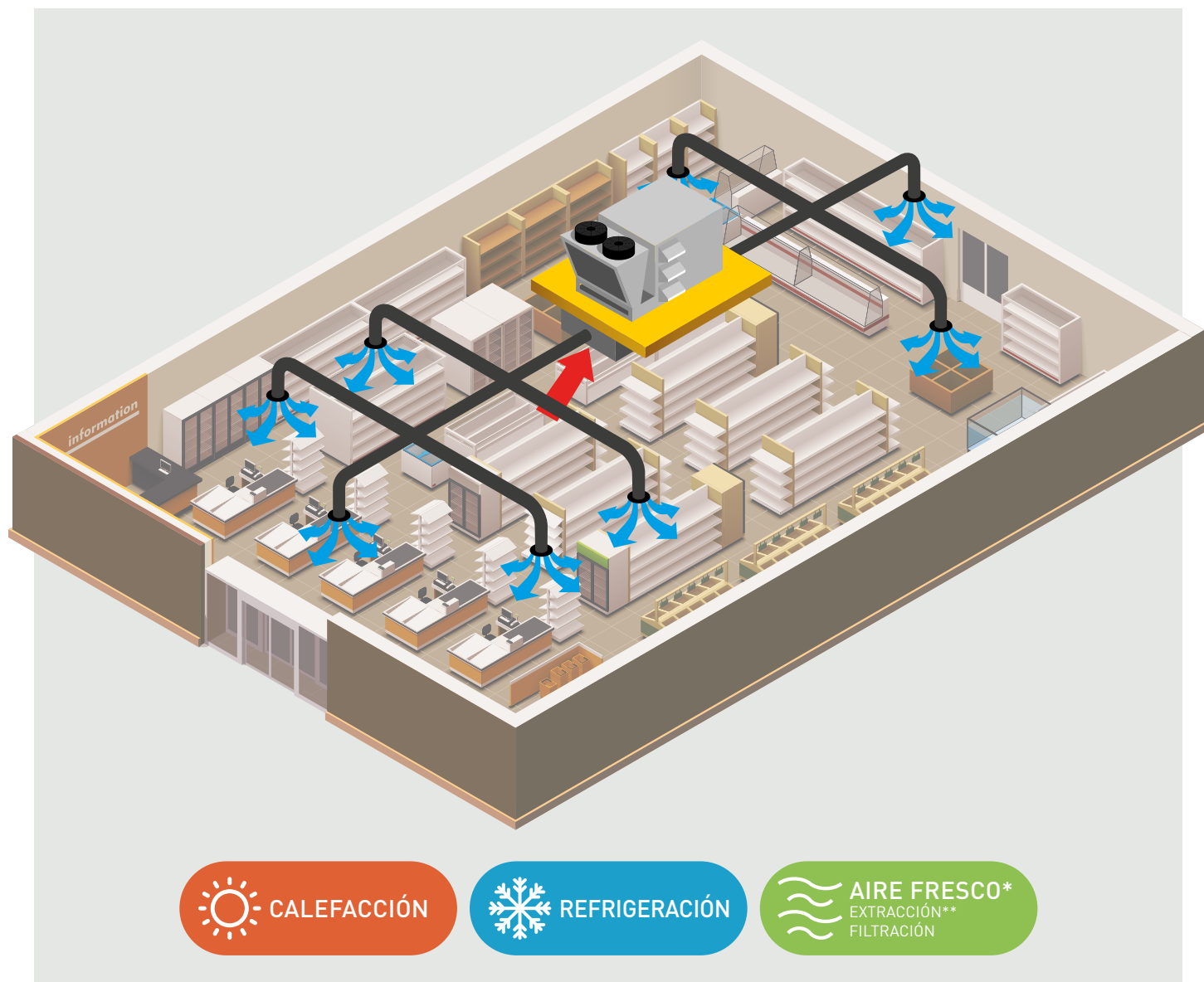

CALEFACCIÓN

REFRIGERACIÓN

AIRE FRESCO*
EXTRACCIÓN**
FILTRACIÓN

SOLUCIÓN AUTÓNOMA,
COMPACTA Y MONOBLOC

POTENCIA DESDE 63
Y 197 KW

R32 REFRIGERANTES:
R410A R32 / R410A

SEER Y
SCOP ALTOS

HIGH
ESP PRESIÓN ESTÁTICA
EXTERNA MUY
ELEVADA

BANDEJA DE
DRENAJE
EXTRAÍBLE

MULTITUD DE
CONFIGURACIONES
Y OPCIONES

* Con las configuraciones de 2 o 3 compuertas. ** Disponible solo con la configuración de 3 amortiguadores.

AC SELECT.

Herramienta de selección inteligente e intuitiva.

Configuración de la solución de aire acondicionado en las condiciones requeridas:
<https://acselect.panasonic.eu/>



Rooftops

ECOi-RT-Z 105-140 H · R32

Compresor Scroll. Ventilador EC.

Rango de funcionamiento: temperatura del aire exterior entre -10 °C y 50 °C en modo refrigeración y entre -15 °C y 18 °C en modo calefacción.

R32



Unidad exterior	Potencia frigorífica ¹⁾	SEER ^{2) 3)}	Clase de eficiencia energética ^{2) 3)}	$\eta_{s,c}$ ^{2) 3)}	Potencia calorífica ¹⁾	SCOP ^{2) 3)}	Clase de eficiencia energética ^{2) 3)}	$\eta_{s,h}$ ^{2) 3)}	Potencia sonora	Dimensiones			Peso (sin elementos opcionales)	PVPR
	kW				kW					dB(A)	Longitud (total)	Longitud (suelo)		
ECOi-RT-Z 105-140 H – reversible														
105 P-RTZ0105HA	106	3,82	B	150	106	3,36	B	131	79,8	3740	3295	2285 / 2150	1685	A consultar
120 P-RTZ0120HA	119	3,82	B	150	117	3,56	B	130	79,8	3740	3295	2285 / 2150	1805	
140 P-RTZ0140HA	139	3,67	B	144	142	3,32	B	130	86,1	3740	3295	2285 / 2150	1855	

Información sobre el refrigerante y los compresores

Unidad exterior	105	120	140
Número de circuitos frigoríficos	2	2	2
Compresores	Número / tipo	2 / Scroll	2 / Scroll

Información de la bobina interior

Tipo de bobina	Tubos de cobre y aletas de aluminio	Tubos de cobre y aletas de aluminio	Tubos de cobre y aletas de aluminio
Número de filas	4	4	4

Información de la bobina exterior

Tipo de bobina	Tubos de cobre y aletas de aluminio	Tubos de cobre y aletas de aluminio	Tubos de cobre y aletas de aluminio
Número de filas	3	3	3

1) De conformidad con EN 14511 2018. 2) De conformidad con EN 14825 2017. 3) De conformidad con el REGLAMENTO (UE) n° 2016/2281 DE LA COMISIÓN.
* Consulta los datos y la configuración en AC SELECT. POA: precio en aplicaciones.

Accesorios y opciones

2 compuertas (para la entrada de aire externa)
3 compuertas RECO: ventiladores EC de retorno (HPF o LFP) incluidos + Recuperación
Soportes antivibración
Sensor de filtro atascado (1 o 2 etapas)
Arranque suave del compresor
Compatible con transporte por contenedor

Accesorios y opciones

Función de deshumidificación
Resistencia de calentamiento de 48 kW
Medidor de energía
Control de la velocidad del ventilador
Filtros G4, G4+F7 o G4+F9
Serpentín de agua caliente
Teclado remoto adicional y local

Accesorios y opciones

Muchas configuraciones aerólicas
Sensor de temperatura en el interior
Sensores (entalpía, CO ₂)
Detector de humo
Ventiladores EC LPF de serie

Accesorios suministrados sueltos

P-575505 Kit de base para el tejado regulable S1R1; 0/2 amortiguadores sin gas

Commercial Smart Edge.

Gestión de toda la cartera de HVAC de Panasonic desde una sola plataforma, in situ o de forma remota, las 24 horas del día.

Código del modelo	Puntos de control	Conexiones de unidades interiores ¹⁾
PAW-CSE-1B	100	4
PAW-CSE-2B	200	10
PAW-CSE-5B	500	25
PAW-CSE-10	1000	50
PAW-CSE-20	2000	100

1) El número final de unidades interiores conectadas puede variar en función de la gama.
* Para obtener información detallada, contacta con un distribuidor autorizado de Panasonic.



P-Smart Edge*
Una potente plataforma de control inteligente diseñada para instalaciones individuales, que ofrece una gestión perfecta de toda la gama HVAC de Panasonic.

* Se requiere la caja controladora Edge (PAW-CSE**).

P-Smart Nexus.
Control inteligente de múltiples ubicaciones en línea que permite una supervisión global remota de todos los lugares.

Rooftops

ECOi-RT C 65-190 C · R410A

Compresor Scroll. Ventilador EC.

Rango de funcionamiento: temperatura del aire exterior entre -10 °C y 50 °C en modo refrigeración.



Unidad exterior	Potencia frigorífica ¹⁾	SEER ²⁾³⁾	Clase de eficiencia energética ²⁾³⁾	$\eta_{s,c}$ ²⁾³⁾	Potencia sonora	Dimensiones			Peso (sin elementos opcionales)	PVPR	
	kW					A+ a E	dB(A)	Longitud (total)			Longitud (suelo)
ECOi-RT C EC fan – solo frío											
65	P-RTE0065CA	62,80	3,58	B	140	83	3250	2895	2030 x 1800	1155	A consultar
80	P-RTE0080CA	79,00	3,74	B	147	80	3250	2895	2030 x 1800	1225	
95	P-RTE0095CA	89,27	3,54	B	139	85	3740	3295	2285 x 2110	1470	
160	P-RTE0160CA	164,98	3,91	B	154	91	5505	5050	2285 x 2110	2350	
190	P-RTE0190CA	197,06	3,94	B	154	92	5505	5050	2285 x 2110	2555	

Información sobre el refrigerante y los compresores

Unidad exterior	65	80	95	160	190	
Número de circuitos frigoríficos	2	2	2	2	2	
Compresores	Número / tipo	2 / Scroll	2 / Scroll	2 / Scroll	4 / Scroll	4 / Scroll

Información de la bobina interior

Tipo de bobina	Tubos de cobre y aletas de aluminio	Tubos de cobre y aletas de aluminio	Tubos de cobre y aletas de aluminio	Tubos de cobre y aletas de aluminio	Tubos de cobre y aletas de aluminio
Número de filas	3	4	3	4	6

Información de la bobina exterior

Tipo de bobina	Tubos de cobre y aletas de aluminio	Tubos de cobre y aletas de aluminio	Tubos de cobre y aletas de aluminio	Tubos de cobre y aletas de aluminio	Tubos de cobre y aletas de aluminio
Número de filas	2	3	2	2	3

1) De conformidad con EN 14511 2018. 2) Following EN 14825 2017. 3) De conformidad con el REGLAMENTO (UE) n° 2016/2281 DE LA COMISIÓN.

* Consulta los datos y la configuración en AC SELECT. POA: precio en aplicaciones.

Accesorios y opciones

Soportes antivibración
Sensor de filtro atascado (1 o 2 etapas)
Compatible con transporte por contenedor
Arranque suave del compresor
Ventilador EC o EC de alta presión
Resistencias de calentamiento
Tratamiento con epoxy (baterías interiores/exteriores)
Control de la velocidad del ventilador
Configuración de 2 compuertas con funciones de free-cooling/free-heating
Filtros G4, G4+F7 o G4+F9

Accesorios suministrados sueltos

P-372062	Kit de base para el tejado regulable S1R1; 0/2 amortiguadores con/sin gas para los tamaños 65-80
P-575505	Kit de base para el tejado regulable S1R1; 0/2 amortiguadores con/sin gas para el tamaño 95
P-575506	Kit de base para el tejado regulable S1R1; 0/2 amortiguadores sin gas para los tamaños 160-190
P-374372	Kit de base para el tejado regulable S1R1; 0/2 amortiguadores con gas para los tamaños 160-190

Accesorios y opciones

Resistencia para calentar gas
Serpentín de agua caliente
Teclado remoto adicional y local
Modbus / BACnet
Muchas configuraciones aerólicas (bottom, side, front, top)
Sistemas de recuperación de energía RECO o TRECO, incluidas 3 compuertas y ventilador de extracción
Recuperación de energía FRECO
Sensor de temperatura en el interior
Sensores (VOC, entalpía, CO ₂)
Detector de humo

Accesorios suministrados sueltos

P-372627	Kit de base para el tejado regulable S1R1; 3 amortiguadores con/sin gas para los tamaños 65-80
P-372628	Kit de base para el tejado regulable S1R1; 3 amortiguadores con/sin gas para el tamaño 95
P-372629	Kit de base para el tejado regulable S1R1; 3 amortiguadores sin gas para los tamaños 160-190

Unidades Close Control y DX verticales

Las unidades Close Control ofrecen un estricto control de las condiciones medioambientales, como la temperatura, la humedad en centros de procesamiento de datos, laboratorios y otros lugares en los que la existencia de unos equipos o unos procesos muy sensibles exigen condiciones estables y controladas.

Las unidades DX verticales se pueden utilizar en entornos industriales, centros de procesamiento de datos y aplicaciones terciarias gracias a su gran fiabilidad, alta eficiencia y bajo nivel de ruido.

 **TECNAIR**
A Panasonic Company





NOVEDAD

Serie P y PACi NX – Primer paquete completo de soluciones para entornos críticos de hasta 21 kW.

Solución completa para una refrigeración precisa en entornos de refrigeración críticos más pequeños gracias a la combinación de la tecnología punta DX de Panasonic y Tecnaïr.

Diferentes versiones para aplicaciones en centros de procesamiento de datos:

Unidades Close Control de tamaño compacto y posibilidad de modular el funcionamiento para que todos los componentes permitan desarrollar soluciones adaptadas a las necesidades reales de la infraestructura.

Serie P: solución perimetral y compacta.

Serie G: solución perimetral y altamente eficiente para grandes centros de procesamiento de datos.

Series R: solución en hilera.

Series W: solución de pasillo técnico.

Control preciso de la temperatura y la humedad.

Las unidades Close Control se han diseñado para proporcionar un control preciso y estable de la temperatura y los niveles de humedad. Se trata de algo fundamental en entornos en los que incluso las más mínimas variaciones pueden afectar significativamente al rendimiento de los equipos o la calidad de los procesos.

Flexibilidad, fiabilidad y control remoto avanzado.





Las unidades Close Control son soluciones flexibles que se pueden personalizar para adecuarse a los requisitos concretos de las aplicaciones en centros de procesamiento de datos. Estos entornos también requieren altos niveles de fiabilidad.

La supervisión y el control remotos en tiempo real de todos los ciclos operativos de las unidades se realiza gracias a una gran pantalla a color y teclas táctiles simples e intuitivas.

Unidades DX verticales.

Esta gama de unidades monobloc tienen la particularidad de una puesta en marcha y un mantenimiento muy sencillos. Ocupan muy poco espacio, son muy fiables y eficientes y, si todo ello se combina con su bajo nivel de ruido, son especialmente adecuadas para refrigeración, calefacción y filtrado del aire en industrias, centros de procesamiento de datos y aplicaciones terciarias.

Guía de selección rápida - Close Control - agua fría

Página	Tamaño	Potencia frigorífica (kW)	Caudal de aire (m³/h)	Presión sonora (dB(A))	Dimensiones ALxAnxPr (mm)
P. 196 	Serie P - Perimetral				
	10	9,9	2200	51	1990 x 750 x 600
	20	17,2	3200	59	1990 x 750 x 600
	30	30,0	7000	56	1990 x 860 x 880
	50	41,0	8000	60	1990 x 860 x 880
	60	52,8	12000	67	1990 x 1410 x 880
	70	63,1	12000	68	1990 x 1410 x 880
	80	65,4	16000	61	1990 x 1750 x 880
	110	80,0	18000	62	1990 x 1750 x 880
	160	110,0	24000	62	1990 x 2640 x 880
220	160,0	36000	65	1990 x 3495 x 880	
P. 197 	Serie G: Great (excelente)				
	70	55,5	11000	58	1990 x 1320 x 921
	150	112,6	23000	60	1990 x 1840 x 921
	150 XH	129,7	26000	62	2350 x 1840 x 1050
	230	176,6	36000	63	1990 x 2740 x 921
	230 XH	220,7	39000	65	2350 x 2740 x 1050
	300	202,8	45200	62	1990 x 4020 x 921
300 XH XS	251,0	44000	67	2350 x 3200 x 1090	
P. 197 	Serie R: In-Row (en hilera)				
	20	24,5	5600	53	1970 x 300 x 1200
40	37,3	9000	62	2000 x 600 x 1220	
P. 197 	Serie W: Cold Wall (pared fría)				
	2X1	Desde 112,0 hasta 500,5	—	—	1800 x 1900 x 1400
	3X1		—	—	1800 x 2850 x 1400
	4X1		—	—	1800 x 3800 x 1400
	2X2		—	—	3600 x 1900 x 1400
	3X2		—	—	3600 x 2850 x 1400
4X2	—		—	3600 x 3800 x 1400	







Techline, soluciones de refrigeración precisas diseñadas específicamente para centros de procesamiento de datos.

4 series que, gracias a su gran calidad, alta fiabilidad y alto nivel de personalización, responden a diferentes necesidades de aplicación y requisitos de instalación.



Guía de selección rápida - Close Control - expansión directa

Página	Tamaño	Potencia frigorífica (kW)	Caudal de aire (m³/h)	Presión sonora (dB(A))	Dimensiones Al x An x Pr (mm)
NUEVO Serie P - UPZ-OPZ · R32* P. 195 	71	7,44	2200	51	1990 x 750 x 600
	111	9,92	3500	59	1990 x 750 x 600
	121	12,50	3500	59	1990 x 750 x 600
	141	14,71	3500	59	1990 x 750 x 600
	211	20,47	7000	56	1990 x 860 x 880
Serie P - Perimetral · R410A P. 196 	71	8,2	2200	51	1990 x 750 x 600
	111	10,7	3200	59	1990 x 750 x 600
	141	14,7	3200	59	1990 x 750 x 600
	211	21,0	7000	56	1990 x 860 x 880
	251	27,4	7000	57	1990 x 860 x 880
	301	32,0	12000	67	1990 x 1410 x 880
	321	35,0	12000	67	1990 x 1410 x 880
	322	34,0	12000	67	1990 x 1410 x 880
	361	38,0	14000	58	1990 x 1750 x 880
	461	48,0	14000	58	1990 x 1750 x 880
	422	44,0	14000	58	1990 x 1750 x 880
	512	58,0	14000	59	1990 x 1750 x 880
	662	67,0	18000	61	1990 x 2300 x 880
	852	84,0	18000	61	1990 x 2300 x 880
	932	95,0	21000	61	1990 x 2640 x 880
Serie P - UPN-OPN · R513A P. 196 	71	7,8	2200	51	1990 x 750 x 600
	111	11,5	3200	59	1990 x 750 x 600
	141	13,6	3200	59	1990 x 750 x 600
	181	19,8	7000	58	1990 x 860 x 880
	211	22,2	7000	58	1990 x 860 x 880
	251	26,9	7000	58	1990 x 860 x 880
	301	33,8	12000	67	1990 x 1410 x 880
	302	30,9	12000	67	1990 x 1410 x 880
	312	40,1	12000	67	1990 x 1410 x 880
	322	46,6	12000	67	1990 x 1410 x 880
	422	46,9	14000	59	1990 x 1750 x 880
	512	55,7	14000	59	1990 x 1750 x 880
	612	59,4	18000	61	1990 x 2300 x 880
Serie G: Great (excelente) · R410A P. 197 	932	102,6	18000	56	1990 x 2390 x 921
	1342	153,9	31500	61	1990 x 3120 x 921
Serie R: In-Row (en hilera) · R410A P. 197 	121	11,4	3200	51	1970 x 300 x 1200
	201	22,0	3600	53	1970 x 300 x 1200
	231	22,9	6000	54	2000 x 600 x 1220
	361	36,6	6000	56	2000 x 600 x 1220

* Posible combinación con la unidad exterior PACi NX. Consultar modelos compatibles con PACi NX.

Guía de selección rápida - unidades DX verticales

Página	Tamaño	Potencia frigorífica (kW)	Caudal de aire (m³/h)	Presión sonora (dB(A))	Dimensiones Pr x An x Al (mm)
P. 198	T-XAR - refrigeración por aire - R407C				
	1200	12,3	2000	51	890 x 1540 x 430
	1900	16,2	3200	56	1000 x 1735 x 500
	2450	19,8	4500	59	1300 x 1840 x 600
	3250	29,0	5800	65	1530 x 1830 x 600
	4650	38,9	9000	61	1715 x 1970 x 790
P. 199	T-CX y T-XA0 - refrigeración por agua - R407C				
	25	8,0	1500	52	800 x 1280 x 407
	1200	15,0	2000	51	890 x 1540 x 430
	1900	18,0	3200	55	1000 x 1735 x 500
	2450	23,0	4500	58	1300 x 1840 x 600
	3250	32,4	5800	64	1530 x 1830 x 600
	4650	45,7	9000	60	1715 x 1970 x 790



Serie P y PACi NX – Primer paquete completo de soluciones para entornos críticos de hasta 21 kW.

Primera sinergia entre Panasonic y Tecnair.

Solución completa para una refrigeración precisa en entornos de refrigeración críticos más pequeños gracias a la combinación de la tecnología punta DX de Panasonic y Tecnair.

Sistema eficiente, flexible y de bajo consumo alimentado por el refrigerante R32, que supone un beneficio medioambiental gracias a su bajo PCA.



Unidades Close Control

NUEVO Serie P - Perimetral - R32

Alta eficiencia.

Control preciso de la humedad y la temperatura de la sala.

Refrigerante R32 con bajo PCA.

NOVEDAD

R32



Unidad interior	Potencia frigorífica ¹⁾	Potencia frigorífica sensible ¹⁾	EER ²⁾	Caudal de aire	Presión sonora ³⁾	Dimensiones	Peso	PVPR			
								Caudal ascendente	Caudal descendente		
Caudal ascendente	Caudal descendente	kW	kW	m ³ /h	dB(A)	Al x An x Pr	kg	€	€		
UPZ/OPZ - aire acondicionado de expansión directa con condensadores de aire o de agua - R32											
71	0071AA-E004	0071AA-E004	7,44	6,89	3,52	2.200	51	1990 x 750 x 600	150	15.784	15.916
111	0111AA-E004	0111AA-E004	9,92	8,41	3,13	3.500	59	1990 x 750 x 600	200	16.492	16.637
121	0121AA-E004	0121AA-E004	12,50	10,67	2,79	3.500	59	1990 x 750 x 600	205	16.555	16.698
141	0141AA-E004	0141AA-E004	14,71	12,60	2,61	3.500	59	1990 x 750 x 600	205	16.555	16.698
211	0211AA-E004	0211AA-E004	20,47	20,47	2,38	7.000	56	1990 x 860 x 880	225	19.465	19.806
211	0211AA-E005	0211AA-E005	20,47	20,47	2,38	7.000	56	1990 x 860 x 880	225	19.870	20.211

Combinación exterior con Serie P y PACi NX	PACi NX	Serie P	Presión sonora	Potencia sonora	Dimensiones	Peso	Refrigerante	Rango de funcionamiento		PVPR	
								Frío / Calor (Al)	Frío / Calor (Al)		Al x An x Pr
Unidad interior	Unidad		dB(A)	dB(A)	mm	kg	[R32] / CO ₂ Eq.	Frío	Calor	€	
								Mín - Máx.	Mín - Máx.		
								°C	°C		
1f	7,1 kW	U-71PZH4E5	T-UPZ/OPZ 0071	48/50	65/67	996x980x370	66	1,95/1,32	-15 ~ +52	-20 ~ +24	3.075
	10,0 kW	U-100PZH4E5	T-UPZ/OPZ 0111	52/52	70/70	996x980x370	84	2,70/1,82	-20 ⁴⁾ ~ +52	-20 ~ +24	3.740
	12,5 kW	U-125PZH4E5	T-UPZ/OPZ 0121	55/55	73/73	996x980x370	98	3,00/2,03	-20 ⁴⁾ ~ +52	-20 ~ +24	4.819
	14,0 kW	U-140PZH4E5	T-UPZ/OPZ 0141	54/54	74/74	996x980x370	98	3,00/2,03	-20 ⁴⁾ ~ +52	-20 ~ +24	6.220
3f	7,1 kW	U-71PZH4E8	T-UPZ/OPZ 0071	48/50	65/67	996x980x370	66	1,95/1,32	-15 ~ +52	-20 ~ +24	3.390
	10,0 kW	U-100PZH4E8	T-UPZ/OPZ 0111	52/52	70/70	996x980x370	84	2,70/1,82	-20 ⁴⁾ ~ +52	-20 ~ +24	3.869
	12,5 kW	U-125PZH4E8	T-UPZ/OPZ 0121	55/55	73/73	996x980x370	98	3,00/2,03	-20 ⁴⁾ ~ +52	-20 ~ +24	4.974
	14,0 kW	U-140PZH4E8	T-UPZ/OPZ 0141	54/54	74/74	996x980x370	98	3,00/2,03	-20 ⁴⁾ ~ +52	-20 ~ +24	6.374
	25,0 kW	U-250PZH4E8	T-UPZ/OPZ 0211	57/63	76/82	996x1140x460	109	4,80/3,24	-15 ~ +52	-20 ~ +35	6.338

Modelo	Humidificador				Resistencia modulante	
	Caudal ascendente	Caudal descendente	3 kg/h	8 kg/h	6 kW	9 kW
T-OPZ0071AA-E001	T-UPZ0071AA-E001	—	—	—	—	—
T-OPZ0111AA-E001	T-UPZ0111AA-E001	—	—	—	—	—
T-OPZ0121AA-E001	T-UPZ0121AA-E001	—	—	—	—	—
T-OPZ0141AA-E001	T-UPZ0141AA-E001	—	—	—	—	—
T-OPZ0211AA-E001	T-UPZ0211AA-E001	—	—	—	—	—
T-OPZ0071AA-E002	T-UPZ0071AA-E002	✓	—	—	—	—
T-OPZ0111AA-E002	T-UPZ0111AA-E002	✓	—	—	—	—
T-OPZ0121AA-E002	T-UPZ0121AA-E002	✓	—	—	—	—
T-OPZ0141AA-E002	T-UPZ0141AA-E002	✓	—	—	—	—
T-OPZ0211AA-E002	T-UPZ0211AA-E002	✓	—	—	—	—
T-OPZ0211AA-E003	T-UPZ0211AA-E003	—	✓	—	—	—
T-OPZ0071AA-E004	T-UPZ0071AA-E004	✓	—	—	✓	—
T-OPZ0111AA-E004	T-UPZ0111AA-E004	✓	—	—	✓	—
T-OPZ0121AA-E004	T-UPZ0121AA-E004	✓	—	—	✓	—
T-OPZ0141AA-E004	T-UPZ0141AA-E004	✓	—	—	✓	—
T-OPZ0211AA-E004	T-UPZ0211AA-E004	✓	—	—	—	✓
T-OPZ0211AA-E005	T-UPZ0211AA-E005	—	✓	—	—	✓

Información sobre las tuberías

Unidad exterior	kW	7,1	10,0	12,5	14,0	25,0
Diámetro de tuberías (líquido - gas)	Pulg.	3/8 - 5/8	3/8 - 5/8	3/8 - 5/8	3/8 - 5/8	1/2 - 7/8
Rango de longitud de tubería	m	5 ~ 60	5 ~ 100	5 ~ 100	5 ~ 100	5 ~ 100
Desnivel de altura (int./ext.)	m	15/30 ⁵⁾	15/30 ⁵⁾	15/30 ⁵⁾	15/30 ⁵⁾	30
Longitud precargada de la tubería	m	30	30	30	30	30
Cantidad de gas adicional	g/m	45	45	45	45	80

Información eléctrica (conexión eléctrica a unidad exterior)

Unidad exterior	kW	Monofásica				
		7,1	10,0	12,5	14,0	
Seccionador recomendado	A	25	35	40	40	
Conexión int./ext.	mm ²	4x2,5				
Unidad exterior	kW	Trifásica				
		7,1	10,0	12,5	14,0	25,0
Seccionador recomendado	A	16	16	16	16	30
Conexión int./ext.	mm ²	4x2,5				

1) El rendimiento hace referencia a: entrada de aire a 24 °C-45 % de humedad relativa; refrigerante R410A; temperatura de condensación de 45 °C; temperatura de agua de 7/12 °C; presión estática externa de 30 Pa. El rendimiento indicado no tiene en consideración el calor generado por los ventiladores, que se tendrá que añadir a la carga térmica del sistema. 2) EER [coeficiente de eficiencia energética] = potencia frigorífica total/potencia absorbida de los compresores + potencia absorbida de los ventiladores (excepto los condensadores de aire). 3) Presión sonora a una distancia de 2 m; en condiciones de campo; conforme a la norma UNI EN ISO 3744:2010. 4) Longitud de tubería de hasta 30 m. 5) Unidad exterior situada más abajo/unidad exterior situada más arriba.

Unidades Close Control

Serie P - Perimetral

Solución perimetral y compacta.

Versiónes con configuraciones de descarga de aire superior e inferior.

EER (coeficiente de eficiencia energética) muy alto y costes operativos reducidos.

Sistema de agua refrigerada o expansión directa.



Unidad exterior	Potencia frigorífica ¹⁾ kW	Potencia frigorífica sensible ¹⁾ kW	EER ²⁾	Caudal de aire m ³ /h	Presión sonora dB(A)	Dimensiones Al x An x Pr mm	Peso kg	Free cooling por aire sin coste	Free cooling por agua sin coste	Doble alimentación	PVPR €
UPA/OPA - aire acondicionado de expansión directa con condensadores de aire o de agua											
71	8,2	7,9	3,83	2200	51	1990 x 750 x 600	170	●	○	○	A consultar
111	10,7	10,7	3	3200	59	1990 x 750 x 600	220	●	○	○	
141	14,7	12,9	3,40	3200	59	1990 x 750 x 600	225	●	○	○	
211	21,0	21,0	3,30	7000	56	1990 x 860 x 880	280	●	○	●	
251	27,4	25,7	3,14	7000	57	1990 x 860 x 880	305	●	○	○	
301	32,0	32,3	3,21	12000	67	1990 x 1410 x 880	360	●	○	○	
321	35,0	35,2	3,13	12000	67	1990 x 1410 x 880	385	●	●	●	
322	34,0	33,8	3,34	12000	67	1990 x 1410 x 880	430	●	○	○	
361	38,0	38,1	3,57	14000	58	1990 x 1750 x 880	460	●	○	○	
461	48,0	46,8	3,63	14000	58	1990 x 1750 x 880	470	●	●	●	
422	44,0	43,7	3,47	14000	58	1990 x 1750 x 880	535	●	○	○	
512	58,0	53,6	3,34	14000	59	1990 x 1750 x 880	540	●	○	●	
662	67,0	66,2	3,26	18000	61	1990 x 2300 x 880	685	●	●	●	
852	84,0	73,7	3,27	18000	61	1990 x 2300 x 880	705	●	●	●	
932	95,0	86,3	3,64	21000	61	1990 x 2640 x 880	745	●	○	●	
UPN/OPN - aire acondicionado de expansión directa con condensadores de aire o de agua - R513A											
71	7,82	7,82	3,49	2200	51	1990 x 750 x 600	225	—	—	—	A consultar
111	11,52	11,52	3,32	3200	59	1990 x 750 x 600	235	—	—	—	
141	13,58	12,42	3,41	3200	59	1990 x 750 x 600	235	—	—	—	
181	19,78	19,78	3,41	7000	58	1990 x 860 x 880	280	—	—	—	
211	22,24	22,24	3,29	7000	58	1990 x 860 x 880	295	—	—	—	
251	26,92	25,72	3,30	7000	58	1990 x 860 x 880	305	—	—	—	
301	33,82	33,82	3,61	12000	67	1990 x 1410 x 880	360	—	—	—	
302	30,92	30,92	3,32	12000	67	1990 x 1410 x 880	380	—	—	—	
312	40,12	40,12	3,36	12000	67	1990 x 1410 x 880	365	—	—	—	
322	46,58	44,05	3,36	12000	67	1990 x 1410 x 880	385	—	—	—	
422	46,92	46,92	3,43	14000	59	1990 x 1750 x 880	535	—	—	—	
512	55,65	55,62	3,46	14000	59	1990 x 1750 x 880	540	—	—	—	
612	59,37	59,37	3,47	18000	61	1990 x 2300 x 880	685	—	—	—	
UPU/OPU - aire acondicionado con refrigeración por agua											
10	9,9	9,3	38,26	2200	51	1990 x 750 x 600	125	—	—	○	A consultar
20	17,2	14,9	29,13	3200	59	1990 x 750 x 600	150	—	—	○	
30	30,0	27,8	30,00	7000	56	1990 x 860 x 880	245	—	—	○	
50	41,0	36,2	24,54	8000	60	1990 x 860 x 880	250	—	—	●	
60	52,8	47,4	22,75	12000	67	1990 x 1410 x 880	270	—	—	○	
70	63,1	54,2	24,17	12000	68	1990 x 1410 x 880	280	—	—	●	
80	65,4	61,8	24,79	16000	61	1990 x 1750 x 880	375	—	—	○	
110	80,0	73,0	24,17	18000	62	1990 x 1750 x 880	410	—	—	●	
160	110,0	99,7	29,33	24000	62	1990 x 2640 x 880	690	—	—	●	
220	160,0	146,0	24,17	36000	65	1990 x 3495 x 880	810	—	—	○	

1) El rendimiento hace referencia a: entrada de aire a 24 °C-45 % de humedad relativa; refrigerante R410A; temperatura de condensación de 45 °C; temperatura de agua de 7/12 °C; presión estática externa de 30 Pa. El rendimiento indicado no tiene en consideración el calor generado por los ventiladores, que se tendrá que añadir a la carga térmica del sistema. 2) EER (coeficiente de eficiencia energética) = potencia frigorífica total/potencia absorbida de los compresores + potencia absorbida de los ventiladores (excepto los condensadores de aire).

Unidades Close Control

Serie G: Great (excelente)

Solución perimetral y de alta eficiencia para grandes centros de procesamiento de datos.
Alta relación entre potencia frigorífica y superficie ocupada.
Distribución del aire optimizada en suelos elevados.
Sistema de agua refrigerada o expansión directa.



Unidad exterior	Potencia frigorífica ¹⁾ kW	Potencia frigorífica sensible ¹⁾ kW	EER ²⁾	Caudal de aire m ³ /h	Presión sonora dB(A)	Dimensiones Al x An x Pr mm	Peso kg	PVPR €
UGA - aire acondicionado de expansión directa con condensadores de aire o de agua								
932	102,6	102,6	4,16	18000	56	1990 x 2390 x 921	910	A consultar
1342	153,9	153,9	4,54	31500	61	1990 x 3120 x 921	1240	
UGU - aire acondicionado con refrigeración por agua								
70	55,5	55,5	31,17	11000	58	1990 x 1320 x 921	540	A consultar
150	112,6	112,6	36,32	23000	60	1990 x 1840 x 921	840	
150 XH	129,7	129,7	36,94	26000	62	2350 x 1840 x 1050	865	
230	176,6	176,6	36,65	36000	63	1990 x 2740 x 921	1220	
230 XH	220,7	220,7	38,86	39000	65	2350 x 2740 x 1050	1250	
300	202,8	202,8	33,97	45200	62	1990 x 4020 x 921	1630	
300 XH XS	251,0	251,0	35,46	44000	67	2350 x 3200 x 1090	1550	

1) El rendimiento hace referencia a: entrada de aire a 32 °C-30 % de humedad relativa; refrigerante R410A; temperatura de condensación de 45 °C; temperatura de agua de 12/20 °C; presión estática externa de 30 Pa. El rendimiento indicado no tiene en consideración el calor generado por los ventiladores, que se tendrá que añadir a la carga térmica del sistema. 2) EER (coeficiente de eficiencia energética) = potencia frigorífica total/potencia absorbida de los compresores + potencia absorbida de los ventiladores (excepto los condensadores de aire).

Serie R: In-Row (en hilera)

Solución en hilera.
Distribución del caudal de aire lo más cerca posible de los servidores.
Aspiración trasera de los sectores calientes y suministro frontal a los sectores fríos.
Sistema de agua refrigerada o expansión directa.



Unidad exterior	Potencia frigorífica ¹⁾ kW	Potencia frigorífica sensible ¹⁾ kW	EER ²⁾	Caudal de aire m ³ /h	Presión sonora dB(A)	Dimensiones Al x An x Pr mm	Peso kg	Free cooling por agua sin coste	Doble alimentación	PVPR €
HRA - aire acondicionado de expansión directa con condensadores de aire o de agua										
121	11,4	11,4	3,70	3200	51	1970 x 300 x 1200	220	○	○	A consultar
201	22,0	19,9	3,52	3600	53	1970 x 300 x 1200	235	○	○	
231	22,9	22,6	3,66	6000	54	2000 x 600 x 1220	235	●	●	
361	36,6	34,7	3,91	6000	56	2000 x 600 x 1220	235	○	○	
HRU - aire acondicionado con refrigeración por agua										
20	24,5	24,5	23,09	5600	53	1970 x 300 x 1200	145		○	A consultar
40	37,3	37,3	27,82	9000	62	2000 x 600 x 1220	210		●	

1) El rendimiento hace referencia a: entrada de aire a 32 °C-30 % de humedad relativa; refrigerante R410A; temperatura de condensación de 45 °C; temperatura de agua de 12/20 °C; presión estática externa de 30 Pa. El rendimiento indicado no tiene en consideración el calor generado por los ventiladores, que se tendrá que añadir a la carga térmica del sistema. 2) EER (coeficiente de eficiencia energética) = potencia frigorífica total/potencia absorbida de los compresores + potencia absorbida de los ventiladores (excepto los condensadores de aire).

Serie W: Cold Wall (pared fría)

Solución de pasillo técnico.
Ningún espacio del centro de datos ocupado.
EER (coeficiente de eficiencia energética) muy alto gracias al caudal de aire optimizado.
Personalización completa en función de las características del centro de datos.



Unidad exterior	Potencia frigorífica ¹⁾ kW	Dimensiones Al x An x Pr mm	Peso kg	PVPR €
HWU - aire acondicionado con refrigeración por agua				
2X1	De 112,0 a 500,5	1800 x 1900 x 1400	600	A consultar
3X1		1800 x 2850 x 1400	900	
4X1		1800 x 3800 x 1400	1200	
2X2		3600 x 1900 x 1400	1200	
3X2		3600 x 2850 x 1400	1800	
4X2		3600 x 3800 x 1400	2400	

1) El rendimiento hace referencia a: entrada de aire a 40 °C-25 % de humedad relativa; refrigerante R410A; temperatura de condensación de 45 °C; temperatura de agua de 20/30 °C; presión estática externa de 30 Pa. El rendimiento indicado no tiene en consideración el calor generado por los ventiladores, que se tendrá que añadir a la carga térmica del sistema.

Unidades DX verticales

T-XAR · R407C

Configuración: sistema split - unidad interior. Unidad condensadora UC para exterior.

Dos opciones de calentamiento: batería de agua caliente o eléctrica integrada Motor del ventilador de 3 velocidades. Rango de funcionamiento: temperatura en el interior de +13 a +22 °C (TH) y de +17 a +32 °C (TS), temperatura exterior de +19 a +47 °C (TS).



Unidad exterior	Potencia frigorífica ¹⁾ kW	Caudal de aire			Presión estática ²⁾ daPa	Presión sonora ³⁾ dB(A) Normal speed	Dimensiones Pr x An x Al mm	PVPR €
		Aire tratado Nominal m³/h	Mín. / Máx. m³/h	Aire exterior (con accesorio) Nominal m³/h				
T-XAR - refrigeración por aire								
1200 T-X1200.AR	12300	2000	1500 / 2500	180	0 / 13	51	890 x 430 x 1540	A consultar
1900 T-X1900.AR	16200	3200	2500 / 3800	285	0 / 21	56	1000 x 500 x 1735	
2450 T-X2450.AR	19800	4500	3600 / 5400	420	0 / 20	59	1300 x 600 x 1840	
3250 T-X3250.AR	29000	5800	4600 / 7000	500	0 / 25	65	1530 x 600 x 1830	
4650 T-X4650.AR	38900	9000	7200 / 10800	1300	0 / 23	61	1715 x 790 x 1970	
6450 T-X6450.AR	55000	12000	9500 / 14500	1650	0 / 29	69	1980 x 790 x 1970	

Unidad condensadora UC para exterior (accesorio)	Compatible con/número de unidades exteriores necesarias	Caudal de aire m³/h	Consumo W	Presión sonora ⁴⁾ dB(A)	Dimensiones Pr x An x Al mm	PVPR €
UC54	X1900.AR / 1	7600	611	53	885 x 825 x 840	
UC74	X2450.AR / 1 X4650.AR / 2	8550	611	56	1141 x 885 x 840	
UC104	X3250.AR / 1 X6450.AR / 2	14000	1222	56	1546 x 885 x 840	

1) Condiciones de estándar internacional ISO 51.51. 27 °C/19 °C (TH) - Aire exterior: 35 °C/24 °C (TH). Agua de desagüe: entrada +15 °C - Entrada/salida de agua reciclada a 30 °C/35 °C. 2) Presión en el rango de caudal de aire a tensión nominal sin accesorios. 3) Presión sonora total dB(A) (4 m) bajo condiciones nominales en una sala de 1000 m³ (reverberación 0,83 s). 4) Presión sonora total dB(A) (4 m) bajo condiciones nominales en condiciones de campo normales sobre superficie reflectante.

Accesorios y opciones

Marco de conducto de distribución del aire

Resistencias de calentamiento

Entrada de aire exterior

Cámara de mezcla de distribución del aire frontal

Alta ventilación (se ofrece de serie para tamaños de 1200 y 1900)

Serpentín de agua caliente

Accesorios y opciones

Interruptor de encendido y termostato de sala

Enlace de tubería de 10 m - Un circuito

Envío de alarmas remoto

Conjunto de válvulas hembra (obligatorio)

Marco de conducto de entrada trasera total

Unidad condensadora UC para exterior

Aires acondicionados verticales.

- Unidad resistente con control mecánico
- Fácil instalación y mantenimiento
- Cubierta de tamaño compacto
- Entrada de aire diferente y configuraciones de descarga
- Sistemas de calefacción disponibles (opciones)



UC - Unidad exterior (accesorio)

Unidades DX verticales

T-CX y T-XAO · R407C

Configuración: sistema Monobloc. Dos opciones de calentamiento: batería de agua caliente o eléctrica integrada (batería de agua caliente no disponible para CX25) Motor del ventilador de 3 velocidades (motor de ventilador de 2 velocidades para CX25). Rango de funcionamiento: temperatura de aire de +15 a +23 °C (TH) y de +21 a +32 °C (TS), temperatura de agua de +10 a +34 °C.



Unidad exterior	Potencia frigorífica ¹⁾	Caudal de aire			Presión estática ²⁾	Presión sonora ³⁾	Dimensiones Pr x An x Al	PVPR
		Aire tratado		Aire exterior (con accesorio)				
	kW	Nominal	Mín. / Máx.	Nominal	daPa	Normal speed	mm	€
T-CX y T-XAO - refrigeración por agua								
25	T-CX25	8000	1500	1500 / 1750	—	0 / 8	—	800 x 407 x 1280
1200	T-X1200.AO	15005	2000	1500 / 2500	180	0 / 13	51	890 x 430 x 1540
1900	T-X1900.AO	18000	3200	2500 / 3800	285	0 / 21	55	1000 x 500 x 1735
2450	T-X2450.AO	23000	4500	3600 / 5400	420	0 / 20	58	1300 x 600 x 1840
3250	T-X3250.AO	32400	5800	4600 / 7000	500	0 / 25	64	1530 x 600 x 1830
4650	T-X4650.AO	45700	9000	7200 / 10800	1300	0 / 23	60	1715 x 790 x 1970

A
consultar

1) Condiciones de estándar internacional ISO 51.51. 27 °C/19 °C (TH) - Aire exterior: 35 °C/24 °C (TH). Agua de desagüe: entrada +15 °C - Entrada/salida de agua reciclada a 30 °C/35 °C. 2) Presión en el rango de caudal de aire a tensión nominal sin accesorios. 3) Presión sonora total dB(A) (4 m) bajo condiciones nominales en una sala de 1000 m³ (reverberación 0,83 s).

Accesorios y opciones

Marco de conducto de distribución del aire

Resistencias de calentamiento

Entrada de aire exterior

Cámara de mezcla de distribución del aire frontal

Alta ventilación (proporcionada de serie para CX25, X1200.AO y X1900.AO)

Accesorios y opciones

Serpentín de agua caliente

Interruptor de encendido y termostato de sala

Envío de alarmas remoto

Resistencia de cárter

Marco de conducto de entrada trasera total

Hacia soluciones de refrigeración más sostenibles: gamas iC₂RE e iCOOL

15^{years}
C₂

Las unidades condensadoras iC₂RE e iCOOL de Panasonic ofrecen una línea completa de soluciones de refrigeración con refrigerantes CO₂, A2L y HFC, ideales para tiendas, supermercados, el sector HORECA, estaciones de servicio, procesamiento de alimentos y almacenamiento en frío. En un entorno que evoluciona hacia la sostenibilidad, Panasonic responde con sistemas que equilibran las necesidades presentes y los desafíos energéticos y medioambientales del mañana.

iC₂RE
iCOOL





NOVEDAD

Serie iCO2RE.

Pásate a los refrigerantes naturales.

La gama insignia de Panasonic de unidades condensadoras de CO₂ representa el núcleo de una tecnología con refrigerante natural preparada para el futuro.

La gama iCO2RE ofrece una amplia variedad de potencias frigoríficas, alcanzando hasta 29 kW para aplicaciones de temperatura media y hasta 15 kW para necesidades de baja temperatura.

Fábrica de refrigeración en Europa.

Wrocław, Polonia.

El sitio incorpora un departamento interno de I+D especializado en tecnologías de refrigeración, junto con un centro de formación y un laboratorio avanzado. Gracias a la producción local y a una cadena de suministro optimizada, se garantizan plazos de entrega más cortos en toda Europa, lo que permite obtener las soluciones necesarias más rápido.

NOVEDAD

Serie iCOOL

Reduce tus facturas de energía con tecnología inverter avanzada.

Una gama integral de soluciones HFC con tecnología inverter, preparadas para A2L, diseñadas para satisfacer las necesidades del mercado actual y facilitar la transición hacia refrigerantes con un menor PCA. La gama iCOOL ofrece una amplia variedad de potencias frigoríficas, alcanzando hasta 42 kW para aplicaciones de temperatura media y hasta 14 kW para necesidades de baja temperatura.

REF PRO Designer.

Más que una simple selección de equipos. Esta herramienta de diseño avanzado ayuda a ingenieros, instaladores y técnicos a diseñar sistemas avanzados para instalaciones de refrigeración comercial.

- Selección de la temperatura de evaporación
- Calculadora de potencia frigorífica
- Cálculo de tuberías de refrigerante
- Cálculo de válvulas de expansión electrónica
- Cálculo de la cantidad de refrigerante

Compatible con todos los ordenadores, tabletas y smartphones <https://www.panasonicproclub.com>

Ingeniería de refrigeración al más alto nivel

Impulsando la refrigeración sostenible del futuro.

Panasonic presenta su gama de refrigeración comercial más amplia y versátil hasta la fecha. Este hito refleja una evolución estratégica de gran calado.



Panasonic presenta las gamas de refrigeración iCORE e iCOOL.

La línea presenta dos gamas de productos diferenciadas, diseñadas para ofrecer soluciones de refrigeración comercial en una amplia variedad de ámbitos, entre los que se incluyen las tiendas minoristas, los supermercados, el sector HORECA, las gasolineras y el almacenamiento en frío:

iCORE



CO₂
R744

Pásate a los refrigerantes naturales.

iCOOL



A2L
R454C

A2L
R455A

R448A

R449A

R134a

R513A

Reduce tus facturas de energía con tecnología inverter avanzada.

Serie iCO2RE

Serie iCO2RE OCU-CR CO₂ · R744

Mayor eficiencia con calidad fiable.

Conexiones para recuperador de calor: posibilidad de usar energía renovable (para los modelos 1000VF8A y 2000VF8A).

Instalación flexible.



Modelo	Aplicación	Potencia frigorífica en AT 32 °C, R744		Temperatura de evaporación	Temperatura ambiente	Potencia sonora ¹⁾	Dimensiones	Peso	PVPR	
		ET -35 °C Mín - Máx. kW	ET -10 °C Mín - Máx. kW							°C
1f	OCU-CR200VF5A	MT / LT	1,1 - 1,9	2,1 - 3,7	-45 ~ -5	-20 ~ +43	35,5	900 x 930 x 437	70	8.427
	OCU-CR400VF8	MT	—	3,4 - 6,9	-20 ~ -5	-20 ~ +45	33,0	1143 x 948 x 609	136	12.553
	OCU-CR400VF8A	MT / LT	1,9 - 3,8	3,8 - 7,5	-45 ~ -5	-20 ~ +45	36,1	1143 x 948 x 609	149	16.458
3f	OCU-CR1000VF8	MT	—	6,8 - 13,5	-20 ~ -5	-20 ~ +43	36,0 ²⁾	890 x 1941 x 890	293	21.144
	OCU-CR1000VF8A*	MT / LT	3,8 - 7,6	7,5 - 14,9	-45 ~ -5	-20 ~ +43	36,0 ²⁾	890 x 1941 x 890	320	23.223
	OCU-CR1001VF8A**	MT / LT	3,3 - 8,6	6,2 - 16,0	-45 ~ -5	-20 ~ +43 ^{provisi}	39,5 (36,5 ²⁾)	890 x 1941 x 890	315	A consultar
	OCU-CR2000VF8A	MT / LT	3,8 - 14,6	7,5 - 28,7	-45 ~ -5	-20 ~ +45	42,0 (39,0 ²⁾)	1190 x 1941 x 890	494	45.318

Datos adicionales

Modelo	200	400	400	1000	1000	1001	2000
Aplicación	MT / LT	MT	MT / LT	MT	MT / LT	MT / LT	MT / LT
Conexiones (aspiración - líquido) ³⁾	Pulg. 3/8 - 1/4	1/2 - 3/8	1/2 - 3/8	3/4 - 5/8	3/4 - 5/8	3/4 - 5/8	7/8 - 3/4
Distancia máxima recomendada de la tubería	m 25	50 ⁴⁾	50 ⁴⁾	100 ⁴⁾	100 ⁴⁾	100 ⁴⁾	100 ⁴⁾

1) Temperatura de evaporación -10 °C, a velocidad máxima, a 10 m del producto. 2) Estos diámetros se corresponden con la salida de la unidad. 3) Estos diámetros se corresponden con la salida de la unidad. El diámetro necesario debe calcularse con el REF PRO Designer disponible en PRO Club. 3) Se debe añadir PZ-68S (aceite de refrigeración) según lo indique el REF PRO Designer disponible en PRO Club. 4) El PZ-68S (aceite de refrigeración) debe añadirse según el REF PRO DESIGNER disponible en PRO Club. * CR1000VF8A: sujeto a disponibilidad. ** Disponible en verano de 2026.

CONSULTA LA PÁGINA 205 PARA VER UNA MAYOR SELECCIÓN DE ACCESORIOS

NUEVO Serie iCO2RE OCU/SCU-CRC CO₂ personalizable · R744

Interfaz inteligente (acceso inalámbrico local). Puerta de servicio + panel con conexiones de válvula de servicio. Unidades para instalación en interiores con tecnología inverter. Basado en conexiones de placa y mangueras flexibles, reduce las vibraciones y el ruido. Manómetros integrados en el panel frontal.



Modelo	Aplicación	Potencia frigorífica en AT 32 °C, R744		Temperatura de evaporación	Temperatura ambiente	Potencia sonora de 10 m	Presión estática externa	Dimensiones	Peso	PVPR
		ET -35 °C Mín - Máx. kW	ET -10 °C Mín - Máx. kW							

Serie iCO2RE OCU-CRC CO₂ personalizables

3f	OCU-CRC060A08	MT / LT	1,2 - 3,0	2,7 - 6,0	-35 ~ -5	-20 ~ 43	41,5	120 ¹⁾	1426 x 1100 x 541	200	A consultar
	OCU-CRC150A08	MT / LT	3,0 - 7,3	6,8 - 15,2	-35 ~ 0	-20 ~ 43	40,4	N/A	1426 x 1516 x 541	290	A consultar
	OCU-CRC210M08	MT	—	6,0 - 20,6	-20 ~ -5	-20 ~ 43	52,6	N/A	1600 x 1600 x 908	390	A consultar

Serie iCO2RE SCU-CRC CO₂ personalizables - modelos con ventilador de alta presión para montaje interior

3f	SCU-CRC150A08	MT / LT	3,0 - 7,3	6,8 - 15,2	-35 ~ 0	-20 ~ 43	55,0	120	1326 x 1724 x 790	300	A consultar
----	---------------	---------	-----------	------------	---------	----------	------	-----	-------------------	-----	-------------

Datos adicionales

Modelo	60	150	210	150 (SCU)
Aplicación	MT / LT	MT / LT	MT	MT / LT
Conexiones (aspiración - líquido)	Pulg. 3/8 - 3/8	1/2 - 1/2	5/8 - 1/2	1/2 - 1/2
Distancia máxima recomendada de la tubería	m 40	50	50	50

1) Valor de la presión estática para el modelo con opción de personalización del ventilador de alta presión "P" (OCU-CRC060A08-P).

CONSULTA LA PÁGINA 205 PARA VER UNA MAYOR SELECCIÓN DE ACCESORIOS

Serie iCO2RE

NUEVO Serie iCO2RE NCU CO₂ - R744

Unidades compactas para pequeñas aplicaciones comerciales MT/BT.

Refrigerante natural a precio asequible. Apto para instalación interior y exterior.

NOVEDAD

R744



Modelo	Aplicación	Potencia frigorífica a AT 32 °C, R744		Temperatura de evaporación	Temperatura ambiente	Potencia sonora de 10 m	Presión estática externa	Dimensiones	Peso	PVPR
		ET -35 °C	ET -10 °C							
3f	NCU-CTC018M05*	MT		-20 ~ 0	-20 ~ +43			750 x 590 x 285	45	A consultar
	NCU-CTC009L05*	LT		-35 ~ -20	-20 ~ +43			750 x 590 x 285	45	A consultar

Datos provisionales

Datos adicionales	
Modelo	18 09
Aplicación	MT LT
Conexiones (aspiración - líquido)	Pulg. 3/8 - 1/4 3/8 - 1/4
Distancia máxima recomendada de la tubería	m

* Nombre provisional del modelo. Panasonic se reserva el derecho a modificarlo. Disponible en otoño de 2026.

+ CONSULTA LA PÁGINA 205 PARA VER UNA MAYOR SELECCIÓN DE ACCESORIOS



Opciones de personalización para la serie iCO2RE OCU/SCU-CRC CO₂.

La serie ofrece modelos personalizables que cumplen los requisitos del cliente.

- Opciones de personalización preensambladas en fábrica, totalmente probadas y listas para su implementación, que optimizan los tiempos de instalación y minimizan los costes de mano de obra.
- Hasta 3 opciones de personalización seleccionables*
- El nombre final del modelo se genera a partir de las opciones de personalización seleccionadas.

* Las configuraciones disponibles varían según la serie.



REVESTIMIENTO

*Recubrimiento anticorrosión Blygold.



RECUPERACIÓN DE CALOR - CONEXIONES DIRECTAS



VENTILADOR DE ALTA PRESIÓN

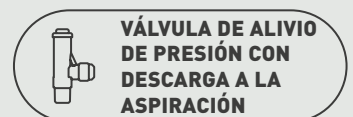

VÁLVULA DE ALIVIO DE PRESIÓN CON DESCARGA A LA ASPIRACIÓN









Serie iCO2RE OCU/SCU-CRC - Lista de modelos personalizables con el código de configuración disponible















Gama iCO2RE - Unidades condensadoras de CO₂

Series	Aplicación	Modelo base	Opciones de personalización				Modelo
			Revestimiento (C)	Recuperación de calor (D)	Ventilador de alta presión (P)	Válvula de alivio de presión de aspiración (S)	
OCU-CRC	MT/LT	OCU-CRC060A08	Modelo base. No se ha seleccionado ninguna opción.				OCU-CRC060A08
			✓	—	—	—	OCU-CRC060A08-C
			—	No disponible	✓	—	OCU-CRC060A08-P
			✓	—	✓	—	OCU-CRC060A08-CP
		Modelo base. No se ha seleccionado ninguna opción.				OCU-CRC150A08	
		✓	—	—	—	OCU-CRC150A08-C	
	OCU-CRC150A08	—	✓	—	—	OCU-CRC150A08-D	
		—	—	No disponible	✓	OCU-CRC150A08-S	
		✓	✓	—	—	OCU-CRC150A08-CD	
		✓	—	—	✓	OCU-CRC150A08-CS	
	MT	OCU-CRC210M08	Modelo base. No se ha seleccionado ninguna opción.				OCU-CRC210M08
			✓	No disponible	No disponible	No disponible	OCU-CRC210M08-C
Modelo base. No se ha seleccionado ninguna opción.				SCU-CRC150A08			
SCU-CRC	MT/LT	SCU-CRC150A08	✓	—	Standard	No disponible	SCU-CRC150A08-C

Para conocer las opciones de personalización de la serie iCO2RE NCU-CTC CO₂, póngase en contacto con un distribuidor autorizado de Panasonic.

Accesorios y control – Serie iCO2RE

Panel de control y válvulas de expansión electrónica Panel-C con control MPXPRO, estator, sondas, etc. + válvula de expansión electrónica de 3/8" (9,52) ODF alta presión			PVPR €
	Tamaño E2V03CWACO.	KIT-C02-PANEL-C-03	1.582
	Tamaño E2V05CWACO.	KIT-C02-PANEL-C-05	1.582
	Tamaño E2V09CWACO.	KIT-C02-PANEL-C-09	1.582
	Tamaño E2V11CWACO.	KIT-C02-PANEL-C-11	1.582
	Tamaño E2V14CWACO.	KIT-C02-PANEL-C-14	1.582
	Tamaño E2V18CWACO.	KIT-C02-PANEL-C-18	1.582
	Tamaño E2V24CWACO.	KIT-C02-PANEL-C-24	1.582
	Tamaño E3V30CWM00.	KIT-C02-PANEL-C-30	2.382
Gestión de cámara de frío mediante interfaz de unidad condensadora – Opciones 1-2-3 + display - Para unidades OCU/SCU-CRC			PVPR €
Opción 1			
	Tarjeta de sala para la caja de conexión del control de la VEE*.	CZ-C02-EEV-BOX	368
	* La tarjeta de sala para el control de una VEE permite conectar válvulas de expansión electrónica de Carel, Danfoss y Saginomiya. Sensores y válvula VEE no incluidos.		
Opción 2			
	Tarjeta de sala para el kit de conexión del control de la VEE*.	CZ-C02-EEV-KIT	480
	* La tarjeta de sala para el control de una VEE permite conectar válvulas de expansión electrónica de Carel, Danfoss y Saginomiya. El KIT incluye sensores. Válvula VEE no incluida.		
Opción 3			
	Tarjeta de sala para el kit de conexión del control de la VEE, con sensores y VEE, tamaño E2V03CWACO.	CZ-C02-EEV-KIT-03	700
	Panel-C con control MPXPRO, estator, sondas, etc. + válvula de expansión electrónica de 3/8" (9,52) ODF alta presión		
	Tamaño E2V05CWACO.	CZ-C02-EEV-KIT-05	700
	Tamaño E2V09CWACO.	CZ-C02-EEV-KIT-09	700
	Tamaño E2V11CWACO.	CZ-C02-EEV-KIT-11	700
	Tamaño E2V14CWACO.	CZ-C02-EEV-KIT-14	700
	Tamaño E2V18CWACO.	CZ-C02-EEV-KIT-18	700
	Tamaño E2V24CWACO.	CZ-C02-EEV-KIT-24	700
	Tamaño E3V30CWM00.	CZ-C02-EEV-KIT-30	1.500
Visualizador de la cámara de frío			
	Pantalla LED para montaje en pared. Para combinar con las opciones 1, 2 y 3.	CZ-C02-DISPLAY	393
«Checker» de servicio de CO₂ - Para unidades OCU-CR			PVPR €
	«Checker» del servicio de CO ₂ para puesta en funcionamiento, mantenimiento y solución de problemas.	PAW-C02-CHECKER	515

Receptores externos de CO₂ - Para unidades OCU/SCU-CRC			PVPR €
	Receptor externo de CO ₂ , 24 l, 80 bar, con carcasa (hasta 8 kg adicionales de refrigerante). Se entrega con el aislamiento adecuado.	CZ-C02-R24L80-H	6.631
	Receptor externo de CO ₂ , 24 l, 90 bar, con carcasa (hasta 8 kg adicionales de refrigerante). Se entrega con el aislamiento adecuado.	CZ-C02-R24L90-H	6.963
	Receptor externo de CO ₂ , 24 l, 80 bar, sin carcasa (hasta 8 kg adicionales de refrigerante). Se entrega con el aislamiento adecuado.	CZ-C02-R24L80-E	4.421
	Receptor externo de CO ₂ , 24 l, 90 bar, sin carcasa (hasta 8 kg adicionales de refrigerante). Se entrega con el aislamiento adecuado.	CZ-C02-R24L90-E	4.642
Otros accesorios			PVPR €
	Adaptador de servicio para vacío y servicio (puerto HP y LP).	SPK-TU125	160
	Aceite lubricante PZ-68S (0,5L).	CZ-C02LBROL500	88
	Válvula de alivio de presión de 3/8" (9,52) NPT x G 1/2" (12,70) Pset= 60,0 bar.	PAW-C02-PRV60	300
	Válvula de alivio de presión de 3/8" (9,52) NPT x G 1/2" (12,70) Pset= 80,0 bar.	PAW-C02-PRV80	320
	Válvula de alivio de presión de 3/8" (9,52) NPT x G 1/2" (12,70) Pset= 120,0 bar.	PAW-C02-PRV120	340
	Mirilla, 130 bar, 1/4" (6,35) ODS.	PAW-SGT-GLASS-1/4	65
	Mirilla, 130 bar, 3/8" (9,52) ODS.	PAW-SGT-GLASS-3/8	65
	Mirilla, 130 bar, 1/2" (12,70) ODS.	PAW-SGT-GLASS-1/2	67
	Mirilla, 130 bar, 3/8" (15,88) - 16 mm ODS.	PAW-SGT-GLASS-5/8	74
	Mirilla, 130 bar, 3/4" (19,05) ODS.	PAW-SGT-GLASS-3/4	99
	Válvula de inversión, 3/8" (9,52) NPT x 3/8" (9,52) NPT.	PAW-C02-CHANGE-0	245
	Racord 3/8" (9,52) NPT x 3/8" (9,52) ODS (para conexión de tubería K65).	PAW-C02-RACORD-3/8	9
	Racord 3/8" (9,52) NPT x 1/2" (12,70) ODS (para conexión de tubería K65).	PAW-C02-RACORD-1/2	10
	Racord 3/8" (9,52) NPT x 3/8" (15,88) ODS (para conexión de tubería K65).	PAW-C02-RACORD-5/8	11
	Racord, 3/8" (9,52) NPT x 3/4" (19,05) ODS (para conexión de tubería K65).	PAW-C02-RACORD-3/4	13
Piezas de recambio para servicio y mantenimiento			PVPR €
	Filtro de succión S-006T, 3/4" (19,05) (soldadura del diámetro exterior)*.	80203514142000	A consultar
	* Imagen de muestra. El aspecto real del producto puede variar.		
	Filtro de succión S-008T1, 3/4" (19,05) (soldadura del diámetro exterior).	80203514139000	A consultar
	Filtro deshidratador D-155T, 3/8" (15,88) (soldadura del diámetro interior) (tipo CO-085-S).	80203513180000	A consultar
	Filtro deshidratador DCY-P8 165 S, 3/8" (16,10) (soldadura del diámetro interior).	80203513187000	A consultar
	Filtro deshidratador DCY-P8 306 S, 3/8" (19,05) (soldadura del diámetro interior).	80203513188000	A consultar
	Filtro deshidratador D-152T, 1/4" (6,35) (soldadura del diámetro interior) (tipo CO-082-S).	80203513179000	A consultar
	Filtro deshidratador DCY-P8 093S, 3/8" (19,60) (soldadura del diámetro interior).	80203513190000	A consultar
	Filtro deshidratador DCY-P12 092 S, 1/4" (6,40) (soldadura del diámetro interior).	80203513186000	A consultar

Compatibilidad de accesorios – Gama iCO2RE

Accesorios (se pueden pedir por separado)

Series	OCU-CR							OCU-CRC			SCU-CRC	NCU	
	OCU-CR200VF5A	OCU-CR400VF8	OCU-CR400VF8A	OCU-CR1000VF8	OCU-CR1000VF8A	OCU-CR1001VF8A	OCU-CR2000VF8A	OCU-CRC060A08	OCU-CRC150A08	OCU-CRC210M08	SCU-CRC150A08	NCU-CTC018M05	NCU-CTC009L05

Compatibilidad: • Accesorio opcional / •• Accesorio obligatorio / ••• Pieza de recambio para servicio (siempre se incluye 1 ud. de serie con la unidad).

Paneles de control y kit de válvulas de expansión electrónica

Panel-C con MPXPRO, estator, sondas, etc. + válvula de expansión electrónica E2V03CWAC0.	KIT-C02-PANEL-C-03	•	•	•	•	•	•	•	•	•	•	•	•	•
Panel-C con MPXPRO, estator, sondas, etc. + válvula de expansión electrónica E2V05CWAC0.	KIT-C02-PANEL-C-05	•	•	•	•	•	•	•	•	•	•	•	•	•
Panel-C con MPXPRO, estator, sondas, etc. + válvula de expansión electrónica E2V09CWAC0.	KIT-C02-PANEL-C-09	•	•	•	•	•	•	•	•	•	•	•	•	•
Panel-C con MPXPRO, estator, sondas, etc. + válvula de expansión electrónica E2V11CWAC0.	KIT-C02-PANEL-C-11	•	•	•	•	•	•	•	•	•	•	•	•	•
Panel-C con MPXPRO, estator, sondas, etc. + válvula de expansión electrónica E2V14CWAC0.	KIT-C02-PANEL-C-14	•	•	•	•	•	•	•	•	•	•	•	•	•
Panel-C con MPXPRO, estator, sondas, etc. + válvula de expansión electrónica E2V18CWAC0.	KIT-C02-PANEL-C-18	•	•	•	•	•	•	•	•	•	•	•	•	•
Panel-C con MPXPRO, estator, sondas, etc. + válvula de expansión electrónica E2V24CWAC0.	KIT-C02-PANEL-C-24	•	•	•	•	•	•	•	•	•	•	•	•	•
Panel-C con MPXPRO, estator, sondas, etc. + válvula de expansión electrónica E3V30CWM00.	KIT-C02-PANEL-C-30	•	•	•	•	•	•	•	•	•	•	•	•	•

Gestión de cámara de frío mediante interfaz de unidad condensadora – Opciones 1-2-3 + visualizador de la cámara de frío

Opción 1

Placa de control de la VEE.	CZ-C02-EEV-BOX									•	•	•	•	
-----------------------------	----------------	--	--	--	--	--	--	--	--	---	---	---	---	--

Opción 2

Placa de control de la VEE + Sensores.	CZ-C02-EEV-KIT									•	•	•	•	
--	----------------	--	--	--	--	--	--	--	--	---	---	---	---	--

Opción 3

Tarjeta de sala para el kit de conexión del control de la VEE, con sensores y VEE, E2V03CWAC0.	CZ-C02-EEV-KIT-03									•	•	•	•	
Tarjeta de sala para el kit de conexión del control de la VEE, con sensores y VEE, E2V05CWAC0.	CZ-C02-EEV-KIT-05									•	•	•	•	
Tarjeta de sala para el kit de conexión del control de la VEE, con sensores y VEE, E2V09CWAC0.	CZ-C02-EEV-KIT-09									•	•	•	•	
Tarjeta de sala para el kit de conexión del control de la VEE, con sensores y VEE, E2V11CWAC0.	CZ-C02-EEV-KIT-11									•	•	•	•	
Tarjeta de sala para el kit de conexión del control de la VEE, con sensores y VEE, E2V14CWAC0.	CZ-C02-EEV-KIT-14									•	•	•	•	
Tarjeta de sala para el kit de conexión del control de la VEE, con sensores y VEE, E2V18CWAC0.	CZ-C02-EEV-KIT-18									•	•	•	•	
Tarjeta de sala para el kit de conexión del control de la VEE, con sensores y VEE, E2V24CWAC0.	CZ-C02-EEV-KIT-24									•	•	•	•	
Tarjeta de sala para el kit de conexión del control de la VEE, con sensores y VEE, E3V30CWM00.	CZ-C02-EEV-KIT-30									•	•	•	•	

Visualizador de la cámara de frío

Pantalla LED para montaje en pared. Para combinar con las opciones 1, 2 y 3.	CZ-C02-DISPLAY									•	•	•	•	
--	----------------	--	--	--	--	--	--	--	--	---	---	---	---	--

Aceite

Aceite lubricante de CO ₂ , PZ-68S (0,5 l).	CZ-C02LBROL500	•	•	•	•	•	•	•	•	•	•	•	•	•
--	----------------	---	---	---	---	---	---	---	---	---	---	---	---	---

Válvulas de alivio de presión para K65

Válvula de alivio de presión Pset= 60,0 bar (válvula de alivio de presión para la línea de aspiración de todas las unidades*). * Para las unidades OCU-CRC también está disponible como opción de personalización una válvula de alivio de presión con descarga a la aspiración.	PAW-C02-PRV60	•	•	•	•	•	•	•	•	•	•	•	•	•
Válvula de alivio de presión Pset= 80,0 bar (válvula de alivio de presión para la línea de aspiración de todas las unidades* o para el receptor de líquido para OCU-CR400VF8(A), OCU-CR1000VF8(A) y OCU-CR2000VF8(A)). * Para las unidades OCU-CRC también está disponible como opción de personalización una válvula de alivio de presión con descarga a la aspiración.	PAW-C02-PRV80	•	•	•	•	•	•	•	•	•	•	•	•	•
Válvula de alivio de presión Pset= 120,0 bar (válvula de alivio de presión para el receptor de líquido para OCU-CR200VF5A).	PAW-C02-PRV120	•												•
Válvula de inversión para la conexión de válvula de alivio de presión doble.	PAW-C02-CHANGE-0	•	•	•	•	•	•	•	•	•	•	•	•	•

Accesorios (se pueden pedir por separado)

Series	OCU-CR							OCU-CRC			SCU-CRC	NCU	
	OCU-CR200VF5A	OCU-CR400VF8	OCU-CR400VF8A	OCU-CR1000VF8	OCU-CR1000VF8A	OCU-CR1001VF8A	OCU-CR2000VF8A	OCU-CRC060A08	OCU-CRC150A08	OCU-CRC210M08	SCU-CRC150A08	NCU-CTC018M05	NCU-CTC009L05
Modelo													

Compatibilidad: • Accesorio opcional / •• Accesorio obligatorio / ••• Pieza de recambio para servicio (siempre se incluye 1 ud. de serie con la unidad).

Racores para la válvula de alivio de presión y para la tubería K65

Racor 3/8" [9,52] NPT x 3/8" [9,52] ODS (para conexión K65).	PAW-C02-RACORD-3/8	•	•	•	•	•	•	•	•	•	•	•	•
Racor 3/8" [9,52] NPT x 1/2" [12,70] ODS (para conexión K65).	PAW-C02-RACORD-1/2	•	•	•	•	•	•	•	•	•	•	•	•
Racor 3/8" [9,52] NPT x 5/8" [15,88] ODS (para conexión K65).	PAW-C02-RACORD-5/8		•	•	•	•	•	•	•	•	•	•	•
Racor 3/8" [9,52] NPT x 3/4" [19,05] ODS (para conexión K65).	PAW-C02-RACORD-3/4				•	•	•	•	•	•	•	•	•

Mirilla para la tubería K65

Mirilla, 130 bar, 1/4" [6,35] ODS.	PAW-SGT-GLASS-1/4	•	•	•	•	•	•	•	•	•	•	•	•
Mirilla, 130 bar, 3/8" [9,52] ODS.	PAW-SGT-GLASS-3/8	•	•	•	•	•	•	•	•	•	•	•	•
Mirilla, 130 bar, 1/2" [12,70] ODS.	PAW-SGT-GLASS-1/2	•	•	•	•	•	•	•	•	•	•	•	•
Mirilla, 130 bar, 5/8" [15,88] - 16 mm ODS.	PAW-SGT-GLASS-5/8		•	•	•	•	•	•	•	•	•	•	•
Mirilla, 130 bar, 3/4" [19,05] ODS.	PAW-SGT-GLASS-3/4				•	•	•	•	•	•	•	•	•

Receptores externos de CO₂ para K65

Recipiente externo de CO ₂ , 24 l, 80 bar, con carcasa.	CZ-C02-R24L80-H				•	•		•	•	•		•	
Recipiente externo de CO ₂ , 24 l, 90 bar, con carcasa.	CZ-C02-R24L90-H										•		
Recipiente externo de CO ₂ , 24 l, 80 bar, sin carcasa.	CZ-C02-R24L80-E				•	•		•	•	•		•	
Recipiente externo de CO ₂ , 24 l, 90 bar, sin carcasa.	CZ-C02-R24L90-E										•		

Accesorios de servicio

«Checker» del servicio de CO ₂ para puesta en funcionamiento, mantenimiento y solución de problemas.	PAW-C02-CHECKER	•	•	•	•	•	•	•					
Adaptador de servicio* para vacío y servicio (puerto HP y LP). Se recomiendan dos piezas para OCU-CR2000VF8A. * Las unidades OCU/SCU-CRC incluyen de serie las válvulas en estándar de conexión de servicio.	SPK-TU125	••	••	••	••	••		••					
Adaptador de servicio* 1). * Las unidades OCU/SCU-CRC incluyen de serie las válvulas en estándar de conexión de servicio.	80223307145000	•••	•••	•••	•••	•••	•••						
Filtro de succión S-006T, 3/4" [19,05] (soldadura del diámetro exterior).	80203514142000		•••	•••			•••		••				
Filtro de succión S-008T1, 3/4" [19,05] (soldadura del diámetro exterior).	80203514139000 (1)				•••	•••		•••		••	••	••	
Filtro deshidratador D-155T, 5/8" [15,88] (soldadura del diámetro interior) (tipo CO-085-S).	80203513180000 (2)				•••	•••							
Filtro deshidratador DCY-P8 165 S, 5/8" [16,10] (soldadura del diámetro interior).	80203513187000 (3)				•••	•••	•••						
Filtro deshidratador D-152T, 1/4" [6,35] (soldadura del diámetro interior) (tipo CO-082-S).	80203513179000 (4)	•••											
Filtro deshidratador DCY-P8 093S, 3/8" [9,60] (soldadura del diámetro interior).	80203513190000		•••	•••									
Filtro deshidratador DCY-P8 306 S, 3/4" [19,05] (soldadura del diámetro exterior).	80203513188000							•••					
Filtro deshidratador DCY-P12 092 S, 1/4" [6,40] (soldadura del diámetro interior).	80203513186000 (5)	•••											

1) Después del verano de 2026, el accesorio adaptador de tubería de servicio será sustituido por el adaptador de válvula de servicio suministrado de serie en todas las unidades OCU-CR. Relación de compatibilidad: [2] y [3] son compatibles; [4] y [5] son compatibles; [2] y [4] hasta fin de existencias.

* Los datos de compatibilidad de accesorios para los modelos que hemos añadido (1001 y 2x NCU) son provisionales.

CONSULTAR LA DESCRIPCIÓN COMPLETA EN ACCESORIOS Y CONTROL – iCO2RE TABLE

Gama iCOOL: soluciones Inverter para hoy y mañana

La gama iCOOL de Panasonic se basa en la flexibilidad y el rendimiento. Las unidades de la gama iCOOL operan con refrigerantes HFO y HFC, incluidas opciones A2L de nueva generación con bajo potencial de calentamiento atmosférico (PCA), ofreciendo una solución fiable que conecta las necesidades actuales con los objetivos medioambientales del futuro.



NUEVO iCOOL SE compatible con A2L Serie OCU-LRE.

Actualización* de toda la gama existente de la serie iCOOL SE HFC - OCU-KRE para cumplir los requisitos A2L.

- Compatibilidad multirrefrigerante (instala hoy con HFC y gestiona la renovación a A2L conforme a las nuevas fechas de prohibición de F-gas).
- Componentes de seguridad A2L (ventilador para ventilación adicional en el compartimento del compresor + interruptor diferencial aire-presión + caja eléctrica aislada).

Los refrigerantes A2L son una clase de gases con bajo potencial de calentamiento atmosférico (PCA) que sirven como alternativas a los HFC tradicionales, ofreciendo inflamabilidad leve y baja toxicidad.

* Disponible en verano 2026.

A2L inflamabilidad leve y baja toxicidad



A2L
R454C

A2L
R455A

R448A

R449A

R134a

R513A

Serie iCOOL A2L y HFC/HFO

NOVEDAD

NUEVO Serie iCOOL SE · R448A / R449A / R134a / R513A / R454C / R455A

Coste de inversión similar y ahorros energéticos significativos frente a la tecnología on-off.
Tecnología inverter total con compresor BLDC Panasonic.
Controlador PLC dedicado.



Modelo	Aplicación	Potencia frigorífica a AT 32 °C, R454C		Refrigerantes compatibles	Temperatura de evaporación	Temperatura ambiente	Potencia sonora de 10 m	Dimensiones	Peso	PVPR
		ET -35 °C	ET -10 °C 1)							

Serie iCOOL SE – OCU-LRC – modelo compatible con A2L

	OCU-LRE025M05*	MT	—	0,5 - 2,4	R454C, R455A, R448A, R449A, R134a, R513A	-15 ~ 0	-20 ~ -43	42,5	1000 x 605 x 450	75	A consultar
1f	OCU-LRE045M05*	MT	—	1,2 - 4,2	R454C, R455A, R448A, R449A, R134a, R513A	-15 ~ 0	-20 ~ -43	42,5	1000 x 605 x 450	75	A consultar
	OCU-LRE070M05**	MT	—	1,9 - 5,3	R454C, R455A, R448A, R449A, R134a, R513A	-15 ~ 0	-20 ~ -43	42,5	1100 x 805 x 450	85	A consultar
3f	OCU-LRC100M08	MT	—	1,7 - 7,8	R448A, R449A, R134a, R513A, R454C, R455A	-15 ~ 5	-20 ~ -43	39,0	1286 x 858 x 471	170	A consultar
	OCU-LRE012L05*	LT	0,1 - 0,7	—	R454C, R455A, R448A, R449A	-35 ~ -15	-20 ~ -43	42,5	1000 x 605 x 450	75	A consultar
1f	OCU-LRE022L05*	LT	0,4 - 1,5	—	R454C, R455A, R448A, R449A	-35 ~ -15	-20 ~ -43	42,5	1000 x 605 x 450	75	A consultar
	OCU-LRE030L05*	LT	0,6 - 1,8	—	R454C, R455A, R448A, R449A	-35 ~ -15	-20 ~ -43	42,5	1000 x 605 x 450	75	A consultar

Serie iCOOL SE – OCU-KRE – modelos HFC

Modelo	Aplicación	Potencia frigorífica a AT 32 °C, R449A/R448A		Refrigerantes compatibles	Temperatura de evaporación	Temperatura ambiente	Potencia sonora de 10 m	Dimensiones	Peso	PVPR	
		ET -35 °C	ET -10 °C 1)								Mín - Máx.
	OCU-KRE025M05	MT	—	0,8 - 2,6	R448A, R449A, R134a, R513A	-15 ~ 0	-20 ~ -43	42,5	1000 x 605 x 450	70	3.813
	OCU-KRE045M05	MT	—	1,6 - 4,6	R448A, R449A, R134a, R513A	-15 ~ 0	-20 ~ -43	42,5	1000 x 605 x 450	70	5.099
1f	OCU-KRE070M05	MT	—	2,3 - 6,6	R448A, R449A, R134a, R513A	-15 ~ 0	-20 ~ -43	42,5	1100 x 805 x 450	80	6.153
	OCU-KRE012L05	LT	0,3 - 1,0	—	R448A, R449A	-35 ~ -15	-20 ~ -43	42,5	1000 x 605 x 450	70	4.355
	OCU-KRE022L05	LT	0,6 - 1,8	—	R448A, R449A	-35 ~ -15	-20 ~ -43	42,5	1000 x 605 x 450	70	4.946
	OCU-KRE030L05	LT	0,8 - 2,4	—	R448A, R449A	-35 ~ -15	-20 ~ -43	42,5	1000 x 605 x 450	80	5.968

Datos adicionales

Modelo	25	45	70	100	12	22	30	25	45	70	12	22	30
Aplicación	MT	MT	MT	MT	LT	LT	LT	MT	MT	MT	LT	LT	LT
Conexiones (aspiración - líquido)	Pulg. 1/2 - 3/8	5/8 - 3/8	3/4 - 3/8	7/8 - 1/2	1/2 - 3/8	5/8 - 3/8	3/4 - 3/8	1/2 - 3/8	5/8 - 3/8	3/4 - 3/8	1/2 - 3/8	5/8 - 3/8	3/4 - 3/8
Distancia máxima recomendada de la tubería	m 30	30	30	40	20	20	20	30	30	30	20	20	20

1) Los datos de OCU-LRC100M08 son provisionales. Para obtener información más detallada, póngase en contacto con Panasonic. * Disponible en verano de 2026.

CONSULTAR LA PÁGINA 213 PARA VER UNA SELECCIÓN DE ACCESORIOS

Serie iCOOL SE – Lista de modelos personalizables con el código de configuración disponible

Serie iCOOL SE – Unidades condensadoras A2L y HFO/HFC

Series	Aplicación	Modelo base	Opciones de personalización		Modelo
			Revestimiento (C)	Recuperación de calor (D)	
iCOOL SE	MT	OCU-LRC100M08	Modelo base. No se ha seleccionado ninguna opción.		OCU-LRC100M08
			✓	—	OCU-LRC100M08-C
Otros modelos iCOOL SE no son personalizables					

Serie iCOOL A2L y HFC/HFO

NOVEDAD

NUEVO Serie iCOOL OCU/SCU · R448A / R449A / R134a / R513A

Amplia gama de capacidades en unidades de condensación compactas para aplicaciones con múltiples evaporadores.

Ahorro energético significativo frente a sistemas ON/OFF.

Opciones de personalización: completamente probadas y montadas en fábrica.



Modelo	Aplicación	Potencia frigorífica a AT 32 °C, R449A/R448A		Refrigerantes compatibles	Temperatura de evaporación	Temperatura ambiente	Potencia sonora de 10 m	Presión estática externa ¹⁾	Dimensiones	Peso	PVPR
		ET -35 °C	ET -10 °C								
		Mín - Máx.	Mín - Máx.		Mín - Máx.	Mín - Máx.			Pr x An x Al	Kg	€
		kW	kW		°C	°C			mm		
Serie iCOOL OCU											
OCU-KRC045M08	MT	—	0,8 - 4,7	R448A, R449A, R134a, R513A	-15 ~ 5	-20 ~ 43	39,0	120	1106 x 559 x 461	94	6.488
OCU-KRC070M08	MT	—	1,2 - 7,2	R448A, R449A, R134a, R513A	-15 ~ 5	-20 ~ 43	40,0	160	1140 x 758 x 439	110	7.894
OCU-KRC100M08	MT	—	2,2 - 9,4	R448A, R449A, R134a, R513A	-15 ~ 10	-20 ~ 43	41,0	160	1280 x 963 x 439	140	9.303
OCU-KSC120M08	MT	—	3,0 - 11,9	R448A, R449A, R134a, R513A	-15 ~ 10	-20 ~ 43	40,0	160	1420 x 963 x 439	175	10.123
OCU-KSC150M08	MT	—	4,2 - 14,7	R448A, R449A, R134a, R513A	-15 ~ 10	-20 ~ 43	44,0	160	1322 x 1493 x 475	231	13.123
OCU-KSC160M08	MT	—	2,9 - 16,3	R448A, R449A, R134a, R513A	-15 ~ 10	-20 ~ 43	44,0	—	1521 x 1493 x 475	283	14.412
OCU-KSC190M08	MT	—	2,9 - 18,7	R448A, R449A, R134a, R513A	-15 ~ 10	-20 ~ 43	44,0	—	1521 x 1493 x 475	285	15.293
3f OCU-KSC240M08	MT	—	4,3 - 24,2	R448A, R449A, R134a, R513A	-15 ~ 10	-20 ~ 43	44,0	—	1528 x 1488 x 879	397	19.900
OCU-KSC280M08	MT	—	4,3 - 27,5	R448A, R449A, R134a, R513A	-15 ~ 10	-20 ~ 43	44,0	—	1528 x 1488 x 879	426	20.705
OCU-KSC400M08	MT	—	6,5 - 39,7	R448A, R449A, R134a, R513A	-15 ~ 10	-20 ~ 43	43,0	—	1670 x 1695 x 1090	520	27.357
OCU-KSC420M08	MT	—	6,5 - 42,2	R448A, R449A, R134a, R513A	-15 ~ 10	-20 ~ 43	43,0	—	1670 x 1695 x 1090	520	28.303
OCU-KRC035L08	LT	0,4 - 2,8	—	R448A, R449A	-35 ~ -15	-20 ~ 43	39,0	120	1105 x 559 x 466	96	8.062
OCU-KRC050L08	LT	1,2 - 4,4	—	R448A, R449A	-35 ~ -15	-20 ~ 43	44,0	160	1289 x 758 x 439	132	10.773
OCU-KSC090L08	LT	1,7 - 6,8	—	R448A, R449A	-35 ~ -10	-20 ~ 43	44,0	—	1322 x 1493 x 475	286	14.766
OCU-KSC140L08	LT	1,7 - 11,6	—	R448A, R449A	-35 ~ -10	-20 ~ 43	44,0	—	1528 x 1488 x 879	460	25.090
Serie iCOOL SCU – modelos con ventilador de alta presión para montaje interior											
SCU-KSC160M08	MT	—	2,9 - 16,3	R448A, R449A, R134a, R513A	-15 ~ 10	-20 ~ 43	55,0	120	1327 x 1558 x 745	342	18.750
3f SCU-KSC190M08	MT	—	2,9 - 18,7	R448A, R449A, R134a, R513A	-15 ~ 10	-20 ~ 43	55,0	80	1327 x 1558 x 745	344	19.369
SCU-KSC090L08	LT	1,7 - 6,8	—	R448A, R449A	-35 ~ -10	-20 ~ 43	55,0	120	1327 x 1558 x 745	325	19.855

Datos adicionales

Modelo	45	70	100	120	150	160	190	240	280	400	420	35	50	90	140	160	190	90
Aplicación	MT	MT	MT	MT	MT	MT	MT	MT	MT	MT	MT	LT	LT	LT	LT	MT	MT	LT
Conexiones (aspiración - líquido)	Pulg.	5/8 - 3/4	7/8 - 1/2	7/8 - 1/2	1 1/8 - 5/8	1 1/8 - 5/8	1 1/8 - 5/8	1 3/8 - 7/8	1 3/8 - 7/8	1 5/8 - 7/8	1 5/8 - 7/8	7/8 - 3/8	7/8 - 3/8	1 1/8 - 5/8	1 3/8 - 7/8	1 1/8 - 5/8	1 1/8 - 5/8	1 1/8 - 5/8
Distancia máxima recomendada de la tubería	m	40	40	40	40	50	50	50	70	70	70	70	40	40	40	50	50	40

1) Presión en la unidad con opción de personalización del ventilador de alta presión "P".

[+ CONSULTAR LA PÁGINA 213 PARA VER UNA SELECCIÓN DE ACCESORIOS](#)

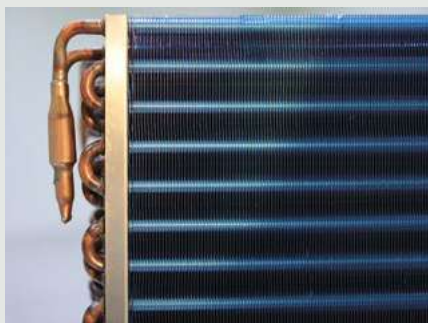

Opciones de personalización para la serie iCOOL A2L y HFC/HFO.

La serie ofrece modelos personalizables que cumplen los requisitos del cliente.

- Opciones de personalización preensambladas en fábrica, totalmente probadas y listas para su implementación, que optimizan los tiempos de instalación y minimizan los costes de mano de obra*
- Hasta 3 opciones de personalización seleccionables**

* El nombre final del modelo se genera a partir de las opciones de personalización seleccionadas. ** Solo para la serie iCOOL OCU/SCU. Las configuraciones disponibles varían en función de la serie. ***Recubrimiento de condensador Blygold.

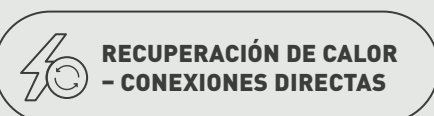

Serie iCOOL A2L y HFC/HFO

NUEVO Serie iCOOL LCU (base de compresor remota) · R448A / R449A / R134a / R513A

Unidades para instalación en interiores con tecnología inverter.

NOVEDAD



Modelo	Aplicación	Potencia frigorífica a CT 45 °C, R449A/R448A		Consumo a CT 45 °C, R449A/R448A		Refrigerantes compatibles	Temperatura de evaporación Min - Máx. °C	Temperatura ambiente Min - Máx. °C	Potencia sonora de 10 m dB(A)	Dimensiones Pr x An x Al mm	Peso Kg	PVPR €
		ET -35 °C Min - Máx. (speed) kW	ET -10 °C Min - Máx. (speed) kW	ET -35 °C Min - Máx. (speed) kW	ET -10 °C Min - Máx. (speed) kW							
LCU-KRC045M08	MT	—	0,7 - 5,1	—	0,33 - 2,19	R448A, R449A, R134a, R513A	-15 - 5	-20 - 43	39,0	1000 x 705 x 530	85	6.349
LCU-KRC070M08	MT	—	1,0 - 7,2	—	0,49 - 3,06	R448A, R449A, R134a, R513A	-15 - 5	-20 - 43	42,0	1000 x 772 x 507	89	7.025
LCU-KSC100M08	MT	—	2,3 - 10,0	—	2,11 - 5,71	R448A, R449A, R134a, R513A	-15 - 10	-20 - 43	54,0	1200 x 775 x 561	124	8.105
LCU-KSC160M08	MT	—	2,3 - 16,3	—	2,11 - 8,92	R448A, R449A, R134a, R513A	-15 - 10	-20 - 43	54,0	1300 x 874 x 662	209	11.482
3f LCU-KSC190M08	MT	—	2,3 - 19,6	—	2,11 - 10,60	R448A, R449A, R134a, R513A	-15 - 10	-20 - 43	54,0	1300 x 874 x 662	211	12.157
LCU-KSC280M08	MT	—	4,6 - 27,7	—	3,14 - 13,47	R448A, R449A, R134a, R513A	-15 - 10	-20 - 43	52,0	1650 x 975 x 649	301	15.940
LCU-KSC400M08	MT	—	5,4 - 38,0	—	3,63 - 19,35	R448A, R449A, R134a, R513A	-15 - 10	-20 - 43	55,0	1860 x 975 x 890	380	19.101
LCU-KRC020L08	LT	0,2 - 1,6	—	0,28 - 1,86	—	R448A, R449A	-35 - 5	-20 - 43	39,0	1000 x 705 x 530	85	7.705
LCU-KRC035L08	LT	0,3 - 2,4	—	0,40 - 2,60	—	R448A, R449A	-35 - -15	-20 - 43	42,0	1000 x 705 x 530	85	8.007
LCU-KRC050L08	LT	1,0 - 4,3	—	2,10 - 4,85	—	R448A, R449A	-35 - -15	-20 - 43	50,0	1000 x 772 x 536	132	8.523
LCU-KSC090L08	LT	1,8 - 6,9	—	4,42 - 8,76	—	R448A, R449A	-35 - -10	-20 - 43	55,0	1300 x 705 x 530	159	12.092

Datos adicionales

Modelo	45	70	100	160	190	280	400	20	35	50	90
Aplicación	MT	MT	MT	MT	MT	MT	MT	LT	LT	LT	LT
Conexiones (aspiración - líquido)	Pulg. 5/8 - 3/8	3/4 - 3/8	7/8 - 1/2	1 1/8 - 5/8	1 1/8 - 5/8	1 3/8 - 7/8	1 5/8 - 7/8	5/8 - 3/8	7/8 - 3/8	7/8 - 3/8	1 1/8 - 5/8
Distancia máxima recomendada de la tubería	m 40	40	40	50	50	70	70	40	40	40	40

* TE: temperatura de evaporación. . TC: temperatura de condensación.

[+ CONSULTAR LA PÁGINA 213 PARA VER UNA SELECCIÓN DE ACCESORIOS](#)

NUEVO Serie iCOOL WCU (unidades condensadoras con refrigeración por agua/glicol) · R448A / R449A / R134a / R513A

Unidades para instalación en interiores con tecnología inverter.

Disponibles con opción de condensador con refrigeración por agua, para instalaciones más cortas y con ventajas de recuperación de calor.

NOVEDAD



Modelo	Aplicación	Potencia frigorífica a WT 30 °C / CT 40 °C, R449A/R448A		Refrigerantes compatibles	Temperatura de evaporación Min - Máx. °C	Temperatura ambiente Min - Máx. °C	Potencia sonora de 10 m dB(A)	Dimensiones Pr x An x Al mm	Peso Kg	PVPR €
		ET -35 °C Min - Máx. kW	ET -10 °C Min - Máx. kW							
WCU-KRC045M08	MT	—	0,7 - 5,4	R448A, R449A, R134a, R513A	-15 - 5	-20 - 43	39,0	1000 x 705 x 530	90	7.722
WCU-KRC070M08	MT	—	1,1 - 7,7	R448A, R449A, R134a, R513A	-15 - 5	-20 - 43	42,0	1000 x 772 x 507	94	8.861
WCU-KSC100M08	MT	—	2,8 - 11,1	R448A, R449A, R134a, R513A	-15 - 10	-20 - 43	54,0	1200 x 775 x 561	134	9.807
WCU-KSC160M08	MT	—	2,8 - 18,1	R448A, R449A, R134a, R513A	-15 - 10	-20 - 43	54,0	1300 x 874 x 662	219	14.120
3f WCU-KSC190M08	MT	—	2,8 - 21,8	R448A, R449A, R134a, R513A	-15 - 10	-20 - 43	54,0	1300 x 874 x 662	221	15.850
WCU-KSC280M08	MT	—	5,0 - 30,5	R448A, R449A, R134a, R513A	-15 - 10	-20 - 43	52,0	1650 x 975 x 649	316	20.157
WCU-KSC400M08	MT	—	5,9 - 41,0	R448A, R449A, R134a, R513A	-15 - 10	-20 - 43	55,0	1860 x 975 x 890	395	24.634
WCU-KRC020L08	LT	0,2 - 1,7	—	R448A, R449A	-35 - 5	-20 - 43	39,0	1000 x 705 x 530	92	7.929
WCU-KRC035L08	LT	0,3 - 2,6	—	R448A, R449A	-35 - -15	-20 - 43	42,0	1000 x 705 x 530	92	8.389
WCU-KRC050L08	LT	1,1 - 4,6	—	R448A, R449A	-35 - -15	-20 - 43	50,0	1000 x 772 x 536	139	9.197
WCU-KSC090L08	LT	2,0 - 7,3	—	R448A, R449A	-35 - -10	-20 - 43	55,0	1300 x 705 x 530	169	12.984

Datos adicionales

Modelo	45	70	100	160	190	280	400	20	35	50	90
Aplicación	MT	MT	MT	MT	MT	MT	MT	LT	LT	LT	LT
Conexiones (aspiración - líquido)	Pulg. 5/8 - 3/8	3/4 - 3/8	7/8 - 1/2	1 1/8 - 5/8	1 1/8 - 5/8	1 3/8 - 7/8	1 5/8 - 7/8	5/8 - 3/8	7/8 - 3/8	7/8 - 3/8	1 1/8 - 5/8
Distancia máxima recomendada de la tubería	m 40	40	40	50	50	70	70	40	40	40	40

* TE: temperatura de evaporación. TEA: temperatura de entrada del agua (o glicol). TC: temperatura de condensación.

[+ CONSULTAR LA PÁGINA 213 PARA VER UNA SELECCIÓN DE ACCESORIOS](#)

Serie iCOOL OCU/SCU – Lista de modelos personalizables con el código de configuración disponible

Serie iCOOL OCU/SCU – Unidades condensadoras HFC/HFO

Series	Aplicación	Modelo base	Opciones de personalización			Modelo		
			Revestimiento (C)	Recuperación de calor (D)	HP Fan (P)			
OCU	MT	OCU-KRC045M08 OCU-KRC070M08 OCU-KRC100M08	Modelo base. No se ha seleccionado ninguna opción.			OCU-KRC***M08		
			✓	—	—	OCU-KRC***M08-C		
			—	✓	—	OCU-KRC***M08-D		
			—	—	✓	OCU-KRC***M08-P		
			✓	✓	—	OCU-KRC***M08-CD		
			✓	—	✓	OCU-KRC***M08-CP		
			—	✓	✓	OCU-KRC***M08-DP		
			✓	✓	✓	OCU-KRC***M08-CDP		
		Modelo base. No se ha seleccionado ninguna opción.			OCU-KSC***M08			
		✓	—	—	OCU-KSC***M08-C			
		—	✓	—	OCU-KSC***M08-D			
		—	—	✓	OCU-KSC***M08-P			
		✓	✓	—	OCU-KSC***M08-CD			
		✓	—	✓	OCU-KSC***M08-CP			
		—	✓	✓	OCU-KSC***M08-DP			
		✓	✓	✓	OCU-KSC***M08-CDP			
		Modelo base. No se ha seleccionado ninguna opción.			OCU-KSC***M08			
		✓	—	—	OCU-KSC***M08-C			
		—	✓	—	OCU-KSC***M08-D			
		✓	✓	—	OCU-KSC***M08-CD			
		Modelo base. No se ha seleccionado ninguna opción.			OCU-KSC***M08			
		—	✓	Standard	OCU-KSC***M08-D			
		OCU	LT	OCU-KRC035L08 OCU-KRC050L08	Modelo base. No se ha seleccionado ninguna opción.			OCU-KRC***L08
					✓	—	—	OCU-KRC***L08-C
	—				✓	—	OCU-KRC***L08-D	
	—				—	✓	OCU-KRC***L08-P	
	✓			✓	—	OCU-KRC***L08-CD		
	✓			—	✓	OCU-KRC***L08-CP		
	—			✓	✓	OCU-KRC***L08-DP		
	✓			✓	✓	OCU-KRC***L08-CDP		
	Modelo base. No se ha seleccionado ninguna opción.			OCU-KSC***L08				
	✓		—	—	OCU-KSC***L08-C			
	—		✓	—	OCU-KSC***L08-D			
	✓		✓	—	OCU-KSC***L08-CD			
	SCU	MT	SCU-KSC160M08 SCU-KSC190M08	Modelo base. No se ha seleccionado ninguna opción.			SCU-KSC***M08	
				✓	—	—	SCU-KSC***M08-C	
—			✓	Standard	SCU-KSC***M08-D			
✓			✓	—	SCU-KSC***M08-CD			
Modelo base. No se ha seleccionado ninguna opción.			SCU-KSC090L08					
LT		SCU-KSC090L08	Modelo base. No se ha seleccionado ninguna opción.			SCU-KSC090L08		
			✓	—	—	SCU-KSC090L08-C		
		—	✓	Standard	SCU-KSC090L08-D			
	✓	✓	—	SCU-KSC090L08-CD				

Serie iCOOL LCU/WCU – Lista de modelos personalizables con el código de configuración disponible

Serie iCOOL LCU/WCU – HFC/HFO base de compresor remota/condensación con refrigeración por agua

Series	Aplicación	Modelo base	Opciones de personalización	Example model
			Housing (H)	
LCU WCU	MT	LCU-KRC***M08 / LCU-KSC***M08 / LCU-KRC***L08 / LCU-KSC***L08 WCU-KRC***M08 / WCU-KSC***M08 / WCU-KRC***L08 / WCU-KSC***L08	Modelo base. No se ha seleccionado ninguna opción.	LCU-KRC***M08
	LT		✓	LCU-KRC***M08-H

Accesorios y compatibilidad – Serie iCOOL A2L y HFC/HFO

Aceite		PVPR €
 Aceite del compresor FV68S 2,0 l.	CZ-HFC-FV68SL20	172
Aceite del compresor FV68S 500 ml.	CZ-HFC-FV68SL05	85

Aceite		PVPR €
 Aceite del compresor FV32S 2,0 l.	CZ-HFC-FV32SL20	172
Aceite del compresor FV32S 500 ml.	CZ-HFC-FV32SL05	85

Accesorios (se pueden pedir por separado)

Serie iCOOL SE – Unidades condensadoras A2L y HFC/HFO*

Modelo	OCU-	LRE/KRE025M05	LRE/KRE045M05	LRE/KRE070M05	LRC100M08	LRE/KRE012L05	LRE/KRE022L05	LRE/KRE030L05
Aceite del compresor FV68S 2,0 l.	CZ-HFC-FV68SL20	•	•	•	•	•	•	•
Aceite del compresor FV68S 500 ml.	CZ-HFC-FV68SL05	•	•	•	•	•	•	•
Aceite del compresor FV32S 2,0 l.	CZ-HFC-FV32SL20							
Aceite del compresor FV32S 500 ml.	CZ-HFC-FV32SL05							

Serie iCOOL OCU/SCU – Unidades condensadoras HFC/HFO

Modelo	OCU-KRC 045M08	OCU-KRC 070M08	OCU-KRC 100M08	OCU-KSC 120M08	OCU-KSC 150M08	OCU-KSC 160M08	OCU-KSC 190M08	OCU-KSC 240M08	OCU-KSC 280M08
Aceite del compresor FV68S 2,0 l.	CZ-HFC-FV68SL20	•	•	•	•	•	•	•	•
Aceite del compresor FV68S 500 ml.	CZ-HFC-FV68SL05	•	•	•	•	•	•	•	•
Aceite del compresor FV32S 2,0 l.	CZ-HFC-FV32SL20								
Aceite del compresor FV32S 500 ml.	CZ-HFC-FV32SL05								

Modelo	OCU-KSC 400M08	OCU-KSC 420M08	OCU-KRC 035L08	OCU-KRC 050L08	OCU-KSC 090L08	OCU-KSC 140L08	SCU-KSC 160M08	SCU-KSC 190M08	SCU-KSC 090L08
Aceite del compresor FV68S 2,0 l.	CZ-HFC-FV68SL20	•	•	•	•		•	•	
Aceite del compresor FV68S 500 ml.	CZ-HFC-FV68SL05	•	•	•	•		•	•	
Aceite del compresor FV32S 2,0 l.	CZ-HFC-FV32SL20					•			•
Aceite del compresor FV32S 500 ml.	CZ-HFC-FV32SL05					•			•

Serie iCOOL LCU – HFC/HFO base de compresor remota

Modelo	LCU-KRC 045M08	LCU-KRC 070M08	LCU-KSC 100M08	LCU-KSC 160M08	LCU-KSC 190M08	LCU-KSC 280M08	LCU-KSC 400M08	LCU-KRC 020L08	LCU-KRC 035L08	LCU-KRC 050L08	LCU-KSC 090L08
Aceite del compresor FV68S 2,0 l.	CZ-HFC-FV68SL20	•	•	•	•	•	•	•	•	•	
Aceite del compresor FV68S 500 ml.	CZ-HFC-FV68SL05	•	•	•	•	•	•	•	•	•	
Aceite del compresor FV32S 2,0 l.	CZ-HFC-FV32SL20										•
Aceite del compresor FV32S 500 ml.	CZ-HFC-FV32SL05										•

Serie iCOOL WCU – Unidades condensadoras HFC/HFO

Modelo	WCU-KRC 045M08	WCU-KRC 070M08	WCU-KSC 100M08	WCU-KSC 160M08	WCU-KSC 190M08	WCU-KSC 280M08	WCU-KSC 400M08	WCU-KRC 020L08	WCU-KRC 035L08	WCU-KRC 050L08	WCU-KSC 090L08
Aceite del compresor FV68S 2,0 l.	CZ-HFC-FV68SL20	•	•	•	•	•	•	•	•	•	
Aceite del compresor FV68S 500 ml.	CZ-HFC-FV68SL05	•	•	•	•	•	•	•	•	•	
Aceite del compresor FV32S 2,0 l.	CZ-HFC-FV32SL20										•
Aceite del compresor FV32S 500 ml.	CZ-HFC-FV32SL05										•

* Los datos de compatibilidad de accesorios para los modelos que hemos añadido (OCU-LRE) son provisionales.

Servicio técnico de Panasonic

Nuestros equipos del servicio técnico de Panasonic te garantizan tranquilidad. Nuestro objetivo es ofrecerte el mejor servicio.

Panasonic dispone de un equipo de técnicos e ingenieros altamente cualificados para ofrecer servicios profesionales y reactivos que cumplan los niveles más altos de calidad y seguridad y que sean el mismo tiempo eficientes y económicos. Para obtener más información sobre Panasonic Heating & Cooling Solutions, visite www.aircon.panasonic.es



MANTENIMIENTO

Para cumplir los requisitos de la garantía estándar, un ingeniero debidamente formado y cualificado debe encargarse anualmente del mantenimiento e inspección del producto. De esta forma, es posible alargar la vida útil del producto.



REPARACIÓN

Panasonic ofrece una amplia gama de acuerdos de servicio, como Panasonic Service+ a fin de optimizar la vida útil del producto. Deja el cuidado de tus productos de Panasonic en manos de los expertos. En el improbable caso de que algo vaya mal, confía en uno de nuestros expertos formados y cualificados de Panasonic, que hará que las aguas vuelvan a su cauce.



GARANTÍA

De conformidad con la normativa, Panasonic garantiza su producto contra defectos ocultos. Además, Panasonic otorga al comprador profesional una garantía comercial, específica para las familias de productos y sujeta al cumplimiento de todas las normas de instalación y uso de sus productos.

Servicio de atención al cliente de Panasonic Heating & Cooling Solutions

Panasonic ofrece varios canales para que usuarios finales o profesionales se pongan en contacto con nosotros:



Utiliza nuestro sitio web europeo www.aircon.panasonic.es para ponerte en contacto con nosotros. Panasonic ha implementado una página de contacto en el sitio web de Panasonic Heating & Cooling Solutions para clientes potenciales o existentes.



Otra opción es ponerse en contacto con los equipos altamente experimentados del centro de atención al cliente de Panasonic, que están totalmente cualificados para atender a los clientes de Panasonic en 13 idiomas diferentes en toda Europa.

Nuestros centros de atención al cliente en Europa para clientes finales:

País	Centro de apoyo técnico B2C	Horarios de apertura
España	900 82 87 87	L-V 9:00-17:00
Portugal	800 78 22 20	L-V 9:00-17:00
Francia	0800 805 215	L-V 9:00-17:00
Italia	+39 02 6433235	L-V 9:00-17:00
Reino Unido	0808 208 2115	L-V 9:00-17:00
Irlanda	1800 939 977	L-V 9:00-17:00
Polonia	800 080 911	L-V 9:00-17:00
Dinamarca	+45 89 87 45 00	L-V 9:00-17:00
Suecia	+46 85 221 81 00	L-V 9:00-17:00
Finlandia	+35 8646041590	L-V 9:00-17:00

País	Centro de apoyo técnico B2C	Horarios de apertura
Noruega	+47 69 67 61 00	L-V 9:00-17:00
Alemania	+49 611 71187211	L-S 7:00-18:00
Hungría	+36 1 700 89 65	L-V 9:00-17:00
Suiza (alemán)	+41 415615366	L-V 9:00-17:00
Suiza (francés)	+41 435880049	L-V 9:00-17:00
Suiza (italiano)	+41 435880048	L-V 9:00-17:00
Países Bajos	+31 73 6402 538	L-V 9:00-17:00
Bélgica (neerlandés)	+32 2 320 55 38	L-V 9:00-17:00
Bélgica (francés)	+32 2 320 55 38	L-V 9:00-17:00
Luxemburgo	+32 2 320 55 38	L-V 9:00-17:00

Panasonic®

Para comprobar cómo Panasonic cuida de ti, visita www.aircon.panasonic.es

Panasonic España,
sucursal Panasonic Marketing Europe GmbH
Panasonic Heating & Ventilation Air-conditioning Europe
WTC Almeda Park
Plaça de la Pau, s/n, edificio 6, planta 4ª, Local D
08940 Cornellà de Llobregat
NIF: W0047935B



No añadir ni sustituir refrigerante que no sea del tipo especificado. El fabricante no se hace responsable de los daños ni de la degradación de la seguridad debidos a la utilización de cualquier refrigerante que no sea el especificado. Las unidades exteriores en este catálogo contienen gases fluorados de efecto invernadero con un potencial de calentamiento global (GWP) superior a 150.

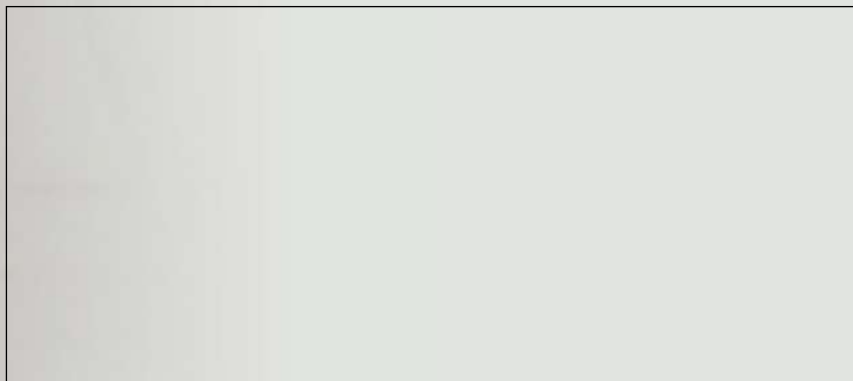

* PVPR significa Precio de Venta al Público Recomendado. Los precios no incluyen IVA. Todos los precios están sujetos a cambios o retirada sin previo aviso.

Debido a la constante innovación de nuestros productos, las especificaciones de este catálogo son válidas salvo error tipográfico y pueden estar sujetas a pequeñas modificaciones por parte del fabricante sin previo aviso con el fin de mejorar el producto. Prohibida la reproducción total o parcial de este catálogo sin la autorización expresa de Panasonic Marketing Europe GmbH. Consultar los datos técnicos detallados en los manuales técnicos para el diseño final y la instalación.